

WLAN-Installationshandbuch



Hinweis zur Ausgabe

Oktober 2008

Der folgende Abschnitt gilt nicht für Länder, in denen die nachstehenden Bestimmungen nicht mit dem geltenden Recht vereinbar sind: FÜR DIE VORLIEGENDE DOKUMENTATION WIRD KEINERLEI GEWÄHRLEISTUNG IRGENDWELCHER ART, WEDER AUSDRÜCKLICH NOCH STILLSCHWEIGEND, EINSCHLIESSLICH, JEDOCH NICHT AUSSCHLIESSLICH DER STILLSCHWEIGENDEN GEWÄHRLEISTUNG FÜR DIE HANDELSÜBLICHKEIT ODER DIE EIGNUNG FÜR EINEN BESTIMMTEN ZWECK ÜBERNOMMEN. In einigen Ländern sind ausdrückliche oder stillschweigende Gewährleistungsausschlüsse für bestimmte Transaktionen nicht zulässig. Diese Erklärung betrifft Sie deshalb möglicherweise nicht.

Diese Publikation kann technische Ungenauigkeiten oder typografische Fehler enthalten. Die hierin enthaltenen Informationen werden regelmäßig geändert; diese Änderungen werden in höheren Versionen aufgenommen. Verbesserungen oder Änderungen an den beschriebenen Produkten oder Programmen können jederzeit vorgenommen werden.

© 2009 Lexmark International, Inc.

All rights reserved.

UNITED STATES GOVERNMENT RIGHTS

This software and any accompanying documentation provided under this agreement are commercial computer software and documentation developed exclusively at private expense.

Inhalt

Hinweis zur Ausgabe	2
Einrichten des Druckers	5
Führen Sie folgende Schritte für die Druckereinrichtung aus.....	5
Einrichten der Druckerhardware.....	5
Auswählen einer Anschlussmethode	10
Vorbereitung für WLAN-Verbindung	11
Informationen für das Einrichten des Druckers in einem WLAN-Netzwerk.....	11
Hinzufügen des Druckers zu einem Netzwerk, das MAC-Adressen filtert.....	11
Anschluss an ein WLAN-Netzwerk unter Windows	13
Installieren des Druckers in einem WLAN-Netzwerk (Windows).....	13
Anschluss an ein WLAN-Netzwerk auf einem Macintosh	16
Installieren des Druckers in einem Drahtlosnetzwerk (Macintosh).....	16
Fehlerbehebung WLAN	20
Anschluss über ein USB-Kabel	32
USB-Konfiguration und -Anschluss.....	32
Anschluss an ein Ethernet-Netzwerk	34
Konfiguration und Verbindung mit einem Kabelnetzwerk.....	34
Netzwerk-glossar	36
Index	38

Einrichten des Druckers

Führen Sie folgende Schritte für die Druckereinrichtung aus.

Hinweis: Schließen Sie die Kabel erst an, wenn die entsprechende Anweisung erfolgt.

⚠️ WARNUNG—VERLETZUNGSGEFAHR: Lesen Sie zunächst die beiliegenden *Sicherheitsinformationen* durch, bevor Sie Kabel oder elektrische Komponenten anschließen.



- 1 Stellen Sie die Druckerhardware auf.
- 2 Entscheiden Sie, wie Sie den Drucker verbinden möchten.

In diesem Handbuch werden drei Methoden erläutert:

- WLAN-Optionen
- Kabelverbindung zum Netzwerk (Ethernet)
- Lokaler Drucker (USB)

Einrichten der Druckerhardware

⚠️ WARNUNG—VERLETZUNGSGEFAHR: Der Drucker wiegt mehr als 18 kg und zum sicheren Anheben sind mindestens zwei kräftige Personen notwendig.



1

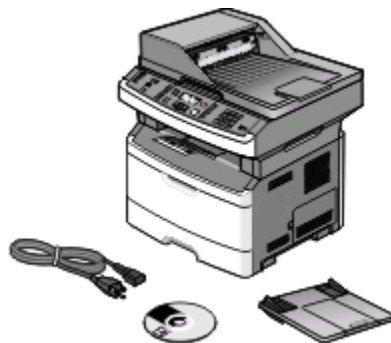

Nehmen Sie den Drucker und die anderen Komponenten aus der Verpackung.

2

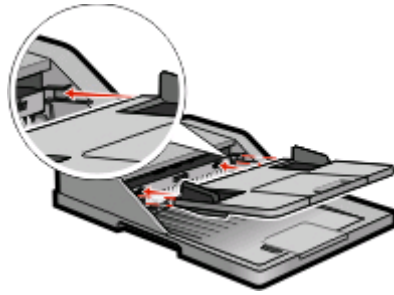

Installieren Sie das ADZ-Fach.

3

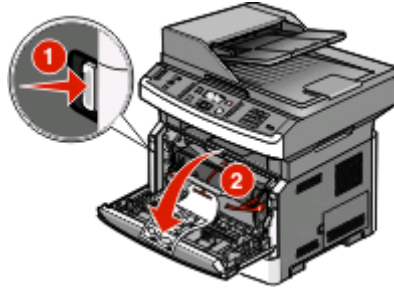

Drücken Sie auf die Entriegelung und öffnen Sie die vordere Klappe.

4

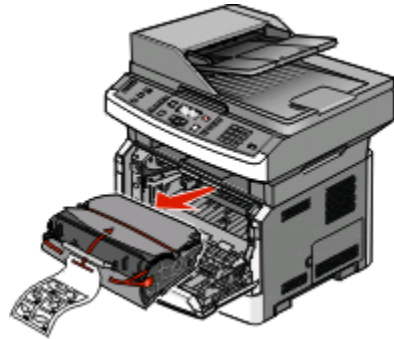

Entfernen Sie das Fotoleiter-Kit und die Druckkassette aus dem Drucker.

5

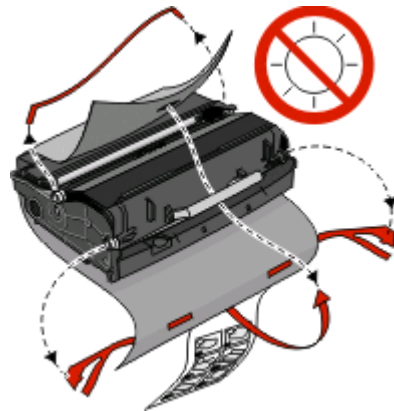

Entfernen Sie sämtliches Verpackungsmaterial oder Klebeband.

6

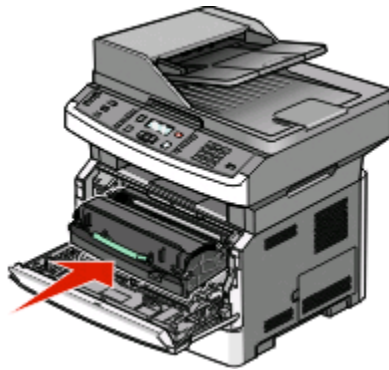

Setzen Sie das Fotoleiter-Kit und die Druckkassette wieder in den Drucker ein.

7

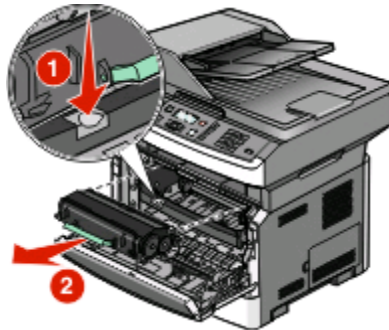

Drücken Sie auf den Knopf an der Unterkante des Fotoleiter-Kits. Ziehen Sie die Druckkassette am Griff heraus.

8

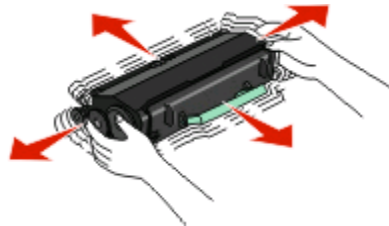

Schütteln Sie die Kassette kräftig hin und her und auch vor und zurück, um den Toner gleichmäßig zu verteilen.

9

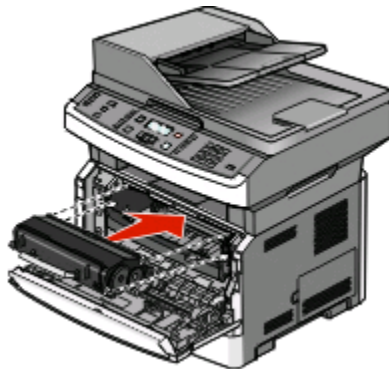

Setzen Sie die neue Druckkassette in das Fotoleiter-Kit ein, indem Sie die Rollen der Druckkassette auf die Schienen des Fotoleiter-Kits ausrichten. Schieben Sie die Druckkassette so ein, dass sie *hörbar* einrastet.

10

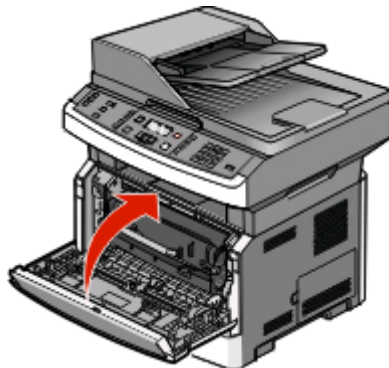

Schließen Sie die vordere Klappe.

11

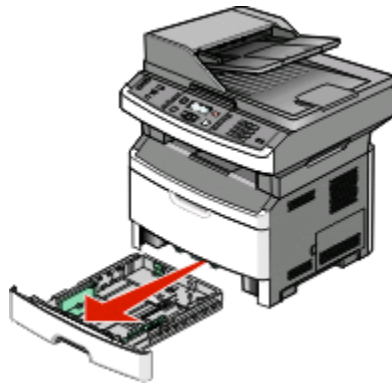

Ziehen Sie die Zuführung vollständig heraus.

12



Biegen Sie den Stapel in beide Richtungen, um die Blätter voneinander zu lösen, und fächern Sie den Stapel auf. Das Papier darf nicht geknickt oder geknittert werden. Gleichen Sie die Kanten auf einer ebenen Fläche an.

13

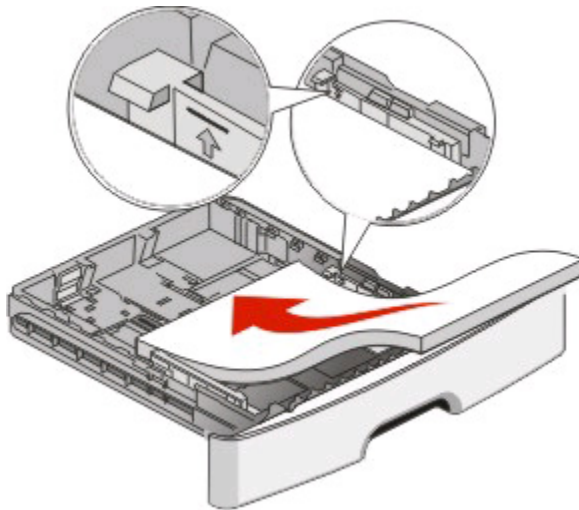

Legen Sie das Papier mit der empfohlenen Druckseite nach unten ein.

Hinweis: Beachten Sie die Füllstandslinie. Überladen Sie das Fach nicht.

14

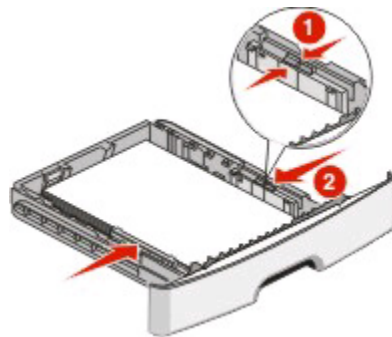

Drücken Sie die Führungshebel zusammen und schieben Sie sie bis an die Seite des Stapels heran.

15

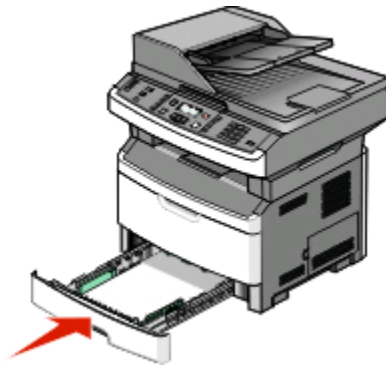

Schieben Sie das Papierfach ein.

Auswählen einer Anschlussmethode

Hinweis: Schließen Sie die Kabel erst an, wenn die entsprechende Anweisung erfolgt.



Anschluss an ein Drahtlosnetzwerk unter Windows

Detaillierte Anweisungen finden Sie unter "Informationen für das Einrichten des Druckers in einem WLAN-Netzwerk" auf Seite 11 und "Installieren des Druckers in einem WLAN-Netzwerk (Windows)" auf Seite 13

Anschluss an ein Drahtlosnetzwerk unter Macintosh

Detaillierte Anweisungen finden Sie unter "Informationen für das Einrichten des Druckers in einem WLAN-Netzwerk" auf Seite 11 und "Installieren des Druckers in einem Drahtlosnetzwerk (Macintosh)" auf Seite 16

Direktanschluss an einen Computer über USB-Kabel

Detaillierte Anweisungen finden Sie unter "Anschluss über ein USB-Kabel" auf Seite 32.

Anschluss an ein Kabelnetzwerk über Ethernet-Kabel

Detaillierte Anweisungen finden Sie unter "Anschluss an ein Ethernet-Netzwerk" auf Seite 34.

Vorbereitung für WLAN-Verbindung

Informationen für das Einrichten des Druckers in einem WLAN-Netzwerk

Hinweis: Schließen Sie die USB- oder Netzkabel erst an, wenn Sie vom Installationsdienstprogramm dazu aufgefordert werden.

- **SSID**—Die SSID wird auch als Netzwerkname bezeichnet.
- **WLAN-Modus (oder Netzwerkmodus)**—Der Modus kann entweder Infrastruktur oder Ad Hoc sein.
- **Kanal (für Ad Hoc-Netzwerke)**—Bei Infrastrukturnetzwerken ist Auto der Standardkanal.

Auch einige Ad Hoc-Netzwerke benötigen die Einstellung Auto. Informieren Sie sich beim zuständigen Systemsupport-Mitarbeiter, wenn Sie nicht sicher sind, welchen Kanal Sie wählen müssen.

- **Sicherheitsmethode**— Bei der Sicherheitsmethode gibt es drei grundlegende Optionen:
 - WEP-Schlüssel
Wenn Ihr Netzwerk mehr als einen WEP-Schlüssel nutzt, können Sie bis zu vier Schlüssel in den vorgesehenen Feldern eingeben. Wählen Sie den Schlüssel aus, der derzeit im Netzwerk genutzt wird, d. h. wählen Sie den standardmäßigen WEP-Sendeschlüssel aus.
oder
 - WPA- oder WPA2-Schlüssel
WPA beinhaltet eine Verschlüsselung als zusätzliche Sicherheitsebene. Hier stehen AES oder TKIP zur Auswahl. Die Verschlüsselung muss am Router und am Drucker gleich eingestellt sein. Andernfalls kann der Drucker nicht über das Netzwerk kommunizieren.
 - Keine Sicherheit
Wenn Ihr WLAN-Netzwerk keinen Sicherheitstyp verwendet, haben Sie keinerlei Informationen zur Sicherheit.

Hinweis: Die Nutzung eines ungesicherten WLAN-Netzwerks wird nicht empfohlen.

Wenn Sie den Drucker in einem 802.1X-Netzwerk mit der Methode "Erweitert" installieren, benötigen Sie möglicherweise Folgendes:

- Authentifizierungstyp
- Innerer Authentifizierungstyp
- 802.1X-Benutzername und Passwort
- Zertifikate

Hinweis: Weitere Informationen zur Konfiguration der 802.1X-Sicherheit finden Sie in der *Netzwerkanleitung* auf der CD *Software und Dokumentation*.

Hinzufügen des Druckers zu einem Netzwerk, das MAC-Adressen filtert

Jedes Netzwerkgerät verfügt über eine eindeutige Identifizierungsnummer zur Unterscheidung von anderen Geräten im Netzwerk. Diese wird als *Media Access Control (MAC)*-Adresse bezeichnet.

Eine Liste von MAC-Adressen kann auf einem WLAN-Router eingerichtet werden, so dass nur Geräte mit den entsprechenden MAC-Adressen zur Kommunikation im Netzwerk zugelassen werden. Dies wird als *MAC-Adressenfilterung* bezeichnet. Wenn Ihr Netzwerk MAC-Adressen filtert, stellen Sie sicher, dass bei der Installation des Druckers seine MAC-Adresse der Liste der vom WLAN-Router zugelassenen Geräte hinzugefügt wird. Ist diese Adresse für das WLAN-Netzwerk nicht explizit zugelassen, kann der Drucker nicht drahtlos betrieben werden.

Wenn der Drucker über einen werkseitig installierten internen Druckserver verfügt, setzt sich die MAC-Adresse aus einer Reihe von Buchstaben und Zahlen zusammen, die sich auf dem mit dem Drucker gelieferten MAC-Adressblatt befinden.

Die MAC-Adresse weist folgendes Format auf:

00 : 04 : 12 : 34 : 56 : 78

Hinweis: Drucken Sie eine Netzwerk-Konfigurationsseite, wenn Sie die MAC-Adresse nicht ermitteln können. Sie befindet sich auf der Netzwerk-Konfigurationsseite. Informationen zum Drucken einer Netzwerk-Konfigurationsseite finden Sie im *Benutzerhandbuch* auf der CD *Software und Dokumentation*.

Anschluss an ein WLAN-Netzwerk unter Windows

Installieren des Druckers in einem WLAN-Netzwerk (Windows)

Stellen Sie Folgendes sicher, bevor Sie den Drucker in einem WLAN-Netzwerk installieren:

- Das WLAN-Netzwerk ist eingerichtet und funktioniert ordnungsgemäß.
- Der Computer und der Drucker sind an dasselbe WLAN-Netzwerk, in dem Sie den Drucker einrichten wollen, angeschlossen.

1 Schließen Sie das Netzkabel am Drucker und dann an eine ordnungsgemäß geerdete Steckdose an. Schalten Sie den Drucker ein.

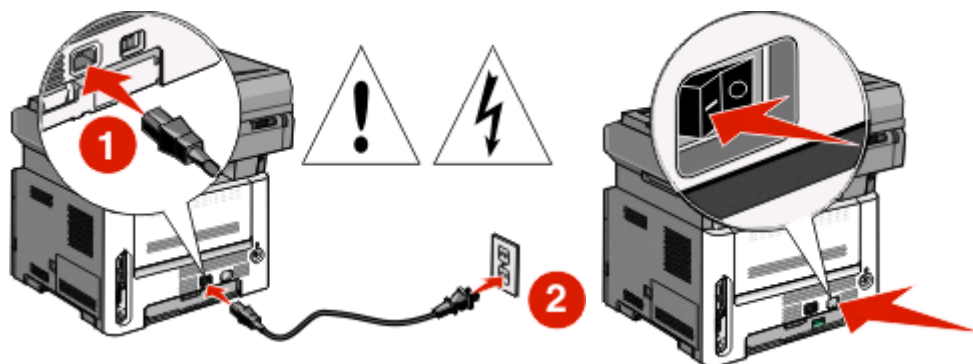

Hinweis: Informationen zur Faxeinrichtung finden Sie im *Benutzerhandbuch* auf der CD *Software und Dokumentation*.



Stellen Sie sicher, dass der Drucker und Computer eingeschaltet und betriebsbereit sind.



Schließen Sie das USB-Kabel erst an, wenn die entsprechende Anweisung erfolgt.

2 Legen Sie die CD *Software und Dokumentation* ein.

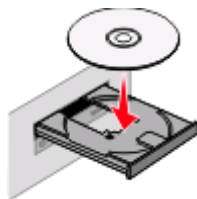

3 Klicken Sie auf **Installieren**.

4 Klicken Sie auf **Einverstanden**.

5 Klicken Sie auf **Empfohlen**.

6 Wählen Sie **WLAN-Netzwerkdrucker** aus.

7 Entfernen Sie den gelben Aufkleber an der Rückseite des Druckers, mit dem der USB-Anschluss abgedeckt wird.

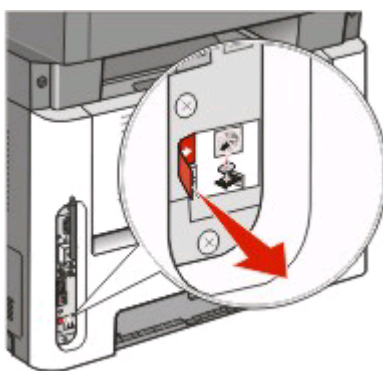

8 Schließen Sie das USB-Kabel vorübergehend an den Computer im WLAN-Netzwerk und den Drucker an.

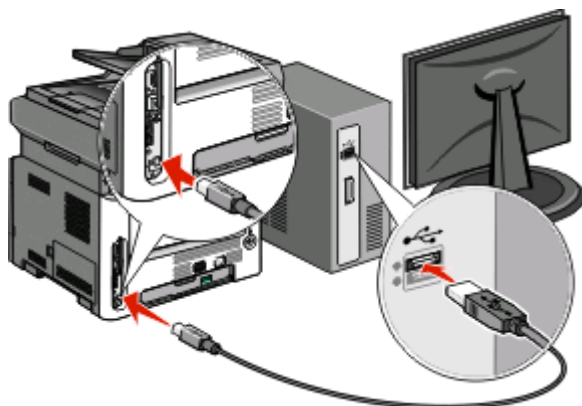

Hinweise:

- Nachdem der Drucker konfiguriert wurde, werden Sie angewiesen, das USB-Kabel wieder zu entfernen, damit Sie über die WLAN-Verbindung drucken können.
- Wenn Ihr Drucker über Faxfunktionen verfügt, schließen Sie anschließend das Telefonkabel an.

- 9** Befolgen Sie die Anweisungen auf dem Bildschirm, um die Installation der Software abzuschließen.
- Hinweis: Einfach** ist die empfohlene Vorgehensweise. Wählen Sie **Erweitert**, wenn Sie die Installation anpassen möchten.
- 10** Wenn andere Computer im WLAN-Netzwerk ebenfalls über den WLAN-Drucker drucken sollen, müssen Sie für jeden dieser Computer die Schritte 2 bis 6 und dann Schritt 9 durchführen.

Anschluss an ein WLAN-Netzwerk auf einem Macintosh

Installieren des Druckers in einem Drahtlosnetzwerk (Macintosh)

Stellen Sie Folgendes sicher, bevor Sie den Drucker in einem WLAN-Netzwerk installieren:

- Das WLAN-Netzwerk ist eingerichtet und funktioniert ordnungsgemäß.
- Der Computer und der Drucker sind an dasselbe WLAN-Netzwerk, in dem Sie den Drucker einrichten wollen, angeschlossen.

Vorbereitung der Druckerkonfiguration

- 1 Die MAC-Adresse befindet sich auf dem mit dem Drucker gelieferten MAC-Adressblatt. Geben Sie die letzten 6 Stellen der MAC-Adresse in das unten aufgeführte Feld ein:

MAC-Adresse: _____

- 2 Wenn Ihr Drucker über Faxfunktionen verfügt, schließen Sie anschließend das Telefonkabel an.
- 3 Schließen Sie das Netzkabel am Drucker und dann an eine ordnungsgemäß geerdete Steckdose an. Schalten Sie den Drucker ein.

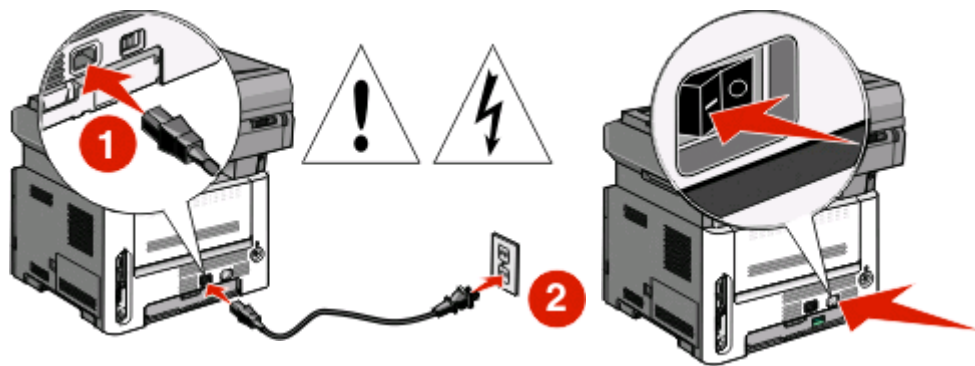

Geben Sie die Druckerinformationen ein.

- 1 Greifen Sie auf die AirPort-Optionen zu.

Unter Mac OS X Version 10.5

- a Klicken Sie im Apple-Menü auf **Systemeinstellungen**.
- b Klicken Sie auf **Netzwerk**.
- c Klicken Sie auf **AirPort**.

Unter Mac OS X Version 10.4 und älter

- a Wählen Sie im Menü "Gehe zu" die Option **Programme**.
 - b Doppelklicken Sie auf **Internet-Verbindung**.
 - c Klicken Sie in der Symbolleiste auf **AirPort**.
- 2 Wählen Sie aus dem Netzwerk-Einblendmenü die Option **Druckserver xxxxxx** aus, wobei die x die letzten sechs Ziffern der auf dem MAC-Adressblatt aufgeführten MAC-Adresse des Druckers sind.
 - 3 Öffnen Sie den Safari-Browser.
 - 4 Wählen Sie im Dropdown-Menü "Lesezeichen" **Anzeigen** aus.
 - 5 Wählen Sie unter "Sammlungen" die Optionen **Bonjour** oder **Rendezvous** aus, und doppelklicken Sie auf den Namen des Druckers.
Hinweis: Die Anwendung wird unter MAC OS X Version 10.3 als *Rendezvous* bezeichnet. Apple Computer nennt diese Anwendung nun *Bonjour*.
 - 6 Navigieren Sie von der Hauptseite des integrierten Web-Servers zur Seite mit WLAN-Einstellungen.

Konfigurieren Sie den Drucker für drahtlosen Zugriff.

- 1 Geben Sie den Namen Ihrer Netzwerk-SSID in das entsprechende Feld ein.
- 2 Wenn Sie einen WLAN-Router verwenden, wählen Sie die Option **Infrastruktur** als Netzwerkmodus aus.
- 3 Wählen Sie den Sicherheitsmodus aus, mit dem Sie Ihr drahtloses Netzwerk schützen.
- 4 Geben Sie die Sicherheitsinformationen ein, die erforderlich sind, um den Drucker mit dem Drahtlosnetzwerk zu verbinden.
- 5 Klicken Sie auf **Übernehmen**.
- 6 Öffnen Sie die AirPort-Anwendung auf Ihrem Computer:

Unter Mac OS X Version 10.5

- a Klicken Sie im Apple-Menü auf **Systemeinstellungen**.
- b Klicken Sie auf **Netzwerk**.
- c Klicken Sie auf **AirPort**.

Unter Mac OS X Version 10.4 und älter

- a Wählen Sie im Menü "Gehe zu" die Option **Programme**.
 - b Doppelklicken Sie auf **Internet-Verbindung**.
 - c Klicken Sie in der Symbolleiste auf **AirPort**.
- 7 Wählen Sie aus dem Netzwerk-Einblendmenü Ihr Drahtlosnetzwerk.

Konfigurieren Sie Ihren Computer für die drahtlose Druckernutzung.

Um auf einem Netzwerkdrucker drucken zu können, muss jeder Macintosh-Benutzer eine benutzerdefinierte PPD-Datei (*PostScript Printer Description*) installieren und einen Drucker im Print Center oder im Dienstprogramm zur Druckereinrichtung erstellen.

1 Installieren Sie eine PPD-Datei auf dem Computer:

- a** Legen Sie die CD *Software und Dokumentation* in das CD- oder DVD-Laufwerk ein.
- b** Doppelklicken Sie auf das Installationspaket für den Drucker.
- c** Klicken Sie im Begrüßungsfenster auf **Fortfahren**.
- d** Klicken Sie nach dem Lesen der Readme-Datei erneut auf **Fortfahren**.
- e** Klicken Sie nach dem Lesen der Lizenzvereinbarung auf **Fortfahren** und anschließend auf **Einverstanden**, um die Bedingungen der Lizenzvereinbarung zu akzeptieren.
- f** Wählen Sie ein Zielverzeichnis aus und klicken Sie auf **Fortfahren**.
- g** Klicken Sie im Bildschirm für die Standardinstallation auf **Installieren**.
- h** Geben Sie das Benutzerpasswort ein, und klicken Sie auf **OK**.
Die erforderliche Software wird auf dem Computer installiert.
- i** Wenn die Installation abgeschlossen ist, klicken Sie auf **Schließen**.

2 Fügen Sie den Drucker hinzu:

a Für IP-Druck:

Unter Mac OS X Version 10.5

- 1** Klicken Sie im Apple-Menü auf **Systemeinstellungen**.
- 2** Klicken Sie auf **Drucken & Faxen**.
- 3** Klicken Sie auf +.
- 4** Wählen Sie den Drucker aus der Liste aus.
- 5** Klicken Sie auf **Hinzufügen**.

Unter Mac OS X Version 10.4:

- 1** Wählen Sie im Menü "Gehe zu" die Option **Programme**.
- 2** Doppelklicken Sie auf **Dienstprogramme**.
- 3** Suchen und Doppelklicken Sie auf das **Dienstprogramm zur Druckereinrichtung** oder **Print Center**.
- 4** Wählen Sie in der Druckerliste **Hinzufügen** aus.
- 5** Wählen Sie den Drucker aus der Liste aus.
- 6** Klicken Sie auf **Hinzufügen**.

b Für AppleTalk-Druck:

Unter Mac OS X Version 10.5

- 1** Klicken Sie im Apple-Menü auf **Systemeinstellungen**.
- 2** Klicken Sie auf **Drucken & Faxen**.
- 3** Klicken Sie auf +.
- 4** Klicken Sie auf **AppleTalk**.

- 5 Wählen Sie den Drucker aus der Liste aus.
- 6 Klicken Sie auf **Hinzufügen**.

Unter Mac OS X Version 10.4:

- 1 Wählen Sie im Menü "Gehe zu" die Option **Programme**.
- 2 Doppelklicken Sie auf **Dienstprogramme**.
- 3 Suchen und Doppelklicken Sie auf **Print Center** oder das **Dienstprogramm zur Druckereinrichtung**.
- 4 Wählen Sie in der Druckerliste **Hinzufügen** aus.
- 5 Wählen Sie die Registerkarte **Standardbrowser**.
- 6 Klicken Sie auf **Weitere Drucker**.
- 7 Wählen Sie aus dem ersten Einblendmenü die Option **AppleTalk** aus.
- 8 Wählen Sie aus dem zweiten Einblendmenü die **Lokale AppleTalk-Zone** aus.
- 9 Wählen Sie den Drucker aus der Liste aus.
- 10 Klicken Sie auf **Hinzufügen**.

Fehlerbehebung WLAN

Weitere Informationen zu Netzwerkbegriffen und Anschlussmöglichkeiten finden Sie im *Benutzerhandbuch* auf der *CD Software und Dokumentation*.

Fehlerbehebung, WLAN

Überprüfen Sie folgendes vor der Fehlerbehebung bei Problemen mit dem Drahtlosdrucker:

- Der Drucker ist eingeschaltet und an eine funktionierende Steckdose angeschlossen.
- Die SSID ist richtig.
Drucken Sie eine Netzwerk-Konfigurationsseite und prüfen Sie die SSID des Druckers.
Führen Sie die WLAN-Einrichtung erneut durch, wenn Sie sich nicht sicher sind, ob die SSID richtig ist.
- Die Sicherheitsinformationen sind richtig (wenn Sie über ein gesichertes Netzwerk verfügen).
Führen Sie die WLAN-Einrichtung erneut durch, wenn Sie sich nicht sicher sind, ob die Sicherheitsinformationen richtig sind.
- Das Drahtlosnetzwerk funktioniert ordnungsgemäß.
Testen Sie den Zugriff auf andere Computer im Drahtlosnetzwerk.
Testen Sie den Internetzugriff über eine WLAN-Verbindung, wenn das Netzwerk mit dem Internet verbunden ist.
- Das Verschlüsselungsverfahren (AES oder TKIP) ist für den Drucker und den drahtlosen Zugangspunkt gleich (in Netzwerken mit WPA-Sicherheit).
- Der Drucker befindet sich in Reichweite des drahtlosen Netzwerks.
Bei den meisten Netzwerken sollte sich der Drucker innerhalb eines Abstands von 30 Metern zum drahtlosen Zugangspunkt (drahtloser Router) befinden.
- Der Drucker steht nicht in der Nähe von Gegenständen, die das drahtlose Signal behindern könnten.
Entfernen Sie alle großen Metallgegenstände zwischen dem Zugangspunkt und dem Drucker.
Stellen Sie sicher, dass sich keine Pfosten, Wände oder Pfeiler zwischen dem Drucker und dem drahtlosen Zugangspunkt befinden, die Metall oder Beton enthalten.
- Es befinden sich keine anderen elektronischen Geräte in der Nähe des Druckers, die den Empfang des WLAN-Signals beeinträchtigen könnten.
Zahlreiche Geräte können das Drahtlossignal beeinträchtigen, wie z.B. Baby-Monitore, Motoren, schnurlose Telefone, Sicherheitskameras, andere Drahtlosnetzwerke und einige Bluetooth-Geräte.
- Der Druckertreiber ist auf dem Computer installiert, an dem eine Aufgabe ausgeführt wird.
- Der richtige Druckeranschluss wurde ausgewählt.
- Der Computer und der Drucker sind an dasselbe Drahtlosnetzwerk angeschlossen.

Drucken einer Netzwerk-Konfigurationsseite

Auf der Netzwerk-Konfigurationsseite sind Konfigurationseinstellungen wie IP-Adresse und MAC-Adresse aufgeführt. Diese Informationen sind sehr hilfreich, wenn Probleme bei der Netzwerkkonfiguration des Druckers auftreten.

Informationen zum Drucken einer Netzwerk-Konfigurationsseite finden Sie im *Benutzerhandbuch* auf der CD *Software und Dokumentation*.

Druck über Drahtlosnetzwerk nicht möglich.

Falls es während der Installation zu Schwierigkeiten gekommen ist oder wenn Ihr Drucker nicht im Drucker-Ordner oder als Druckoption beim Senden eines Druckauftrags aufgeführt wird, können Sie die Deinstallation und Neuinstallation der Software versuchen.

Folgende Lösungen sind möglich. Probieren Sie eine oder mehrere der folgenden Methoden aus:

STELLEN SIE SICHER, DASS IHR COMPUTER MIT IHREM WLAN-ZUGRIFFSPUNKT (WLAN-ROUTER) VERBUNDEN IST.

- Prüfen Sie, ob Ihre Internetverbindung aktiv ist, indem Sie Ihren Webbrowser öffnen und eine beliebige Seite aufrufen.
- Befinden sich weitere Computer oder Ressourcen in Ihrem WLAN-Netzwerk, prüfen Sie, ob Sie von Ihrem Computer aus auf sie zugreifen können.

PLATZIEREN SIE DEN COMPUTER UND/ODER DEN DRUCKER NÄHER AM WLAN-ROUTER.

Zwar beträgt die mögliche Entfernung zwischen Geräten in 802.11b- oder 802.11g-Netzwerken etwa 90 Meter, allerdings liegt die maximale Reichweite für eine gute Übertragung im Allgemeinen zwischen 30 und 45 Metern.

BEWEGEN SIE IHREN ZUGRIFFSPUNKT, UM STÖRUNGEN ZU MINIMIEREN.

Es kann zu vorübergehenden Störungen durch andere Geräte wie z. B. Mikrowellenherde, schnurlose Telefone, Babyphone und Überwachungskameras kommen. Stellen Sie sicher, dass Ihr Zugriffspunkt sich nicht zu nah bei diesen Geräte befindet.

PRÜFEN SIE, OB DER DRUCKER SICH IM SELBEN DRAHTLOSNETZWERK WIE DER COMPUTER BEFINDET.

Drucken Sie eine Netzwerk-Konfigurationsseite. Suchen Sie in der Dokumentation zu Ihrem Drucker nach Details zum Drucken einer Netzwerk-Konfigurationsseite.

Die SSID des Druckers muss der SSID des WLANs entsprechen. Wenn Sie nicht sicher sind, wie Sie die Netzwerk-SSID finden können, gehen Sie wie folgt vor:

Unter Windows

- 1 Geben Sie die IP-Adresse des WLAN-Zugriffspunkts in das Adressfeld Ihres Browsers ein.

Wenn Sie die IP-Adresse des WLAN-Zugriffspunkts nicht kennen:

a Öffnen Sie eine Eingabeaufforderung:

Unter Windows Vista

- 1 Klicken Sie auf .
- 2 Klicken Sie auf **Alle Programme → Zubehör**.
- 3 Klicken Sie auf **Eingabeaufforderung**.

Unter Windows XP und älteren Betriebssystemen

- 1 Klicken Sie auf **Start**.
- 2 Klicken Sie auf **Alle Programme** oder **Programme → Zubehör → Eingabeaufforderung**.

b Geben Sie `ipconfig` ein.

c Drücken Sie die **Eingabetaste**.

- Der Eintrag „Standard-Gateway“ entspricht in der Regel dem Zugriffspunkt.
- Die IP-Adresse wird in vier Zahlengruppen angezeigt, die durch Punkte voneinander abgetrennt sind. Beispiel: 192.168.0.100. Ihre IP-Adresse kann auch mit den Zahlen 10 oder 169 beginnen. Dies wird von Ihrem Betriebssystem oder der WLAN-Software festgelegt.

2 Geben Sie nach Aufforderung den Benutzernamen und das Kennwort für den WLAN-Zugriffspunkt ein.

3 Klicken Sie auf **OK**.

4 Klicken Sie auf der Hauptseite auf **Wireless** oder eine andere Auswahl, wo die Einstellungen gespeichert sind. Die SSID wird angezeigt.

5 Notieren Sie die SSID, den Sicherheitstyp und den WEP-Schlüssel oder das WPA-Passwort, wenn diese Informationen angezeigt werden.

Hinweis: Stellen Sie sicher, dass Sie die Angaben exakt notieren (einschließlich der Schreibweise).

6 Bewahren Sie die SSID und den WEP-/WPA-Schlüssel an einem sicheren Ort auf.

Unter Macintosh mit AirPort-Basisstation:

Unter Mac OS X Version 10.5

1 Klicken Sie im Apple-Menü auf **Systemeinstellungen**.

2 Klicken Sie auf **Netzwerk**.

3 Klicken Sie auf **AirPort**.

Die SSID des Netzwerks, mit dem der Computer verbunden ist, wird im Einblendmenü „Netzwerkname“ angezeigt.

4 Notieren Sie die SSID.

Unter Mac OS X Version 10.4 und älter

1 Wählen Sie im Menü "Gehe zu" die Option **Programme**.

2 Doppelklicken Sie im Ordner Programme auf **Internet Connect**.

3 Klicken Sie in der Symbolleiste auf **AirPort**.

Die SSID des Netzwerks, mit dem der Computer verbunden ist, wird im Einblendmenü „Netzwerk“ angezeigt.

4 Notieren Sie die SSID.

Unter Macintosh mit WLAN-Zugriffspunkt

1 Geben Sie die IP-Adresse des WLAN-Zugriffspunkts in das Adressfeld Ihres Browsers ein und fahren Sie mit Schritt 2 fort.

Wenn Sie die IP-Adresse des WLAN-Zugriffspunkts nicht kennen, führen Sie folgende Schritte aus:

Unter Mac OS X Version 10.5

a Klicken Sie im Apple-Menü auf **Systemeinstellungen**.

b Klicken Sie auf **Netzwerk**.

c Klicken Sie auf **AirPort**.

d Klicken Sie auf **Erweitert**.

e Klicken Sie auf **TCP/IP**.

Der Eintrag „Router“ entspricht in der Regel dem WLAN-Zugriffspunkt.

Unter Mac OS X Version 10.4 und älter

a Klicken Sie im Apple-Menü auf **Systemeinstellungen**.

b Klicken Sie auf **Netzwerk**.

c Wählen Sie aus dem Einblendmenü „Anzeigen“ die Option **AirPort** aus.

d Klicken Sie auf **TCP/IP**.

Der Eintrag „Router“ entspricht in der Regel dem WLAN-Zugriffspunkt.

2 Geben Sie nach Aufforderung den Benutzernamen und das Kennwort ein.

3 Klicken Sie auf **OK**.

4 Klicken Sie auf der Hauptseite auf **Wireless** oder eine andere Auswahl, wo die Einstellungen gespeichert sind. Die SSID wird angezeigt.

5 Notieren Sie die SSID, den Sicherheitstyp und den WEP-Schlüssel oder das WPA-Passwort, wenn diese Informationen angezeigt werden.

Hinweise:

- Stellen Sie sicher, dass Sie die Angaben exakt notieren (einschließlich der Schreibweise).
- Bewahren Sie die SSID und den WEP-/WPA-Schlüssel an einem sicheren Ort auf.

PRÜFEN SIE IHREN WEP-SCHLÜSSEL ODER DAS WPA-PASSWORT

Wenn Ihr WLAN-Zugriffspunkt Wireless Equivalent Privacy-Sicherheit (WEP) verwendet, sollte der WEP-Schlüssel folgendermaßen aussehen:

- Genau 10 oder 26 hexadezimale Zeichen. Hierzu zählen die Zeichen A-F, a-f und 0-9.

oder

- Genau 5 oder 13 ASCII-Zeichen. ASCII-Zeichen sind Buchstaben, Zahlen und Symbole auf einer Tastatur. Bei ASCII-Zeichen in einem WEP-Schlüssel wird nach Groß- und Kleinschreibung unterschieden.

Wenn Ihr WLAN-Zugriffspunkt Wi-Fi Protected Access-Sicherheit (WPA) verwendet, sollte die WPA-Passphrase folgendermaßen aussehen:

- 8 bis 63 ASCII-Zeichen. Bei ASCII-Zeichen in einem WPA-Schlüssel wird die Schreibweise beachtet.
oder
- Genau 64 hexadezimalen Zeichen. Hierzu zählen die Zeichen A-F, a-f und 0-9.

Hinweis: Falls Ihnen diese Informationen nicht bekannt sind, schlagen Sie in der Dokumentation zum WLAN-Netzwerk nach oder wenden Sie sich an die Person, die das WLAN-Netzwerk für Sie eingerichtet hat.

TRENNEN VON EINER VPN-SITZUNG

Wenn Sie über eine VPN-Verbindung mit einem anderen Netzwerk verbunden sind, können Sie nicht über Ihr WLAN-Netzwerk auf den Drucker zugreifen. Beenden Sie Ihre VPN-Sitzung und versuchen Sie erneut, zu drucken.

PRÜFEN SIE IHRE ERWEITERTEN SICHERHEITSEINSTELLUNGEN

- Wenn Sie zur Zugriffseinschränkung für Ihr Netzwerk MAC-Adressenfilterung nutzen, müssen Sie die MAC-Adresse des Druckers zur Liste der für die Verbindung über den WLAN-Zugriffspunkt freigegebenen Adressen hinzufügen.
- Wenn Sie den WLAN-Zugriffspunkt für die Herausgabe einer begrenzten Anzahl von IP-Adressen konfiguriert haben, müssen Sie dies ändern, damit der Drucker hinzugefügt werden kann.

Hinweis: Falls Sie nicht wissen, wie diese Änderungen vorzunehmen sind, schlagen Sie in der Dokumentation zum WLAN-Netzwerk nach oder wenden Sie sich an die Person, die das WLAN-Netzwerk für Sie eingerichtet hat.

Kommunikation mit dem Drucker unterbrochen bei Einbindung in ein Virtual Private Network (VPN)

Die Verbindung zu einem WLAN-Drucker im lokalen Netzwerk wird bei Einbindung in die meisten *Virtual Private Networks* (VPNs) unterbrochen. Die meisten VPNs lassen nur die Kommunikation mit dem VPN. Eine gleichzeitige Kommunikation mit einem anderen Netzwerk ist nicht gestattet. Um gleichzeitig eine Verbindung zum lokalen Netzwerk und zum VPN herzustellen, muss der für das VPN zuständige Systemsupport-Mitarbeiter die *Tunnelaufspaltung* aktivieren. Einige Unternehmen erlauben jedoch aufgrund von Sicherheits- oder technischen Überlegungen die Tunnelaufspaltung nicht.

Die WLAN-Konfiguration wird nicht fortgeführt, nachdem das USB-Kabel angeschlossen wurde.

Prüfen Sie das USB-Kabel.

Wenn die Konfigurationssoftware die Fortführung der WLAN-Druckerkonfiguration nicht zulässt, nachdem Sie das USB-Kabel angeschlossen haben, kann ein Problem mit dem Kabel vorliegen. Probieren Sie eine oder mehrere der folgenden Methoden aus:

- Stellen Sie sicher, dass das USB-Kabel nicht beschädigt ist. Falls das USB-Kabel sichtbare Schäden aufweist, probieren Sie ein neues.
- Schließen Sie den Drucker direkt an den Computer und den Drucker an. Hubs, Umschaltboxen und Ladestationen können unter Umständen die USB-Verbindung stören.
- Stellen Sie sicher, dass das USB-Kabel richtig angeschlossen ist:

1 Schließen Sie den großen, rechteckigen Steckverbinder über einen beliebigen USB-Anschluss an Ihrem Computer an. USB-Anschlüsse können sich an der Vorder- oder Rückseite Ihres Computers befinden und können horizontal oder vertikal sein.

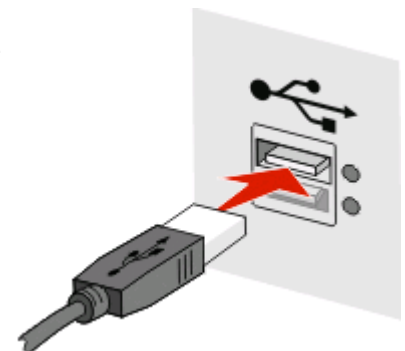

2 Schließen Sie den kleinen, viereckigen Steckverbinder an den Drucker an.

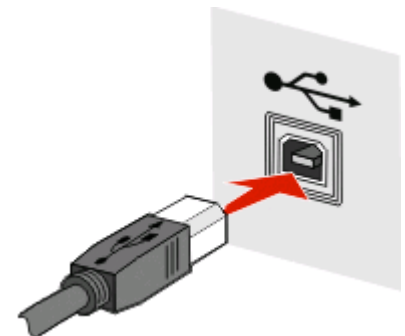

WEP-Schlüssel oder WPA-Pre-Shared-Schlüssel ungültig

FEHLER BEI DER EINGABE DES SCHLÜSSELS

- Geben Sie den Schlüssel erneut ein, und achten Sie auf die richtige Schreibweise.
- Stellen Sie sicher, dass die Zeichenanzahl und die eingegebenen Zeichen des Schlüssels richtig sind.

WEP-Schlüssel

Ein gültiger WEP-Schlüssel besteht aus:

- Genau 10 oder 26 hexadezimale Zeichen. Hierzu zählen die Zeichen A-F, a-f und 0-9.
oder
- Genau 5 oder 13 ASCII-Zeichen. ASCII-Zeichen sind die Buchstaben, Zahlen und Symbole einer Computertastatur.

WPA-Pre-Shared-Schlüssel

Ein gültiger WPA-Pre-Shared-Schlüssel besteht aus:

- 8 bis 63 ASCII-Zeichen. Bei ASCII-Zeichen in einem WPA-Pre-Shared-Schlüssel wird nach Groß- und Kleinschreibung unterschieden.
oder
- Genau 64 hexadezimalen Zeichen. Hierzu zählen die Zeichen A-F, a-f und 0-9.

Hinweis: Bei ASCII-Zeichen wird nach Groß- und Kleinschreibung unterschieden. Stellen Sie sicher, dass Großbuchstaben richtig eingegeben werden.

Das Netzwerk erscheint nicht in der Liste der WLAN-Netzwerke

Das Zielnetzwerk kann aus mehreren Gründen während der Druckereinrichtung nicht in der Netzwerkliste erscheinen.

DAS NETZWERK ÜBERMITTELT DIE SSID NICHT.

Einige Netzwerke erscheinen nicht in der Liste, da diese ihre SSID nicht übermitteln.

- 1** Wählen Sie die Option **Ich möchte ein anderes Netzwerk verwenden**.
- 2** Klicken Sie auf **Weiter**.
- 3** Geben Sie die SSID, den Funkmodus und den Kanal ein (sofern Ad Hoc ausgewählt ist).
- 4** Klicken Sie auf **Weiter**, und setzen Sie die Installation fort.

DER DRUCKER WIRD IN EIN ENTFERNTES NETZWERK VERSCHOBEN

- Sie müssen nicht über die Liste der Funknetzwerke auf dieses Netzwerk zugreifen, wenn die betreffenden Einrichtungs- und Sicherheitsinformationen korrekt sind.
- Fahren Sie mit der Druckereinrichtung fort. Der Drucker nimmt Kontakt zum Netzwerk auf, wenn er sich in dessen Nähe befindet:
 - 1 Wählen Sie die Option **Ich möchte ein anderes Netzwerk verwenden**.
 - 2 Klicken Sie auf **Weiter**, und geben Sie dann die erforderlichen Netzwerkinformationen ein.

Hinweis: Das Dienstprogramm zur WLAN-Einrichtung meldet in der letzten Anzeige, dass die Installation fehlgeschlagen ist. Der Drucker wird jedoch für das entfernte Netzwerk korrekt konfiguriert. Wenn Sie diese Meldung vermeiden möchten, verwenden Sie die erweiterte Installation, und wählen Sie dort die Option **Nicht überprüfen, ob der Drucker eine Verbindung zum Netzwerk herstellen kann (für standortferne Installation)**.

DER DRUCKER BZW. DER INSTALLIERENDE COMPUTER IST ZU WEIT VOM ZUGRIFFSPUNKT ENTFERNT

- Positionieren Sie den Drucker und/oder den Computer näher am Zugriffspunkt.
- Fügen Sie einen weiteren Zugriffspunkt hinzu, wenn in einem neuen Bereich ein Funknetzwerk erforderlich ist.

DAS WLAN-NETZWERK FUNKTIONIERT NICHT

Prüfen Sie, ob die Netzwerkkomponenten korrekt funktionieren:

- Versuchen Sie, auf andere Ressourcen im Netzwerk zuzugreifen.
- Versuchen Sie, den Zugriffspunkt per Ping-Befehl zu erreichen oder sich an diesem anzumelden.

Hinweis: Wenn Sie nicht mit den Geräten im WLAN-Netzwerk kommunizieren können, besteht ein Problem mit der Konfiguration des Computers oder des WLAN-Netzwerks. Lesen Sie hierzu in der Dokumentation zum Netzwerk nach, oder wenden Sie sich an den Systemverwalter.

ES BESTEHT EINE FUNKSTÖRUNG ZWISCHEN DEM ZUGRIFFSPUNKT DES WLAN-NETZWERKS UND DEM INSTALLIERENDEN COMPUTER

Begrenzen Sie die möglichen Quellen für Funkstörungen zwischen dem Zugriffspunkt und dem installierenden Computer, indem Sie das Netzwerk und die Elemente im Signalpfad neu anordnen. Zu möglichen Funkstörungsquellen zählen:

- Mikrowellenöfen
- Mobiltelefone
- Amateurfunkgeräte
- Bluetooth-Geräte
- Garagentüröffner
- Sicherheitskameras

Hinweis: Sie können Funkstörungen evtl. auch beheben, indem Sie den Funkkanal ändern, auf dem der Zugriffspunkt sendet.

Ein Objekt blockiert den Signalpfad zwischen dem Drucker und dem Zugriffspunkt

Das Funksignal kann auch von Objekten im Signalpfad zwischen Zugriffspunkt und Drucker gestört/blockiert werden.

- Tragende Säulen oder Wände aus Metall oder Beton
- Zwischendecken
- Raumteiler oder Trennwände aus Metall
- Große Aktenschränke aus Metall, Bücherregale oder andere große Objekte aus Metall
- Objekte, die viel Wasser enthalten (z. B. Aquarien, große Pflanzen, Papierstapel und Personengruppen).

Hinweis: Platzieren Sie den Zugriffspunkt oberhalb von bzw. vor Hindernissen.

Das WLAN-Netzwerk enthält zu viele Geräte

Ein Gerät kommuniziert nur dann mit dem Netzwerk, wenn kein anderes Gerät auf das Netzwerk zugreift. Zu viele Computer, Drucker und andere Geräte können zur Überlastung des Funknetzwerks führen, sodass ein neues Gerät keine Informationen übermitteln oder empfangen kann.

- Sie können dieses Problem beheben, indem Sie einen weiteren Zugriffspunkt hinzufügen.
- Konfigurieren Sie den Drucker für das Netzwerk, indem Sie alle Netzwerkinformationen manuell eingeben. Der Drucker funktioniert möglicherweise korrekt, wenn dieser für den Netzwerkzugriff konfiguriert ist.
- Versuchen Sie, einige Netzwerkgeräte zu deaktivieren, um den Datenverkehr im Netzwerk zu verringern.

Das Dienstprogramm zur WLAN-Einrichtung kann nicht mit dem Drucker kommunizieren

Folgende Lösungen sind möglich. Probieren Sie eine oder mehrere der folgenden Methoden aus:

Überprüfen Sie, ob der Drucker eingeschaltet ist.

- Überprüfen Sie, ob der Drucker eingeschaltet ist und mit Strom versorgt wird.
- Überprüfen Sie, ob der Drucker an einer funktionierenden Netzwerksteckdose angeschlossen ist.

Hinweis: Wenn die Betriebs-Kontrollleuchte nicht leuchtet, wird der Drucker nicht mit Strom versorgt.

Prüfen Sie, ob das USB-Kabel angeschlossen ist.

- Prüfen Sie, ob das USB-Kabel ordnungsgemäß an den Computer und den Drucker angeschlossen ist.
- Stellen Sie sicher, dass das quadratische Ende des USB-Kabels und nicht das geglättete, rechteckige Ende an den Drucker angeschlossen ist.
- Ziehen Sie das USB-Kabel heraus und schließen Sie es erneut an.
- Versuchen Sie es mit einem anderen USB-Anschluss am Computer. USB-Anschlüsse können sich an der Vorder- oder Rückseite des Computers befinden.
- Versuchen Sie es mit einem anderen USB-Kabel.

Das Dienstprogramm zur WLAN-Einrichtung reagiert während der Konfiguration des drahtlosen Druckers nicht mehr

Wenn das Dienstprogramm zur WLAN-Einrichtung während des Konfigurationsprozesses nicht mehr reagiert, starten Sie den Computer neu. Legen Sie die CD *Software und Dokumentation* ein, und starten Sie das Dienstprogramm zur WLAN-Einrichtung erneut.

Der Drucker druckt nach Abschluss der WLAN-Konfiguration nicht

Folgende Lösungen sind möglich. Probieren Sie eine oder mehrere der folgenden Methoden aus:

ÜBERPRÜFEN SIE, OB DER DRUCKER EINGESCHALTET IST.

- Überprüfen Sie, ob der Drucker eingeschaltet ist und mit Strom versorgt wird.
- Überprüfen Sie, ob der Drucker an einer funktionierenden Netzwerksteckdose angeschlossen ist.

ÜBERPRÜFEN SIE, OB DER DRUCKER BEREIT IST.

- Prüfen Sie den Druckerstatus, und stellen Sie sicher, dass dieser druckbereit ist.
- Ist dies nicht der Fall, schalten Sie den Drucker aus und wieder ein.

DEAKTIVIEREN SIE EXTERNE FIREWALLS.

- Ist auf dem Computer eine Firewall eines anderen Anbieters als Microsoft installiert, versuchen Sie, diese vorübergehend zu deaktivieren. Prüfen Sie, ob Sie bei deaktivierter Firewall drucken können. Aktivieren Sie die Firewall wieder, und setzen Sie die Fehlerbehebung fort.
- Aktualisieren Sie die Firewall-Software anderer Anbieter auf dem Computer.
- Fügen Sie die zum Drucker gehörenden Programme der Firewall-*Whitelist* hinzu.

PRÜFEN SIE, OB DAS FUNKNETZWERK KORREKT FUNKTIONIERT.

- Versuchen Sie, auf andere Geräte im Drahtlosnetzwerk zuzugreifen um zu bestätigen, dass dieses funktioniert.
- Wenden Sie sich an den zuständigen System-Support-Mitarbeiter um sicherzustellen, dass das Netzwerk richtig funktioniert.

STELLEN SIE SICHER, DASS DER RICHTIGE ANSCHLUSS UND DRUCKER AUSGEWÄHLT IST.

- Wenn Sie versuchen, drahtlos zu drucken, stellen Sie sicher, dass der USB-Port nicht ausgewählt ist.
- Sind mehrere Instanzen des Druckers installiert, sollten Sie prüfen, ob das richtige Druckerobjekt ausgewählt wurde.

PRÜFEN SIE, OB WINDOWS KORREKT FUNKTIONIERT.

- Starten Sie den Computer neu.
- Installieren Sie den Druckertreiber erneut.
- Deinstallieren Sie den Druckertreiber und installieren Sie diesen erneut.

PRÜFEN SIE, OB DER DRUCKER FUNKTIONIERT.

- Legen Sie die *CD Software und Dokumentation* ein, und richten Sie anschließend den Drucker für eine USB-Verbindung ein.
- Falls der Drucker über eine USB-Verbindung funktioniert, funktioniert dieser korrekt.

STELLEN SIE SICHER, DASS DER DRUCKERTREIBER IM DRUCKER INSTALLIERT IST.

Auf allen am drahtlosen Drucker angeschlossenen Computern muss ein Druckertreiber installiert sein.

Legen Sie die *CD Software und Dokumentation* ein, und installieren Sie anschließend den Druckertreiber.

Druck nicht möglich und für Computer ist eine Firewall eingerichtet

Firewalls anderer Anbieter (als Microsoft) können die WLAN-Druckfunktion stören. Wenn der Drucker und Computer richtig konfiguriert sind und das WLAN-Netzwerk ordnungsgemäß funktioniert, der Drucker jedoch nicht drahtlos druckt, kann eine Firewall der Grund hierfür sein. Wenn auf dem Computer eine Firewall (eines anderen Anbieters als Microsoft) eingerichtet ist, probieren Sie eine oder mehrere der folgenden Methoden aus:

- Aktualisieren Sie die Firewall mit dem neuesten Update des Anbieters. Informationen hierzu können Sie der mit der Firewall gelieferten Dokumentation entnehmen.
- Wenn bei Installation des Druckers oder bei einem Druckvorgang für bestimmte Programme ein Zugriff auf die erforderlich ist, stellen Sie sicher, dass diese Programme ausgeführt werden dürfen.
- Deaktivieren Sie die Firewall vorübergehend und installieren Sie den WLAN-Drucker auf dem Computer. Aktivieren Sie die Firewall wieder, nachdem Sie die WLAN-Installation abgeschlossen haben.

Der Netzwerkdrucker erscheint während der Installation nicht in der Liste der freigegebenen Drucker

STELLEN SIE SICHER, DASS SICH DER DRUCKER IM GLEICHEN WLAN WIE DER COMPUTER BEFINDET.

Die SSID des Druckers muss der SSID des WLANs entsprechen.

Ermitteln Sie die Netzwerk-SSID.

- 1 Geben Sie die IP-Adresse des WLAN-Zugriffspunkts in das Adressfeld Ihres Browsers ein.
 - a Wenn Sie die IP-Adresse des WLAN-Zugriffspunkts nicht kennen, führen Sie einen der folgenden Schritte aus:

Unter Windows Vista

- 1 Klicken Sie auf .
- 2 Klicken Sie auf **Alle Programme → Zubehör**.
- 3 Klicken Sie auf **Eingabeaufforderung**.

Unter Windows XP und älteren Betriebssystemen

- 1 Klicken Sie auf **Start**.
- 2 Klicken Sie auf **Alle Programme** oder **Programme → Zubehör → Eingabeaufforderung**.

- b Geben Sie `ipconfig` ein.

- c Drücken Sie die **Eingabetaste**.

- Der Eintrag „Standard-Gateway“ entspricht in der Regel dem Zugriffspunkt.
- Die IP-Adresse wird in vier Zahlengruppen angezeigt, die durch Punkte voneinander abgetrennt sind.
Beispiel: 192.168.1.1.

- 2 Geben Sie nach Aufforderung den Benutzernamen und das Kennwort für den Zugriffspunkt ein.
- 3 Klicken Sie auf **OK**.
- 4 Wechseln Sie zu der Seite, auf der die SSID angezeigt wird.
- 5 Notieren Sie die SSID, den Sicherheitstyp und den WEP-Schlüssel oder WPA-Schlüssel, wenn diese Informationen angezeigt werden.

Hinweis: Stellen Sie sicher, dass Sie die Angaben exakt notieren (einschließlich der Schreibweise).

Führen Sie das Dienstprogramm zur WLAN-Einrichtung erneut aus.

- 1 Führen Sie einen der folgenden Schritte durch:
 - Klicken Sie unter Windows Vista auf .
 - Klicken Sie unter Windows XP und früheren Windows-Versionen auf **Start**.
- 2 Klicken Sie auf **Alle Programme** oder **Programme** und wählen Sie dann den Druckerprogrammordner aus der Liste aus.

- 3 Klicken Sie auf **Dienstprogramm zur WLAN-Einrichtung**.

Hinweis: Ist das Dienstprogramm zur WLAN-Einrichtung nicht auf dem Computer installiert, legen Sie die CD *Software und Dokumentation* ein, und wählen Sie die Option zur WLAN-Installation aus.

- 4 Befolgen Sie die angezeigten Anweisungen, und geben Sie nach Aufforderung auch die SSID des WLAN-Zugriffspunkts sowie den WEP- oder WPA-Schlüssel ein.

Hinweis: Möglicherweise werden Sie bei der Installation dazu aufgefordert, den Drucker erneut über das USB-Kabel anzuschließen.

- 5 Bewahren Sie die SSID und den WEP-/WPA-Schlüssel an einem sicheren Ort auf.

Anschluss über ein USB-Kabel

USB-Konfiguration und -Anschluss

1 Legen Sie die CD *Software und Dokumentation* ein.

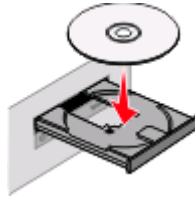

2 Klicken Sie auf **Installieren**.

3 Klicken Sie auf **Einverstanden**.

4 Klicken Sie auf **Empfohlen**.

5 Klicken Sie auf **Lokaler Drucker**.

6 Entfernen Sie den gelben Aufkleber an der Rückseite des Druckers, mit dem der USB-Anschluss abgedeckt wird.

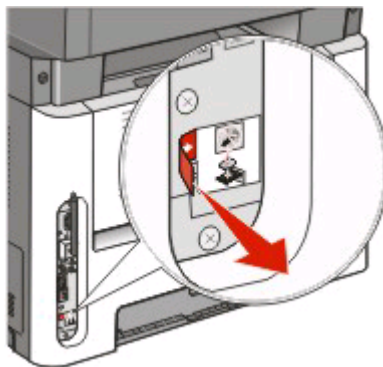

7 Schließen Sie das USB-Kabel an einen USB-Anschluss am Computer und an den USB-Anschluss des Druckers an.

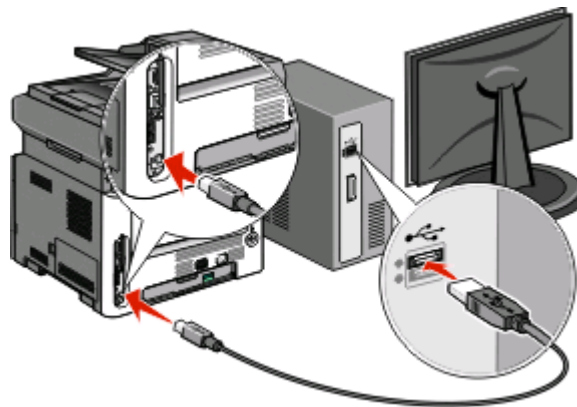

- 8** Schließen Sie das Netzkabel am Drucker und dann an eine ordnungsgemäß geerdete Steckdose an. Schalten Sie den Drucker ein.

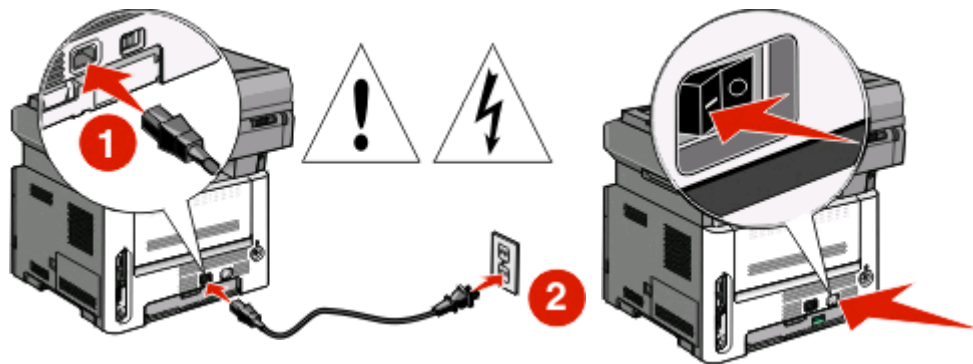

- 9** Befolgen Sie die Anweisungen auf dem Bildschirm, um die USB-Konfiguration abzuschließen.

Hinweis: Weitere Informationen zur Telefon- und Faxeinrichtung finden Sie im *Benutzerhandbuch* auf der *CD Software und Dokumentation*.

Anschluss an ein Ethernet-Netzwerk

Konfiguration und Verbindung mit einem Kabelnetzwerk

- 1 Schließen Sie das Ethernet-Kabel an den Drucker und an einen aktiven Ethernet-Anschluss im Netzwerk an.

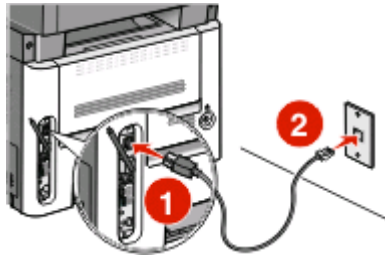

Stellen Sie sicher, dass der Computer, den Sie zur Druckerkonfiguration nutzen, an einen funktionierenden Netzwerkanschluss im selben Netzwerk wie der Drucker angeschlossen ist.

- 2 Schließen Sie das Netzkabel am Drucker und dann an eine ordnungsgemäß geerdete Steckdose an. Schalten Sie den Drucker ein.

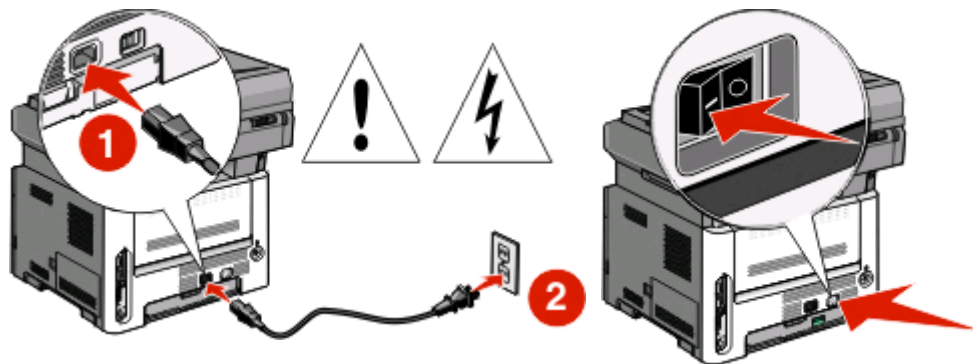

- 3 Legen Sie die CD *Software und Dokumentation* ein.

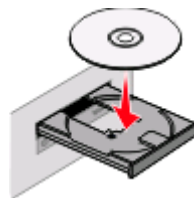

- 4 Klicken Sie auf **Installieren**.
- 5 Klicken Sie auf **Einverstanden**.
- 6 Klicken Sie auf **Empfohlen**.

7 Klicken Sie auf **Kabel-Netzwerkdrucker**.

8 Folgen Sie den Anweisungen auf dem Bildschirm, um die Konfiguration für die Verbindung mit dem Kabelnetzwerk abzuschließen.

Hinweis: Weitere Informationen zur Telefon- und Faxeinrichtung finden Sie im *Benutzerhandbuch* auf der CD *Software und Dokumentation*.

Netzwerk glossar

Ad-Hoc-Modus	Eine Einstellung für ein WLAN-Gerät, über die mit anderen WLAN-Geräten ohne Zugriffspunkt oder Router kommuniziert werden kann.
Ad-Hoc-Netzwerk	Ein WLAN-Netzwerk ohne Zugriffspunkt.
AutoIP-Adresse	Eine IP-Adresse, die automatisch von einem Netzwerkgerät zugewiesen wird. Wenn das Gerät für die Verwendung von DHCP eingerichtet wurde, jedoch kein DHCP-Server verfügbar ist, wird vom Gerät möglicherweise eine AutoIP-Adresse zugewiesen.
BSS (Basic Service Set)	Mit "Basic Service Set" wird der Typ des verwendeten WLAN-Netzwerks beschrieben. Mögliche Beschreibungen für den BSS-Typ sind Infrastruktur- oder Ad-Hoc-Netzwerk.
DHCP steht für Dynamic Host Configuration Protocol.	Ein von DHCP-Servern verwendetes Protokoll.
DHCP-IP-Adresse	Eine IP-Adresse, die automatisch von einem DHCP-Server zugewiesen wird.
DHCP-Server	Ein Computer oder Router, der jedem Gerät im Netzwerk eine eindeutige IP-Adresse zuweist. Durch eindeutige Adressen werden Konflikte vermieden.
Eigennamen des Druckers	Der von Ihnen zugewiesene Druckername zur Identifizierung im Netzwerk.
Infrastruktur-Modus	Eine Einstellung für ein WLAN-Gerät, über die mit anderen WLAN-Geräten über einen Zugriffspunkt oder Router kommuniziert werden kann.
Interner WLAN-Druckserver	Ein Gerät zur Kommunikation von Computern und Druckern im WLAN-Netzwerk.
IP-Adresse (Internet-Protokoll)	Die Netzwerkadresse eines Computers oder Druckers. Jedes Gerät im Netzwerk verfügt über eine eigene Netzwerkadresse. Die Adresse kann von Ihnen manuell (statische IP-Adresse), automatisch durch den DHCP-Server (DHCP-IP-Adresse) oder automatisch durch das Gerät (AutoIP-Adresse) zugewiesen werden.
ipconfig	Ein Befehl, mit dem die IP-Adresse und weitere Netzwerkinformationen auf einem Windows-Computer angezeigt werden.
Kanal	Eine bestimmte Hochfrequenz, über die zwei oder mehr WLAN-Geräte miteinander kommunizieren. Alle Geräte im Netzwerk müssen über den gleichen Kanal kommunizieren.
MAC-Adresse (Media Access Control)	Eine Hardware-Adresse, mit der die einzelnen Geräte im Netzwerk eindeutig identifiziert werden.
MAC-Filterung	Eine Methode der Zugriffseinschränkung für Ihr WLAN-Netzwerk, indem Sie angeben, welche MAC-Adressen im Netzwerk kommunizieren können. Diese Einstellung ist möglicherweise auf WLAN-Routern oder Zugriffspunkten angegeben.
Netzwerk-Hub	Ein Gerät, über das mehrere Geräte in einem Kabelnetzwerk angeschlossen werden.
Netzwerkadapter/-karte	Ein Gerät zur Kommunikation von Computern oder Druckern im Netzwerk.
Netzwerkname	Siehe "SSID (Service Set Identifier)" auf Seite 37.
Ping	Ein Test, mit dem überprüft wird, ob ein Computer mit einem anderen Gerät kommunizieren kann.

Router	Ein Gerät, das eine Internetverbindung mit mehreren Computern oder Geräten gemeinsam nutzt. Über den Basisrouter wird der Netzwerkverkehr gesteuert.
Sicherheitsschlüssel	Ein Passwort, wie z. B. ein WEP-Schlüssel oder eine WPA-Passphrase, mit dem das Netzwerk geschützt wird.
Signalstärke	Maßeinheit, mit der das übertragene Signal empfangen wird.
SSID (Service Set Identifier)	Der Name eines WLAN-Netzwerks. Beim Einbinden eines Druckers in ein WLAN-Netzwerk muss der Drucker die gleiche SSID verwenden wie das Netzwerk. Wird auch als Netzwerkname oder BSS (Basic Service Set) bezeichnet.
Statische IP-Adresse	Eine von Ihnen manuell zugewiesene IP-Adresse.
Switch	Ein mit einem Hub vergleichbaren Gerät, über das Sie mehrere Netzwerke miteinander verbinden können.
UAA (Universally Administered Address)	Eine einem Netzwerkdrucker oder Druckserver vom Hersteller zugewiesene Adresse. Um die UAA zu ermitteln, müssen Sie eine Netzwerk-Konfigurationsseite drucken und nach dem UAA-Eintrag suchen.
USB-Anschluss	Der kleine, rechteckige Anschluss an der Rückwand des Computers zum Anschluss von Peripheriegeräten über ein USB-Kabel. Dadurch ist eine schnellere Kommunikation möglich.
USB-Kabel	Ein leichtes flexibles Kabel, über das der Drucker mit dem Computer mit einer höheren Geschwindigkeit als bei einem Parallelkabel kommunizieren kann.
Wi-Fi	Ein Industriestandard, der die Technologie für ein dialogfähiges WLAN-Netzwerk beschreibt
WLAN-Router	Ein Router, der auch als WLAN-Zugriffspunkt dient.
WLAN-Verschlüsselungsprotokoll (WEP = Wired Equivalent Privacy)	Eine Sicherheitseinstellung, mit der das WLAN-Netzwerk vor nicht berechtigtem Zugriff geschützt wird. Weitere Sicherheitseinstellungen sind WPA und WPA2.
WLAN-Zugriffspunkt	Ein Gerät, über das mehrere WLAN-Geräte zu einem WLAN-Netzwerk verbunden werden.
WPA (Wi-Fi Protected Access)	Eine Sicherheitseinstellung, mit der das WLAN-Netzwerk vor nicht berechtigtem Zugriff geschützt wird. WPA wird in Ad Hoc-WLAN-Netzwerken nicht unterstützt. Weitere Sicherheitseinstellungen sind WEP und WPA2.
WPA2	Eine neuere Version von WPA. Ältere Router unterstützten diese Version nicht. Weitere Sicherheitseinstellungen sind WPA und WEP.

Index

A

Auswählen
Verbindungstyp 10

D

Drucken
Netzwerk-Konfigurationsseite 21
Drucker druckt nicht 29
WLAN 30

E

Einrichten des Druckers 5
lokaler Drucker 32
Ethernet
einrichten 34

F

Fehlerbehebung, WLAN
Druck über Drahtlosnetzwerk
nicht möglich. 21
Netzwerkdrucker erscheint
während der Installation nicht in
der Liste der freigegebenen
Drucker (Windows) 30
Firewall auf Computer 30
Funkstörung 26

H

Hardware-Installation 5

I

Installation
WLAN 13, 16
Installationskabel 28

K

Kabelnetzwerk
einrichten 34
Kommunikation
fehlgeschlagen 28
Konfigurationsinformationen
WLAN 11
Konfigurieren des Druckers
über USB 32

M

MAC-Adresse suchen 11
Macintosh
WLAN-Installation 16

N

Netzwerkdrucker erscheint
während der Installation nicht in der
Liste der freigegebenen Drucker
(Windows) 30
Netzwerk-Konfigurationsseite
drucken 21

P

Problemlösung
WLAN 20

S

Schlüssel
WEP 25
WPA 25
Schritte
Einrichten des Druckers 5
Stromversorgung 28
Suchen
MAC-Adresse 11

U

USB 28
Druckerkonfiguration 32

V

Verbindungstyp
auswählen 10
Virtual Private Network 24
VPN
Verbindung mit Drucker wird
unterbrochen 24

W

WEP
Schlüssel 25
Windows
WLAN-Installation 13
WLAN
Drucker druckt nicht 30

erscheint nicht in der
Netzwerkliste 26
Installation, auf dem
Macintosh 16
Installation, unter Windows 13
Konfigurationsinformationen 11
Problemlösung 24, 20
WLAN-Installation
fährt nach Anschluss des USB-
Kabels nicht fort 25
WLAN-Problemlösung
Druck über Drahtlosnetzwerk
nicht möglich. 21
Netzwerkdrucker erscheint
während der Installation nicht in
der Liste der freigegebenen
Drucker (Windows) 30
Programm reagiert nicht 29
WPA
Schlüssel 25