



X548 Series

Οδηγός χρήσης

Οκτώβριος 2014

www.lexmark.com

Τύπος(-οι) μηχανήματος:

7525

Μοντέλο(α):

630, 636

Περιεχόμενα

Πληροφορίες ασφαλείας.....	7
Γνωριμία με τον εκτυπωτή.....	9
Εύρεση πληροφοριών σχετικά με τον εκτυπωτή.....	9
Επιλογή θέσης για τον εκτυπωτή.....	10
Διαμορφώσεις εκτυπωτή.....	12
Βασικές λειτουργίες του σαρωτή.....	12
Κατανόηση του αυτόματου τροφοδότη εγγράφων και της γυάλινης επιφάνειας σάρωσης.....	13
Κατανόηση του πίνακα ελέγχου του εκτυπωτή.....	14
Κατανόηση της αρχικής οθόνης.....	16
Κατανόηση της αρχικής οθόνης.....	16
Χρήση των κουμπιών της οθόνης αφής.....	18
Ρύθμιση και χρήση των εφαρμογών της αρχικής οθόνης.....	21
Εύρεση της διεύθυνσης IP του εκτυπωτή.....	21
Πρόσβαση στον Embedded Web Server.....	21
Ενεργοποίηση των εφαρμογών αρχικής οθόνης.....	22
Εγκατάσταση της εφαρμογής Remote Operator Panel.....	24
Εξαγωγή και εισαγωγή διαμόρφωσης μέσω του Embedded Web Server.....	24
Πρόσθετη ρύθμιση εκτυπωτή.....	26
Εγκατάσταση εσωτερικών επιλογών.....	26
Εγκατάσταση πρόσθετων εξαρτημάτων υλικού.....	34
Σύνδεση καλωδίων.....	36
Επαλήθευση εγκατάστασης εκτυπωτή.....	38
Εγκατάσταση του λογισμικού του εκτυπωτή.....	38
Προετοιμασία εγκατάστασης του εκτυπωτή σε δίκτυο Ethernet.....	39
Ελαχιστοποίηση της περιβαλλοντικής επιβάρυνσης από τον εκτυπωτή σας.....	41
Εξοικονόμηση χαρτιού και τόνερ.....	41
Εξοικονόμηση ενέργειας.....	42
Ανακύκλωση.....	44

Τοποθέτηση χαρτιού και ειδικών μέσων εκτύπωσης.....	46
Ορισμός του μεγέθους και του τύπου χαρτιού.....	46
Διαμόρφωση των ρυθμίσεων για χαρτί Universal.....	46
Τοποθέτηση τυπικής θήκης 250 φύλλων και προαιρετικής θήκης 550 φύλλων.....	46
Τοποθέτηση μέσων εκτύπωσης στο προαιρετικό συρτάρι duo 650 φύλλων.....	49
Τοποθέτηση μέσων εκτύπωσης στον τροφοδότη πολλαπλών χρήσεων.....	50
Τοποθέτηση του μη αυτόματου τροφοδότη.....	53
Σύνδεση και αποσύνδεση θηκών.....	54
Οδηγός χαρτιού και ειδικών μέσων.....	57
Οδηγίες για το χαρτί.....	57
Αποθήκευση χαρτιού.....	60
Μεγέθη, είδη και βάρη χαρτιού που υποστηρίζονται.....	61
Εκτύπωση.....	64
Εκτύπωση εγγράφου.....	64
Εκτύπωση από μονάδα flash.....	65
Εκτύπωση σε ειδικά μέσα.....	67
Εκτύπωση εμπιστευτικών εργασιών και άλλων εργασιών που είναι σε αναμονή.....	71
Εκτύπωση φωτογραφιών από ψηφιακή κάμερα με δυνατότητα PictBridge.....	73
Εκτύπωση σελίδων πληροφοριών.....	74
Ακύρωση εργασίας εκτύπωσης.....	74
Αντιγραφή.....	75
Δημιουργία αντιγράφων.....	75
Αντιγραφή φωτογραφιών φιλμ.....	76
Αντιγραφή σε ειδικά μέσα.....	76
Προσαρμογή ρυθμίσεων αντιγραφής.....	77
Προσθήκη πληροφοριών σε αντίγραφα.....	84
Ακύρωση μιας εργασίας αντιγραφής.....	85
Κατανόηση των οθονών και των επιλογών αντιγραφής.....	85
Αποστολή μέσω ηλεκτρονικού ταχυδρομείου.....	88
Προετοιμασία για το ηλεκτρονικό ταχυδρομείο.....	88
Δημιουργία συντόμευσης ηλεκτρονικού ταχυδρομείου.....	89
Αποστολή εγγράφου μέσω ηλεκτρονικού ταχυδρομείου.....	90
Διαμόρφωση ρυθμίσεων ηλεκτρονικού ταχυδρομείου.....	92

Ακύρωση ενός μηνύματος ηλεκτρονικού ταχυδρομείου.....	92
Παρουσίαση των επιλογών ηλεκτρονικού ταχυδρομείου.....	93
Αποστολή/λήψη φαξ.....	96
Προετοιμασία του εκτυπωτή για αποστολή/λήψη φαξ.....	96
Δημιουργία συντομεύσεων.....	112
Αποστολή φαξ.....	113
Προσαρμογή των ρυθμίσεων φαξ.....	115
Ακύρωση ενός εξερχόμενου φαξ.....	117
Παρουσίαση των επιλογών φαξ.....	117
Αναμονή και προώθηση φαξ.....	119
Σάρωση.....	122
Δημιουργία συντομεύσεων.....	122
Σάρωση σε μια διεύθυνση FTP.....	123
Σάρωση σε υπολογιστή ή μονάδα flash.....	124
Κατανόηση των επιλογών προφίλ σάρωσης.....	127
Κατανόηση των μενού του εκτυπωτή.....	130
Λίστα μενού.....	130
μενού Αναλώσιμα.....	131
Μενού χαρτιού.....	132
Μενού Αναφορές.....	141
Δίκτυο/Θύρες.....	142
Μενού Ασφάλεια.....	151
Μενού Ρυθμίσεις.....	157
Μενού Help (Βοήθεια).....	208
Ασφάλιση του σκληρού δίσκου και άλλων εγκαταστημένων μνημών του εκτυπωτή.....	210
Δήλωση χειρισμού της μνήμης.....	210
Διαγραφή ενδιάμεσης μνήμης.....	211
Διαγραφή μη ενδιάμεσης μνήμης.....	211
Διαγραφή μνήμης σκληρού δίσκου εκτυπωτή.....	212
Διαμόρφωση κρυπτογράφησης σκληρού δίσκου εκτυπωτή.....	213
Συντήρηση του εκτυπωτή.....	215
Καθαρισμός της εξωτερικής επιφάνειας του εκτυπωτή.....	215

Καθαρισμός επιφάνειας σάρωσης του σαρωτή.....	215
Αποθήκευση αναλώσιμων.....	216
Έλεγχος κατάστασης αναλώσιμων.....	217
Παραγγελία αναλώσιμων.....	217
Αντικατάσταση αναλώσιμων.....	218
Μεταφορά του εκτυπωτή.....	236
Υποστήριξη διαχειριστή.....	238
Εντοπισμός πληροφοριών σχετικά με την προηγμένη δικτύωση και διαχείριση.....	238
Χρήση του Embedded Web Server.....	238
Έλεγχος της κατάστασης του εκτυπωτή.....	238
Έλεγχος εικονικής οθόνης.....	239
Ρύθμιση ειδοποιήσεων μέσω e-mail.....	239
Προβολή αναφορών.....	240
Επαναφορά προεπιλεγμένων εργοστασιακών ρυθμίσεων.....	240
Αποκατάσταση εμπλοκών.....	241
Αποφυγή εμπλοκών.....	241
Κατανόηση των αριθμών και των θέσεων εμπλοκής.....	242
200 Εμπλοκή χαρτιού.....	243
201 Εμπλοκή χαρτιού.....	243
202 εμπλοκή χαρτιού.....	245
230 εμπλοκή χαρτιού.....	246
235 Εμπλοκή χαρτιού.....	246
24x εμπλοκή χαρτιού.....	247
Εμπλοκή χαρτιού 250.....	248
290-294 εμπλοκές χαρτιού.....	249
Αντιμετώπιση προβλημάτων.....	251
Επίλυση βασικών προβλημάτων εκτυπωτή.....	251
Κατανόηση μηνυμάτων εκτυπωτή.....	251
Επίλυση προβλημάτων εκτύπωσης.....	266
Επίλυση προβλημάτων αντιγραφής.....	271
Επίλυση προβλημάτων σάρωσης.....	273
Επίλυση προβλημάτων φαξ.....	276
Επίλυση προβλημάτων εφαρμογής αρχικής οθόνης.....	280
Επίλυση προβλημάτων επιλογών.....	281

Επίλυση προβλημάτων τροφοδοσίας χαρτιού.....	283
Επίλυση προβλημάτων ποιότητας εκτύπωσης.....	284
Επίλυση προβλημάτων ποιότητας έγχρωμης εκτύπωσης.....	295
Ο Embedded Web Server δεν ανοίγει.....	299
Επικοινωνία με την Υποστήριξη πελατών.....	299
Σημειώσεις.....	300
Πληροφορίες προϊόντος.....	300
Σημείωση για την έκδοση.....	300
Κατανάλωση ηλεκτρικού ρεύματος.....	304
Ευρετήριο.....	310

Πληροφορίες ασφαλείας

Συνδέστε το καλώδιο τροφοδοσίας απευθείας σε μια σωστά γειωμένη πρίζα με κατάλληλη ονομαστική ισχύ που βρίσκεται κοντά στο προϊόν και στην οποία είναι εύκολη η πρόσβαση.

ΠΡΟΣΟΧΗ—ΠΙΘΑΝΟΤΗΤΑ ΤΡΑΥΜΑΤΙΣΜΟΥ: Μην χρησιμοποιείτε αυτό το προϊόν με καλώδια επέκτασης, πολύπριζα, προεκτάσεις πολύπριζων ή άλλους τύπους συσκευών προστασίας από υπέρταση/UPS. Η ονομαστική ισχύς ρεύματος αυτών των τύπων εξαρτημάτων μπορεί να υπερφορτωθεί εύκολα από έναν εκτυπωτή λέιζερ και μπορεί να έχει ως αποτέλεσμα χαμηλή απόδοση του εκτυπωτή, υλική ζημιά ή πιθανή πυρκαγιά.

Μην τοποθετείτε ή χρησιμοποιείτε το συγκεκριμένο προϊόν κοντά σε νερό ή υγρά σημεία.

ΠΡΟΣΟΧΗ—ΠΙΘΑΝΟΤΗΤΑ ΤΡΑΥΜΑΤΙΣΜΟΥ: Το προϊόν αυτό χρησιμοποιεί λέιζερ. Η χρήση διαδικασιών ελέγχου ή προσαρμογών ή η εφαρμογή διαδικασιών διαφορετικών από τις καθοριζόμενες στο παρόν εγχειρίδιο ενδέχεται να προκαλέσουν έκθεση σε επικίνδυνη ακτινοβολία.

ΠΡΟΣΟΧΗ—ΠΙΘΑΝΟΤΗΤΑ ΤΡΑΥΜΑΤΙΣΜΟΥ: Η μπαταρία λιθίου σε αυτό το προϊόν δεν αντικαθίσταται. Υπάρχει κίνδυνος έκρηξης σε περίπτωση εσφαλμένης αντικατάστασης μιας μπαταρίας λιθίου. Μην αποφορτίζετε, αποσυναρμολογείτε ή πετάτε την μπαταρία λιθίου στη φωτιά. Να πετάτε τις χρησιμοποιημένες μπαταρίες λιθίου σύμφωνα με τις οδηγίες του κατασκευαστή και την κατά τόπους νομοθεσία.

ΠΡΟΣΟΧΗ—ΖΕΣΤΗ ΕΠΙΦΑΝΕΙΑ: Η θερμοκρασία στο εσωτερικό του εκτυπωτή μπορεί να είναι υψηλή. Για να μειωθεί ο κίνδυνος τραυματισμού από τα ζεστά εξαρτήματα, αφήστε την επιφάνεια να κρυώσει πριν την αγγίξετε.

Το προϊόν χρησιμοποιεί μια διαδικασία εκτύπωσης η οποία θερμαίνει το μέσο εκτύπωσης και η θερμότητα ενδέχεται να προκαλέσει εκπομπή επικίνδυνων ουσιών από τα συστατικά του μέσου εκτύπωσης που χρησιμοποιείται. Πρέπει να κατανοήσετε όλα τα θέματα που αναφέρονται στην ενότητα των οδηγιών και αφορούν την επιλογή των μέσων εκτύπωσης, προκειμένου να αποφευχθεί η πιθανότητα εκπομπής επικίνδυνων ουσιών.

ΠΡΟΣΟΧΗ—ΠΙΘΑΝΟΤΗΤΑ ΤΡΑΥΜΑΤΙΣΜΟΥ: Το βάρος του εκτυπωτή ξεπερνάει τα 18 kg (40 lb) και για την ασφαλή μεταφορά του απαιτούνται δύο ή περισσότεροι εκπαιδευμένοι υπάλληλοι.

ΠΡΟΣΟΧΗ—ΠΙΘΑΝΟΤΗΤΑ ΤΡΑΥΜΑΤΙΣΜΟΥ: Πριν μετακινήσετε τον εκτυπωτή, ακολουθήστε τις οδηγίες που ακολουθούν για να αποφύγετε τραυματισμούς ή πρόκληση βλάβης στον εκτυπωτή:

- Απενεργοποιήστε τον εκτυπωτή μέσω του διακόπτη τροφοδοσίας και αποσυνδέστε το καλώδιο ρεύματος από την πρίζα.
- Πριν μετακινήσετε τον εκτυπωτή, αποσυνδέστε όλα τα καλώδια.
- Ανασηκώστε τον εκτυπωτή από το προαιρετικό συρτάρι και αφήστε τον στην άκρη, αντί να προσπαθήσετε να ανασηκώσετε ταυτόχρονα τόσο το συρτάρι όσο και τον εκτυπωτή.

Σημείωση: Χρησιμοποιήστε τις χειρολαβές στα πλάγια του εκτυπωτή για να τον σηκώσετε από το προαιρετικό συρτάρι.

Χρησιμοποιήστε μόνο το καλώδιο ρεύματος που συνοδεύει το συγκεκριμένο προϊόν ή κάποιο ανταλλακτικό καλώδιο ρεύματος εγκεκριμένο από τον κατασκευαστή.

ΠΡΟΣΟΧΗ—ΠΙΘΑΝΟΤΗΤΑ ΤΡΑΥΜΑΤΙΣΜΟΥ: Για να μειωθεί ο κίνδυνος πυρκαγιάς, κατά τη σύνδεση του προϊόντος στο δίκτυο PSTN, χρησιμοποιήστε μόνο καλώδιο τηλεπικοινωνιών (RJ-11) που συνοδεύει αυτό το προϊόν ή ένα εγκεκριμένο καλώδιο 26 AWG ή μεγαλύτερο.

 **ΠΡΟΣΟΧΗ—ΚΙΝΔΥΝΟΣ ΗΛΕΚΤΡΟΠΛΗΞΙΑΣ:** Εάν αποκτάτε πρόσβαση στην πλακέτα συστήματος ή εγκαθιστάτε προαιρετικό υλικό ή συσκευές μνήμης μετά την εγκατάσταση του εκτυπωτή, πριν συνεχίσετε, απενεργοποιήστε τον εκτυπωτή και αποσυνδέστε το καλώδιο ρεύματος από την πρίζα. Εάν υπάρχουν άλλες συσκευές συνδεδεμένες στον εκτυπωτή, απενεργοποιήστε τις και αποσυνδέστε τυχόν καλώδια σύνδεσης με τον εκτυπωτή.

Το προϊόν αυτό έχει σχεδιαστεί, ελεγχθεί και εγκριθεί ότι ανταποκρίνεται στα αυστηρά παγκόσμια πρότυπα ασφαλείας με τη χρήση συγκεκριμένων εξαρτημάτων του κατασκευαστή. Οι λειτουργίες ασφαλείας κάποιων εξαρτημάτων ενδέχεται να μην είναι πάντα προφανείς. Ο κατασκευαστής δεν φέρει ευθύνη για τη χρήση άλλων εξαρτημάτων αντικατάστασης.

 **ΠΡΟΣΟΧΗ—ΚΙΝΔΥΝΟΣ ΗΛΕΚΤΡΟΠΛΗΞΙΑΣ:** Βεβαιωθείτε ότι όλες οι εξωτερικές συνδέσεις (όπως το Ethernet και οι συνδέσεις τηλεφωνικών συστημάτων) έχουν τοποθετηθεί σωστά στις κατάλληλες θύρες.

 **ΠΡΟΣΟΧΗ—ΠΙΘΑΝΟΤΗΤΑ ΤΡΑΥΜΑΤΙΣΜΟΥ:** Μη διπλώνετε, δένετε ή συνθλίβετε το καλώδιο τροφοδοσίας και μην τοποθετείτε βαριά αντικείμενα πάνω του. Μην ταλαιπωρείτε ή προκαλείτε φθορές στο καλώδιο τροφοδοσίας. Μην πιέζετε το καλώδιο τροφοδοσίας μεταξύ αντικειμένων, όπως έπιπλα και τοίχοι. Εάν συμβεί ο,τιδήποτε από τα παραπάνω, υπάρχει κίνδυνος πρόκλησης πυρκαγιάς ή ηλεκτροπληξίας. Εξετάζετε το καλώδιο τροφοδοσίας συχνά για σημάδια τέτοιων προβλημάτων. Αποσυνδέετε το καλώδιο τροφοδοσίας από την πρίζα πριν να το επιθεωρήσετε.

Αναθέστε τη συντήρηση ή τις επισκευές που δεν περιγράφονται στην τεκμηρίωση σε έναν αντιπρόσωπο υποστήριξης.

 **ΠΡΟΣΟΧΗ—ΚΙΝΔΥΝΟΣ ΗΛΕΚΤΡΟΠΛΗΞΙΑΣ:** Για να αποφύγετε τον κίνδυνο ηλεκτροπληξίας όταν καθαρίζετε την εξωτερική επιφάνεια του εκτυπωτή, βγάλτε το καλώδιο τροφοδοσίας από την πρίζα και αποσυνδέστε όλα τα καλώδια από τον εκτυπωτή πριν να συνεχίσετε.

 **ΠΡΟΣΟΧΗ—ΚΙΝΔΥΝΟΣ ΗΛΕΚΤΡΟΠΛΗΞΙΑΣ:** Μη χρησιμοποιείτε τη λειτουργία φαξ κατά τη διάρκεια ηλεκτρικής καταιγίδας. Η εγκατάσταση του συγκεκριμένου προϊόντος καθώς και οι ηλεκτρικές ή καλωδιακές συνδέσεις, όπως λειτουργία φαξ, καλώδιο τροφοδοσίας ή τηλεφώνου δεν πρέπει να γίνονται σε περίπτωση ηλεκτρικής καταιγίδας.

 **ΠΡΟΣΟΧΗ—ΚΙΝΔΥΝΟΣ ΑΝΑΤΡΟΠΗΣ:** Τα μοντέλα που τοποθετούνται στο δάπεδο απαιτούν την ύπαρξη πρόσθετου επίπλου για λόγους σταθερότητας. Πρέπει να χρησιμοποιήσετε είτε το υπερυψωμένο στήριγμα εκτυπωτή είτε τη βάση εκτυπωτή, εάν χρησιμοποιείτε επιλογές πολλαπλής εισαγωγής. Εάν προμηθευτήκατε έναν πολυλειτουργικό εκτυπωτή (MFP) με λειτουργίες σάρωσης, αντιγραφής και φαξ, τότε ενδέχεται να απαιτείται πρόσθετο έπιπλο. Για περισσότερες πληροφορίες επισκεφτείτε τη διεύθυνση www.lexmark.com/multifunctionprinters.

 **ΠΡΟΣΟΧΗ—ΠΙΘΑΝΟΤΗΤΑ ΤΡΑΥΜΑΤΙΣΜΟΥ:** Για να μειωθεί ο κίνδυνος από την αστάθεια του εξοπλισμού, η τοποθέτηση χαρτιού πρέπει να πραγματοποιείται μεμονωμένα σε κάθε συρτάρι ή θήκη. Διατηρείτε κάθε άλλο συρτάρι ή θήκη κλειστά έως ότου είναι απαραίτητο να χρησιμοποιηθούν.

ΑΠΟΘΗΚΕΥΣΤΕ ΑΥΤΕΣ ΤΙΣ ΟΔΗΓΙΕΣ.

Γνωριμία με τον εκτυπωτή

Εύρεση πληροφοριών σχετικά με τον εκτυπωτή

Τι ψάχνετε;	Θα το βρείτε εδώ
<p>Οδηγίες αρχικής εγκατάστασης:</p> <ul style="list-style-type: none"> • Σύνδεση του εκτυπωτή • Εγκατάσταση του λογισμικού του εκτυπωτή 	<p>Τεκμηρίωση εγκατάστασης—Η τεκμηρίωση εγκατάστασης συνοδεύει τον εκτυπωτή και διατίθεται επίσης στη διεύθυνση http://support.lexmark.com.</p>
<p>Πρόσθετες οδηγίες εγκατάστασης για χρήση του εκτυπωτή:</p> <ul style="list-style-type: none"> • Επιλογή και αποθήκευση χαρτιού και μέσων ειδικού τύπου • Τοποθέτηση χαρτιού • Ρύθμιση παραμέτρων εκτυπωτή • Προβολή και εκτύπωση εγγράφων και φωτογραφιών • Εγκατάσταση και χρήση του λογισμικού του εκτυπωτή • Διαμόρφωση εκτυπωτή σε δίκτυο • Φροντίδα και συντήρηση του εκτυπωτή • Αντιμετώπιση και επίλυση προβλημάτων 	<p><i>Οδηγός χρήσης και Οδηγός γρήγορης αναφοράς</i> — Οι οδηγοί είναι διαθέσιμοι στη διεύθυνση http://support.lexmark.com.</p> <p>Σημείωση: Αυτοί οι οδηγοί διατίθενται επίσης σε άλλες γλώσσες.</p>
<p>Πληροφορίες σχετικά με την εγκατάσταση και τη διαμόρφωση των δυνατοτήτων προσβασιμότητας του εκτυπωτή σας</p>	<p><i>Οδηγός προσβασιμότητας Lexmark</i>—Αυτός ο οδηγός είναι διαθέσιμος στη διεύθυνση http://support.lexmark.com.</p>
<p>Βοήθεια χρήσης του λογισμικού του εκτυπωτή</p>	<p>Βοήθεια των Windows ή Mac—Ανοίξτε ένα πρόγραμμα ή μια εφαρμογή του εκτυπωτή και κάντε κλικ στην επιλογή Βοήθεια.</p> <p>Κάντε κλικ στην επιλογή  για να δείτε πληροφορίες ανάλογα με το περιεχόμενο.</p> <p>Σημειώσεις:</p> <ul style="list-style-type: none"> • Η Βοήθεια εγκαθίσταται αυτόματα μαζί με το λογισμικό του εκτυπωτή. • Το λογισμικό του εκτυπωτή βρίσκεται στο φάκελο προγράμματος οδήγησης του εκτυπωτή ή στην επιφάνεια εργασίας, ανάλογα με το λειτουργικό σας σύστημα.

Τι ψάχνετε;	Θα το βρείτε εδώ
<p>Τελευταίες συμπληρωματικές πληροφορίες, ενημερώσεις και τεχνική υποστήριξη:</p> <ul style="list-style-type: none"> • Τεκμηρίωση • Λήψεις προγραμμάτων οδήγησης • Υποστήριξη μέσω ζωντανής συνομιλίας • Υποστήριξη μέσω ηλεκτρονικού ταχυδρομείου • Τηλεφωνική υποστήριξη 	<p>Τοποθεσία υποστήριξης της Lexmark στο Web — http://support.lexmark.com</p> <p>Σημείωση: Επιλέξτε την χώρα ή την περιοχή και κατόπιν το προϊόν σας για να προβάλετε την αντίστοιχη ιστοσελίδα υποστήριξης.</p> <p>Οι τηλεφωνικοί αριθμοί υποστήριξης και οι ώρες λειτουργίας για τη χώρα ή την περιοχή σας αναφέρονται στην τοποθεσία υποστήριξης στο Web και στο έντυπο της εγγύησης που συνοδεύει τον εκτυπωτή σας.</p> <p>Καταγράψτε τις παρακάτω πληροφορίες (βρίσκονται στην απόδειξη που λάβατε από το κατάστημα και στο πίσω μέρος του εκτυπωτή) και να τις έχετε κοντά σας όταν επικοινωνήσετε με την υπηρεσία υποστήριξης, ώστε να μπορέσουμε να σας εξυπηρετήσουμε ταχύτερα:</p> <ul style="list-style-type: none"> • Αριθμός τύπου μηχανήματος • Αριθμός σειράς • Ημερομηνία αγοράς • Κατάστημα αγοράς
<p>Πληροφορίες σχετικά με την εγγύηση</p>	<p>Οι πληροφορίες εγγύησης διαφέρουν ανά χώρα ή περιοχή:</p> <ul style="list-style-type: none"> • Στις ΗΠΑ — Ανατρέξτε στη Δήλωση περιορισμένης εγγύησης που συνοδεύει αυτόν τον εκτυπωτή ή μεταβείτε στη διεύθυνση http://support.lexmark.com. • Σε άλλες χώρες και περιοχές — Ανατρέξτε στην έντυπη εγγύηση που συνοδεύει αυτόν τον εκτυπωτή.

Επιλογή θέσης για τον εκτυπωτή

Κατά την επιλογή θέσης για τον εκτυπωτή, αφήστε αρκετό χώρο για το άνοιγμα των θηκών, των καλυμμάτων και των θυρών. Εάν σκοπεύετε να εγκαταστήσετε πρόσθετα εξαρτήματα, αφήστε αρκετό χώρο για αυτά. Είναι σημαντικό να:

- Βεβαιωθείτε ότι η ροή αέρα στο δωμάτιο είναι σύμφωνη με την τελευταία αναθεώρηση του προτύπου ASHRAE 62 ή του προτύπου CEN Technical Committee 156.
- Επιλέξτε επίπεδη, ανθεκτική και σταθερή επιφάνεια.
- Προστατεύστε τον εκτυπωτή:
 - Από άμεση ροή του αέρα ενός κλιματιστικού ή ανεμιστήρων
 - Από άμεσο ηλιακό φως, υπερβολική υγρασία ή μεταβολές θερμοκρασίας
 - Από σκόνη, διατηρώντας τον καθαρό και στεγνό
- Για λόγους επαρκούς αερισμού, αφήστε γύρω από τον εκτυπωτή τα ακόλουθα συνιστώμενα περιθώρια:

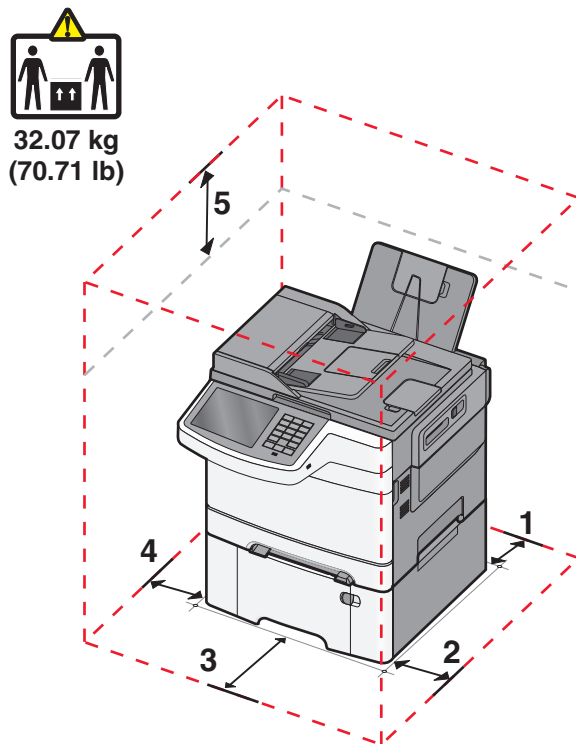

1	102 mm (4 in.)
2	508 mm (20 in.)
3	152 mm (6 in.)
4	76 mm (3 in.)
5	254 mm (10 in.)

Διαμορφώσεις εκτυπωτή

Βασικά μοντέλα

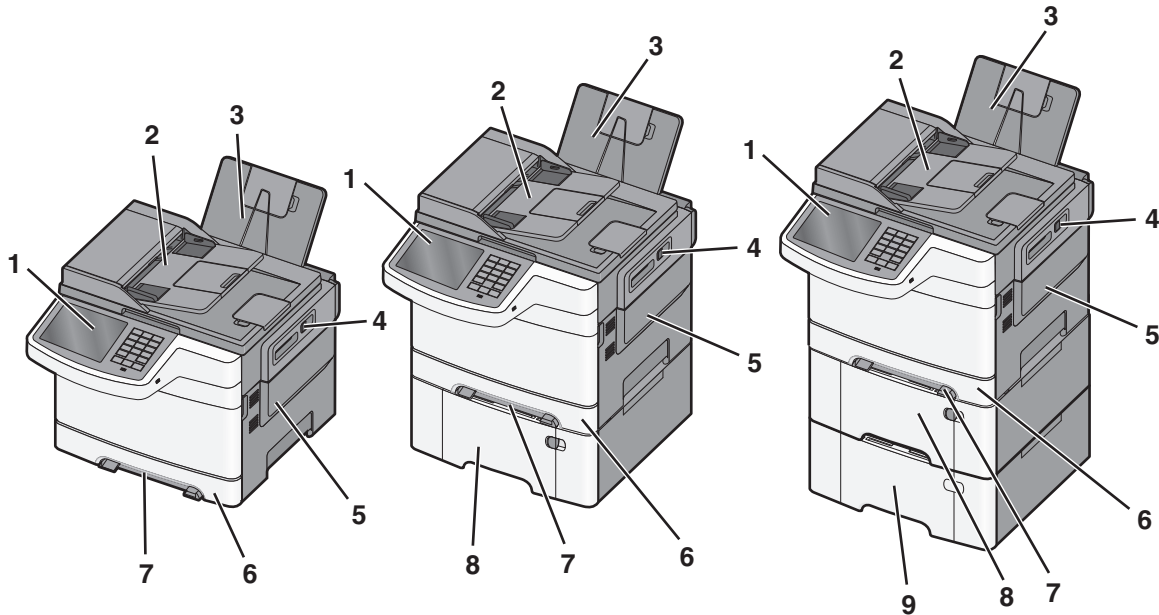

1	Πίνακας ελέγχου εκτυπωτή
2	Αυτόματος τροφοδότης εγγράφων (ADF)
3	Τυπική θήκη εξόδου
4	Ασφάλεια άνω θύρας
5	Δεξί κάλυμμα
6	Τυπική θήκη 250 φύλλων (Θήκη 1)
7	Μη αυτόματος τροφοδότης
8	Συρτάρι duo 650 φύλλων με ενσωματωμένο τροφοδότη πολλαπλών χρήσεων (Θήκη 2)
9	Προαιρετική θήκη 550 φύλλων (Θήκη 3)

Βασικές λειτουργίες του σαρωτή

Ο σαρωτής παρέχει λειτουργίες αντιγραφής, αποστολής/λήψης φαξ και σάρωσης σε δίκτυο για ομάδες εργασίας. Μπορείτε:

- Να πραγματοποιείτε γρήγορα αντίγραφα ή να αλλάζετε τις ρυθμίσεις στον πίνακα ελέγχου του εκτυπωτή για να εκτελείτε συγκεκριμένες εργασίες αντιγραφής.
- Να αποστέλλετε φαξ χρησιμοποιώντας τον πίνακα ελέγχου του εκτυπωτή.
- Να αποστέλλετε φαξ σε πολλούς προορισμούς φαξ ταυτόχρονα.
- Να σαρώνετε έγγραφα και να τα αποστέλλετε απευθείας στον υπολογιστή σας, στη διεύθυνση ηλεκτρονικού ταχυδρομείου σας, σε διακομιστή FTP ή σε συσκευή μνήμης flash USB.

Κατανόηση του αυτόματου τροφοδότη εγγράφων και της γυάλινης επιφάνειας σάρωσης

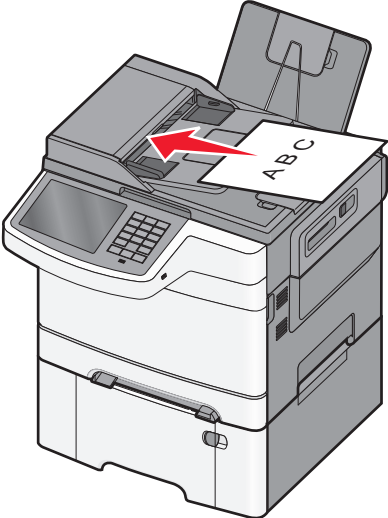
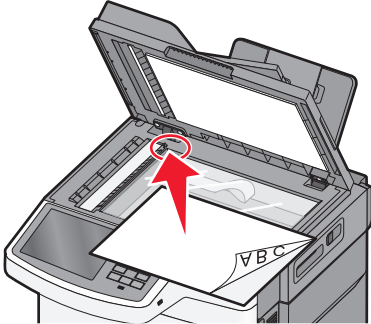
Αυτόματος τροφοδότης εγγράφων (ADF)	Γυάλινη επιφάνεια σάρωσης
 <p>Χρησιμοποιήστε τον αυτόματο τροφοδότη εγγράφων για έγγραφα πολλών σελίδων.</p>	 <p>Χρησιμοποιήστε τη γυάλινη επιφάνεια σάρωσης για μονές σελίδες, μικρά αντικείμενα (όπως ταχυδρομικές κάρτες ή φωτογραφίες), διαφάνειες, φωτογραφικό χαρτί ή λεπτά μέσα (όπως αποκόμματα περιοδικών).</p>

Μπορείτε να χρησιμοποιήσετε τον αυτόματο τροφοδότη εγγράφων ή τη γυάλινη επιφάνεια σάρωσης για τη σάρωση των εγγράφων.

Χρήση του αυτόματου τροφοδότη εγγράφων

Ο αυτόματος τροφοδότης εγγράφων μπορεί να σαρώνει πολλές σελίδες συμπεριλαμβανομένων και των σελίδων δύο όψεων. Όταν χρησιμοποιείτε τον αυτόματο τροφοδότη εγγράφων:

Σημείωση: Η σάρωση διπλής όψης δεν διατίθεται σε επιλεγμένα μοντέλα.

- Τοποθετήστε το έγγραφο στον αυτόματο τροφοδότη εγγράφων με την όψη προς τα επάνω και την μικρή πλευρά να εισέρχεται πρώτη.
- Τοποθετήστε έως 50 φύλλα απλού χαρτιού στον αυτόματο τροφοδότη εγγράφων (ADF).
- Μεγέθη σάρωσης πλάτους 125 x 216 χλστ. (4,9 x 8,5 ιν.) και μήκους 127 x 356 χλστ. (5 x 14 ιν.).
- Βάρη μέσων σάρωσης από 52 έως 120 g/m² (14 έως 32 λιβ.)
- Μην τοποθετείτε ταχυδρομικές κάρτες, φωτογραφίες, μικρά αντικείμενα, διαφάνειες, φωτογραφικό χαρτί ή λεπτά μέσα (όπως αποκόμματα περιοδικών) στον αυτόματο τροφοδότη εγγράφων. Τοποθετήστε αυτά τα είδη στη γυάλινη επιφάνεια σάρωσης.

Χρήση της γυάλινης επιφάνειας σάρωσης









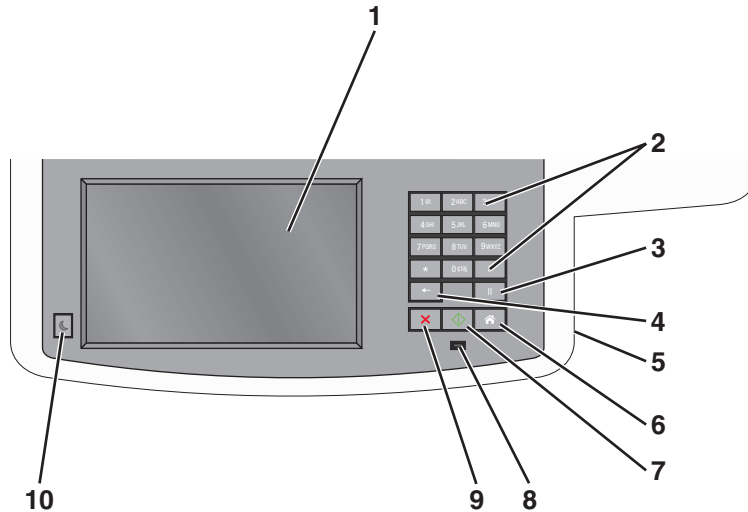

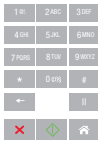

Η γυάλινη επιφάνεια σάρωσης μπορεί να χρησιμοποιηθεί για τη σάρωση ή την αντιγραφή μονών σελίδων ή σελίδων βιβλίου. Όταν χρησιμοποιείτε τη γυάλινη επιφάνεια σάρωσης:









- Τοποθετήστε το έγγραφο στην γυάλινη επιφάνεια σάρωσης με την όψη προς τα κάτω στη γωνία με το πράσινο βέλος.
- Σάρωση ή αντιγραφή εγγράφων έως 215,9 x 355,6 χλστ. (8,5 x 14 ιν.).

- Αντιγραφή βιβλίων πάχους έως 12,7 χλστ. (0,5 ιν.)

Κατανόηση του πίνακα ελέγχου του εκτυπωτή



Στοιχείο	Περιγραφή
1	<p>Προβολή</p> <p>Προβολή των επιλογών σάρωσης, αντιγραφής, αποστολής/λήψης φαξ και εκτύπωσης, καθώς και των μηνυμάτων κατάστασης και σφάλματος.</p>
2	<p>Πληκτρολόγιο</p> <p>Πληκτρολόγηση αριθμών, γραμμάτων ή συμβόλων στην οθόνη.</p> 
3	<p>Παύση</p>  <ul style="list-style-type: none"> • Πατήστε το κουμπί  για να δημιουργήσετε μια παύση δύο-τριών δευτερολέπτων κατά την κλήση ενός αριθμού φαξ. Στο πεδίο Fax To (Φαξ προς), η παύση κλήσης σημειώνεται με κόμμα (,). • Από την αρχική οθόνη, πατήστε  για επανάκληση του αριθμού φαξ. • Οι λειτουργίες του κουμπιού μόνο εντός του μενού Φαξ ή με τις λειτουργίες φαξ. Όταν βρίσκεστε εκτός του μενού Fax (Φαξ), της λειτουργίας φαξ ή της αρχικής οθόνης, το πάτημα του κουμπιού  προκαλεί τον χαρακτηριστικό ήχο σφάλματος.
4	<p>Επιστροφή</p>  <p>Στο μενού Copy (Αντιγραφή), πατήστε  για διαγραφή του πιο δεξιού ψηφίου της τιμής Copy Count (Μετρητής αντιγράφων). Η προεπιλεγμένη τιμή 1 εμφανίζεται εάν διαγραφεί ολόκληρος ο αριθμός όταν πατήσετε αρκετές φορές .</p> <p>Στο πεδίο Fax Destination List (Λίστα προορισμού φαξ), πατήστε  για διαγραφή του πιο δεξιού ψηφίου του αριθμού που εισαγάγατε με μη αυτόματο τρόπο. Μπορείτε επίσης να πατήσετε  για διαγραφή ολόκληρης της καταχώρησης συντόμευσης. Μόλις διαγραφεί ολόκληρη η γραμμή, με ένα ακόμη πάτημα του  ο δρομέας μετακινείται μία γραμμή προς τα επάνω.</p> <p>Στο πεδίο E-mail Destination List (Λίστα προορισμού μηνύματος ηλεκτρονικού ταχυδρομείου), πατήστε  για διαγραφή του χαρακτήρα στα αριστερά του δρομέα. Εάν ο χαρακτήρας βρίσκεται σε συντόμευση, τότε η συντόμευση διαγράφεται.</p>
5	<p>Θύρα USB</p> <p>Τοποθετήστε μια μονάδα flash για να αποστείλετε δεδομένα στον εκτυπωτή ή να σαρώσετε ένα αρχείο στη μονάδα flash.</p>

Στοιχείο		Περιγραφή
6	Αρχική 	Πατήστε  για επιστροφή στην αρχική οθόνη.
7	Υποβολή 	<ul style="list-style-type: none"> • Πατήστε  για έναρξη της τρέχουσας εργασίας που υποδεικνύεται στην οθόνη. • Από την αρχική οθόνη, πατήστε  για να εκκινήσετε μια εργασία εκτύπωσης με τις προεπιλεγμένες ρυθμίσεις. • Εάν το πατήσετε ενώ μια εργασία βρίσκεται στο στάδιο της σάρωσης, τότε το κουμπί δεν έχει καμία επίδραση.
8	Ενδεικτική λυχνία	<ul style="list-style-type: none"> • Off (Απενεργοποίηση)—Ο εκτυπωτής είναι απενεργοποιημένος. • Αναβοσβήνει πράσινο—Ο εκτυπωτής προθερμαίνεται, επεξεργάζεται δεδομένα ή εκτυπώνει. • Σταθερά πράσινο—Ο εκτυπωτής είναι ενεργοποιημένος, αλλά σε αδράνεια. • Αναβοσβήνει κόκκινο-Απαιτείται παρέμβαση χειριστή.
9	Διακοπή 	Πατήστε το κουμπί  για να τερματίσετε κάθε δραστηριότητα του εκτυπωτή. Εμφανίζεται μια λίστα επιλογών μόλις στην οθόνη εμφανιστεί η ένδειξη Stopped (Τερματίστηκε).
10	Sleep (Αδράνεια) 	Πατήστε το για να θέσετε τον εκτυπωτή εντός ή εκτός της λειτουργίας Sleep (Αδράνεια).

Κατανόηση της αρχικής οθόνης

Κατανόηση της αρχικής οθόνης

Όταν είναι ενεργοποιημένος ο εκτυπωτής, στην οθόνη εμφανίζεται μια βασική οθόνη, που αποκαλείται αρχική οθόνη. Πατήστε τα κουμπιά και τα εικονίδια της αρχικής οθόνης για την έναρξη ενεργειών όπως αντιγραφή, αποστολή φαξ ή σάρωση, για να ανοίξετε την οθόνη μενού ή για να απαντήσετε σε μηνύματα.

Σημείωση: Η αρχική οθόνη, τα εικονίδια και τα κουμπιά ποικίλλουν ανάλογα με τις ρυθμίσεις προσαρμογής της αρχικής οθόνης, τις ρυθμίσεις διαχείρισης και τις ενεργές ενσωματωμένες λύσεις.

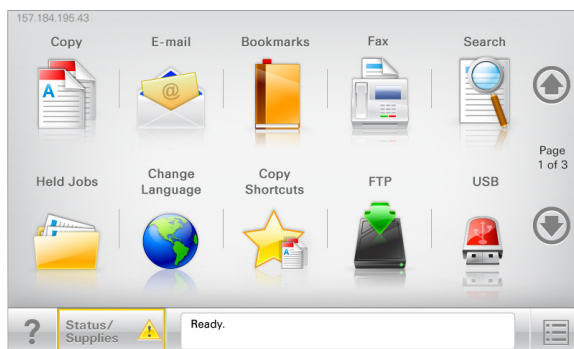

Αγγίξτε το κουμπί	Για να
Copy (Αντιγραφή)	Αποκτήσετε πρόσβαση στα μενού Copy (Αντιγραφή) και δημιουργία αντιγράφων.
E-mail (Μήνυμα ηλεκτρονικού ταχυδρομείου)	Αποκτήσετε πρόσβαση στα μενού E-mail (Ηλεκτρονικό ταχυδρομείο) και να αποστείλετε μηνύματα ηλεκτρονικού ταχυδρομείου.
Fax (Φαξ)	Αποκτήσετε πρόσβαση στα μενού Fax (Φαξ) και να στείλετε φαξ.
	Αποκτήσετε πρόσβαση στα μενού εκτυπωτή. Σημείωση: Τα μενού είναι διαθέσιμα μόνο όταν ο εκτυπωτής βρίσκεται σε κατάσταση Ready (Έτοιμος).
FTP	Αποκτήσετε πρόσβαση στα μενού File Transfer Protocol (Πρωτόκολλο μεταφοράς αρχείων - FTP) και να κάνετε σάρωση εγγράφων απευθείας σε ένα διακομιστή FTP.
Γραμμή κατάστασης μηνύματος	<ul style="list-style-type: none"> Εμφανίσετε την τρέχουσα κατάσταση μηνύματος όπως Ready (Έτοιμος) ή Busy (Απασχολημένος). Εμφανίσετε τις συνθήκες εκτυπωτή όπως Toner Low (Χαμηλή στάθμη τόνερ) ή Cartridge Low (Χαμηλή στάθμη κασέτας). Εμφανίσετε μηνύματα παρέμβασης ώστε να συνεχίσει ο εκτυπωτής την επεξεργασία.
Status/Supplies (Κατάσταση/Αναλώσιμα)	<ul style="list-style-type: none"> Εμφανίσετε μια προειδοποίηση ή μήνυμα σφάλματος όταν ο εκτυπωτής απαιτεί παρέμβαση για τη συνέχιση της επεξεργασίας. Αποκτήσετε πρόσβαση στην οθόνη μηνυμάτων για περισσότερες πληροφορίες σχετικά με το μήνυμα και τον τρόπο εξάλειψής του.
USB ή USB Thumbdrive	Κάνετε προβολή, επιλογή, εκτύπωση, σάρωση ή αποστολή μέσω μηνύματος ηλεκτρονικού ταχυδρομείου φωτογραφιών και εγγράφων από μια μονάδα flash. Σημείωση: Αυτό το κουμπί εμφανίζεται μόνο όταν επιστρέψετε στην αρχική οθόνη ενώ μια κάρτα μνήμης ή μια μονάδα flash είναι συνδεδεμένη στον εκτυπωτή.

Αγγίξτε το κουμπί	Για να
Σελιδοδείκτες	Δημιουργήσετε, οργανώσετε και αποθηκεύστε μια σειρά από σελιδοδείκτες (URL) σε προβολή δέντρου φακέλων και συνδέσμων αρχείων. Σημείωση: Η προβολή δέντρου υποστηρίζει μόνο σελιδοδείκτες που έχουν δημιουργηθεί από αυτή τη λειτουργία και όχι από άλλες εφαρμογές.
Held Jobs (Εργασίες σε αναμονή)	Εμφανίσετε όλες τις τρέχουσες εργασίες σε αναμονή.

Άλλα κουμπιά που μπορεί να εμφανιστούν στην αρχική οθόνη:





Αγγίξτε το κουμπί	Για να
Αναζητήστε εργασίες σε αναμονή	Πραγματοποιήσετε αναζήτηση σε οποιοδήποτε από τα ακόλουθα στοιχεία: <ul style="list-style-type: none"> Όνομα χρήστη για εργασίες εκτύπωσης σε αναμονή ή εμπιστευτικές εργασίες Ονόματα εργασιών για εργασίες σε αναμονή, με εξαίρεση τις εμπιστευτικές εργασίες εκτύπωσης Profile names (Ονόματα προφίλ) Υποδοχέας σελιδοδεικτών ή ονόματα εργασίας εκτύπωσης Υποδοχέας USB ή ονόματα εργασιών εκτύπωσης για υποστηριζόμενους τύπους αρχείων
Release Held Fax (Εκκίνηση φαξ σε αναμονή)	Αποκτήστε πρόσβαση στη λίστα των φαξ σε αναμονή. Σημείωση: Το κουμπί εμφανίζεται μόνο όταν υπάρχουν φαξ σε αναμονή με προγραμματισμένο χρόνο αναμονής που έχει οριστεί εκ των προτέρων.
Lock Device (Κλείδωμα συσκευής)	Ανοίξετε μια οθόνη εισαγωγής κωδικού πρόσβασης. Εισαγάγετε το σωστό κωδικό πρόσβασης για κλείδωμα του πίνακα ελέγχου του εκτυπωτή. Σημείωση: Το κουμπί αυτό εμφανίζεται μόνο όταν ο εκτυπωτής είναι ξεκλειδωτός και έχει οριστεί κωδικός πρόσβασης.
Unlock Device (Ξεκλείδωμα συσκευής)	Ανοίξετε μια οθόνη εισαγωγής κωδικού πρόσβασης. Εισαγάγετε το σωστό κωδικό πρόσβασης για ξεκλείδωμα του πίνακα ελέγχου του εκτυπωτή. Σημείωση: Το κουμπί αυτό εμφανίζεται μόνο όταν ο εκτυπωτής είναι ξεκλειδωτός. Τα κουμπιά και οι συντομεύσεις του πίνακα ελέγχου του εκτυπωτή δεν είναι δυνατό να χρησιμοποιηθούν ενώ εμφανίζεται αυτή η ένδειξη.
Cancel Jobs (Ακύρωση εργασιών)	Ανοίξετε την οθόνη Cancel Jobs (Ακύρωση εργασιών). Η οθόνη Cancel Jobs (Ακύρωση εργασιών) εμφανίζει τρεις επικεφαλίδες: Print (Εκτύπωση), Fax (Φαξ) και Network (Δίκτυο). Οι ακόλουθες επιλογές είναι διαθέσιμες κάτω από τις επικεφαλίδες Print (Εκτύπωση), Fax (Φαξ) και Network (Δίκτυο): <ul style="list-style-type: none"> Εκτύπωση εργασίας Copy job (Εργασία αντιγραφής) Fax profile (Προφίλ φαξ) FTP E-mail send (Αποστολή μηνύματος ηλεκτρονικού ταχυδρομείου) Κάθε επικεφαλίδα διαθέτει μια λίστα εργασιών που εμφανίζεται σε μια στήλη η οποία προβάλλει μόνο τρεις εργασίες ανά οθόνη. Εάν υπάρχουν περισσότερες από τρεις εργασίες σε κάθε στήλη, τότε εμφανίζεται ένα βέλος που σας επιτρέπει να μετακινήστε στις εργασίες.
Αλλαγή γλώσσας	Ανοίξετε το αναδυόμενο παράθυρο Change Language (Αλλαγή γλώσσας) που σας επιτρέπει να αλλάξετε τη βασική γλώσσα του εκτυπωτή.

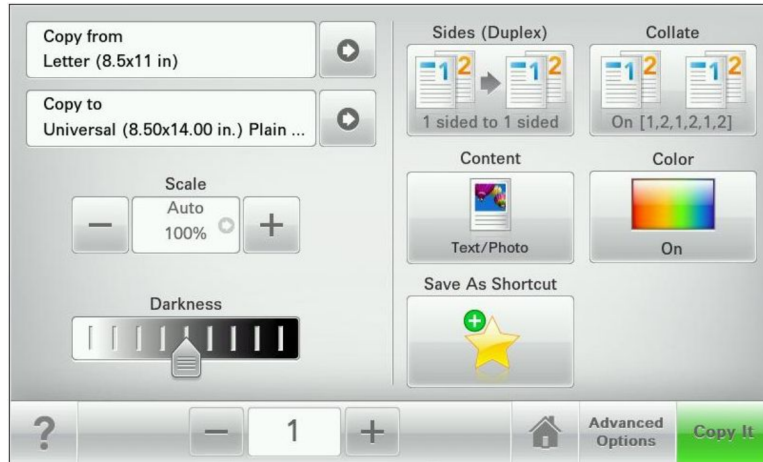

Χρήση των κουμπιών της οθόνης αφής

Σημείωση: Η αρχική οθόνη, τα εικονίδια και τα κουμπιά ενδέχεται να διαφέρουν ανάλογα με τις ρυθμίσεις διαμόρφωσης της αρχικής σας οθόνης και τη ρύθμιση διαχειριστή.





Ενδεικτική οθόνης αφής





Αγγίξτε την επιλογή	Για
Υποβολή	Υποβολή των αλλαγών που έγιναν στις ρυθμίσεις του εκτυπωτή.
Ενδεικτικό αντίγραφο	Εκτύπωση ενός ενδεικτικού αντιγράφου.
Δεξί βέλος 	Μετακίνηση προς τα δεξιά.
Αριστερό βέλος 	Μετακίνηση προς τα αριστερά.
Αρχική 	Επιστροφή στην αρχική οθόνη.
Αύξηση προς τα δεξιά 	Επιλογή υψηλότερης τιμής.
Μείωση προς τα αριστερά 	Επιλογή χαμηλότερης τιμής.

Αγγίξτε την επιλογή	Για
Έξοδος 	Έξοδος από την τρέχουσα οθόνη.
Συμβουλές 	Άνοιγμα ενός παραθύρου διαλόγου βοήθειας με σχετικές πληροφορίες στην οθόνη αφής.

Άλλα κουμπιά της οθόνης αφής

Αγγίξτε	Για
Αποδοχή 	Αποθήκευση μιας ρύθμισης.
Άκυρο 	<ul style="list-style-type: none"> • Ακύρωση ενέργειας ή επιλογής. • Έξοδο από μια οθόνη και επιστροφή στην προηγούμενη οθόνη χωρίς αποθήκευση των αλλαγών.
Επαναφορά 	Επαναφορά των τιμών στην οθόνη.
Κουμπί επιλογής 	Επιλογή ή αναίρεση της επιλογής ενός στοιχείου.

Δυνατότητες

Λειτουργία	Περιγραφή
Γραμμή διαδρομής μενού: Μενού > Ρυθμίσεις > Ρυθμίσεις αντιγραφής > Αριθμός αντιγράφων	Η γραμμή διαδρομής μενού βρίσκεται στο πάνω μέρος κάθε οθόνης μενού. Αυτή η λειτουργία εμφανίζει τη διαδρομή μέχρι το τρέχον μενού. Αγγίξτε οποιαδήποτε από τις υπογραμμισμένες λέξεις για να επιστρέψετε σε εκείνο το μενού. Ο "Αριθμός αντιγράφων" δεν είναι υπογραμμισμένος γιατί είναι η τρέχουσα οθόνη. Εάν αγγίξετε μια υπογραμμισμένη λέξη στην οθόνη "Αριθμός αντιγράφων" πριν να ορίσετε και αποθηκεύσετε τον αριθμό αντιγράφων, τότε η επιλογή δεν αποθηκεύεται και δεν γίνεται η προεπιλεγμένη ρύθμιση.
Προειδοποίηση μηνύματος παρακολούθησης λειτουργίας 	Εάν κάποιο μήνυμα παρακολούθησης λειτουργίας επηρεάζει μια λειτουργία, τότε εμφανίζεται αυτό το εικονίδιο και η κόκκινη φωτεινή ένδειξη αναβοσβήνει.
Προειδοποίηση 	Εάν προκύψει μια κατάσταση σφάλματος, τότε εμφανίζεται αυτό το εικονίδιο.

Ρύθμιση και χρήση των εφαρμογών της αρχικής οθόνης

Εύρεση της διεύθυνσης IP του εκτυπωτή

Σημείωση: Βεβαιωθείτε ότι ο εκτυπωτής σας είναι συνδεδεμένος σε δίκτυο ή σε διακομιστή εκτύπωσης.

Μπορείτε να βρείτε τη διεύθυνση IP του εκτυπωτή:

- Από την άνω αριστερή γωνία της αρχικής οθόνης του εκτυπωτή.
- Από την ενότητα TCP/IP του μενού Δίκτυο/Θύρες.
- Εκτυπώνοντας μια σελίδα ρύθμισης δικτύου ή μια σελίδα ρυθμίσεων μενού και εντοπίζοντας την ενότητα TCP/IP.

Σημείωση: Η διεύθυνση IP εμφανίζεται ως τέσσερα σύνολα αριθμών που χωρίζονται από τελείες, όπως 123.123.123.123.

Πρόσβαση στον Embedded Web Server

Ο Embedded Web Server είναι η ιστοσελίδα του εκτυπωτή που σας δίνει τη δυνατότητα να προβάλλετε και να διαμορφώνετε απομακρυσμένα τις ρυθμίσεις του εκτυπωτή, ακόμα και αν δεν βρίσκεστε κοντά στον εκτυπωτή.

1 Εξασφαλίστε τη διεύθυνση IP του εκτυπωτή:

- Από την αρχική οθόνη του πίνακα ελέγχου του εκτυπωτή
- Από την ενότητα TCP/IP του μενού Δίκτυο/Θύρες
- Εκτυπώνοντας μια σελίδα ρύθμισης δικτύου ή μια σελίδα ρυθμίσεων μενού και εντοπίζοντας την ενότητα TCP/IP

Σημείωση: Η διεύθυνση IP εμφανίζεται ως τέσσερα σύνολα αριθμών που χωρίζονται από τελείες, όπως **123.123.123.123**.

2 Ανοίξτε ένα πρόγραμμα περιήγησης στο Web και πληκτρολογήστε τη διεύθυνση IP στο πεδίο διεύθυνσης.

3 Πατήστε **Enter**.

Σημείωση: Εάν χρησιμοποιείτε διακομιστή μεσολάβησης, τότε απενεργοποιήστε τον προσωρινά για να φορτώσετε σωστά την ιστοσελίδα του εκτυπωτή.

Εμφάνιση ή απόκρυψη εικονιδίων στην αρχική οθόνη

1 Από τον Embedded Web Server, κάντε κλικ στις επιλογές **Settings** (Ρυθμίσεις) > **General Settings** (Γενικές ρυθμίσεις) > **Home screen customization** (Προσαρμογή αρχικής οθόνης).

Εμφανίζεται μια λίστα με τις βασικές λειτουργίες του εκτυπωτή.

2 Επιλέξτε τα πλαίσια ελέγχου, για να καθορίσετε ποια εικονίδια θα εμφανίζονται στην αρχική οθόνη του εκτυπωτή.

Τα διαγραμμένα στοιχεία των πλαισίων ελέγχου είναι κρυφά.

3 Κάντε κλικ στο κουμπί **Submit** (Υποβολή).

Ενεργοποίηση των εφαρμογών αρχικής οθόνης

Στην αρχική οθόνη του εκτυπωτή έχουν προεγκατασταθεί εφαρμογές. Μπορείτε να ενεργοποιήσετε και να ρυθμίσετε αυτές τις εφαρμογές μέσω του Embedded Web Server. Για να αποκτήσετε πρόσβαση στον Embedded Web Server, βλ. [“Πρόσβαση στον Embedded Web Server” στη σελίδα 21](#).

Για λεπτομερείς πληροφορίες σχετικά με τη διαμόρφωση και τη χρήση των εφαρμογών αρχικής οθόνης, επισκεφτείτε την τοποθεσία υποστήριξης της Lexmark στο Web στη διεύθυνση <http://support.lexmark.com>.

Ρύθμιση της εφαρμογής Forms and Favorites

Εικονίδιο	Περιγραφή
	<p>Η εφαρμογή σας βοηθά να απλοποιήσετε και να βελτιώσετε τις διαδικασίες εργασίας, επιτρέποντάς σας να βρίσκετε και να εκτυπώνετε γρήγορα ηλεκτρονικές φόρμες που χρησιμοποιείτε συχνά απευθείας από την αρχική οθόνη.</p> <p>Σημείωση: Ο εκτυπωτής πρέπει να έχει δικαίωμα πρόσβασης στο φάκελο δικτύου, στην τοποθεσία FTP ή στην τοποθεσία Web όπου είναι αποθηκευμένος ο σελιδοδείκτης. Από τον υπολογιστή που είναι αποθηκευμένος ο σελιδοδείκτης, χρησιμοποιήστε τις ρυθμίσεις κοινής χρήσης, ασφάλειας και τείχους προστασίας για να εκχωρήσετε στον εκτυπωτή τουλάχιστον πρόσβαση ανάγνωσης. Για βοήθεια, ανατρέξτε στην τεκμηρίωση που συνοδεύει το λειτουργικό σύστημα.</p>

1 Ανοίξτε ένα πρόγραμμα περιήγησης στο Web και πληκτρολογήστε τη διεύθυνση IP στο πεδίο διεύθυνσης.

Σημείωση: Δείτε τη διεύθυνση IP του εκτυπωτή στην αρχική οθόνη του πίνακα ελέγχου του εκτυπωτή. Η διεύθυνση IP εμφανίζεται ως τέσσερα σύνολα αριθμών που χωρίζονται από τελείες, όπως 123.123.123.123.

2 Επιλέξτε **Ρυθμίσεις > Λύσεις συσκευών > Λύσεις (eSF) > Forms and Favorites**.

3 Ορίστε τους σελιδοδείκτες και, στη συνέχεια, προσαρμόστε τις ρυθμίσεις.

4 Κάντε κλικ στην επιλογή **Εφαρμογή**.

Για να χρησιμοποιήσετε την εφαρμογή, πατήστε **Forms and Favorites** στην αρχική οθόνη του εκτυπωτή και περιηγηθείτε στις κατηγορίες φόρμας ή αναζητήστε φόρμες βάσει αριθμού, ονόματος ή περιγραφής.

Ρύθμιση της εφαρμογής Scan to Network

Εικονίδιο	Περιγραφή
	<p>Η εφαρμογή σας επιτρέπει να αποτυπώνετε μια ψηφιακή εικόνα ενός εντύπου και να τη δρομολογείτε σε έναν κοινόχρηστο φάκελο δικτύου. Μπορείτε να ορίσετε έως 30 μοναδικούς προορισμούς φακέλου.</p> <p>Σημειώσεις:</p> <ul style="list-style-type: none"> Ο εκτυπωτής πρέπει να έχει δικαίωμα εγγραφής στους προορισμούς. Από τον υπολογιστή που έχει οριστεί ο προορισμός, χρησιμοποιήστε τις ρυθμίσεις κοινής χρήσης, ασφάλειας και τείχους προστασίας για να εκχωρήσετε στον εκτυπωτή τουλάχιστον πρόσβαση εγγραφής. Για βοήθεια, ανατρέξτε στην τεκμηρίωση που συνοδεύει το λειτουργικό σύστημα. Το εικονίδιο "Scan to Network" εμφανίζεται μόνο όταν έχει οριστεί ένας ή περισσότεροι προορισμοί.

1 Ανοίξτε ένα πρόγραμμα περιήγησης στο Web και πληκτρολογήστε τη διεύθυνση IP στο πεδίο διεύθυνσης.

Σημείωση: Δείτε τη διεύθυνση IP του εκτυπωτή στην αρχική οθόνη του πίνακα ελέγχου του εκτυπωτή. Η διεύθυνση IP εμφανίζεται ως τέσσερα σύνολα αριθμών που χωρίζονται από τελείες, όπως 123.123.123.123.

2 Επιλέξτε **Ρυθμίσεις > Λύσεις συσκευών > Λύσεις (eSF) > Scan to Network**.

3 Ορίστε τους προορισμούς και, στη συνέχεια, προσαρμόστε τις ρυθμίσεις.

4 Κάντε κλικ στην επιλογή **Εφαρμογή**.

Για να χρησιμοποιήσετε την εφαρμογή, πατήστε **Scan to Network** στην αρχική οθόνη του εκτυπωτή και ακολουθήστε τις οδηγίες που εμφανίζονται στην οθόνη του εκτυπωτή.

Ρύθμιση της εφαρμογής My MFP

Εικονίδιο	Περιγραφή
	<p>Με αυτήν την εφαρμογή μπορείτε να προσαρμόζετε τις ρυθμίσεις της οθόνης αφής και να αποθηκεύετε τις προτιμήσεις σας σε μια μονάδα flash. Κάθε φορά που θέλετε να αντιγράψετε, να στείλετε φαξ ή να πραγματοποιήσετε σάρωση, τοποθετήστε τη μονάδα flash στη θύρα USB του εκτυπωτή. Όλες οι προτιμήσεις σας μεταφορτώνονται αυτόματα, συμπεριλαμβανομένων των ρυθμίσεων εργασίας, των προτιμήσεων αρχικής οθόνης και του βιβλίου διευθύνσεων.</p> <p>Σημείωση: Το εικονίδιο της εφαρμογής εμφανίζεται μόνο όταν τοποθετήσετε μια μονάδα flash με ρυθμίσεις My MFP στη θύρα USB του εκτυπωτή.</p>

Για να ρυθμίσετε το My MFP, τοποθετήστε μια μονάδα flash στη θύρα USB του εκτυπωτή. Στη συνέχεια, για να εκτελέσετε τον οδηγό εγκατάστασης, ακολουθήστε τις οδηγίες που εμφανίζονται στην οθόνη του εκτυπωτή.

Για να χρησιμοποιήσετε το My MFP, τοποθετήστε μια μονάδα flash στη θύρα USB του εκτυπωτή όποτε θέλετε να αντιγράψετε, να στείλετε φαξ ή να σαρώσετε.

Παρουσίαση της εφαρμογής WS-Scan

Εικονίδιο	Περιγραφή
	<p>Με την εφαρμογή Web Services-Scan μπορείτε να σαρώνετε έγγραφα στον εκτυπωτή δικτύου και να στέλνετε τη σαρωμένη εικόνα στον υπολογιστή σας. Το WS-Scan είναι μια εφαρμογή της Microsoft παρόμοια με την εφαρμογή Σάρωση σε δίκτυο, μόνο που προσφέρει δυνατότητα αποστολής της σαρωμένης εικόνας σε μια εφαρμογή για τα Windows. Για να μάθετε περισσότερα σχετικά με το WS-Scan, ανατρέξτε στην τεκμηρίωση της Microsoft.</p> <p>Σημείωση: Το εικονίδιο εμφανίζεται στην αρχική οθόνη του εκτυπωτή μόνο όταν μαζί με τον εκτυπωτή δικτύου έχει δηλωθεί και κάποιος υπολογιστής. Το εγκαταστημένο λειτουργικό σύστημα του υπολογιστή πρέπει να είναι Windows 8, Windows 7 ή Windows Vista.</p>

Εγκατάσταση της εφαρμογής Remote Operator Panel

Αυτή η εφαρμογή εμφανίζει τον πίνακα ελέγχου του εκτυπωτή στην οθόνη του υπολογιστή και σας επιτρέπει να αλληλεπιδράσετε με τον πίνακα ελέγχου του εκτυπωτή, ακόμα και αν δεν βρίσκεστε κοντά στον εκτυπωτή δικτύου. Από την οθόνη του υπολογιστή μπορείτε να δείτε την κατάσταση του εκτυπωτή, να αποδεσμεύσετε εργασίες εκτύπωσης που είναι σε αναμονή, να δημιουργήσετε σελιδοδείκτες και να εκτελέσετε άλλες εργασίες που θα κάνατε αν στεκόσαστε μπροστά στον εκτυπωτή δικτύου.

- 1 Ανοίξτε ένα πρόγραμμα περιήγησης στο Web και πληκτρολογήστε τη διεύθυνση IP στο πεδίο διεύθυνσης.

Σημείωση: Δείτε τη διεύθυνση IP του εκτυπωτή στην αρχική οθόνη του πίνακα ελέγχου του εκτυπωτή. Η διεύθυνση IP εμφανίζεται ως τέσσερα σύνολα αριθμών που χωρίζονται από τελείες, όπως 123.123.123.123.

- 2 Επιλέξτε **Ρυθμίσεις > Λύσεις συσκευών > Λύσεις (eSF) > Remote Operator Panel**.
- 3 Επιλέξτε το πλαίσιο ελέγχου **Ενεργοποιημένος** και, στη συνέχεια, προσαρμόστε τις ρυθμίσεις.
- 4 Κάντε κλικ στην επιλογή **Εφαρμογή**.

Για να χρησιμοποιήσετε την εφαρμογή, στον Embedded Web Server πατήστε διαδοχικά **Εφαρμογές > Remote Operator Panel > Εκκίνηση βοηθητικής εφαρμογής VNC**.

Εξαγωγή και εισαγωγή διαμόρφωσης μέσω του Embedded Web Server

Μπορείτε να εξαγάγετε τις ρυθμίσεις διαμόρφωσης σε ένα αρχείο κειμένου το οποίο μπορείτε να εισαγάγετε και να χρησιμοποιήσετε για να εφαρμόσετε τις ρυθμίσεις σε έναν ή περισσότερους εκτυπωτές.

Εξαγωγή διαμόρφωσης

- 1 Από τον Embedded Web Server, κάντε κλικ στην επιλογή **Settings** (Ρυθμίσεις) ή **Configuration** (Ρύθμιση παραμέτρων).
- 2 Κάντε κλικ στις επιλογές **Device Solutions** (Λύσεις συσκευής) > **Solutions (eSF)** (Λύσεις (eSF)) ή **Embedded Solutions**.
- 3 Από την επιλογή Installed Solutions (Εγκατεστημένες λύσεις), κάντε κλικ στο όνομα της εφαρμογής που θέλετε να διαμορφώσετε.
- 4 Κάντε κλικ στις επιλογές **Configure** (Διαμόρφωση παραμέτρων) > **Export** (Εξαγωγή).
- 5 Ακολουθήστε τις οδηγίες στην οθόνη του υπολογιστή για να αποθηκεύσετε το αρχείο διαμόρφωσης και στη συνέχεια πληκτρολογήστε ένα μοναδικό όνομα αρχείου ή χρησιμοποιήστε το προεπιλεγμένο όνομα.
Σημείωση: Εάν προκύψει σφάλμα **JVM Out of Memory** (Εξαντλήθηκε η μνήμη JVM), επαναλάβετε την εξαγωγή μέχρι να αποθηκευτεί το αρχείο διαμόρφωσης.

Εισαγωγή διαμόρφωσης

- 1 Από τον Embedded Web Server, κάντε κλικ στην επιλογή **Settings** (Ρυθμίσεις) ή **Configuration** (Ρύθμιση παραμέτρων).
- 2 Κάντε κλικ στις επιλογές **Device Solutions** (Λύσεις συσκευής) > **Solutions (eSF)** (Λύσεις (eSF)) ή **Embedded Solutions**.

- 3** Από την επιλογή **Installed Solutions** (Εγκατεστημένες λύσεις), κάντε κλικ στο όνομα της εφαρμογής που θέλετε να διαμορφώσετε.
- 4** Κάντε κλικ στις επιλογές **Configure** (Διαμόρφωση) > **Import** (Εισαγωγή).
- 5** Μεταβείτε στο αποθηκευμένο αρχείο διαμόρφωσης και στη συνέχεια προχωρήστε στην εισαγωγή ή την προβολή του.
Σημείωση: Εάν προκύψει λήξη χρονικού ορίου και εμφανιστεί κενή οθόνη, πραγματοποιήστε ανανέωση του προγράμματος περιήγησης και στη συνέχεια κάντε κλικ στην επιλογή **Apply** (Εφαρμογή).

Πρόσθετη ρύθμιση εκτυπωτή

Εγκατάσταση εσωτερικών επιλογών

⚠ ΠΡΟΣΟΧΗ—ΚΙΝΔΥΝΟΣ ΗΛΕΚΤΡΟΠΛΗΞΙΑΣ: Εάν αποκτάτε πρόσβαση στην πλακέτα συστήματος ή εγκαθιστάτε προαιρετικό υλικό ή συσκευές μνήμης μετά την εγκατάσταση του εκτυπωτή, πριν συνεχίσετε, απενεργοποιήστε τον εκτυπωτή και αποσυνδέστε το καλώδιο ρεύματος από την πρίζα. Εάν υπάρχουν άλλες συσκευές συνδεδεμένες στον εκτυπωτή, απενεργοποιήστε τις και αποσυνδέστε τυχόν καλώδια σύνδεσης με τον εκτυπωτή.

Μπορείτε να προσαρμόσετε τη συνδεσιμότητα του εκτυπωτή σας και την χωρητικότητα της μνήμης, προσθέτοντας προαιρετικές κάρτες. Ορισμένες επιλογές εφαρμόζονται μόνο σε ορισμένα μοντέλα εκτυπωτών.

Χρήση της λειτουργίας κλειδώματος ασφαλείας

Ο εκτυπωτής διαθέτει λειτουργία κλειδώματος ασφαλείας. Όταν έχει προσαρτηθεί ασφάλεια συμβατή με τους περισσότερους φορητούς υπολογιστές, ο εκτυπωτής κλειδώνει. Μόλις κλειδώσει, δεν είναι δυνατή η αφαίρεση της μεταλλικής πλακέτας και της πλακέτας συστήματος του εκτυπωτή. Προσαρτήστε μια κλειδαριά ασφαλείας στον εκτυπωτή στη θέση που υποδεικνύεται.

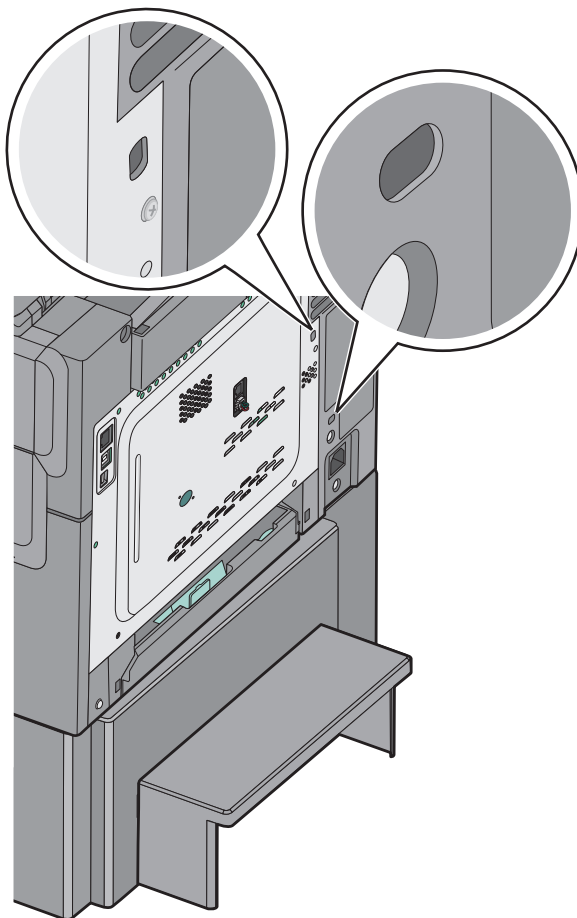

Εγκατάσταση κάρτας μνήμης

⚠ ΠΡΟΣΟΧΗ—ΚΙΝΔΥΝΟΣ ΗΛΕΚΤΡΟΠΛΗΘΙΑΣ: Εάν αποκτάτε πρόσβαση στην πλακέτα συστήματος ή εγκαθιστάτε προαιρετικό υλικό ή συσκευές μνήμης μετά την εγκατάσταση του εκτυπωτή, πριν συνεχίσετε, απενεργοποιήστε τον εκτυπωτή και αποσυνδέστε το καλώδιο τροφοδοσίας από την πρίζα. Εάν υπάρχουν άλλες συσκευές συνδεδεμένες στον εκτυπωτή, απενεργοποιήστε τις και αποσυνδέστε τυχόν καλώδια σύνδεσης με τον εκτυπωτή.

Σημείωση: Αυτή η εργασία απαιτεί ίσιο κατσαβίδι.

- 1 Αποκτήστε πρόσβαση στην πλακέτα συστήματος που βρίσκεται στο πίσω μέρος του εκτυπωτή.
 - α Γυρίστε τις βίδες του καλύμματος αριστερόστροφα για να τις αφαιρέσετε.
 - β Αφαιρέστε το κάλυμμα.

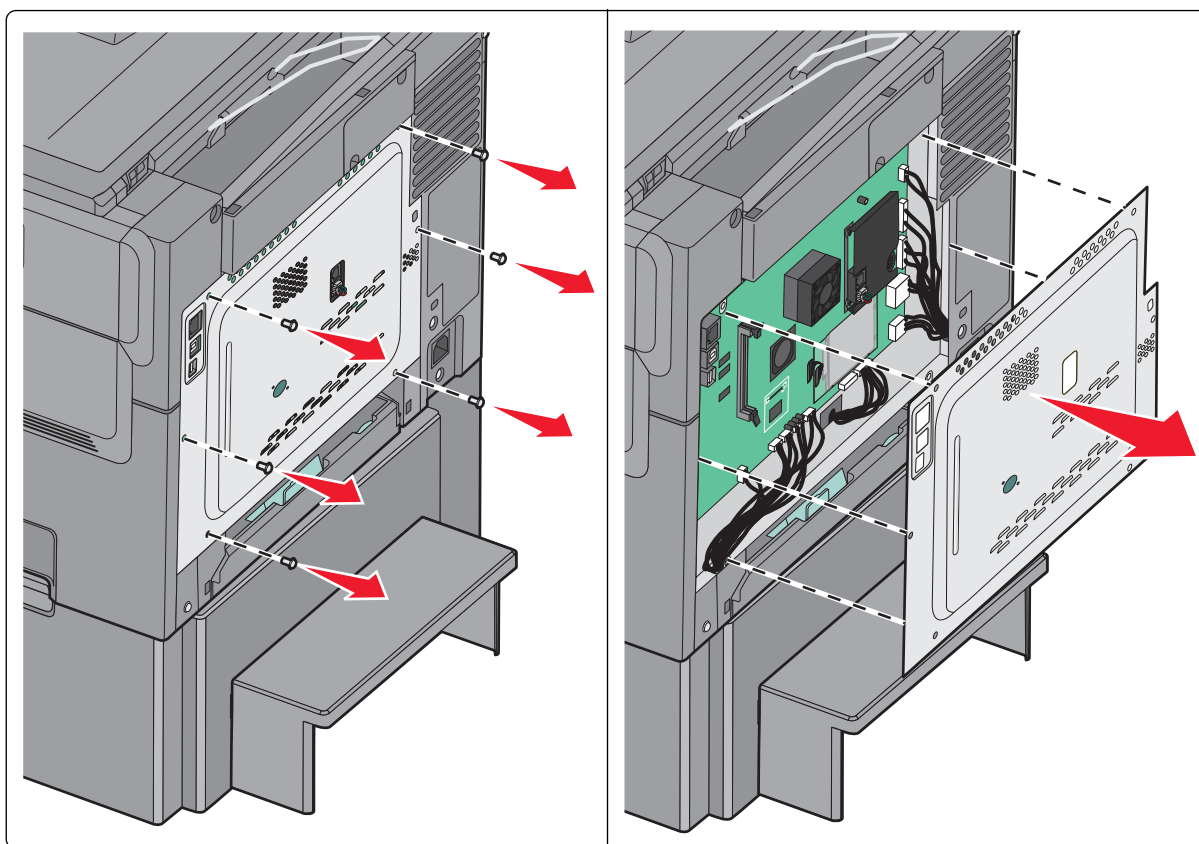

ΠΡΟΣΟΧΗ—ΠΙΘΑΝΟΤΗΤΑ ΒΛΑΒΗΣ: Τα ηλεκτρονικά εξαρτήματα της πλακέτας συστήματος είναι πολύ ευπαθή στον στατικό ηλεκτρισμό. Αγγίξτε ένα μεταλλικό στοιχείο του εκτυπωτή, πριν ακουμπήσετε οποιοδήποτε ηλεκτρικό μέρος της πλακέτας συστήματος ή τους ακροδέκτες.

- 2 Χρησιμοποιήστε την επόμενη εικόνα για να εντοπίσετε την υποδοχή.

ΠΡΟΣΟΧΗ—ΠΙΘΑΝΟΤΗΤΑ ΒΛΑΒΗΣ: Τα ηλεκτρονικά εξαρτήματα της πλακέτας συστήματος είναι πολύ ευπαθή στον στατικό ηλεκτρισμό. Αγγίξτε ένα μεταλλικό στοιχείο του εκτυπωτή, πριν ακουμπήσετε οποιοδήποτε ηλεκτρικό μέρος της πλακέτας συστήματος ή τους ακροδέκτες.

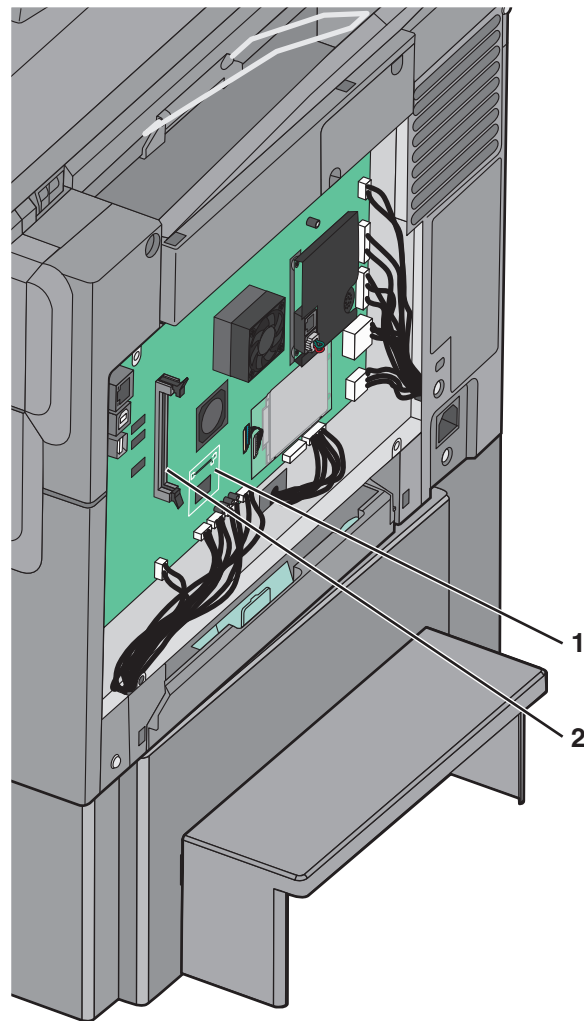

1	Υποδοχή κάρτας μνήμης Flash ή κάρτας γραμματοσειρών
2	Υποδοχή κάρτας μνήμης

3 Ανοίξτε τις ασφάλειες υποδοχής της κάρτας μνήμης.

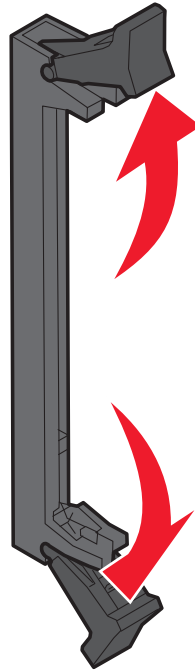

4 Βγάλτε την κάρτα μνήμης από τη συσκευασία.

Σημείωση: Αποφύγετε την επαφή με τα σημεία σύνδεσης που βρίσκονται κατά μήκος του ενός άκρου της κάρτας.

5 Ευθυγραμμίστε τις εγκοπές στην κάρτα μνήμης με τις ακμές στην υποδοχή.

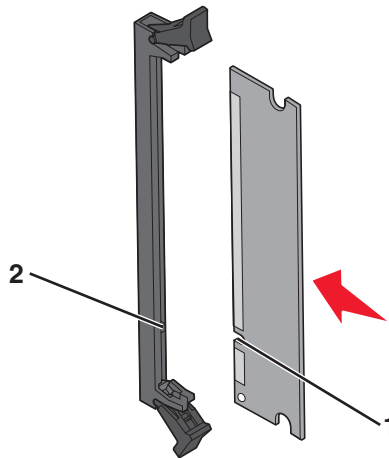

1	Εγκοπές
2	Ακμές

6 Σπρώξτε την κάρτα μνήμης στην υποδοχή έως ότου *κουμπώσει* στη θέση της.

7 Τοποθετήστε το κάλυμμα της πλακέτας συστήματος.

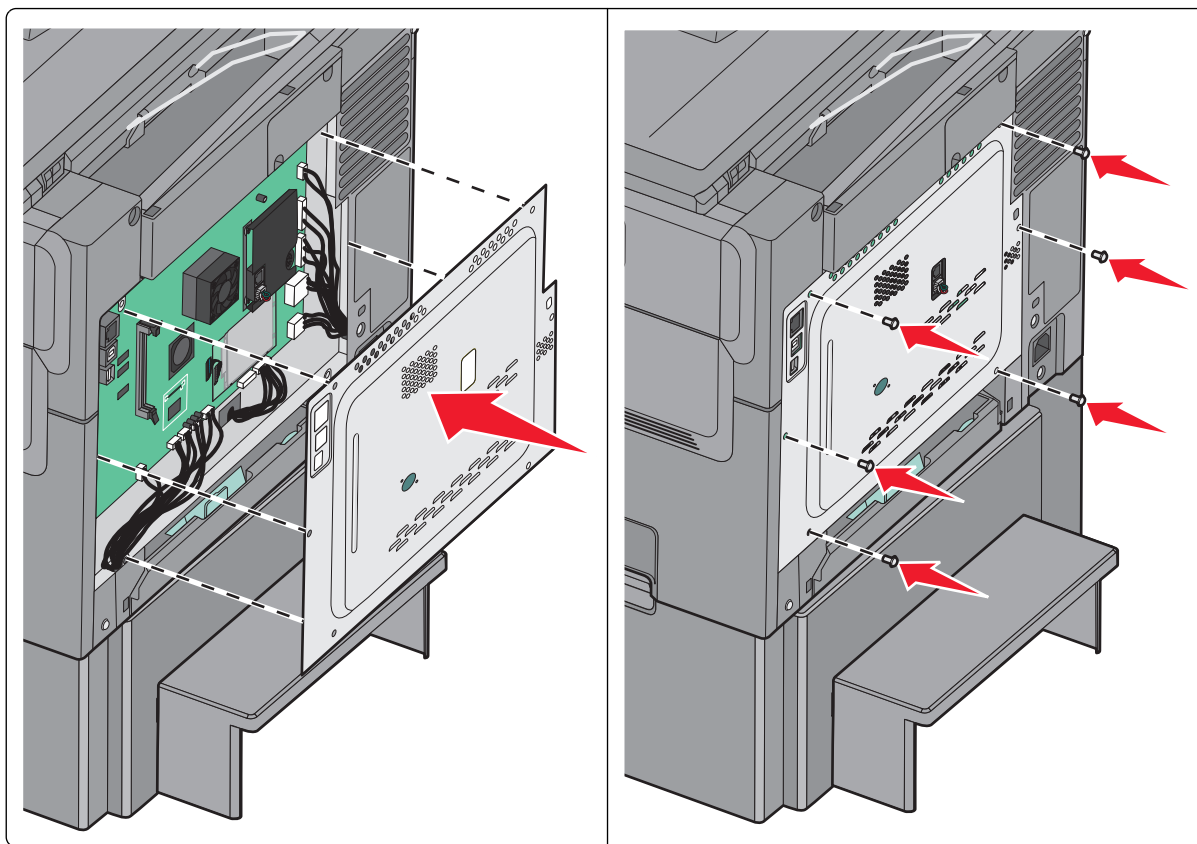

Εγκατάσταση κάρτας μνήμης flash ή κάρτας γραμματοσειρών

⚠ ΠΡΟΣΟΧΗ—ΚΙΝΔΥΝΟΣ ΗΛΕΚΤΡΟΠΛΗΞΙΑΣ: Εάν αποκτάτε πρόσβαση στην πλακέτα συστήματος ή εγκαθιστάτε προαιρετικό υλικό ή συσκευές μνήμης μετά την εγκατάσταση του εκτυπωτή, πριν συνεχίσετε, απενεργοποιήστε τον εκτυπωτή και αποσυνδέστε το καλώδιο τροφοδοσίας από την πρίζα. Εάν υπάρχουν άλλες συσκευές συνδεδεμένες στον εκτυπωτή, απενεργοποιήστε τις και αποσυνδέστε τυχόν καλώδια σύνδεσης με τον εκτυπωτή.

Σημείωση: Αυτή η εργασία απαιτεί ίσιο κατσαβίδι.

- 1 Αποκτήστε πρόσβαση στην πλακέτα συστήματος που βρίσκεται στο πίσω μέρος του εκτυπωτή.
 - α Γυρίστε τις βίδες του καλύμματος αριστερόστροφα για να τις αφαιρέσετε.
 - β Αφαιρέστε το κάλυμμα.

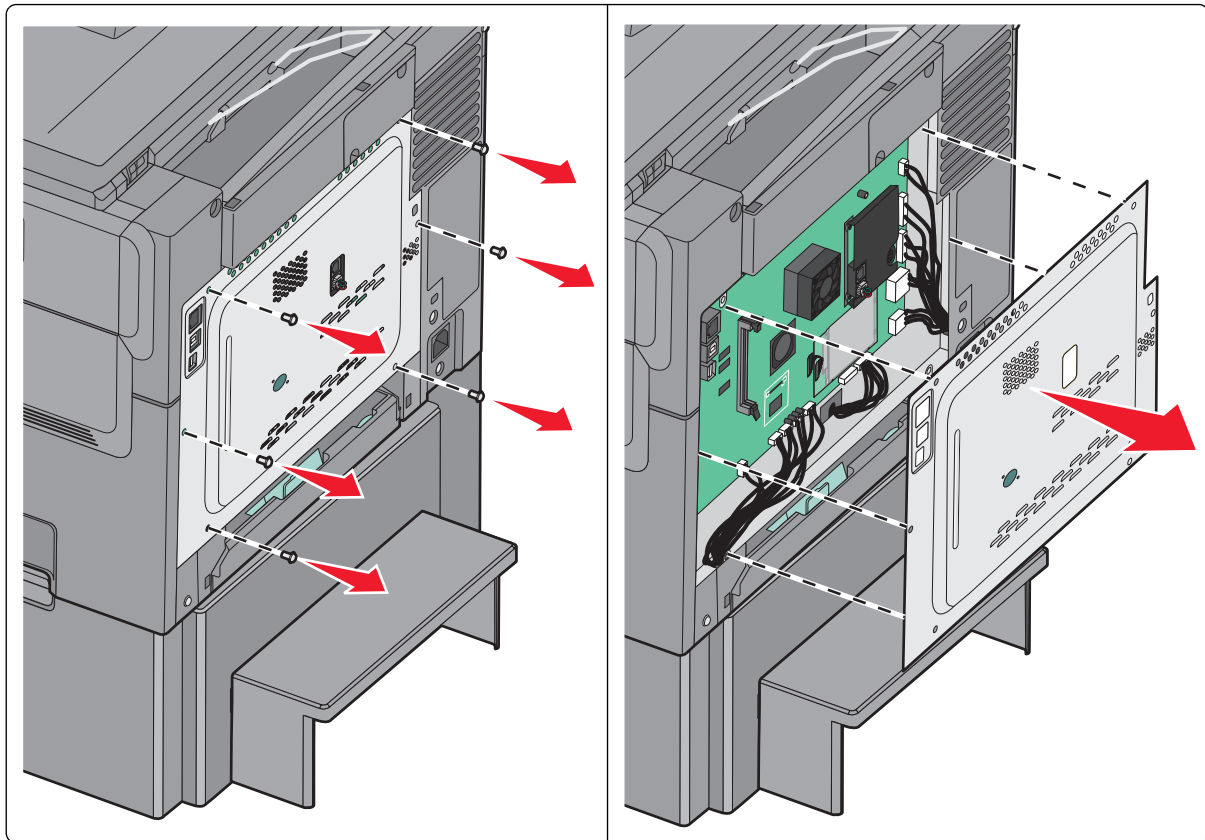

ΠΡΟΣΟΧΗ—ΠΙΘΑΝΟΤΗΤΑ ΒΛΑΒΗΣ: Τα ηλεκτρονικά εξαρτήματα της πλακέτας συστήματος είναι πολύ ευπαθή στον στατικό ηλεκτρισμό. Αγγίξτε ένα μεταλλικό στοιχείο του εκτυπωτή, πριν ακουμπήσετε οποιοδήποτε ηλεκτρικό μέρος της πλακέτας συστήματος ή τους ακροδέκτες.

2 Χρησιμοποιήστε την επόμενη εικόνα για να εντοπίσετε την υποδοχή.

ΠΡΟΣΟΧΗ—ΠΙΘΑΝΟΤΗΤΑ ΒΛΑΒΗΣ: Τα ηλεκτρονικά εξαρτήματα της πλακέτας συστήματος είναι πολύ ευπαθή στον στατικό ηλεκτρισμό. Αγγίξτε ένα μεταλλικό στοιχείο του εκτυπωτή, πριν ακουμπήσετε οποιοδήποτε ηλεκτρικό μέρος της πλακέτας συστήματος ή τους ακροδέκτες.

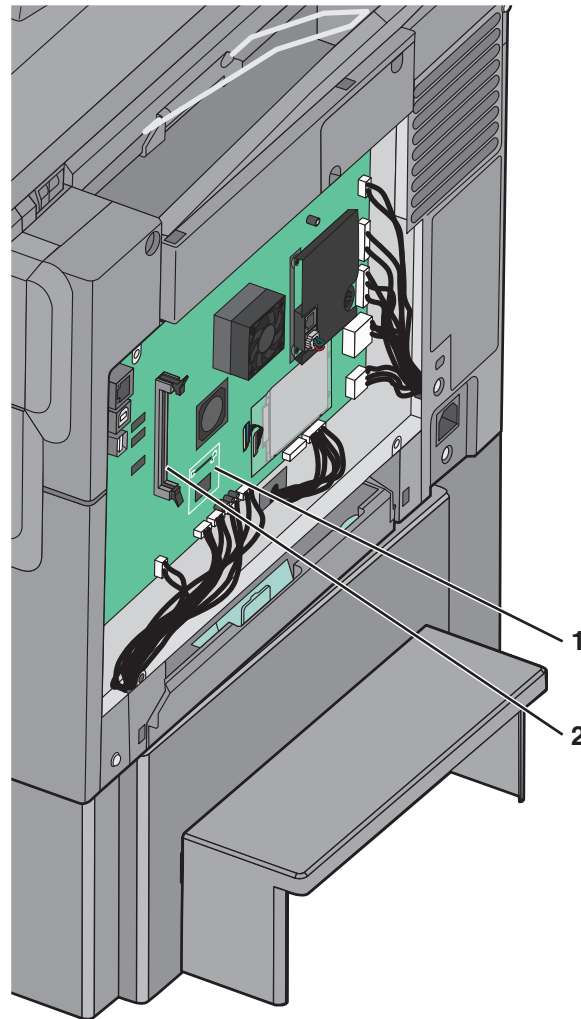

1	Υποδοχή κάρτας μνήμης Flash ή κάρτας γραμματοσειρών
2	Υποδοχή κάρτας μνήμης

3 Αφαιρέστε τη συσκευασία από την κάρτα μνήμης flash ή την κάρτα γραμματοσειρών

Σημείωση: Αποφύγετε την επαφή με τα σημεία σύνδεσης που βρίσκονται κατά μήκος του ενός άκρου της κάρτας.

- 4 Κρατώντας την κάρτα από τις άκρες, ευθυγραμμίστε τις πλαστικές ακίδες της κάρτας με τις οπές στην πλακέτα συστήματος.

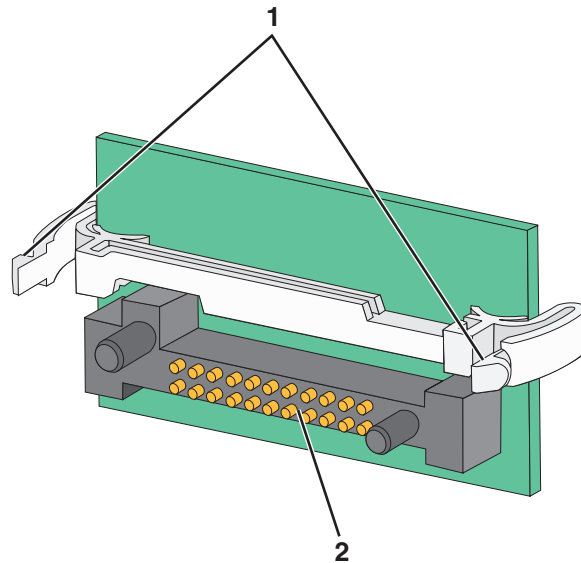

1	Πλαστικές ακίδες
2	Μεταλλικές ακίδες

- 5 Σπρώξτε την κάρτα μέχρι να ασφαλίσει στη θέση της.

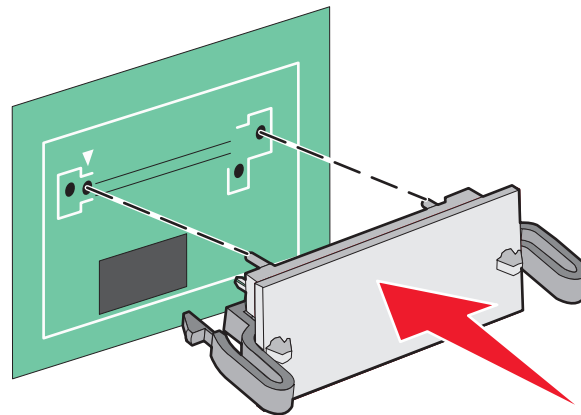

Σημείωση: Ολόκληρο το μήκος του ακροδέκτη στην κάρτα πρέπει να ακουμπά και να είναι συνδεδεμένο στην πλακέτα συστήματος.

- 6 Τοποθετήστε το κάλυμμα της πλακέτας συστήματος.

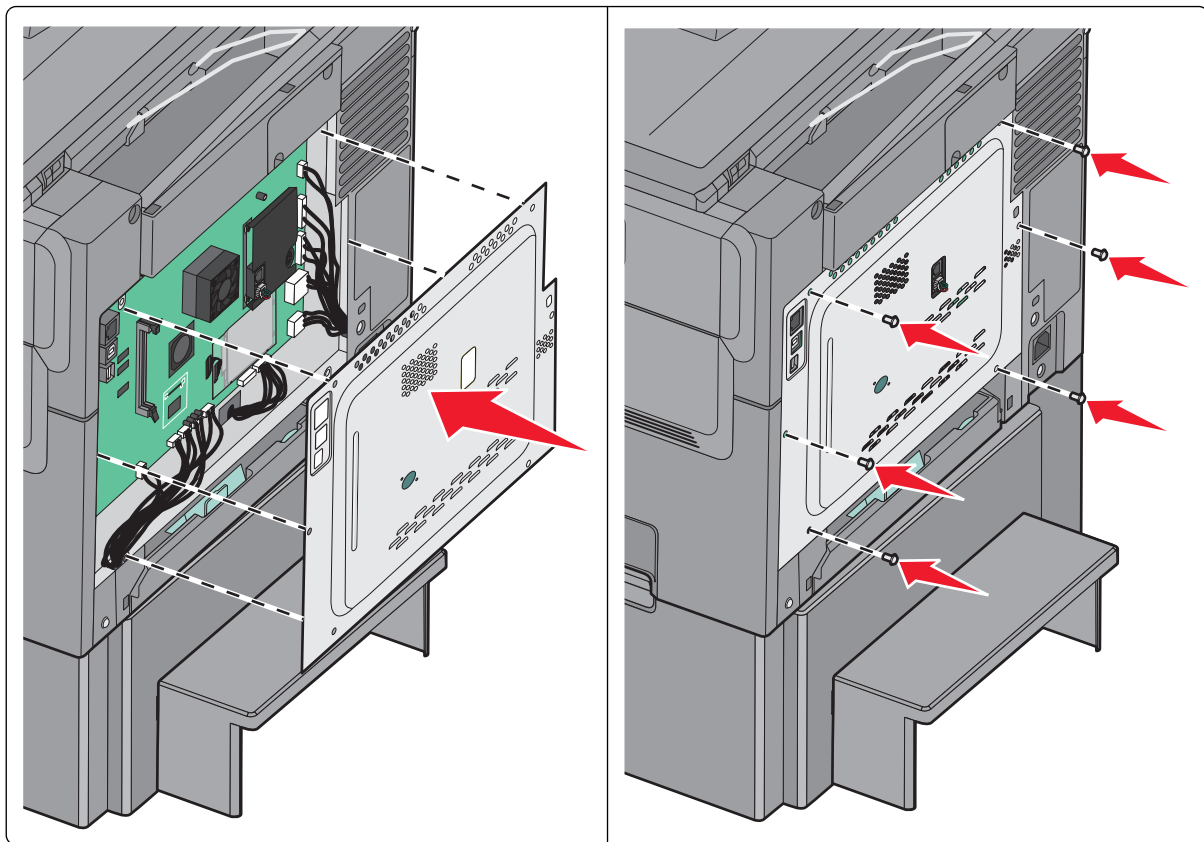

Εγκατάσταση πρόσθετων εξαρτημάτων υλικού

Σειρά εγκατάστασης

⚠ ΠΡΟΣΟΧΗ—ΠΙΘΑΝΟΤΗΤΑ ΤΡΑΥΜΑΤΙΣΜΟΥ: Το βάρος του εκτυπωτή ξεπερνάει τα 18 kg (40 lb) και για την ασφαλή μετακίνησή του απαιτούνται δύο ή περισσότερα εκπαιδευμένα άτομα.

⚠ ΠΡΟΣΟΧΗ—ΚΙΝΔΥΝΟΣ ΗΛΕΚΤΡΟΠΛΗΞΙΑΣ: Εάν αποκτάτε πρόσβαση στην πλακέτα συστήματος ή εγκαθιστάτε προαιρετικό υλικό ή συσκευές μνήμης μετά την εγκατάσταση του εκτυπωτή, πριν συνεχίσετε, απενεργοποιήστε τον εκτυπωτή και αποσυνδέστε το καλώδιο τροφοδοσίας από την πρίζα. Εάν υπάρχουν άλλες συσκευές συνδεδεμένες στον εκτυπωτή, απενεργοποιήστε τις και αποσυνδέστε τυχόν καλώδια σύνδεσης με τον εκτυπωτή.

- Προαιρετική θήκη 550 φύλλων (Θήκη 3)
- Συρτάρι duo 650 φύλλων (Θήκη 2)
- Εκτυπωτής

Για περισσότερες πληροφορίες σχετικά με την εγκατάσταση προαιρετικής θήκης 550 φύλλων, ανατρέξτε στην τεκμηρίωση εγκατάστασης που συνοδεύει τη συσκευή.

Εγκατάσταση προαιρετικής θήκης ή συρταριού

Ο εκτυπωτής υποστηρίζει δύο επιπρόσθετες πηγές εισαγωγής: μια προαιρετική θήκη 550 φύλλων και ένα συρτάρι duo 650 φύλλων (Θήκη 2) με ενσωματωμένο τροφοδότη πολλαπλών χρήσεων.

Σημείωση: Ορισμένα μοντέλα εκτυπωτών ενδέχεται να μην υποστηρίζουν την προαιρετική θήκη 550 φύλλων.

ΠΡΟΣΟΧΗ—ΠΙΘΑΝΟΤΗΤΑ ΤΡΑΥΜΑΤΙΣΜΟΥ: Το βάρος του εκτυπωτή ξεπερνάει τα 18 kg (40 lb) και για την ασφαλή μετακίνησή του απαιτούνται δύο ή περισσότερα εκπαιδευμένα άτομα.

ΠΡΟΣΟΧΗ—ΚΙΝΔΥΝΟΣ ΗΛΕΚΤΡΟΠΛΗΞΙΑΣ: Εάν αποκτάτε πρόσβαση στην πλακέτα συστήματος ή εγκαθιστάτε προαιρετικό υλικό ή συσκευές μνήμης μετά την εγκατάσταση του εκτυπωτή, πριν συνεχίσετε, απενεργοποιήστε τον εκτυπωτή και αποσυνδέστε το καλώδιο τροφοδοσίας από την πρίζα. Εάν υπάρχουν άλλες συσκευές συνδεδεμένες στον εκτυπωτή, απενεργοποιήστε τις και αποσυνδέστε τυχόν καλώδια σύνδεσης με τον εκτυπωτή.

1 Αφαιρέστε τη συσκευασία από την προαιρετική θήκη και στη συνέχεια αφαιρέστε κάθε υλικό συσκευασίας καθώς και το κάλυμμα προστασίας από τη σκόνη.

2 Τοποθετήστε τη θήκη κοντά στον εκτυπωτή.

Σημείωση: Εάν εγκαθιστάτε τόσο την προαιρετική θήκη όσο και το συρτάρι duo 650 φύλλων, η προαιρετική θήκη 550 φύλλων πρέπει να εγκατασταθεί πάντοτε ως η πρώτη θήκη (με διαμόρφωση από κάτω προς τα επάνω).

3 Ευθυγραμμίστε το συρτάρι duo 650 φύλλων με την προαιρετική θήκη 550 φύλλων και στη συνέχεια χαμηλώστε το στη θέση του.

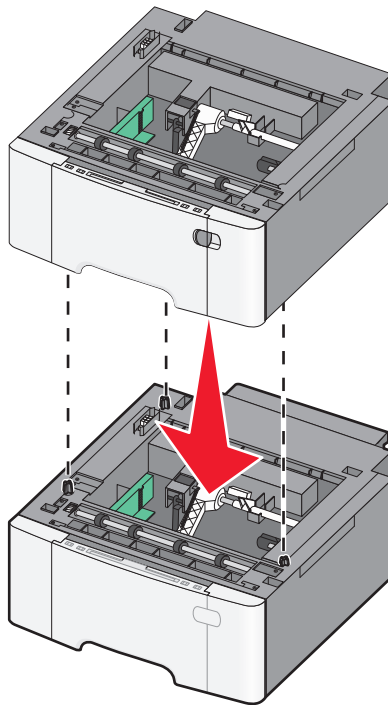

- 4 Ευθυγραμμίστε τον εκτυπωτή με το συρτάρι duo 650 φύλλων, κατεβάστε τον εκτυπωτή στη θέση του και τοποθετήστε τα καλύμματα προστασίας από τη σκόνη.

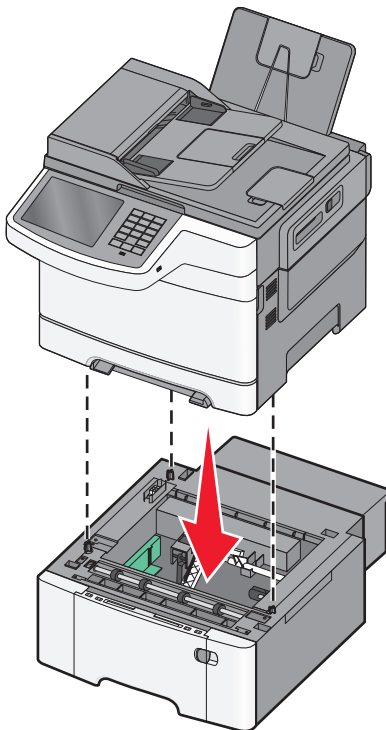

Σημείωση: Μόλις εγκατασταθούν το λογισμικό του εκτυπωτή και οποιαδήποτε πρόσθετα εξαρτήματα, ενδέχεται να είναι απαραίτητη η μη αυτόματη προσθήκη των εξαρτημάτων αυτών στο πρόγραμμα οδήγησης του εκτυπωτή, ώστε να είναι διαθέσιμα για τις εργασίες εκτύπωσης. Για περισσότερες πληροφορίες, δείτε [“Προσθήκη διαθέσιμων επιλογών στο πρόγραμμα οδήγησης εκτυπωτή” στη σελίδα 39](#).

Σύνδεση καλωδίων

⚠ ΠΡΟΣΟΧΗ—ΠΙΘΑΝΟΤΗΤΑ ΤΡΑΥΜΑΤΙΣΜΟΥ: Μη χρησιμοποιείτε τη λειτουργία αποστολής ή λήψης φαξ σε περίπτωση καταιγίδας με συνοδεία αστραπών. Η εγκατάσταση του συγκεκριμένου προϊόντος καθώς και οι ηλεκτρικές ή καλωδιακές συνδέσεις, όπως δυνατότητα φαξ, καλώδιο τροφοδοσίας ή τηλεφώνου δεν πρέπει να γίνονται σε περίπτωση ηλεκτρικής καταιγίδας.

Συνδέστε τον εκτυπωτή στον υπολογιστή με ένα καλώδιο USB ή Ethernet.

Βεβαιωθείτε ότι έχετε αντιστοιχίσει τα ακόλουθα:

- Το σύμβολο USB στο καλώδιο με το σύμβολο USB στον εκτυπωτή
- Το κατάλληλο καλώδιο Ethernet με τη θύρα Ethernet

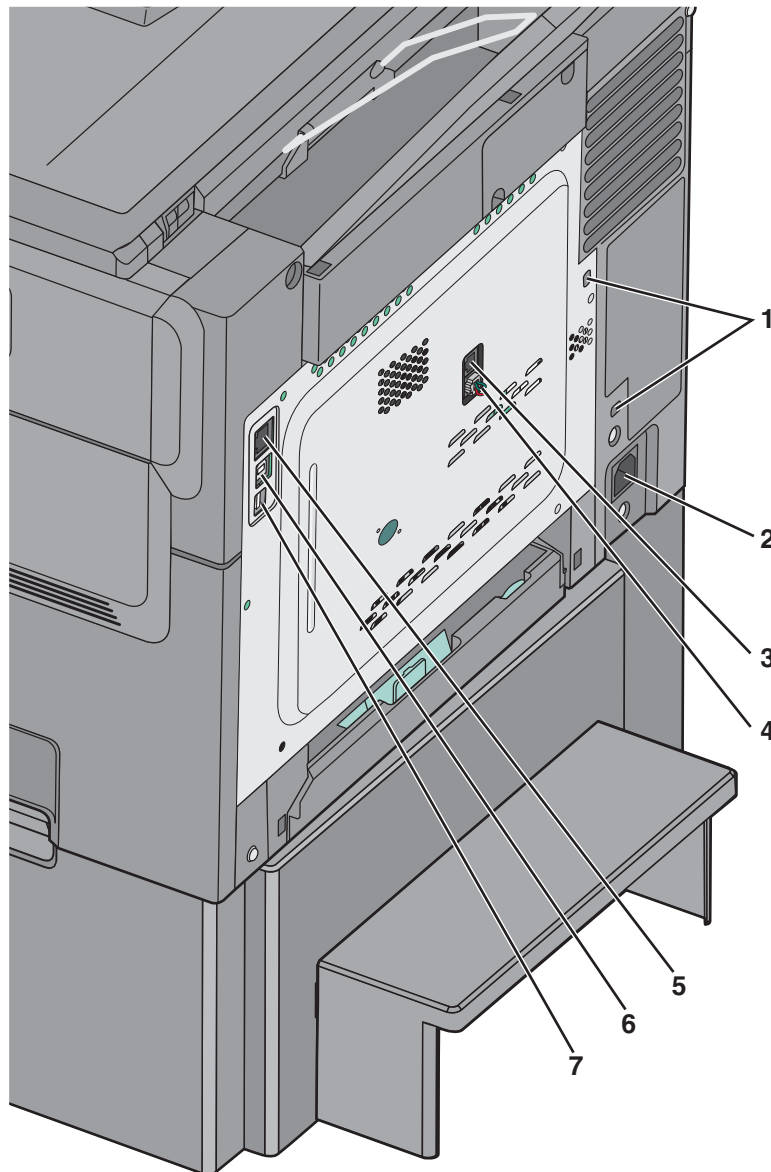

1	Θύρα κλειδώματος ασφαλείας
2	Υποδοχή καλωδίου ρεύματος εκτυπωτή
3	Θύρα εκτυπωτή φαξ LINE
4	Θύρα εκτυπωτή φαξ EXT
5	θύρα Ethernet
6	Θύρα εκτυπωτή USB
7	θύρα USB ΠΡΟΣΟΧΗ—ΠΙΘΑΝΟΤΗΤΑ ΒΛΑΒΗΣ: Μην αγγίζετε το καλώδιο USB, τους προσαρμογείς δικτύου ή τον εκτυπωτή στην περιοχή που απεικονίζεται, ενώ εκτελείτε εκτύπωση. Ενδεχομένως να προκύψει απώλεια δεδομένων ή δυσλειτουργία.

Επαλήθευση εγκατάστασης εκτυπωτή

Όταν εγκατασταθούν όλα τα πρόσθετα εξαρτήματα υλικού και λογισμικού και ενεργοποιηθεί ο εκτυπωτής, εκτυπώστε τα παρακάτω, για να βεβαιωθείτε ότι ο εκτυπωτής έχει εγκατασταθεί σωστά:

- **Σελίδα ρυθμίσεων μενού**—Χρησιμοποιήστε αυτή τη σελίδα για να επαληθεύσετε ότι έχουν εγκατασταθεί σωστά όλες οι επιλογές του εκτυπωτή. Στο κάτω μέρος της σελίδας εμφανίζεται μια λίστα των εγκατεστημένων επιλογών. Αν στη λίστα δεν εμφανίζεται μια επιλογή που έχετε εγκαταστήσει, τότε δεν έχει εγκατασταθεί σωστά. Καταργήστε την επιλογή και εγκαταστήστε τη ξανά.
- **Σελίδα ρύθμισης δικτύου**—Εάν ο εκτυπωτής σας διαθέτει δυνατότητα ασύρματης σύνδεσης ή σύνδεσης Ethernet και είναι συνδεδεμένος σε δίκτυο, εκτυπώστε μια σελίδα εγκατάστασης δικτύου για να επαληθεύσετε τη σύνδεση δικτύου. Επιπλέον, σε αυτήν τη σελίδα παρέχονται σημαντικές πληροφορίες που βοηθούν στις ρυθμίσεις των παραμέτρων εκτύπωσης μέσω δικτύου.

Εκτύπωση μιας σελίδας ρυθμίσεων μενού

Από την αρχική οθόνη, μεταβείτε στην επιλογή:

 > **Reports** (Αναφορές) > **Menu Settings Page** (Σελίδα ρυθμίσεων μενού)

Εκτύπωση σελίδας εγκατάστασης δικτύου

Εάν ο εκτυπωτής έχει συνδεθεί σε δίκτυο, εκτυπώστε μια σελίδα εγκατάστασης δικτύου για να επιβεβαιώσετε τη σύνδεση. Επιπλέον, σε αυτήν τη σελίδα παρέχονται σημαντικές πληροφορίες που βοηθούν στις ρυθμίσεις των παραμέτρων εκτύπωσης μέσω δικτύου.

- 1 Από την αρχική οθόνη, μεταβείτε στην επιλογή:

 > **Reports** (Αναφορές) > **Network Setup Page** (Σελίδα εγκατάστασης δικτύου)

- 2 Ανατρέξτε στην πρώτη ενότητα της σελίδας εγκατάστασης δικτύου και στη συνέχεια ελέγξτε εάν η κατάσταση ορίζεται ως **Connected** (Συνδεδεμένος).

Εάν η κατάσταση ορίζεται ως **Not Connected** (Αποσυνδεδεμένος), τότε το τοπικό δίκτυο LAN πιθανόν δεν είναι ενεργό ή το καλώδιο δικτύου μπορεί να δυσλειτουργεί. Απευθυνθείτε σε έναν ειδικό υποστήριξης συστήματος για παροχή λύσης και στη συνέχεια εκτυπώστε άλλη σελίδα εγκατάστασης δικτύου.

Εγκατάσταση του λογισμικού του εκτυπωτή

Εγκατάσταση του εκτυπωτή

- 1 Προμηθευτείτε ένα αντίγραφο του πακέτου εγκατάστασης του λογισμικού.
- 2 Εκτελέστε το πρόγραμμα εγκατάστασης και, στη συνέχεια, ακολουθήστε τις οδηγίες που εμφανίζονται στην οθόνη του υπολογιστή.
- 3 Για χρήστες Macintosh, προσθέστε τον εκτυπωτή.

Σημείωση: Βρείτε τη διεύθυνση IP του εκτυπωτή στην ενότητα TCP/IP στο μενού "Δίκτυο/θύρες".

Προσθήκη διαθέσιμων επιλογών στο πρόγραμμα οδήγησης εκτυπωτή

Για χρήστες των Windows

1 Ανοίξτε το φάκελο εκτυπωτών.

Στα Windows 8

Από το σύμβολο αναζήτησης, πληκτρολογήστε **εκτέλεση** και, στη συνέχεια, ακολουθήστε τη διαδρομή:
Εκτέλεση > πληκτρολογήστε control printers >OK

Στα Windows 7 και προγενέστερα λειτουργικά συστήματα

α Κάντε κλικ στο  ή κάντε κλικ στο μενού **Έναρξη** και στη συνέχεια κάντε κλικ στην εντολή **Εκτέλεση**.

β Πληκτρολογήστε **control printers**.

γ Πατήστε **Enter** ή κάντε κλικ στο κουμπί **OK**.

2 Επιλέξτε τον εκτυπωτή που θέλετε να ενημερώσετε και κάντε ένα από τα εξής:

- Για τα Windows 7 ή μεταγενέστερες εκδόσεις, επιλέξτε **Ιδιότητες εκτυπωτή**.
- Για προγενέστερες εκδόσεις, επιλέξτε **Ιδιότητες**.

3 Μεταβείτε στην καρτέλα "Ρύθμιση παραμέτρων" και κάντε κλικ στην επιλογή **Ενημέρωση τώρα - Ερώτηση στον εκτυπωτή**.

4 Εφαρμόστε τις αλλαγές.

Για χρήστες Macintosh

1 Από το "System Preferences" (Προτιμήσεις συστήματος) στο μενού Apple, μεταβείτε στον εκτυπωτή σας και επιλέξτε **Options & Supplies** (Πρόσθετα εξαρτήματα και αναλώσιμα).

2 Μεταβείτε στη λίστα των εξαρτημάτων υλικού και, στη συνέχεια, προσθέστε τυχόν εγκατεστημένα εξαρτήματα.

3 Εφαρμόστε τις αλλαγές.

Προετοιμασία εγκατάστασης του εκτυπωτή σε δίκτυο Ethernet

Για να ρυθμίσετε τις παραμέτρους του εκτυπωτή σας για σύνδεση σε ένα δίκτυο Ethernet, πριν ξεκινήσετε, φροντίστε να οργανώσετε τις παρακάτω πληροφορίες πριν ξεκινήσετε:

Σημείωση: Εάν το δίκτυό σας εκχωρεί αυτόματα διευθύνσεις IP σε υπολογιστές και εκτυπωτές, συνεχίστε την εγκατάσταση του εκτυπωτή.

- Μια έγκυρη, μοναδική διεύθυνση IP για τον εκτυπωτή που θα χρησιμοποιηθεί στο δίκτυο
- Η πύλη δικτύου

- Η μάσκα δικτύου
- Ένα ψευδώνυμο για τον εκτυπωτή (προαιρετικά)

Σημείωση: Ένα ψευδώνυμο του εκτυπωτή μπορεί να διευκολύνει τον εντοπισμό του εκτυπωτή σας στο δίκτυο. Μπορείτε να επιλέξετε τη χρήση του προεπιλεγμένου ψευδωνύμου του εκτυπωτή ή να ορίσετε ένα ψευδώνυμο που θα θυμάστε εύκολα.

Θα χρειαστείτε ένα καλώδιο Ethernet για τη σύνδεση του εκτυπωτή στο δίκτυο και μια διαθέσιμη θύρα στην οποία μπορεί να συνδεθεί ο εκτυπωτής. Όποτε είναι δυνατό, χρησιμοποιήστε καλώδιο δικτύου προκειμένου να αποφεύγονται πιθανά προβλήματα που προκαλούνται από κάποιο κατεστραμμένο καλώδιο.

Ελαχιστοποίηση της περιβαλλοντικής επιβάρυνσης από τον εκτυπωτή σας

Η Lexmark δεσμεύεται για την περιβαλλοντική βιωσιμότητα και βελτιώνει διαρκώς τους εκτυπωτές της ώστε να μειωθούν οι συνέπειες στο περιβάλλον. Στο σχεδιασμό λαμβάνεται πάντα υπόψη το περιβάλλον, ο τρόπος συσκευασίας στοχεύει στη μείωση των υλικών και παρέχονται προγράμματα συλλογής και ανακύκλωσης. Για περισσότερες πληροφορίες, δείτε:

- Το κεφάλαιο Προειδοποιήσεις
- Η ενότητα Περιβαλλοντική βιωσιμότητα της τοποθεσίας της Lexmark στο Web, στη διεύθυνση www.lexmark.com/environment.
- Το πρόγραμμα ανακύκλωσης της Lexmark στην τοποθεσία www.lexmark.com/recycle

Η επιλογή συγκεκριμένων ρυθμίσεων ή εργασιών εκτυπωτή, ενδέχεται να επιβαρύνει ακόμα λιγότερο το περιβάλλον. Σε αυτό το κεφάλαιο περιγράφονται οι ρυθμίσεις και οι εργασίες με θετικότερο αποτέλεσμα ως προς το περιβάλλον.

Εξοικονόμηση χαρτιού και τόνερ

Σύμφωνα με μελέτες το 80% του ίχνους άνθρακα ενός εκτυπωτή σχετίζεται με τη χρήση του χαρτιού. Μπορείτε να μειώσετε σε σημαντικό βαθμό το ίχνος άνθρακα χρησιμοποιώντας ανακυκλωμένο χαρτί και τις παρακάτω προτάσεις εκτύπωσης, όπως εκτύπωση διπλής όψης και εκτύπωση πολλών σελίδων σε μία πλευρά ενός φύλλου χαρτιού.

Για περισσότερες πληροφορίες σχετικά με την άμεση εξοικονόμηση χαρτιού και ενέργειας με χρήση μίας ρύθμισης εκτυπωτή, ανατρέξτε στην ενότητα [“Χρήση της λειτουργίας Eco-Mode” στη σελίδα 42](#).

Χρήση ανακυκλωμένου χαρτιού

Ως εταιρεία που σέβεται το περιβάλλον, η Lexmark υποστηρίζει τη χρήση ανακυκλωμένου χαρτιού γραφείου που παράγεται συγκεκριμένα για τη χρήση σε εκτυπωτές laser. Για περισσότερες πληροφορίες σχετικά με ανακυκλωμένα χαρτιά που είναι κατάλληλα για τον εκτυπωτή σας, δείτε [“Χρήση ανακυκλωμένου χαρτιού και άλλων τύπων χαρτιού γραφείου” στη σελίδα 58](#).

Εξοικονόμηση αναλωσίμων

Να χρησιμοποιήσετε και τις δύο πλευρές του χαρτιού

Αν το μοντέλο του εκτυπωτή σας υποστηρίζει εκτύπωση διπλής όψης, μπορείτε να επιλέξετε αν η εκτύπωση θα εμφανίζεται στη μία ή και στις δύο πλευρές του χαρτιού.

Σημειώσεις:

- Η εκτύπωση διπλής όψης είναι η προεπιλεγμένη ρύθμιση στο πρόγραμμα οδήγησης εκτύπωσης.
- Για μια πλήρη λίστα των υποστηριζόμενων προϊόντων και χωρών, επισκεφθείτε τη διεύθυνση <http://support.lexmark.com>.

Να τοποθετήσετε περισσότερες από μια σελίδες σε ένα φύλλο χαρτιού

Μπορείτε να εκτυπώσετε έως 16 διαδοχικές σελίδες ενός πολυσέλιδου εγγράφου σε μία όψη ενός φύλλου χαρτιού, αν επιλέξετε την πολυσέλιδη εκτύπωση (N σε ένα φύλλο) για την εργασία εκτύπωσης.

Να ελέγχετε την ακρίβεια στο πρόχειρό σας

Πριν εκτυπώσετε ή κάνετε πολλά αντίγραφα ενός εγγράφου:

- Χρησιμοποιήστε τη λειτουργία προεπισκόπησης για να δείτε πώς φαίνεται το έγγραφο πριν το εκτυπώσετε.
- Μπορείτε να εκτυπώσετε ένα αντίγραφο του εγγράφου για να ελέγξετε το περιεχόμενο και τη μορφή του.

Να αποφεύγετε τις εμπλοκές χαρτιού

Ρυθμίστε σωστά τον τύπο και το μέγεθος του χαρτιού, για να αποφύγετε εμπλοκές του χαρτιού. Για περισσότερες πληροφορίες, δείτε [“Αποφυγή εμπλοκών” στη σελίδα 241](#).

Εξοικονόμηση ενέργειας

Χρήση της λειτουργίας Eco-Mode

1 Πληκτρολογήστε τη διεύθυνση IP του εκτυπωτή στο πεδίο διεύθυνσης του προγράμματος περιήγησης στο Web.

Εάν δεν γνωρίζετε τη διεύθυνση IP του εκτυπωτή, μπορείτε να:

- Προβάλετε τη διεύθυνση IP στον πίνακα ελέγχου του εκτυπωτή στην ενότητα TCP/IP του μενού Δίκτυο/Θύρες.
- Εκτυπώσετε μια σελίδα εγκατάστασης δικτύου ή τις σελίδες ρυθμίσεων μενού και να εντοπίσετε τη διεύθυνση IP στην ενότητα TCP/IP.

2 Κάντε κλικ στις επιλογές **Settings** (Ρυθμίσεις) > **General Settings** (Γενικές ρυθμίσεις) > **Eco-Mode** (Οικολογική λειτουργία) > επιλέξτε μια ρύθμιση > **Submit** (Υποβολή).

Επιλέξτε	Για να
Off (Απενεργοποίηση)	Χρήση εργοστασιακών ρυθμίσεων για όλες τις ρυθμίσεις που σχετίζονται με τη λειτουργία εξοικονόμησης ενέργειας. Αυτή η ρύθμιση υποστηρίζει τις προδιαγραφές απόδοσης του εκτυπωτή σας.
Energy (Ενέργεια)	Μείωση της κατανάλωσης ενέργειας, ειδικά όταν ο εκτυπωτής είναι σε αδράνεια. <ul style="list-style-type: none"> • Το μοτέρ του εκτυπωτή δεν εκκινείται μέχρι να είναι έτοιμο για εκτύπωση. Ενδέχεται να παρατηρήσετε μια μικρή καθυστέρηση μέχρι να εκτυπωθεί η πρώτη σελίδα. • Ο εκτυπωτής εισέρχεται στη λειτουργία Sleep (Αδράνεια) έπειτα από ένα λεπτό αδράνειας. • Όταν ο εκτυπωτής εισέρχεται στη λειτουργία Sleep (Αδράνεια), απενεργοποιούνται οι φωτεινές ενδείξεις της οθόνης πίνακα ελέγχου του εκτυπωτή και της τυπικής θήκης εξόδου. • Εάν υποστηρίζεται η σάρωση, οι λυχνίες σάρωσης ενεργοποιούνται μόνο όταν εκκινείται μια εργασία σάρωσης.
Ενέργεια/Χαρτί	Χρησιμοποιήστε όλες τις ρυθμίσεις που σχετίζονται με τη ρύθμιση Ενέργεια και τη ρύθμιση Χαρτί.
Paper (Χαρτί)	<ul style="list-style-type: none"> • Ενεργοποίηση της λειτουργίας αυτόματης εκτύπωσης διπλής όψης. • Απενεργοποίηση των λειτουργιών αρχείου καταγραφής εκτύπωσης.

Μείωση του θορύβου του εκτυπωτή

Για να επιλέξετε τη ρύθμιση Quiet Mode (Αθόρυβη λειτουργία) μέσω του Embedded Web Server:

- 1 Πληκτρολογήστε τη διεύθυνση IP του εκτυπωτή στο πεδίο διεύθυνσης του προγράμματος περιήγησης στο Web.

Εάν δεν γνωρίζετε τη διεύθυνση IP του εκτυπωτή, μπορείτε να:

- Προβάλετε τη διεύθυνση IP στον πίνακα ελέγχου του εκτυπωτή στην ενότητα TCP/IP του μενού Δίκτυο/Θύρες.
- Εκτυπώσετε μια σελίδα εγκατάστασης δικτύου ή τις σελίδες ρυθμίσεων μενού και να εντοπίσετε τη διεύθυνση IP στην ενότητα TCP/IP.

- 2 Κάντε κλικ στις επιλογές **Settings** (Ρυθμίσεις) > **General Settings** (Γενικές ρυθμίσεις) > **Quiet Mode** (Αθόρυβη λειτουργία) > επιλέξτε μια ρύθμιση > **Submit** (Υποβολή).

Επιλέξτε	Για να
Off (Απενεργοποίηση) Σημείωση: Η επιλογή Photo (Φωτογραφία) από τη μονάδα, ενδεχομένως να απενεργοποιήσει τη ρύθμιση Quiet Mode (Αθόρυβη λειτουργία) και να παρέχει καλύτερη ποιότητα εκτύπωσης και εκτύπωση πλήρους ταχύτητας.	Να χρησιμοποιήσετε τις προεπιλεγμένες εργοστασιακές ρυθμίσεις. Αυτή η ρύθμιση υποστηρίζει τις προδιαγραφές απόδοσης του εκτυπωτή σας.
On (Ενεργοποίηση)	Να μειώσετε το θόρυβο του εκτυπωτή. <ul style="list-style-type: none"> • Οι εργασίες εκτύπωσης θα προχωρήσουν με μειωμένη ταχύτητα. • Το μοτέρ του εκτυπωτή δεν εκκινείται μέχρι ένα έγγραφο να είναι έτοιμο για εκτύπωση. Θα υπάρξει μικρή καθυστέρηση πριν εκτυπωθεί η πρώτη σελίδα. • Παρατηρείται μείωση ή απενεργοποίηση των ήχων φαξ, εάν ο εκτυπωτής σας διαθέτει τέτοια δυνατότητα, συμπεριλαμβανομένων όσων ήχων προέρχονται από το ηχείο και τη διάταξη κουδουνισμού του φαξ. Το φαξ εισέρχεται στην κατάσταση αναμονής. • Ο έλεγχος ηχητικού σήματος και οι ήχοι ειδοποίησης για κασέτα είναι απενεργοποιημένοι. • Ο εκτυπωτής θα αγνοήσει την εντολή Advance Start (Εκκίνηση).

Προσαρμογή αναστολής λειτουργίας

- 1 Από την αρχική οθόνη, μεταβείτε στις επιλογές:



>Ρυθμίσεις >Γενικές ρυθμίσεις >Χρονικά όρια >Κατάσταση αναστολής λειτουργίας

- 2 Στο πεδίο Κατάσταση αναστολής λειτουργίας, επιλέξτε τον αριθμό των λεπτών παραμονής του εκτυπωτή σε αδράνεια πριν από την ενεργοποίηση της κατάστασης αναστολής λειτουργίας.
- 3 Εφαρμόστε τις αλλαγές.

Προσαρμογή της φωτεινότητας της οθόνης

Για να εξοικονομήσετε ενέργεια ή εάν αντιμετωπίζετε προβλήματα στην ανάγνωση της οθόνης, προσαρμόστε τη φωτεινότητα της οθόνης.

Οι διαθέσιμες επιλογές είναι μεταξύ 20–100. Η προεπιλεγμένη εργοστασιακή ρύθμιση είναι η επιλογή 100.

Χρήση του Embedded Web Server

- 1 Πληκτρολογήστε τη διεύθυνση IP του εκτυπωτή στο πεδίο διεύθυνσης του προγράμματος περιήγησης στο Web.

Εάν δεν γνωρίζετε τη διεύθυνση IP του εκτυπωτή, μπορείτε να:

- Προβάλετε τη διεύθυνση IP στον πίνακα ελέγχου του εκτυπωτή στην ενότητα TCP/IP του μενού Δίκτυο/Θύρες.
- Εκτυπώσετε μια σελίδα εγκατάστασης δικτύου ή τις σελίδες ρυθμίσεων μενού και να εντοπίσετε τη διεύθυνση IP στην ενότητα TCP/IP.

- 2 Κάντε κλικ στις επιλογές **Settings** (Ρυθμίσεις) > **General Settings** (Γενικές ρυθμίσεις).
- 3 Στο πεδίο Screen Brightness (Φωτεινότητα οθόνης), πληκτρολογήστε το ποσοστό φωτεινότητας που επιθυμείτε για την οθόνη.
- 4 Κάντε κλικ στην επιλογή **Υποβολή**.

Χρήση του πίνακα ελέγχου του εκτυπωτή

- 1 Από την αρχική οθόνη, μεταβείτε στην επιλογή:



> **Settings** (Ρυθμίσεις) > **General Settings** (Γενικές ρυθμίσεις)

- 2 Πατήστε τα βέλη μέχρι να εμφανιστεί η ένδειξη **Screen Brightness** (Φωτεινότητα οθόνης) και στη συνέχεια επιλέξτε μια ρύθμιση.
- 3 Πατήστε **Submit** (Υποβολή).

Ανακύκλωση

Η Lexmark παρέχει προγράμματα συλλογής και εξελεγμένες περιβαλλοντικές προσεγγίσεις στην ανακύκλωση. Για περισσότερες πληροφορίες, δείτε:

- Το κεφάλαιο Προειδοποιήσεις
- Η ενότητα Περιβαλλοντική βιωσιμότητα της τοποθεσίας της Lexmark στο Web, στη διεύθυνση www.lexmark.com/environment.
- Το πρόγραμμα ανακύκλωσης της Lexmark στην τοποθεσία www.lexmark.com/recycle

Ανακύκλωση προϊόντων Lexmark

Για να επιστρέψετε προϊόντα Lexmark στη Lexmark για ανακύκλωση:

- 1 Μεταβείτε στη διεύθυνση www.lexmark.com/recycle.
- 2 Εντοπίστε τον τύπο προϊόντος που θέλετε να ανακυκλώσετε και, στη συνέχεια, επιλέξτε τη χώρα ή την περιοχή σας από τη λίστα.

3 Ακολουθήστε τις οδηγίες που εμφανίζονται στην οθόνη του υπολογιστή.

Σημείωση: Τα αναλώσιμα εκτυπωτή και το υλικό που δεν περιλαμβάνεται σε πρόγραμμα συλλογής της Lexmark μπορεί να ανακυκλωθεί στο τοπικό κέντρο ανακύκλωσης. Επικοινωνήστε με το τοπικό κέντρο ανακύκλωσης για να μάθετε τι αντικείμενα γίνονται δεκτά.

Ανακύκλωση των συσκευασιών της Lexmark

Η Lexmark καταβάλλει προσπάθειες σε συνεχή βάση προκειμένου να ελαχιστοποιήσει τα υλικά της συσκευασίας. Με την εξασφάλιση λιγότερων υλικών συσκευασίας, οι εκτυπωτές Lexmark μεταφέρονται κατά τον πιο αποδοτικό και περιβαλλοντικά υπεύθυνο τρόπο χωρίς περιττά υλικά συσκευασίας που θα απορριφθούν. Αυτές οι αποδοτικές πρακτικές οδηγούν σε λιγότερες εκπομπές αερίων του θερμοκηπίου, σε εξοικονόμηση ενέργειας και σε εξοικονόμηση φυσικών πόρων.

Τα χαρτοκιβώτια της Lexmark είναι 100% ανακυκλώσιμα σε σημεία όπου υπάρχουν εγκαταστάσεις ανακύκλωσης αυλακωτών υλικών. Ενδέχεται να μην υπάρχουν εγκαταστάσεις στην περιοχή σας.

Ο αφρός που χρησιμοποιείται στις συσκευασίες της Lexmark είναι ανακυκλώσιμος στις περιοχές όπου υπάρχουν εγκαταστάσεις ανακύκλωσης αφρού. Ενδέχεται να μην υπάρχουν εγκαταστάσεις στην περιοχή σας.

Όταν επιστρέψετε μια κασέτα στη Lexmark, μπορείτε να χρησιμοποιήσετε ξανά την αρχική συσκευασία της κασέτας. Η Lexmark θα ανακυκλώσει τη συσκευασία.

Επιστροφή κασετών εκτύπωσης Lexmark για επαναχρησιμοποίηση ή ανακύκλωση

Το Πρόγραμμα συλλογής κασετών εκτύπωσης της Lexmark μεταφέρει εκατομμύρια κασέτες Lexmark ετησίως από χώρους υγειονομικής ταφής απορριμμάτων, διευκολύνοντας τους πελάτες της Lexmark να επιστρέψουν χωρίς χρέωση τις χρησιμοποιημένες κασέτες εκτύπωσης στην Lexmark για επαναχρησιμοποίηση ή ανακύκλωση. Το εκατό τοις εκατό των κενών κασετών εκτύπωσης που επιστρέφονται στην Lexmark επαναχρησιμοποιούνται ή αποσυναρμολογούνται για ανακύκλωση. Ανακυκλώνονται επίσης και τα κιβώτια που χρησιμοποιούνται για την επιστροφή των κασετών εκτύπωσης.

Για να επιστρέψετε κασέτες εκτύπωσης Lexmark για επαναχρησιμοποίηση ή ανακύκλωση, ακολουθήστε τις οδηγίες που συνόδευαν τον εκτυπωτή σας ή την κασέτα και χρησιμοποιήστε την προπληρωμένη ετικέτα αποστολής. Μπορείτε επίσης να προχωρήσετε στις ακόλουθες ενέργειες:

- 1** Μεταβείτε στη διεύθυνση www.lexmark.com/recycle.
- 2** Στην ενότητα Κασέτες τόνερ, επιλέξτε τη χώρα ή την περιοχή σας.
- 3** Ακολουθήστε τις οδηγίες που εμφανίζονται στην οθόνη του υπολογιστή.

Τοποθέτηση χαρτιού και ειδικών μέσων εκτύπωσης

Ορισμός του μεγέθους και του τύπου χαρτιού

Ο ορισμός της ρύθμισης Paper Size (Μέγεθος χαρτιού) για τον τροφοδότη διαφορετικών μεγεθών πρέπει να γίνει με μη αυτόματο τρόπο από το μενού Paper Size (Μέγεθος χαρτιού). Η ρύθμιση Paper Type (Τύπος χαρτιού) πρέπει να οριστεί με μη αυτόματο τρόπο για όλες τις θήκες που δεν περιέχουν απλό χαρτί.

Από την αρχική οθόνη ακολουθήστε τη διαδρομή:

 > **Paper Menu** (Μενού χαρτιού) > **Paper Size/Type** (Μέγεθος/τύπος χαρτιού) > επιλέξτε θήκη > επιλέξτε το μέγεθος ή τον τύπο του χαρτιού > **Submit** (Υποβολή)

Διαμόρφωση των ρυθμίσεων για χαρτί Universal

Το μέγεθος χαρτιού Universal είναι μια ρύθμιση που ορίζεται από τον χρήστη και επιτρέπει την εκτύπωση σε μεγέθη χαρτιού που δεν υπάρχουν στα μενού του εκτυπωτή. Ορίστε το Μέγεθος χαρτιού για την καθορισμένη θήκη σε Universal όταν το μέγεθος που θέλετε δεν υπάρχει στο μενού Μέγεθος χαρτιού. Στη συνέχεια καθορίστε όλες τις παρακάτω ρυθμίσεις για το μέγεθος χαρτιού Universal:

- Units of Measure (Μονάδες μέτρησης)
- Portrait Width (Πλάτος κατακόρυφου προσανατολισμού)
- Portrait Height (Ύψος κατακόρυφου προσανατολισμού)

Σημείωση: Το μικρότερο υποστηριζόμενο μέγεθος Universal είναι το 76 x 127 χλστ. (3 x 5 ίν.). Το μεγαλύτερο είναι 216 x 356 χλστ. (8,5 x 14 ίν.).

1 Από την αρχική οθόνη, μεταβείτε στην επιλογή:

 > **Paper Menu** (Μενού χαρτιού) > **Universal Setup** (Γενική εγκατάσταση) > **Units of Measure** (Μονάδες μέτρησης) > επιλέξτε μια μονάδα μέτρησης

2 Επιλέξτε **Portrait Width** (Πλάτος κατακόρυφου προσανατολισμού) ή **Portrait Height** (Ύψος κατακόρυφου προσανατολισμού) > επιλέξτε το πλάτος ή το ύψος > **Submit** (Υποβολή).

Τοποθέτηση τυπικής θήκης 250 φύλλων και προαιρετικής θήκης 550 φύλλων

Ο εκτυπωτής έχει μία τυπική θήκη 250 φύλλων (Θήκη 1) με ένα συνδεδεμένο μη αυτόματο τροφοδότη. Η θήκη 250 φύλλων, το συρτάρι duo 650 φύλλων και η προαιρετική θήκη 550 φύλλων υποστηρίζουν τα ίδια μεγέθη και τύπους χαρτιού και τοποθετούνται με τον ίδιο τρόπο.

Σημείωση: Ορισμένα μοντέλα εκτυπωτών ενδέχεται να μην υποστηρίζουν την προαιρετική θήκη 550 φύλλων.

⚠ ΠΡΟΣΟΧΗ—ΠΙΘΑΝΟΤΗΤΑ ΤΡΑΥΜΑΤΙΣΜΟΥ: Για να μειωθεί ο κίνδυνος από την αστάθεια του εξοπλισμού, η τοποθέτηση χαρτιού πρέπει να πραγματοποιείται μεμονωμένα σε κάθε συρτάρι ή θήκη. Διατηρείτε κάθε άλλο συρτάρι ή θήκη κλειστά έως ότου είναι απαραίτητο να χρησιμοποιηθούν.

1 Τραβήξτε τη θήκη έξω.

Σημείωση: Μην αφαιρείτε τις θήκες κατά την εκτύπωση μιας εργασίας ή όταν εμφανίζεται το μήνυμα **Busy** (Απασχολημένος) στην οθόνη. Ενδέχεται να προκληθεί εμπλοκή.

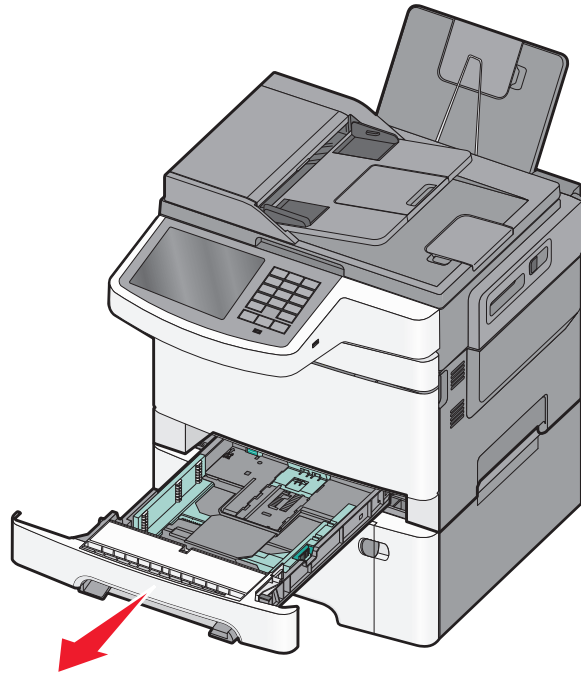

2 Πιέστε την προεξοχή του οδηγού μήκους και σύρετε τον οδηγό μήκους στη σωστή θέση, ανάλογα με το μέγεθος του χαρτιού που τοποθετείτε.

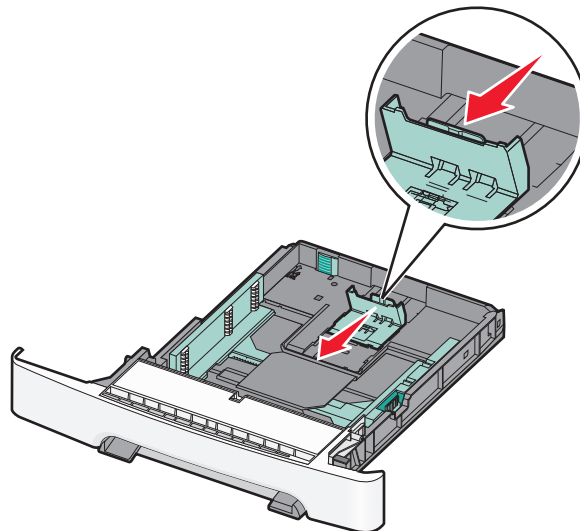

Σημείωση: Για να τοποθετήσετε τον οδηγό, χρησιμοποιήστε τις ενδείξεις μεγέθους στο κάτω μέρος της θήκης.

- 3** Αν το χαρτί είναι μακρύτερο από το μέγεθος χαρτιού letter, σπρώξτε την πράσινη προεξοχή στο πίσω μέρος της θήκης για να την επεκτείνετε.

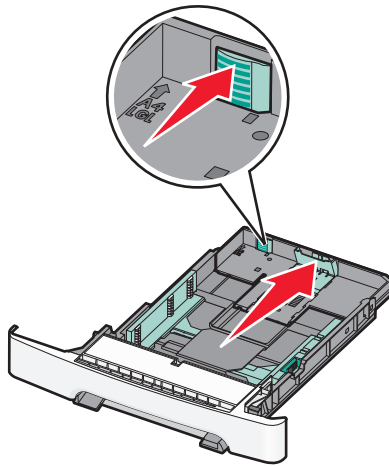

- 4** Λυγίστε τα φύλλα εμπρός και πίσω για να ξεκολλήσουν. Μη διπλώνετε ή τσαλακώνετε το χαρτί. Ισιώστε τις άκρες επάνω σε επίπεδη επιφάνεια.

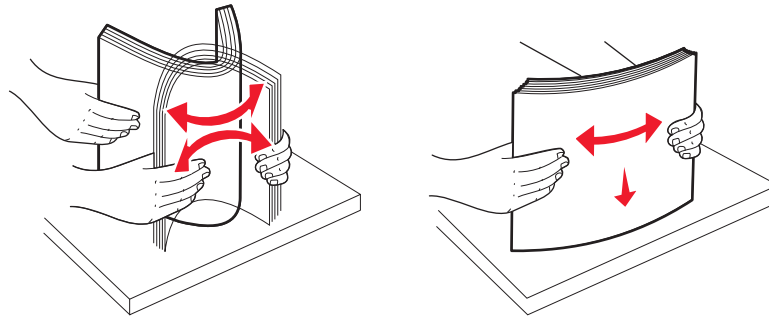

- 5** Τοποθετήστε το χαρτί με τη συνιστώμενη πλευρά εκτύπωσης στραμμένη προς τα επάνω.

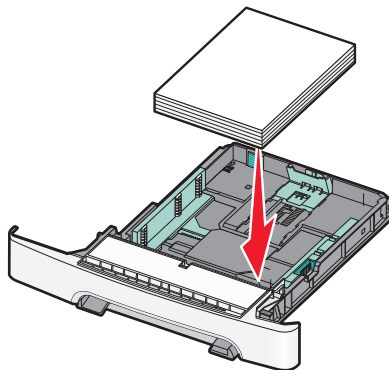

- 6** Βεβαιωθείτε ότι οι οδηγοί χαρτιού έχουν ασφαλίσει στις άκρες του χαρτιού.

Σημείωση: Βεβαιωθείτε ότι οι πλαϊνοί οδηγοί έχουν εφαρμόσει στις άκρες του χαρτιού, ώστε η αποτύπωση της εικόνας στο χαρτί να πραγματοποιείται σωστά.

7 Τοποθετήστε τη θήκη.

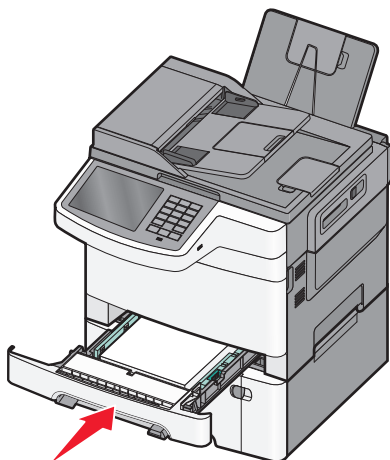

8 Αν στη θήκη τοποθετήθηκε διαφορετικός τύπος ή μέγεθος χαρτιού σε σχέση με τον τύπο ή το μέγεθος που είχε τοποθετηθεί προηγουμένως, αλλάξτε τη ρύθμιση Paper Type (Τύπος χαρτιού) ή Paper Size (Μέγεθος χαρτιού) για τη θήκη από τον πίνακα ελέγχου του εκτυπωτή.

Σημείωση: Ο συνδυασμός μεγεθών ή τύπων χαρτιού σε μια θήκη χαρτιού μπορεί να προκαλέσει εμπλοκές.

Τοποθέτηση μέσων εκτύπωσης στο προαιρετικό συρτάρι duo 650 φύλλων

Το συρτάρι duo 650 φύλλων (Θήκη 2) αποτελείται από μια θήκη 550 φύλλων και έναν ενσωματωμένο τροφοδότη διαφορετικών μεγεθών 100 φύλλων. Το συρτάρι τοποθετείται με τον ίδιο τρόπο όπως η θήκη 250 φύλλων και η προαιρετική θήκη 550 φύλλων και υποστηρίζει τους ίδιους τύπους και μεγέθη χαρτιών. Οι μόνες διαφορές είναι η εμφάνιση των οδηγών και η θέση των δεικτών μεγέθους χαρτιού.

⚠ ΠΡΟΣΟΧΗ—ΠΙΘΑΝΟΤΗΤΑ ΤΡΑΥΜΑΤΙΣΜΟΥ: Για να μειωθεί ο κίνδυνος από την αστάθεια του εξοπλισμού, η τοποθέτηση χαρτιού πρέπει να πραγματοποιείται μεμονωμένα σε κάθε συρτάρι ή θήκη. Διατηρείτε κάθε άλλο συρτάρι ή θήκη κλειστά έως ότου είναι απαραίτητο να χρησιμοποιηθούν.

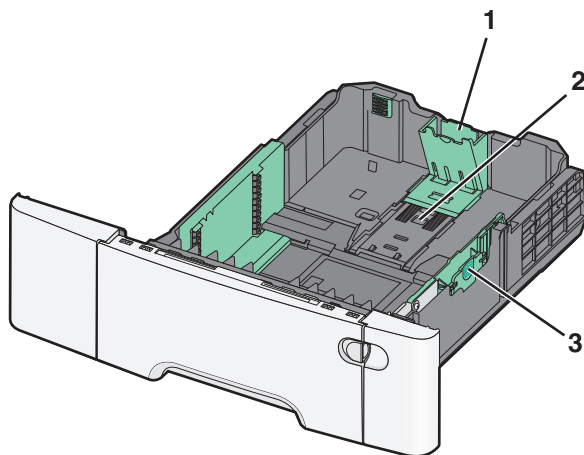

1	Οδηγοί μήκους
2	Δείκτες μεγέθους
3	Οδηγοί πλάτους

Τοποθέτηση μέσων εκτύπωσης στον τροφοδότη πολλαπλών χρήσεων

1 Σπρώξτε την ασφάλεια του τροφοδότη πολλαπλών χρήσεων αριστερά.

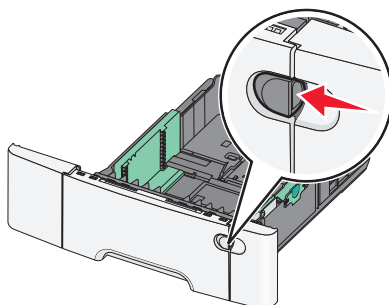

2 Ανοίξτε τον τροφοδότη πολλαπλών χρήσεων.

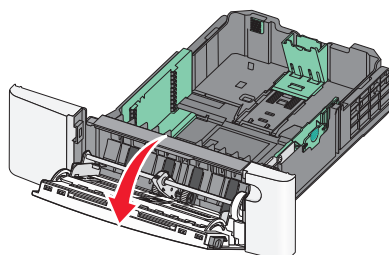

3 Κρατώντας την επέκταση τραβήξτε τον προς τα έξω έως την πλήρη προέκτασή του.

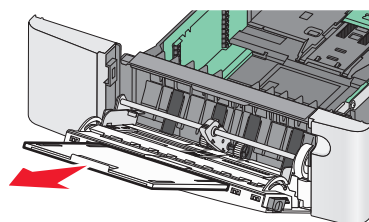

4 Προετοιμάστε το χαρτί που θα τοποθετήσετε στον τροφοδότη.

- Λυγίστε τα φύλλα χαρτιού μπρος-πίσω για να ξεκολλήσουν. Μη διπλώνετε ή τσαλακώνετε το χαρτί. Ισιώστε τις άκρες επάνω σε επίπεδη επιφάνεια.

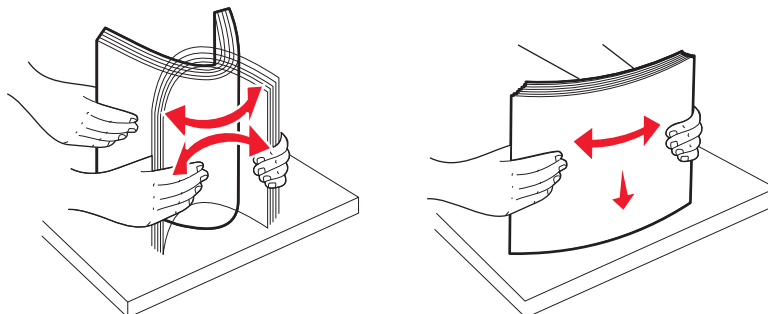

- Κρατήστε τις διαφάνειες από τις άκρες. Ισιώστε τις άκρες επάνω σε επίπεδη επιφάνεια.

Σημείωση: Αποφύγετε να αγγίζετε τις διαφάνειες από την πλευρά εκτύπωσης. Προσέξτε να μην τους προκαλέσετε γδαρσίματα.

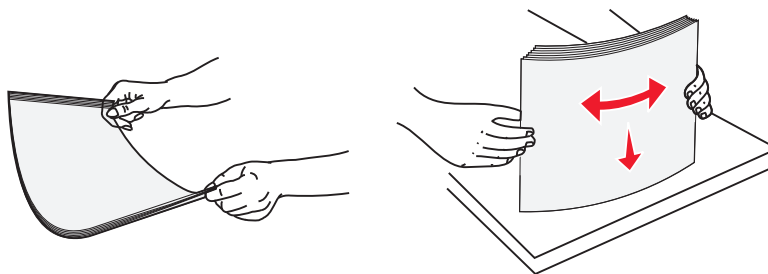

- Λυγίστε μια στοίβα φακέλων προς τα μέσα και προς τα έξω για να μην κολλούν μεταξύ τους. Ισιώστε τις άκρες επάνω σε επίπεδη επιφάνεια.

ΠΡΟΣΟΧΗ—ΠΙΘΑΝΟΤΗΤΑ ΒΛΑΒΗΣ: Μην χρησιμοποιείτε φακέλους με γραμματόσημα, συνδετήρες, ανοίγματα, παράθυρα, επικαλύψεις ή αυτοκόλλητα. Τέτοιοι φάκελοι μπορεί να προκαλέσουν σοβαρή ζημιά στον εκτυπωτή.

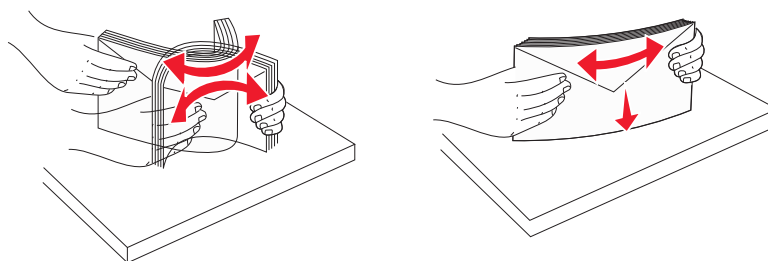

5 Εντοπίστε τον δείκτη ύψους της στοίβας και τη λαβή.

Σημείωση: Μην υπερβαίνετε το μέγιστο ύψος στοίβας πιέζοντας το χαρτί κάτω από τον δείκτη ύψους.

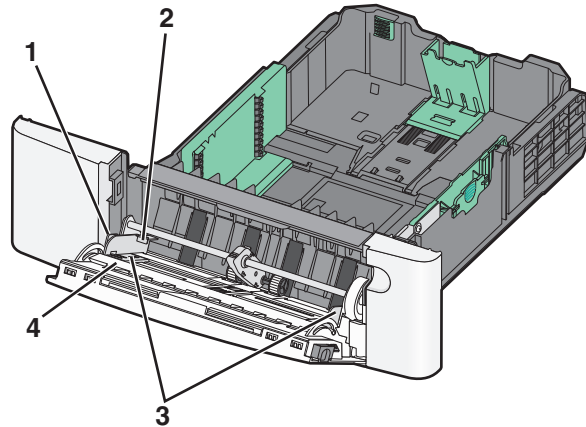

1	Καρτέλα
2	Δείκτης ύψους στοίβας
3	Οδηγός πλάτους
4	Δείκτες μεγέθους

6 Τοποθετήστε το χαρτί και στη συνέχεια προσαρμόστε τους οδηγούς πλάτους ώστε να αγγίζουν ελαφρά την άκρη της στοίβας χαρτιού.

- Τοποθετήστε χαρτί, κάρτες και διαφάνειες με την όψη της συνιστώμενης πλευράς εκτύπωσης στραμμένη προς τα κάτω και την επάνω άκρη τους να εισέρχεται πρώτη.

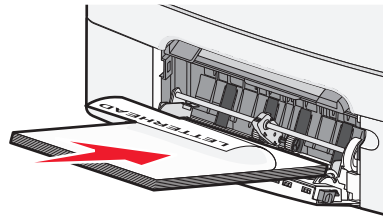

- Τοποθετήστε τους φακέλους με την όψη της πλευράς του πτερυγίου στραμμένη προς τα επάνω.

Σημειώσεις:

- Μην τοποθετείτε χαρτί ή κλείνετε τον τροφοδότη πολλαπλών χρήσεων ενώ η εργασία εκτύπωσης βρίσκεται σε εξέλιξη.
- Τοποθετείτε μόνο ένα μέγεθος και τύπο χαρτιού τη φορά.

7 Βεβαιωθείτε ότι το χαρτί βρίσκεται στο βάθος του τροφοδότη πολλαπλών χρήσεων τόσο όσο χρειάζεται με ένα απαλό σπρώξιμο. Το χαρτί στον τροφοδότη πολλαπλών χρήσεων πρέπει να είναι επίπεδο. Βεβαιωθείτε ότι το χαρτί χωράει άνετα στον τροφοδότη πολλαπλών χρήσεων και ότι ούτε λυγίζει ούτε τσαλακώνεται.

8 Από τον πίνακα ελέγχου του εκτυπωτή μπορείτε να ορίσετε το μέγεθος και τον τύπο του χαρτιού.

Τοποθέτηση του μη αυτόματου τροφοδότη

Η τυπική θήκη 250 φύλλων περιλαμβάνει ένα ενσωματωμένο μη αυτόματο τροφοδότη που μπορεί να χρησιμοποιηθεί για την εκτύπωση σε διαφορετικούς τύπους μέσων ανά ένα φύλλο.

1 Στείλτε μια μη αυτόματη εργασία εκτύπωσης.

Για χρήστες των Windows

α Έχοντας ανοικτό ένα έγγραφο, κάντε κλικ στην επιλογή **File** (Αρχείο) > **Print** (Εκτύπωση).

β Επιλέξτε **Properties** (Ιδιότητες), **Preferences** (Προτιμήσεις), **Options** (Επιλογές) ή **Setup** (Ρύθμιση).

γ Ακολουθήστε τη διαδρομή:

Paper (Χαρτί) - καρτέλα > **Paper type** (Τύπος χαρτιού) > **Manual Paper** (Χαρτί για μη αυτόματη τροφοδοσία) > **OK** > **OK**

Για χρήστες Macintosh

α Αφού ανοίξετε ένα έγγραφο, επιλέξτε **File** > **Print**.

β Από τα αναδυόμενα μενού **Copies & Pages** (Αντίγραφα και σελίδες) ή **General** (Γενικά), επιλέξτε **Manual Paper** (Χαρτί για μη αυτόματη τροφοδοσία).

γ Κάντε κλικ στο κουμπί **OK** ή **Print** (Εκτύπωση).

2 Όταν εμφανιστεί το μήνυμα **Load Single Sheet Feeder with** (Τοποθέτηση στον τροφοδότη μονού φύλλου [τύπος χαρτιού] [μέγεθος χαρτιού]), τοποθετήστε το φύλλο με την πλευρά εκτύπωσης προς τα κάτω στο μη αυτόματο τροφοδότη. Τοποθετήστε τους φακέλους στην αριστερή πλευρά του τροφοδότη με την όψη της πλευράς του πτερυγίου επάνω.

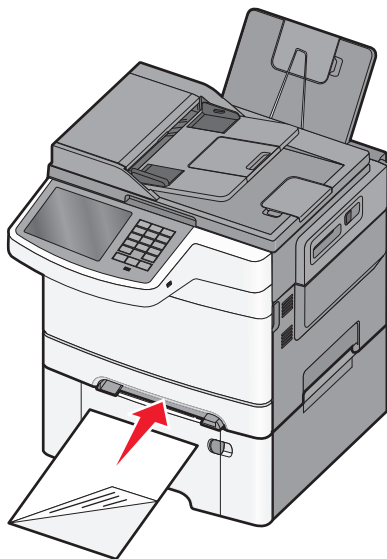

Σημείωση: Ευθυγραμμίστε τη μεγάλη άκρη του χαρτιού, ώστε να ακουμπά στη δεξιά πλευρά του μη αυτόματου τροφοδότη.

- 3 Μετακινήστε τους οδηγούς πλάτους, ώστε να ακουμπήσουν ελαφρώς το φύλλο μέσου. Μην πιέσετε τους οδηγούς πλάτους στο φύλλο. Διαφορετικά μπορεί να καταστρέψετε το φύλλο.

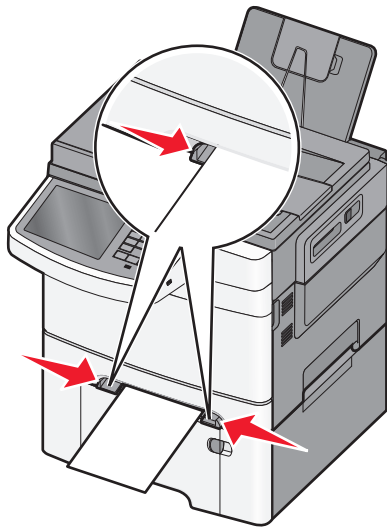

- 4 Σπρώξτε το φύλλο έως ότου σταματήσει. Ο ίδιος ο εκτυπωτής το τραβάει βαθύτερα.

Σημείωση: Για να επιτευχθεί η βέλτιστη δυνατή ποιότητα εκτύπωσης, χρησιμοποιήστε αποκλειστικά μέσα υψηλής ποιότητας σχεδιασμένα για εκτυπωτές λέιζερ.

Σύνδεση και αποσύνδεση θηκών

Σύνδεση θηκών

Η δυνατότητα σύνδεσης θηκών είναι εύχρηστη για μεγάλες εργασίες εκτύπωσης ή για πολλά αντίγραφα. Όταν μια συνδεδεμένη θήκη είναι άδεια, η τροφοδοσία του χαρτιού πραγματοποιείται από την επόμενη συνδεδεμένη θήκη. Όταν οι ρυθμίσεις για το Μέγεθος χαρτιού και τον Τύπο χαρτιού είναι ίδιες για κάθε θήκη, τότε η σύνδεσή τους πραγματοποιείται αυτόματα. Η ρύθμιση Μέγεθος χαρτιού για όλες τις θήκες πρέπει να οριστεί με μη αυτόματο τρόπο από το μενού Μέγεθος χαρτιού. Η ρύθμιση Τύπος χαρτιού πρέπει να οριστεί για όλες τις θήκες από το μενού Τύπος χαρτιού. Τα μενού Τύπος χαρτιού και Μέγεθος χαρτιού βρίσκονται στα μενού Μέγεθος/Τύπος χαρτιού.

Αποσύνδεση θηκών

Αλλάξτε μια από τις ακόλουθες ρυθμίσεις θήκης:

- Paper Type (Τύπος χαρτιού)

Οι ονομασίες στο Paper Type (Τύπος χαρτιού) περιγράφουν τα χαρακτηριστικά του εκάστοτε χαρτιού. Εάν η ονομασία που περιγράφει καλύτερα το χαρτί σας χρησιμοποιείται από συνδεδεμένες θήκες, ορίστε μια διαφορετική ονομασία Paper Type (Τύπος χαρτιού) στη θήκη, όπως για παράδειγμα Custom Type (Προσαρμοσμένος τύπος) [x], ή ορίστε ένα δικό σας προσαρμοσμένο όνομα.

- Paper Size (Μέγεθος χαρτιού)

Οι ρυθμίσεις Paper Size (Μέγεθος χαρτιού) πρέπει να οριστούν με μη αυτόματο τρόπο από το μενού Paper Size (Μέγεθος χαρτιού).

Σημείωση: Οι θήκες που δεν έχουν τις ίδιες ρυθμίσεις με κάποια άλλη θήκη δεν είναι συνδεδεμένες.

ΠΡΟΣΟΧΗ—ΠΙΘΑΝΟΤΗΤΑ ΒΛΑΒΗΣ: Μην ορίζετε όνομα Paper Type (Τύπος χαρτιού) που δεν περιγράφει ακριβώς τον τύπο του χαρτιού που τοποθετείται στη θήκη. Η θερμοκρασία στη μονάδα τήξης ποικίλλει ανάλογα με τον Τύπο χαρτιού που ορίζεται. Η επεξεργασία των εκτυπώσεων ενδέχεται να μην είναι σωστή εάν επιλέγεται ακατάλληλος τύπος χαρτιού.

Δημιουργία προσαρμοσμένου ονόματος για έναν τύπο χαρτιού

Εάν ο εκτυπωτής βρίσκεται σε δίκτυο, μπορείτε να χρησιμοποιήσετε τον Embedded Web Server για να ορίσετε όνομα διαφορετικό από Προσαρμοσμένος τύπος [x] για κάθε έναν από τους τύπους προσαρμοσμένου χαρτιού που τοποθετούνται στον εκτυπωτή.

- 1 Πληκτρολογήστε τη διεύθυνση IP του εκτυπωτή στο πεδίο διεύθυνσης του προγράμματος περιήγησης στο Web.

Σημείωση: Εάν δεν γνωρίζετε τη διεύθυνση IP του εκτυπωτή, μπορείτε να:

- Προβάλετε τη διεύθυνση IP στον πίνακα ελέγχου του εκτυπωτή στην ενότητα TCP/IP του μενού Δίκτυο/Θύρες.
- Εκτυπώσετε μια σελίδα εγκατάστασης δικτύου ή τις σελίδες ρυθμίσεων μενού και να εντοπίσετε τη διεύθυνση IP στην ενότητα TCP/IP.

- 2 Κάντε κλικ διαδοχικά στις επιλογές **Settings** (Ρυθμίσεις) > **Paper Menu** (Μενού χαρτιού) > **Custom Name** (Προσαρμοσμένο όνομα) > πληκτρολογήστε ένα όνομα > **Submit** (Υποβολή).

Σημείωση: Αυτό το προσαρμοσμένο όνομα θα αντικαταστήσει το όνομα προσαρμοσμένου τύπου [x] στα μενού Προσαρμοσμένοι τύποι και Μέγεθος και Τύπος χαρτιού.

- 3 Κάντε κλικ στην επιλογή **Custom Types** (Προσαρμοσμένοι τύποι) > επιλέξτε έναν τύπο χαρτιού > **Submit** (Υποβολή).

Ορισμός προσαρμοσμένου ονόματος τύπου χαρτιού

Ορίστε ένα προσαρμοσμένο όνομα τύπου χαρτιού σε μια θήκη όταν συνδέετε ή αποσυνδέετε θήκες.

Από την αρχική οθόνη, μεταβείτε στην επιλογή:

 > **Paper Menu** (Μενού χαρτιού) > **Paper Size/Type** (Μέγεθος/Τύπος χαρτιού) > επιλέξτε ένα προσαρμοσμένο όνομα τύπου χαρτιού > επιλέξτε μια θήκη > **Submit** (Υποβολή)

Ρύθμιση ενός προσαρμοσμένου ονόματος

Εάν ο εκτυπωτής βρίσκεται σε δίκτυο, μπορείτε να χρησιμοποιήσετε τον Embedded Web Server για να ορίσετε όνομα διαφορετικό από Προσαρμοσμένος τύπος [x] για κάθε έναν από τους τύπους προσαρμοσμένου χαρτιού που τοποθετούνται στον εκτυπωτή.

- 1 Πληκτρολογήστε τη διεύθυνση IP του εκτυπωτή στο πεδίο διεύθυνσης του προγράμματος περιήγησης ιστού που χρησιμοποιείτε.

Σημείωση: Εάν δεν γνωρίζετε τη διεύθυνση IP του εκτυπωτή, μπορείτε να:

- Προβάλετε τη διεύθυνση IP στον πίνακα ελέγχου του εκτυπωτή στην ενότητα TCP/IP του μενού Δίκτυο/Θύρες.
- Εκτυπώσετε μια σελίδα εγκατάστασης δικτύου ή τις σελίδες ρυθμίσεων μενού και να εντοπίσετε τη διεύθυνση IP στην ενότητα TCP/IP.

- 2 Κάντε κλικ διαδοχικά στις επιλογές **Settings** (Ρυθμίσεις) > **Paper Menu** (Μενού χαρτιού) > **Custom Types** (Προσαρμοσμένοι τύποι) >, επιλέξτε το προσαρμοσμένο όνομα που θέλετε να διαμορφώσετε > επιλέξτε έναν τύπο χαρτιού ή μέσο ειδικού τύπου και πατήστε > **Submit** (Υποβολή).

Οδηγός χαρτιού και ειδικών μέσων

Σημειώσεις:

- Βεβαιωθείτε ότι έχετε ορίσει σωστά το μέγεθος, τον τύπο και το βάρος του χαρτιού στον υπολογιστή ή στον πίνακα ελέγχου του εκτυπωτή.
- Πριν τοποθετήσετε ειδικά μέσα εκτύπωσης, λυγίστε και ισιώστε τα.
- Ο εκτυπωτής ενδέχεται να λειτουργεί με μειωμένη ταχύτητα για να αποφευχθεί βλάβη στη μονάδα τήξης.
- Για περισσότερες πληροφορίες, ανατρέξτε στον *Οδηγό για δεσμίδες καρτών και επικέτες* που θα βρείτε στην τοποθεσία Web του τμήματος υποστήριξης της Lexmark στη διεύθυνση <http://support.lexmark.com>.

Οδηγίες για το χαρτί

Χαρακτηριστικά χαρτιού

Τα παρακάτω χαρακτηριστικά χαρτιού επηρεάζουν την ποιότητα και την αξιοπιστία της εκτύπωσης. Λάβετε υπόψη αυτά τα χαρακτηριστικά όταν αξιολογείτε ένα νέο χαρτί.

Βάρος

Ο εκτυπωτής μπορεί να τροφοδοτεί αυτόματα χαρτί βάρους από 60 έως 176 g/m² (16 έως 47 lb bond) με μακριές ίνες. Το χαρτί που είναι ελαφρύτερο από 75 g/m² (20 lb) μπορεί να μην είναι αρκετά άκαμπτο για σωστή τροφοδοσία, προκαλώντας εμπλοκές. Για καλύτερη απόδοση, χρησιμοποιείτε χαρτί βάρους 80 g/m² (21 lb bond) με μακριές ίνες. Για χαρτί μικρότερο από 182 x 257 mm (7,2 x 10,1 in.), συνιστάται βάρος 90 g/m² ή μεγαλύτερο.

Κύρτωμα

Το κύρτωμα είναι η τάση του χαρτιού να κυρτώνει στις άκρες. Το υπερβολικό κύρτωμα μπορεί να προκαλέσει προβλήματα στην τροφοδότηση του χαρτιού. Κύρτωση μπορεί να παρουσιαστεί αφού το χαρτί περάσει από τον εκτυπωτή, όπου εκτίθεται σε υψηλές θερμοκρασίες. Η αποθήκευση του χαρτιού εκτός συσκευασίας, σε θερμό, υγρό ή ξηρό περιβάλλον, ακόμα και στις θήκες του εκτυπωτή, μπορεί να προκαλέσει κύρτωμα πριν από την εκτύπωση και συνεπώς προβλήματα με την τροφοδότηση.

Λειότητα

Η λειότητα του χαρτιού επηρεάζει άμεσα την ποιότητα εκτύπωσης. Αν το χαρτί είναι πολύ τραχύ, το τόνερ δεν κολλάει πάνω του όπως θα έπρεπε. Αν το χαρτί είναι πολύ λείο, μπορεί να προκληθεί πρόβλημα με την τροφοδότηση ή άλλα προβλήματα με την ποιότητα εκτύπωσης. Πρέπει να χρησιμοποιείτε πάντα χαρτί μεταξύ 100 και 300 βαθμών κατά Sheffield. Ωστόσο η λειότητα του χαρτιού μεταξύ 150 και 200 βαθμών κατά Sheffield παράγει την καλύτερη ποιότητα εκτύπωσης.

Υγρασία

Η ποσότητα υγρασίας στο χαρτί επηρεάζει τόσο την ποιότητα εκτύπωσης όσο και τη δυνατότητα του εκτυπωτή να τροφοδοτεί το χαρτί σωστά. Αφήστε το χαρτί στην αρχική συσκευασία μέχρι να το χρησιμοποιήσετε. Αυτό περιορίζει την έκθεση του χαρτιού σε μεταβολές της υγρασίας οι οποίες μπορούν να υποβαθμίσουν την απόδοση.

Πριν την εκτύπωση, επαναφέρετε την επιθυμητή κατάσταση του χαρτιού, αποθηκεύοντάς το στην αρχική συσκευασία, στο ίδιο περιβάλλον με τον εκτυπωτή για 24 έως 48 ώρες. Παρατείνετε αυτό το διάστημα για μερικές ημέρες αν το περιβάλλον αποθήκευσης ή μεταφοράς διαφέρει από το περιβάλλον του εκτυπωτή. Για το χοντρό χαρτί μπορεί να χρειάζεται μεγαλύτερη περίοδος για την επαναφορά του στην επιθυμητή κατάσταση.

Κατεύθυνση ινών

Οι ίνες αναφέρονται στον τρόπο ευθυγράμμισης των ινών του χαρτιού σε ένα φύλλο. Οι ίνες είναι *μακριές*, κατά μήκος του χαρτιού ή *κοντές*, κατά πλάτος του χαρτιού.

Για χαρτί από 60 έως 176 g/m² (16 έως 47 lb bond), χρησιμοποιήστε μακριές ίνες.

Περιεχόμενο ινών

Τα περισσότερα ξηρογραφικά χαρτιά υψηλής ποιότητας κατασκευάζονται από 100% χημικά κατεργασμένο χαρτοποπλό. Αυτό το περιεχόμενο εξασφαλίζει υψηλό βαθμό σταθερότητας για το χαρτί, με λιγότερα προβλήματα τροφοδότησης και καλύτερη ποιότητα εκτύπωσης. Τα χαρτιά που περιέχουν ίνες, όπως το βαμβάκι, διαθέτουν χαρακτηριστικά που μπορεί να επηρεάσουν αρνητικά το χειρισμό του χαρτιού.

Επιλογή χαρτιού

Η χρήση του κατάλληλου χαρτιού εμποδίζει τις εμπλοκές και εξασφαλίζει εκτύπωση χωρίς προβλήματα.

Για να αποφύγετε τις εμπλοκές χαρτιού και την χαμηλή ποιότητα εκτύπωσης:

- Να χρησιμοποιείτε *πάντα* νέο, άφθαρτο χαρτί.
- Πριν την τοποθέτηση του χαρτιού, εντοπίστε την συνιστώμενη εκτυπώσιμη πλευρά του χαρτιού. Αυτή η πληροφορία αναφέρεται συνήθως στην συσκευασία του χαρτιού.
- *Μη* χρησιμοποιείτε χαρτί που έχει κοπεί ή σκιστεί με το χέρι.
- *Μη* τοποθετείτε στην ίδια θήκη διαφορετικά μεγέθη, τύπους ή βάρη χαρτιού, καθώς κάτι τέτοιο θα οδηγήσει σε εμπλοκές.
- *Μη* χρησιμοποιείτε χαρτιά με επίστρωση εκτός αν είναι ειδικά σχεδιασμένα για ηλεκτροφωτογραφική εκτύπωση.

Χρήση ανακυκλωμένου χαρτιού και άλλων τύπων χαρτιού γραφείου

Ως εταιρεία που σέβεται το περιβάλλον, η Lexmark υποστηρίζει τη χρήση ανακυκλωμένου χαρτιού που παράγεται ειδικά για εκτυπωτές laser (ηλεκτροφωτογραφικούς).

Παρότι δεν μπορεί να γίνει κάποια γενική δήλωση ότι όλα τα ανακυκλωμένα χαρτιά τροφοδοτούνται σωστά, η Lexmark διενεργεί τακτικά δοκιμές στα χαρτιά που αντιπροσωπεύουν τα μεγέθη ανακυκλωμένων χαρτιών που είναι διαθέσιμα στην παγκόσμια αγορά. Αυτές οι επιστημονικές δοκιμές γίνονται με αυστηρότητα και

μεθοδικότητα. Λαμβάνονται υπόψη πολλοί παράγοντες μεμονωμένα και συνολικά, συμπεριλαμβανομένων των παρακάτω:

- Ποσότητα απορριμμάτων μετά την κατανάλωση (Η Lexmark ελέγχει έως και το 100% των περιεχομένων απορριμμάτων μετά την κατανάλωση.)
- Συνθήκες θερμοκρασίας και υγρασίας (Θάλαμοι δοκιμής για την προσομοίωση κλιμάτων από όλο τον κόσμο.)
- Περιεχόμενο υγρασίας (Τα επαγγελματικά χαρτιά πρέπει να έχουν χαμηλή υγρασία: 4–5%.)
- Η αντίσταση στην κύρτωση και η κατάλληλη ακαμψία έχουν ως αποτέλεσμα την καλύτερη τροφοδότηση στον εκτυπωτή.
- Πάχος (επηρεάζει την ποσότητα που θα τοποθετηθεί στη θήκη)
- Τραχύτητα επιφάνειας (υπολογίζεται σε μονάδες Sheffield, επηρεάζει την καθαρότητα των εκτυπώσεων και την ποιότητα της τήξης του γραφίτη στο χαρτί)
- Τριβή επιφάνειας (προσδιορίζει την ευκολία με την οποία γίνεται ο διαχωρισμός των φύλλων)
- Κόκκος και σχηματισμός (επηρεάζει την κύρτωση, η οποία μπορεί να επηρεάσει επίσης το μηχανισμό της συμπεριφοράς του χαρτιού καθώς αυτό μετακινείται στον εκτυπωτή)
- Φωτεινότητα και υφή (όψη και αισθητική)

Τα ανακυκλωμένα χαρτιά είναι καλύτερα από ποτέ. Ωστόσο, η ποσότητα ανακυκλωμένου περιεχομένου σε ένα χαρτί επηρεάζει το βαθμό ελέγχου σε ξένες ύλες. Και παρότι τα ανακυκλωμένα χαρτιά αποτελούν καλή επιλογή για την εκτύπωση με φιλικό για το περιβάλλον τρόπο, δεν είναι τέλεια. Η ενέργεια που απαιτείται για την αφαίρεση του μελανιού και την αντιμετώπιση των πρόσθετων όπως το χρώμα και η "κόλλα" συχνά προξενεί περισσότερες εκπομπές διοξειδίου του άνθρακα από ό,τι η κανονική παραγωγή χαρτιού. Ωστόσο, η χρήση ανακυκλωμένων χαρτιών επιτρέπει γενικότερα την καλύτερη διαχείριση των πόρων.

Η Lexmark ενδιαφέρεται για την υπεύθυνη χρήση του χαρτιού γενικά με βάση την εκτίμηση της διάρκειας ζωής των προϊόντων της. Για την καλύτερη κατανόηση του αντίκτυπου των εκτυπωτών στο περιβάλλον, διενεργήθηκαν με εντολή της εταιρείας ορισμένες αξιολογήσεις κύκλου ζωής και το συμπέρασμα ήταν ότι το χαρτί αποτελεί τον κύριο παράγοντα που συμβάλλει στην παραγωγή εκπομπών διοξειδίου του άνθρακα (έως και 80%) στη συνολική διάρκεια ζωής μιας συσκευής (από τη σχεδίαση έως το τέλος της διάρκειας ζωής). Αυτό οφείλεται στις διαδικασίες κατασκευής χαρτιού, οι οποίες απαιτούν μεγάλες ποσότητες ενέργειας.

Ως εκ τούτου, η Lexmark προσπαθεί να ενημερώσει τους πελάτες και τους συνεργάτες της για την ανάγκη μείωσης του αντίκτυπου του χαρτιού. Η χρήση ανακυκλωμένου χαρτιού είναι ένας τρόπος. Ένας άλλος τρόπος είναι η εξάλειψη της υπερβολικής και της μη απαραίτητης κατανάλωσης χαρτιού. Η Lexmark διαθέτει τα εφόδια για να βοηθήσει τους πελάτες της να ελαχιστοποιήσουν την σπατάλη κατά την εκτύπωση και την αντιγραφή. Επιπλέον, η εταιρεία ενθαρρύνει την αγορά χαρτιού από προμηθευτές που έχουν αποδείξει τη δέσμευσή τους σε βιώσιμες δασοκομικές πρακτικές.

Η Lexmark δεν υποστηρίζει συγκεκριμένους προμηθευτές παρότι τηρείται μια λίστα προϊόντων μετατροπών για ειδικές εφαρμογές. Ωστόσο, με τις παρακάτω οδηγίες επιλογής χαρτιού μπορείτε να μετριάσετε τον περιβαλλοντικό αντίκτυπο της εκτύπωσης:

- 1** Ελαχιστοποιήστε την κατανάλωση χαρτιού.
- 2** Να είστε επιλεκτικοί όσον αφορά την προέλευση της ίνας του ξύλου. Αγοράστε από προμηθευτές που διαθέτουν πιστοποίηση από φορείς όπως το Συμβούλιο προστασίας των Δασών (Forestry Stewardship Council, FSC) ή το Πρόγραμμα για την Υποστήριξη της Πιστοποίησης των Δασών (Program for the Endorsement of Forest Certification, PEFC). Αυτές οι πιστοποιήσεις εγγυώνται ότι ο κατασκευαστής χαρτιού χρησιμοποιεί χαρτοπολτό από δασοκομικές επιχειρήσεις που εφαρμόζουν περιβαλλοντικά και κοινωνικά υπεύθυνες πρακτικές διαχείρισης και αποκατάστασης δασικών οικοσυστημάτων.
- 3** Επιλέξτε το καταλληλότερο χαρτί για τις ανάγκες της εκτύπωσης: κανονικό πιστοποιημένο χαρτί 75 ή 80 g/m², χαρτί με χαμηλό βάρος ή ανακυκλωμένο χαρτί.

Μη αποδεκτά παραδείγματα χαρτιού

Τα αποτελέσματα της δοκιμής δείχνουν ότι οι παρακάτω τύποι χαρτιού είναι επικίνδυνο να χρησιμοποιούνται με εκτυπωτές laser:

- Χημικά κατεργασμένα χαρτιά που χρησιμοποιούνται για τη δημιουργία αντιγράφων χωρίς καρμπόν, γνωστά επίσης και ως *αυτογραφικά χαρτιά*
- Προτυπωμένα χαρτιά με χημικά που μπορεί να μολύνουν τον εκτυπωτή
- Προτυπωμένα χαρτιά που μπορεί να επηρεαστούν από τη θερμοκρασία στη μονάδα τήξης του εκτυπωτή
- Προτυπωμένα χαρτιά που απαιτούν κεντράρισμα (την ακριβή θέση στη σελίδα) πάνω από $\pm 2,3$ mm ($\pm 0,9$ in.), όπως φόρμες οπτικής αναγνώρισης χαρακτήρων (OCR). Σε ορισμένες περιπτώσεις, το κεντράρισμα μπορεί να προσαρμοστεί με μια εφαρμογή λογισμικού για επιτυχή εκτύπωση σε αυτές τις φόρμες.
- Χαρτιά με επίστρωση (με εξαλείψιμο μελάνι), συνθετικά χαρτιά, θερμικά χαρτιά
- Χαρτιά με ακατέργαστα άκρα, τραχιά χαρτιά ή με ανώμαλη επιφάνεια, ή κυρτωμένα χαρτιά
- Ανακυκλωμένα χαρτιά που δεν πληρούν το Ευρωπαϊκό πρότυπο EN12281:2002 (ευρωπαϊκή δοκιμή)
- Χαρτί βάρους κάτω από 60 g/m² (16 lb)
- Φόρμες ή έγγραφα με πολλά μέρη

Για περισσότερες πληροφορίες σχετικά με τη Lexmark, επισκεφθείτε τη διεύθυνση www.lexmark.com. Γενικότερες πληροφορίες σχετικά με τη βιώσιμη ανάπτυξη μπορείτε να βρείτε στο σύνδεσμο **Περιβαλλοντική βιωσιμότητα**.

Επιλογή προ-εκτυπωμένων φορμών και επιστολόχαρτων

- Χρησιμοποιήστε μεγάλα "νερά" για χαρτί 60–90 g/m² (16–24 lb).
- Χρησιμοποιήστε μόνο φόρμες και επιστολόχαρτα εκτυπωμένα μέσω διαδικασίας λιθογραφίας όφσεντ ή εγχάραξης.
- Αποφύγετε χαρτί με ανώμαλη ή τραχιάς υφής επιφάνεια.
- Χρησιμοποιήστε μελάνια που δεν επηρεάζονται από την ρητίνη στο τόνερ. Τα μελάνια που έχουν στερεοποιηθεί μέσω οξειδωσης ή βασίζονται σε λάδι, σε γενικές γραμμές πληρούν αυτές τις απαιτήσεις. Τα υδατοδιαλυτά μελάνια μπορεί να μην τις πληρούν.
- Εκτυπώστε δείγματα σε προ-εκτυπωμένες φόρμες και επιστολόχαρτα που θέλετε να χρησιμοποιήσετε πριν αγοράσετε μεγάλες ποσότητες. Αυτό καθορίζει εάν το μελάνι στην προ-εκτυπωμένη φόρμα ή στο επιστολόχαρτο θα επηρεάσει την ποιότητα της εκτύπωσης.
- Εάν δεν είστε βέβαιοι, επικοινωνήστε με τον προμηθευτή του χαρτιού.

Αποθήκευση χαρτιού

Χρησιμοποιήστε αυτές τις οδηγίες αποθήκευσης χαρτιού για να αποφύγετε τις εμπλοκές και την ανομοιόμορφη ποιότητα εκτύπωσης:

- Για καλύτερα αποτελέσματα, αποθηκεύετε το χαρτί σε περιβάλλον όπου η θερμοκρασία είναι 21°C (70°F) και η σχετική υγρασία 40%. Οι περισσότεροι κατασκευαστές συνιστούν την εκτύπωση σε εύρος θερμοκρασιών 18–24°C (65–75°F) με σχετική υγρασία μεταξύ 40% και 60%.
- Αποθηκεύετε το χαρτί σε κούτες, σε παλέτα ή ράφι, και όχι απευθείας πάνω στο δάπεδο.
- Φυλάσσετε τα μεμονωμένα πακέτα σε επίπεδη επιφάνεια.

- Μην τοποθετείτε τίποτα πάνω στα μεμονωμένα πακέτα χαρτιού.
- Βγάλτε το χαρτί από την κούτα ή τη συσκευασία του μόνο όταν είστε έτοιμοι να το τοποθετήσετε στον εκτυπωτή. Η κούτα και η συσκευασία διατηρούν το χαρτί καθαρό και στεγνό και δεν τσαλακώνεται.

Μεγέθη, είδη και βάρη χαρτιού που υποστηρίζονται

Οι παρακάτω πίνακες παρέχουν πληροφορίες για τυπικές και προαιρετικές πηγές χαρτιού και τα μεγέθη, τύπους και βάρη για το χαρτί που υποστηρίζουν.

Σημείωση: Για μεγέθη χαρτιού που δεν περιλαμβάνονται στους εν λόγω πίνακες, επιλέξτε το πλησιέστερο μεγαλύτερο μέγεθος που περιλαμβάνεται.

Υποστηριζόμενα μεγέθη χαρτιού

Σημειώσεις:

- Το μοντέλο του εκτυπωτή σας ενδέχεται να περιλαμβάνει ένα συρτάρι duo 650 φύλλων, το οποίο αποτελείται από μια θήκη 550 φύλλων και ένα ενσωματωμένο τροφοδότη διαφορετικών μεγεθών 100 φύλλων. Η θήκη 550 φύλλων του συρταριού duo 650 φύλλων υποστηρίζει τα ίδια μεγέθη χαρτιού με την προαιρετική θήκη 550 φύλλων. Ο ενσωματωμένος τροφοδότης διαφορετικών μεγεθών υποστηρίζει χαρτιά με διαφορετικό μέγεθος, τύπο και βάρος.
- Ορισμένα μοντέλα εκτυπωτών ενδέχεται να μην υποστηρίζουν την προαιρετική θήκη 550 φύλλων.

μέγεθος χαρτιού	Διαστάσεις	θήκη 250 φύλλων	Προαιρετική θήκη 550 φύλλων	Τροφοδότης διαφορετικών μεγεθών	Χειροκίνητος τροφοδότης
A4	210 x 297 mm (8,3 x 11,7 in.)	✓	✓	✓	✓
A5	148 x 210 mm (5,83 x 8,3 in.)	✓	✓	✓	✓
JIS B5	182 x 257 mm (7,2 x 10,1 in.)	✓	✓	✓	✓
A6	105 x 148 mm (4,1 x 5,8 in.)	✗	✗	✓	✓
Statement	140 x 216 mm (5,5 x 8,5 in.)	✗	✗	✓	✓
Letter	216 x 279 mm (8,5 x 11 in.)	✓	✓	✓	✓
Folio	216 x 330 mm (8,5 x 13 in.)	✓	✓	✓	✓
Oficio (Mexico)	216 x 340 mm (8,5 x 13 in.)	✓	✓	✓	✓
Legal	216 x 356 mm (8,5 x 14 in.)	✓	✓	✓	✓
Executive	184 x 267 mm (7,3 x 10,5 in.)	✓	✓	✓	✓

* Όταν έχει επιλεγεί Universal, η σελίδα διαμορφώνεται για μέγεθος 216 x 356 mm (8,5 x 14 in.), εκτός εάν το μέγεθος ορίζεται από το πρόγραμμα του λογισμικού.

μέγεθος χαρτιού	Διαστάσεις	θήκη 250 φύλλων	Προαιρετική θήκη 550 φύλλων	Τροφοδότης διαφορετικών μεγεθών	Χειροκίνητος τροφοδότης
Universal*	148 x 210 mm (5,8 x 8,3 in.) έως 216 x 356 mm (8,5 x 14 in.)	✓	✓	✓	✓
	76 x 127 mm (3 x 5 in.) έως 216 x 356 mm (8,5 x 14 in.)	X	X	✓	✓
Φάκελος (Monarch) 7 3/4	98 x 191 mm (3,9 x 7,5 in.)	X	X	✓	✓
Φάκελος 9	98 x 225 mm (3,9 x 8,9 in.)	X	X	✓	✓
Φάκελος 10	105 x 241 mm (4,1 x 9,5 in.)	X	X	✓	✓
Φάκελος DL	110 x 220 mm (4,3 x 8,7 in.)	X	X	✓	✓
Φάκελος B5	176 x 250 mm (6,9 x 9,8 in.)	X	X	✓	✓
Φάκελος C5	162 x 229 mm (6,4 x 9 in.)	X	X	✓	✓
Monarch	105 x 241 mm (4,1 x 9,5 in.)	X	X	✓	✓
Άλλος Φάκελος	98 x 162 mm (3,9 x 6,3 in.) έως 176 x 250 mm (6,9 x 9,8 in.)	X	X	✓	✓

* Όταν έχει επιλεγεί Universal, η σελίδα διαμορφώνεται για μέγεθος 216 x 356 mm (8,5 x 14 in.), εκτός εάν το μέγεθος ορίζεται από το πρόγραμμα του λογισμικού.

Τύποι και βάρη χαρτιού που υποστηρίζονται

Σημειώσεις:

- Το μοντέλο του εκτυπωτή σας ενδέχεται να περιλαμβάνει ένα συρτάρι duo 650 φύλλων, το οποίο αποτελείται από μια θήκη 550 φύλλων και ένα ενσωματωμένο τροφοδότη διαφορετικών μεγεθών 100 φύλλων. Η θήκη 550 φύλλων του συρταριού duo 650 φύλλων υποστηρίζει το ίδιο χαρτί με την προαιρετική θήκη 550 φύλλων. Ο ενσωματωμένος τροφοδότης διαφορετικών μεγεθών υποστηρίζει χαρτιά με διαφορετικό μέγεθος, τύπο και βάρος.
- Ορισμένα μοντέλα εκτυπωτών ενδέχεται να μην υποστηρίζουν την προαιρετική θήκη 550 φύλλων.

Τύπος χαρτιού	Βασική θήκη 250 φύλλων	Προαιρετική θήκη 550 φύλλων	Τροφοδότης διαφορετικών μεγεθών	Χειροκίνητος τροφοδότης
Paper (Χαρτί) <ul style="list-style-type: none"> • Απλό^{1, 2} • Τύπου bond^{1, 2} • Γυαλιστερό • Έγχρωμος • Προσαρμοσμένος τύπος [x] • Επιστολόχαρτο • Ελαφρύ^{1, 2} • Βαρύ^{1, 2} • Προτυπωμένο • Τραχύ/Βαμβακερό^{1, 2} • Ανακυκλωμένο χαρτί 	✓	✓	✓	✓
Δεσμίδα καρτών^{1, 2, 3}	✓	✓	✓	✓
Διαφάνειες	✓	✗	✓	✓
Ετικέτες^{2, 4, 5} <ul style="list-style-type: none"> • Paper (Χαρτί) 	✓	✓	✓	✓
Φάκελοι^{2, 6, 7}	✗	✗	✓	✓

¹ Οι τύποι χαρτιού πρέπει να οριστούν έτσι, ώστε να αντιστοιχούν στα βάρη χαρτιού που υποστηρίζονται.

² Η μονάδα εκτύπωσης διπλής όψης υποστηρίζει βάρη χαρτιών υψηλής ποιότητας τύπου bond από 60 έως 105 g/m² (16–28-lb) με μακριές ίνες. Η μονάδα εκτύπωσης δύο όψεων δεν υποστηρίζει χαρτόνι, διαφάνειες, φακέλους ή ετικέτες.

³ Για χαρτί υψηλής ποιότητας τύπου bond από 60 έως 176 g/m² (16 έως 47lb), συνιστάται η χρήση χαρτιού με μακριές ίνες.

⁴ Το τμήμα με ευαισθησία στην πίεση πρέπει να εισέρχεται πρώτο στον εκτυπωτή.

⁵ Το τμήμα με ευαισθησία στην πίεση πρέπει να εισέρχεται πρώτο στον εκτυπωτή. Η χρήση ετικετών χαρτιού δεν θα πρέπει να υπερβαίνει τις 20 σελίδες το μήνα. Τυχόν υπερβολική χρήση ενδέχεται να προκαλέσει μείωση της διάρκειας ζωής της μονάδας τήξης. Δεν υποστηρίζονται ετικέτες βινυλίου, φαρμακείου ή διπλής όψης. Για περισσότερες πληροφορίες, ανατρέξτε στο *Card Stock & Label Guide* (Οδηγός για χαρτιά και ετικέτες) στην τοποθεσία web της Lexmark στη διεύθυνση <http://support.lexmark.com>.

⁶ Το μέγιστο βάρος για φακέλους από 100% βαμβάκι είναι 90 g/m² (24-lb) χαρτί υψηλής ποιότητας τύπου bond.

⁷ Το όριο περιεκτικότητας σε βαμβάκι για φακέλους υψηλής ποιότητας τύπου bond 105 g/m² (28-lb) είναι 25%.

Εκτύπωση

Η επιλογή και ο χειρισμός του χαρτιού καθώς και των ειδικών μέσων μπορεί να επηρεάσει την αξιοπιστία εκτύπωσης των εγγράφων. Για περισσότερες πληροφορίες, ανατρέξτε στην ενότητα [“Αποφυγή εμπλοκών” στη σελίδα 241](#) και [“Αποθήκευση χαρτιού” στη σελίδα 60](#).

Εκτύπωση εγγράφου

Εκτύπωση εγγράφου

- 1 Από το μενού Χαρτί του πίνακα ελέγχου εκτυπωτή, ορίστε Τύπο χαρτιού και Μέγεθος χαρτιού που αντιστοιχεί στο χαρτί που έχει τοποθετηθεί στον εκτυπωτή.
- 2 Στείλτε την εργασία εκτύπωσης:

Για χρήστες των Windows

- α Έχοντας ανοικτό ένα έγγραφο, κάντε κλικ στην επιλογή **Αρχείο > Εκτύπωση**.
- β Επιλέξτε **Properties** (Ιδιότητες), **Preferences** (Προτιμήσεις), **Options** (Επιλογές) ή **Setup** (Ρυθμίσεις).
- γ Εάν χρειάζεται, προσαρμόστε τις ρυθμίσεις.
- δ Κάντε κλικ στις επιλογές **OK > Print** (Εκτύπωση).

Για χρήστες Macintosh

- α Προσαρμόστε τις ρυθμίσεις όπως είναι απαραίτητο στο παράθυρο διαλόγου Page Setup:
 - 1 Αφού ανοίξετε ένα έγγραφο, επιλέξτε **File > Page Setup**.
 - 2 Επιλέξτε μέγεθος χαρτιού ή δημιουργήστε ένα προσαρμοσμένο μέγεθος ώστε να αντιστοιχεί στο χαρτί που έχει τοποθετηθεί στον εκτυπωτή.
 - 3 Πατήστε **OK**.
- β Προσαρμόστε τις ρυθμίσεις όπως είναι απαραίτητο στο παράθυρο διαλόγου Print:
 - 1 Αφού ανοίξετε ένα έγγραφο, επιλέξτε **File > Print**.
Αν χρειαστεί, κάντε κλικ στο τρίγωνο για να δείτε περισσότερες επιλογές.
 - 2 Στο παράθυρο διαλόγου και τα αναδυόμενα μενού Print, προσαρμόστε τις ρυθμίσεις σύμφωνα με τις ανάγκες σας.
Σημείωση: Για να πραγματοποιηθεί εκτύπωση σε συγκεκριμένο τύπο χαρτιού, προσαρμόστε τις ρυθμίσεις τύπου χαρτιού ώστε να αντιστοιχούν στο χαρτί που έχει τοποθετηθεί στον εκτυπωτή ή επιλέξτε την κατάλληλη θήκη ή τροφοδότη.
- 3 Κάντε κλικ στην επιλογή **Print**.

Προσαρμογή σκουρότητας τόνερ

- 1 Πληκτρολογήστε τη διεύθυνση IP του εκτυπωτή στο πεδίο διεύθυνσης του προγράμματος περιήγησης στο Web.

Εάν δεν γνωρίζετε τη διεύθυνση IP του εκτυπωτή, μπορείτε να:

- Προβάλετε τη διεύθυνση IP στον πίνακα ελέγχου του εκτυπωτή στην ενότητα TCP/IP του μενού Δίκτυο/Θύρες.
- Εκτυπώσετε μια σελίδα εγκατάστασης δικτύου ή τις σελίδες ρυθμίσεων μενού και να εντοπίσετε τη διεύθυνση IP στην ενότητα TCP/IP.

2 Κάντε κλικ στις επιλογές **Settings** (Ρυθμίσεις) > **Print Settings** (Ρυθμίσεις εκτύπωσης) > **Quality Menu** (Μενού ποιότητας) > **Toner Darkness** (Σκουρότητα τόνερ).

3 Προσαρμόστε τη ρύθμιση σκουρότητας του τόνερ.

4 Κάντε κλικ στην επιλογή **Υποβολή**.

Εκτύπωση από κινητή συσκευή

Για τη λίστα των υποστηριζόμενων φορητών συσκευών και για τη λήψη μιας συμβατής εφαρμογής εκτύπωσης από φορητές συσκευές, επισκεφθείτε τη διεύθυνση <http://lexmark.com/mobile>.

Σημείωση: Οι εφαρμογές για εκτύπωση από φορητές συσκευές μπορεί να είναι επίσης διαθέσιμες από τον κατασκευαστή της φορητής συσκευής σας.

Εκτύπωση από μονάδα flash

Εκτύπωση από μονάδα flash

Σημειώσεις:

- Πριν την εκτύπωση ενός κρυπτογραφημένου αρχείου PDF, από τον πίνακα ελέγχου εκτυπωτή, πληκτρολογήστε τον κωδικό πρόσβασης του αρχείου.
- Δεν μπορείτε να εκτυπώνετε αρχεία για τα οποία δεν διαθέτετε δικαιώματα εκτύπωσης.

1 Τοποθετήστε μια μονάδα flash στη θύρα USB.

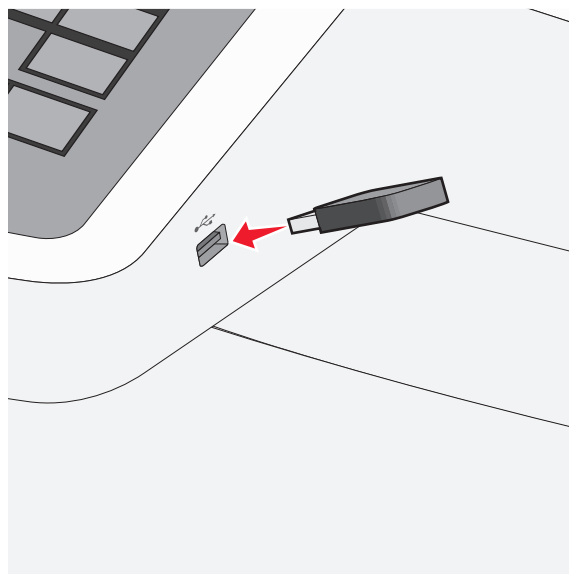

Σημειώσεις:

- Εάν τοποθετήσετε τη μονάδα flash όταν ο εκτυπωτής απαιτεί την προσοχή σας, όπως όταν παρουσιάζεται μια εμπλοκή χαρτιού, ο εκτυπωτής αγνοεί τη μονάδα flash.
- Εάν τοποθετήσετε τη μονάδα flash ενώ ο εκτυπωτής εκτελεί άλλες εργασίες εκτύπωσης, εμφανίζεται η ένδειξη **Busy** (Απασχολημένος). Μετά την εκτέλεση αυτών των εργασιών εκτύπωσης ενδέχεται να είναι απαραίτητη η προβολή της λίστας εργασιών σε αναμονή για την εκτύπωση εγγράφων από τη μονάδα flash.

ΠΡΟΣΟΧΗ—ΠΙΘΑΝΟΤΗΤΑ ΒΛΑΒΗΣ: Μην ακουμπήσετε το καλώδιο USB, οποιονδήποτε προσαρμογέα δικτύου, υποδοχή σύνδεσης, τη συσκευή μνήμης ή τον εκτυπωτή στην περιοχή που απεικονίζεται όσο εκτελείται εκτύπωση, ανάγνωση ή εγγραφή από συσκευή μνήμης. Μπορεί να προκληθεί απώλεια δεδομένων.

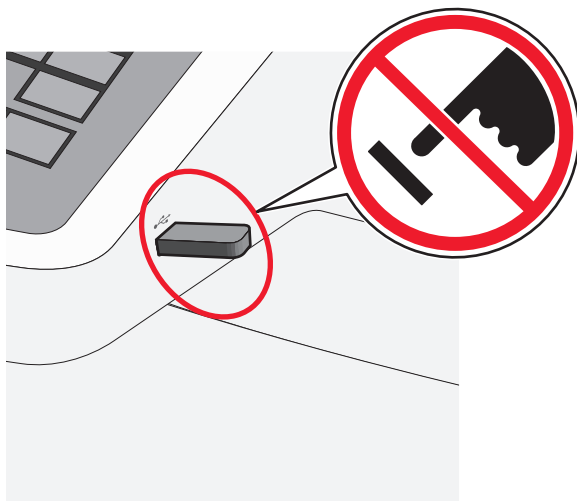

- 2 Από τον πίνακα ελέγχου του εκτυπωτή, επιλέξτε το έγγραφο που θέλετε να εκτυπώσετε.
- 3 Πατήστε τα βέλη για να αυξήσετε τον αριθμό των αντιγράφων εκτύπωσης και, στη συνέχεια, επιλέξτε **Print** (Εκτύπωση).

Σημειώσεις:

- Μην απομακρύνετε τη μονάδα flash από τη θύρα USB έως ότου ολοκληρωθεί η εκτύπωση του εγγράφου.
- Εάν αφήσετε τη μονάδα flash στον εκτυπωτή αφού εξέλθετε από την αρχική οθόνη μενού USB, μπορείτε να εκτυπώσετε αρχεία από τη μονάδα flash ως εργασίες σε αναμονή.

Υποστηριζόμενες μονάδες flash και τύποι αρχείων

μονάδα Flash	Τύπος αρχείου
<ul style="list-style-type: none"> Lexar JumpDrive 2.0 Pro (μεγέθη 256MB, 512MB ή 1GB) SanDisk Cruzer Mini (μεγέθη 256MB, 512MB ή 1GB) <p>Σημειώσεις:</p> <ul style="list-style-type: none"> Οι μονάδες USB flash υψηλής ταχύτητας πρέπει να υποστηρίζουν το πρότυπο πλήρους ταχύτητας. Οι συσκευές που υποστηρίζουν μόνο δυνατότητες USB χαμηλής ταχύτητας δεν υποστηρίζονται. Οι μονάδες USB flash πρέπει να υποστηρίζουν το σύστημα FAT (<i>File Allocation Tables</i> (Πίνακες κατανομής αρχείου)). Δεν υποστηρίζονται συσκευές που έχουν διαμορφωθεί με NTFS (<i>New Technology File System</i> (Σύστημα αρχείου νέας τεχνολογίας)) ή οποιοδήποτε άλλο σύστημα αρχείων. 	<p>Έγγραφα:</p> <ul style="list-style-type: none"> .pdf .xps <p>Εικόνες:</p> <ul style="list-style-type: none"> .dcm .gif .JPEG ~filename .bmp .pcx .TIFF .tif .png

Εκτύπωση σε ειδικά μέσα

Συμβουλές για τη χρήση δεσμίδας καρτών

Η δεσμίδα καρτών είναι ένα βαρύ εξειδικευμένο υλικό μίας στρώσης. Πολλά από τα διάφορα χαρακτηριστικά, όπως το περιεχόμενο υγρασίας, το πάχος και η υφή, μπορούν να επηρεάσουν σε σημαντικό βαθμό την ποιότητα εκτύπωσης. Εκτυπώστε δείγματα στη δεσμίδα καρτών που θέλετε να χρησιμοποιήσετε πριν αγοράσετε μεγάλες ποσότητες.

Όταν εκτυπώνετε σε δεσμίδα καρτών:

- Από το βοηθητικό πρόγραμμα MarkVision Professional, το λογισμικό εκτυπωτή ή τον πίνακα ελέγχου εκτυπωτή:
 - Ορίστε τον Τύπο χαρτιού σε Δεσμίδα καρτών.
 - Ορίστε το Βάρος χαρτιού σε Βάρος δεσμίδας καρτών.
 - Ορίστε το Βάρος δεσμίδας καρτών σε Κανονικό ή Βαρύ.
- Πρέπει να έχετε υπόψη ότι η προεκτύπωση, η διάτρηση και το τσαλάκωμα μπορεί να επηρεάσουν σε σημαντικό βαθμό την ποιότητα εκτύπωσης και να προκαλέσει εμπλοκές ή άλλα προβλήματα με το χειρισμό χαρτιού.
- Συμβουλευτείτε τον κατασκευαστή ή τον προμηθευτή για να βεβαιωθείτε ότι η δεσμίδα καρτών μπορεί να αντέξει σε θερμοκρασίες μέχρι 200°C (392°F) χωρίς να απελευθερώσει βλαβερές ουσίες.
- Δεν πρέπει να χρησιμοποιείτε προτυπωμένη δεσμίδα καρτών που έχει κατασκευαστεί με χημικά τα οποία μπορεί να μολύνουν τον εκτυπωτή. Η προεκτύπωση προκαλεί την είσοδο ημίρρευστων και πτητικών στοιχείων στο εσωτερικό του εκτυπωτή.
- Χρησιμοποιείτε δεσμίδα καρτών με κοντά νερά όταν είναι δυνατό.

Συμβουλές για τη χρήση φακέλων

Εκτυπώστε δείγματα των φακέλων που θέλετε να χρησιμοποιήσετε πριν αγοράσετε μεγάλες ποσότητες.

Όταν εκτυπώνετε σε φακέλους:

- Τροφοδοτήστε τους φακέλους από τον μη αυτόματο τροφοδότη ή τον προαιρετικό τροφοδότη πολλαπλών χρήσεων.
- Ορίστε το Μέγεθος χαρτιού σε Φάκελος και επιλέξτε το μέγεθος φακέλου.
- Χρησιμοποιείτε φακέλους σχεδιασμένους ειδικά για εκτυπωτές laser. Συμβουλευτείτε τον κατασκευαστή ή τον προμηθευτή για να βεβαιωθείτε ότι οι φάκελοι μπορούν να αντέξουν σε θερμοκρασίες μέχρι 200°C (392°F) χωρίς να σφραγίσουν, να τσαλακωθούν, να κυρτώσουν υπερβολικά ή να απελευθερώσουν βλαβερές ουσίες.
- Για την καλύτερη απόδοση, χρησιμοποιείτε φακέλους από χαρτί βάρους 60 g/m² (16 lb bond). Χρησιμοποιείτε βάρος μέχρι 105 g/m² (28 lb bond) για φακέλους εφόσον το περιεχόμενο σε βαμβακοΐνες είναι 25% ή λιγότερο. Οι φάκελοι από 100% βαμβάκι δεν πρέπει να υπερβαίνουν σε βάρος τα 90 g/m² (24 lb bond).
- Χρησιμοποιείτε μόνο νέους φακέλους.
- Για βελτιστοποίηση της απόδοσης και ελαχιστοποίηση των εμπλοκών, δεν πρέπει να χρησιμοποιούνται φάκελοι που:
 - Είναι υπερβολικά καμπυλωμένοι ή συνεστραμμένοι
 - Έχουν κολλήσει μεταξύ τους ή έχουν καταστραφεί με οποιονδήποτε τρόπο
 - Έχουν παράθυρα, οπές, διατρήσεις, αποκόμματα ή ανάγλυφα
 - Έχουν μεταλλικούς συνδετήρες, σπάγκους ή μεταλλικά ελάσματα
 - Έχουν αρθρωτή σχεδίαση
 - Έχουν επικολλημένα γραμματόσημα
 - Έχουν εκτεθειμένες επιφάνειες που φέρουν κολλητική ουσία όταν το πτερύγιο είναι σφραγισμένο ή σε κλειστή θέση
 - Έχουν λυγισμένες γωνίες
 - Έχουν τραχύ, πτυχωτό ή γραμμωτό τελείωμα
- Ρυθμίστε τους οδηγούς πλάτους ανάλογα με το πλάτος των φακέλων.

Σημείωση: Ο συνδυασμός υψηλής υγρασίας (πάνω από 60%) και υψηλής θερμοκρασίας εκτύπωσης μπορεί να συρρικνώσει ή να σφραγίσει τους φακέλους.

Συμβουλές για τη χρήση επιστολόχαρτου

Ο προσανατολισμός της σελίδας είναι σημαντικός κατά την εκτύπωση σε επιστολόχαρτο. Χρησιμοποιήστε το παρακάτω πίνακα για να καθορίσετε τον προσανατολισμό τοποθέτησης του επιστολόχαρτου:

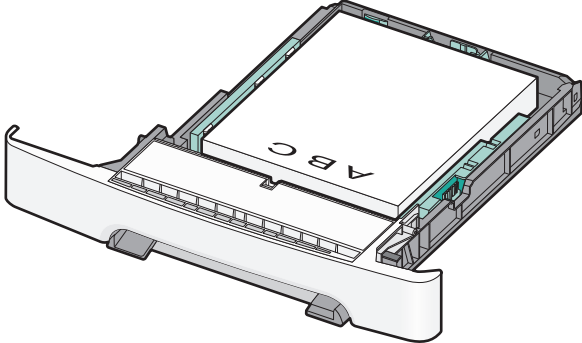
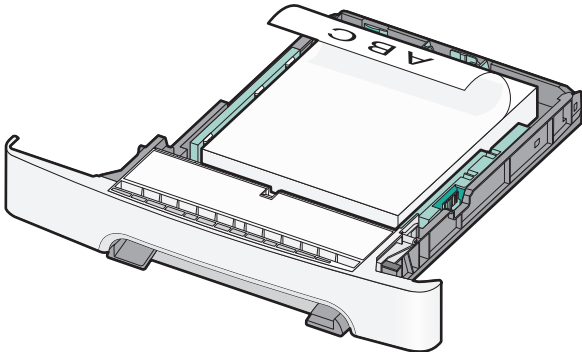
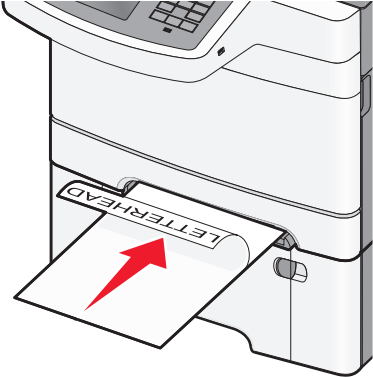
Προέλευση ή διαδικασία	Πλευρά εκτύπωσης και προσανατολισμός χαρτιού
<ul style="list-style-type: none"> • Τυπική θήκη 250 φύλλων • Προαιρετική θήκη 550 φύλλων • Απλή εκτύπωση (μίας όψης) από θήκες 	<p>Το εκτυπωμένο σχέδιο του επιστολόχαρτού τοποθετείται με τον όψη προς τα πάνω. Το πάνω άκρο του φύλλου με το λογότυπο τοποθετείται στο μπροστινό μέρος της θήκης.</p> 
<p>Εκτύπωση διπλής όψης από θήκες</p>	<p>Το εκτυπωμένο σχέδιο του επιστολόχαρτου τοποθετείται με τον όψη προς τα κάτω. Το πάνω άκρο του φύλλου με το λογότυπο τοποθετείται στο πίσω μέρος της θήκης.</p> 
<p>Μη αυτόματος τροφοδότης (εκτύπωση μίας όψης) Τροφοδότης πολλαπλών χρήσεων</p>	<p>Το προτυπωμένο σχέδιο του επιστολόχαρτού τοποθετείται με τον όψη προς τα κάτω. Η επάνω άκρη του χαρτιού με το λογότυπο πρέπει να εισέρχεται πρώτη στον μη αυτόματο τροφοδότη.</p> 
<p>Σημείωση: Συμβουλευτείτε τον κατασκευαστή ή τον προμηθευτή για να καθορίσετε αν το επιλεγμένο προτυπωμένο επιστολόχαρτο είναι αποδεκτό για εκτυπωτές laser.</p>	

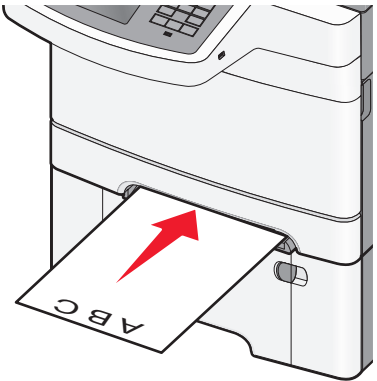
Προέλευση ή διαδικασία	Πλευρά εκτύπωσης και προσανατολισμός χαρτιού
<p>Μη αυτόματος τροφοδότης (εκτύπωση διπλής όψης) Τροφοδότης πολλαπλών χρήσεων</p>	<p>Το προτυπωμένο σχέδιο του επιστολόχαρτού τοποθετείται με τον όψη προς τα πάνω. Η επάνω άκρη του χαρτιού με το λογότυπο πρέπει να εισέρχεται τελευταία στον μη αυτόματο τροφοδότη.</p> 
<p>Σημείωση: Συμβουλευτείτε τον κατασκευαστή ή τον προμηθευτή για να καθορίσετε αν το επιλεγμένο προτυπωμένο επιστολόχαρτο είναι αποδεκτό για εκτυπωτές laser.</p>	

Συμβουλές για τη χρήση ετικετών

Σημείωση: Χρησιμοποιείτε φύλλα ετικετών χαρτιού μόνο σε περιστασιακή βάση. Δεν υποστηρίζονται ετικέτες βινυλίου ή διπλής-όψης.

Για λεπτομέρειες σχετικά με την εκτύπωση ετικετών, τα χαρακτηριστικά και τη σχεδίαση, ανατρέξτε στον **Οδηγό για δεσμίδες καρτών και ετικέτες** που θα βρείτε από την τοποθεσία Web της Lexmark στη διεύθυνση <http://support.lexmark.com>.

Όταν εκτυπώνετε σε ετικέτες:

- Χρησιμοποιείτε ετικέτες που έχουν σχεδιαστεί ειδικά για εκτυπωτές laser/LED. Απευθυνθείτε στον κατασκευαστή ή τον προμηθευτή, για να βεβαιωθείτε ότι:
 - Οι ετικέτες αντέχουν σε θερμοκρασίες μέχρι 210°C (410°F) χωρίς να σφραγίσουν, να τσαλακωθούν, να κυρτώσουν υπερβολικά ή να απελευθερώσουν βλαβερές ουσίες.

Σημείωση: Αν η ρύθμιση Label Weight (Βάρος ετικέτας) έχει οριστεί σε Heavy (Βαριά), μπορείτε να εκτυπώσετε τις ετικέτες σε θερμοκρασία έως 220°C (428°F). Επιλέξτε αυτή τη ρύθμιση από τον Embedded Web Server ή από το μενού Paper (Χαρτί) του πίνακα ελέγχου του εκτυπωτή.

 - Οι αυτοκόλλητες ετικέτες, οι ετικέτες με επικάλυψη (εκτυπώσιμες) και οι ετικέτες επικάλυψη φινιρίσματος μπορούν να αντέξουν σε πίεση μέχρι 25 psi (172 kPa) χωρίς να ξεφλουδίσουν, να υπάρξει διαρροή κολλητικού υλικού από τις άκρες ή να απελευθερωθούν επικίνδυνα αέρια.
- Δεν πρέπει να χρησιμοποιείτε ετικέτες με λείο υλικό στο πίσω μέρος.
 - Πρέπει να χρησιμοποιείτε μόνο ολόκληρα φύλλα ετικετών. Τα φύλλα που δεν είναι ολοκληρωμένα μπορεί να προκαλέσουν αποκόλληση των ετικετών στη διάρκεια της εκτύπωσης και, κατά συνέπεια, εμπλοκή. Τα φύλλα που δεν είναι ολοκληρωμένα μπορεί επίσης να μολύνουν τον εκτυπωτή και την κασέτα με κολλητική ουσία, ακυρώνοντας την εγγύηση του εκτυπωτή και της κασέτας.
 - Δεν πρέπει να χρησιμοποιείτε ετικέτες με εκτεθειμένη κολλητική ουσία.
 - Δεν πρέπει να εκτυπώνετε σε ακτίνα 1 mm (0,04 in.) από την άκρη της ετικέτας, από τις διατρήσεις ή μεταξύ των αποκομμάτων της ετικέτας.

- Βεβαιωθείτε ότι η αυτοκόλλητη πίσω πλευρά δεν φτάνει στην άκρη του φύλλου. Συνιστάται η πρόβλεψη περιμετρικής ζώνης για την κολλητική ουσία, με απόσταση τουλάχιστον 1 mm (0,04 in.) από τις άκρες. Το κολλητικό υλικό μπορεί να καταστρέψει τον εκτυπωτή και να ακυρώσει την εγγύηση.
- Αν η εξασφάλιση ζώνης επικάλυψης δεν είναι δυνατή, αφαιρέστε μια λωρίδα 1,6 mm (0,06 in.) στο πάνω και κάτω άκρο και χρησιμοποιήστε μη ρευστή κολλητική ουσία.
- Ο κατακόρυφος προσανατολισμός λειτουργεί καλύτερα, ιδιαίτερα για την εκτύπωση γραμμικού κώδικα.

Συμβουλές σχετικά με τη χρήση διαφανειών

Εκτυπώστε μια δοκιμαστική σελίδα στις διαφάνειες που πρόκειται να χρησιμοποιήσετε πριν αγοράσετε μεγάλες ποσότητες.

Όταν εκτυπώνετε σε διαφάνειες:

- Τροφοδοτήστε τις διαφάνειες από τη θήκη 250 φύλλων, τον μη αυτόματο τροφοδότη ή τον προαιρετικό τροφοδότη πολλαπλών χρήσεων.
- Χρησιμοποιείτε διαφάνειες που είναι ειδικά σχεδιασμένες για εκτυπωτές laser. Συμβουλευτείτε τον κατασκευαστή ή τον προμηθευτή για να βεβαιωθείτε ότι οι διαφάνειες μπορούν να αντέξουν σε θερμοκρασίες μέχρι 200°C (392°F) χωρίς να λιώσουν, να υποστούν αποχρωματισμό, μετατόπιση ή να απελευθερώσουν βλαβερές ουσίες.
- Για την αποφυγή προβλημάτων ποιότητας εκτύπωσης μην αφήνετε δακτυλικά αποτυπώματα στις διαφάνειες.

Εκτύπωση εμπιστευτικών εργασιών και άλλων εργασιών που είναι σε αναμονή

Αποθήκευση των εργασιών εκτύπωσης στον εκτυπωτή

Μπορείτε να ρυθμίσετε τον εκτυπωτή να αποθηκεύει εργασίες στη μνήμη του εκτυπωτή μέχρι να εκκινήσετε την εργασία από τον πίνακα ελέγχου του εκτυπωτή.

Όλες οι εργασίες εκτύπωσης που είναι δυνατό να εκκινηθούν από το χρήστη στον εκτυπωτή ονομάζονται *Εργασίες σε αναμονή*.

Σημείωση: Οι εργασίες "Εμπιστευτική εκτύπωση", "Επαλήθευση εκτύπωσης", "Παρακράτηση εκτύπωσης" και "Επανάληψη εκτύπωσης" μπορούν να διαγραφούν, εάν απαιτείται επιπλέον μνήμη από τον εκτυπωτή για την επεξεργασία πρόσθετων εργασιών σε αναμονή.

Τύπος εργασίας εκτύπωσης	Περιγραφή
Εμπιστευτική εκτύπωση	Η ρύθμιση Confidential (Εμπιστευτική) σας επιτρέπει να διατηρήσετε σε αναμονή εργασίες εκτύπωσης στον υπολογιστή μέχρι να εισαγάγετε τον κωδικό PIN από τον πίνακα ελέγχου. Σημείωση: Ο κωδικός PIN ορίζεται από τον υπολογιστή. Πρέπει να περιέχει τέσσερα ψηφία από το 0–9.
Επαλήθευση εκτύπωσης	Η ρύθμιση Verify (Επαλήθευση) σας επιτρέπει να εκτυπώσετε ένα αντίγραφο μιας εργασίας εκτύπωσης ενώ ο εκτυπωτής διατηρεί σε αναμονή τα υπόλοιπα αντίγραφα. Σας επιτρέπει να εξετάσετε εάν το πρώτο αντίγραφο είναι ικανοποιητικό. Η εργασία εκτύπωσης διαγράφεται αυτόματα από τη μνήμη του εκτυπωτή μόλις εκτυπωθούν όλα τα αντίγραφα.

Τύπος εργασίας εκτύπωσης	Περιγραφή
Παρακράτηση	Η ρύθμιση Reserve (Παρακράτηση) επιτρέπει στον εκτυπωτή να αποθηκεύει εργασίες για εκτύπωση αργότερα. Οι εργασίες εκτύπωσης διατηρούνται σε αναμονή μέχρι να διαγραφούν από το μενού Held Jobs (Εργασίες σε αναμονή).
Επανάληψη	Η ρύθμιση Repeat (Επανάληψη) εκτυπώνει και αποθηκεύει εργασίες εκτύπωσης στη μνήμη του εκτυπωτή για επανεκτύπωση.

Εκτύπωση εμπιστευτικών εργασιών και άλλων εργασιών που είναι σε αναμονή

Σημείωση: Οι εργασίες Confidential (Εμπιστευτική) και Verify (Επαλήθευση) διαγράφονται αυτόματα από τη μνήμη μετά την εκτύπωσή τους. Οι εργασίες Repeat (Επανάληψη) και Reserve (Παρακράτηση) διατηρούνται σε αναμονή στον εκτυπωτή, έως ότου επιλέξετε να τις διαγράψετε.

Για χρήστες των Windows

- Έχοντας ανοικτό ένα έγγραφο, κάντε κλικ στην επιλογή **File** (Αρχείο) > **Print** (Εκτύπωση).
- Επιλέξτε **Properties** (Ιδιότητες), **Preferences** (Προτιμήσεις), **Options** (Επιλογές) ή **Setup** (Ρυθμίσεις).
- Επιλέξτε **Print and Hold** (Εκτύπωση και Αναμονή).
- Επιλέξτε τον τύπο εργασίας εκτύπωσης [Confidential (Εμπιστευτική), Repeat (Επανάληψη), Reserve (Παρακράτηση) ή Verify (Επιβεβαίωση)] και εκχωρήστε ένα όνομα χρήστη. Για μια εμπιστευτική εργασία εκτύπωσης, καταχωρίστε και τον τετραψήφιο αριθμό PIN.
- Κάντε κλικ στο κουμπί **OK** ή **Print** (Εκτύπωση).
- Από την αρχική οθόνη του εκτυπωτή, εκκινήστε την εργασία εκτύπωσης.
 - Για εμπιστευτικές εργασίες εκτύπωσης, ακολουθήστε τη διαδρομή:
Held jobs (Εργασίες σε αναμονή) > το όνομα χρήστη σας > **Confidential Jobs** (Εμπιστευτικές εργασίες) > εισαγάγετε το PIN σας > επιλέξτε εργασία εκτύπωσης > καθορίστε τον αριθμό αντιγράφων > **Print** (Εκτύπωση)
 - Για άλλες εργασίες εκτύπωσης, ακολουθήστε τη διαδρομή:
Held jobs (Εργασίες σε αναμονή) > το όνομα χρήστη σας > επιλέξτε εργασία εκτύπωσης > καθορίστε τον αριθμό αντιγράφων > **Print** (Εκτύπωση)

Για χρήστες Macintosh

- Αφού ανοίξετε ένα έγγραφο, επιλέξτε **File** > **Print**.
Αν χρειαστεί, κάντε κλικ στο τρίγωνο για να δείτε περισσότερες επιλογές.
- Από τις επιλογές εκτύπωσης ή το αναδυόμενο μενού Copies & Pages (Αντίγραφα & Σελίδες), επιλέξτε **Job Routing** (Δρομολόγηση εργασιών).
- Επιλέξτε τον τύπο εργασίας εκτύπωσης [Confidential (Εμπιστευτική), Repeat (Επανάληψη), Reserve (Παρακράτηση) ή Verify (Επιβεβαίωση)] και εκχωρήστε ένα όνομα χρήστη. Για μια εμπιστευτική εργασία εκτύπωσης, καταχωρίστε και τον τετραψήφιο αριθμό PIN.
- Κάντε κλικ στο κουμπί **OK** ή **Print** (Εκτύπωση).

5 Από την αρχική οθόνη του εκτυπωτή, εκκινήστε την εργασία εκτύπωσης.

- Για εμπιστευτικές εργασίες εκτύπωσης, ακολουθήστε τη διαδρομή:

Held jobs (Εργασίες σε αναμονή) > το όνομα χρήστη σας > **Confidential Jobs** (Εμπιστευτικές εργασίες) > εισαγάγετε το PIN σας > επιλέξτε εργασία εκτύπωσης > καθορίστε τον αριθμό αντιγράφων > **Print** (Εκτύπωση)

- Για άλλες εργασίες εκτύπωσης, ακολουθήστε τη διαδρομή:

Held jobs (Εργασίες σε αναμονή) > το όνομα χρήστη σας > επιλέξτε εργασία εκτύπωσης > καθορίστε τον αριθμό αντιγράφων > **Print** (Εκτύπωση)

Εκτύπωση φωτογραφιών από ψηφιακή κάμερα με δυνατότητα PictBridge

Μπορείτε να συνδέσετε ψηφιακή κάμερα με δυνατότητα PictBridge στον εκτυπωτή, και να χρησιμοποιήσετε τα κουμπιά που βρίσκονται πάνω στη μηχανή για να επιλέξετε και να εκτυπώσετε φωτογραφίες.

1 Συνδέστε τη μια άκρη του καλωδίου USB με τη φωτογραφική μηχανή.

Σημείωση: Χρησιμοποιήστε μόνο το καλώδιο USB που συνόδευε τη φωτογραφική μηχανή.

2 Συνδέστε την άλλη άκρη του καλωδίου USB στη θύρα PictBridge στο μπροστινό μέρος του εκτυπωτή.

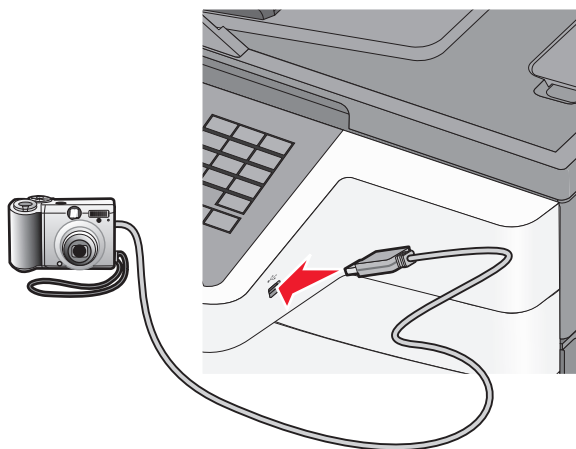

Σημειώσεις:

- Βεβαιωθείτε ότι η ψηφιακή φωτογραφική μηχανή με δυνατότητα PictBridge έχει οριστεί στη σωστή θύρα USB. Ανατρέξτε στην τεκμηρίωση της φωτογραφικής μηχανής για περισσότερες πληροφορίες.
- Εάν η σύνδεση PictBridge είναι επιτυχής, θα εμφανιστεί ένα μήνυμα επιβεβαίωσης στην οθόνη του εκτυπωτή:

3 Ακολουθήστε τις οδηγίες που εμφανίζονται στην φωτογραφική μηχανή, για να επιλέξετε και να εκτυπώσετε φωτογραφίες.

Σημείωση: Εάν ο εκτυπωτής είναι απενεργοποιημένος ενώ η φωτογραφική μηχανή είναι συνδεδεμένη, πρέπει να αποσυνδέσετε και να συνδέσετε ξανά τη φωτογραφική μηχανή.

Εκτύπωση σελίδων πληροφοριών

Εκτύπωση λίστας δειγμάτων γραμματοσειρών

1 Από την αρχική οθόνη, μεταβείτε στην επιλογή:



> **Reports** (Αναφορές) > **Print Fonts** (Εκτύπωση γραμματοσειρών)

2 Πατήστε τις επιλογές **PCL Fonts** (Γραμματοσειρές PCL) ή **PostScript Fonts** (Γραμματοσειρές PostScript).

Εκτύπωση λίστας καταλόγου

Μια λίστα καταλόγου εμφανίζει τους αποθηκευμένους πόρους στη μνήμη flash ή στο σκληρό δίσκο του εκτυπωτή.

Από την αρχική οθόνη, μεταβείτε στην επιλογή:



> **Reports** (Αναφορές) > **Print Directory** (Εκτύπωση καταλόγου)

Ακύρωση εργασίας εκτύπωσης

Ακύρωση εργασίας εκτύπωσης από τον πίνακα ελέγχου του εκτυπωτή

1 Από τον πίνακα ελέγχου του εκτυπωτή, πατήστε **Ακύρωση εργασίας** ή πατήστε το κουμπί  στο πληκτρολόγιο.

2 Αγγίξτε την εργασία εκτύπωσης που θέλετε να ακυρώσετε και, στη συνέχεια, πατήστε την επιλογή **Διαγραφή επιλεγμένων εργασιών**.

Σημείωση: Εάν πατήσετε  στο πληκτρολόγιο, στη συνέχεια, αγγίξτε **Συνέχιση** για να επιστρέψετε στην αρχική οθόνη.

Ακύρωση μιας εργασίας εκτύπωσης από τον υπολογιστή

Για χρήστες των Windows

1 Ανοίξτε το φάκελο εκτυπωτών και, στη συνέχεια, επιλέξτε τον εκτυπωτή σας.

2 Από την ουρά εκτύπωσης, επιλέξτε την εργασία εκτύπωσης που θέλετε να ακυρώσετε και, στη συνέχεια, διαγράψτε την.

Για χρήστες Macintosh

1 Από το System Preferences (Προτιμήσεις συστήματος) στο μενού Apple, μεταβείτε στον εκτυπωτή σας.

2 Από την ουρά εκτύπωσης, επιλέξτε την εργασία εκτύπωσης που θέλετε να ακυρώσετε και, στη συνέχεια, διαγράψτε την.

Αντιγραφή

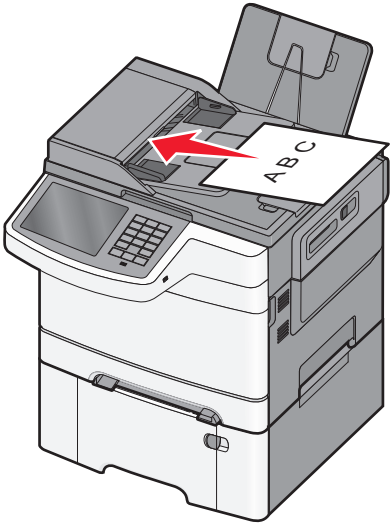
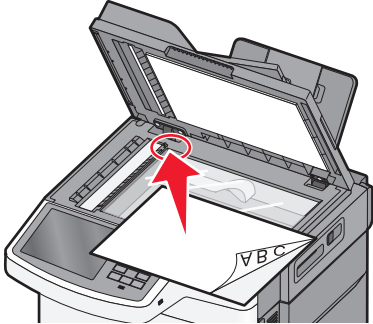
Αυτόματος τροφοδότης εγγράφων (ADF)	Γυάλινη επιφάνεια σαρωτή
	
<p>Χρησιμοποιήστε τον Αυτόματο τροφοδότη εγγράφων για έγγραφα πολλών σελίδων.</p>	<p>Χρησιμοποιήστε τη γυάλινη επιφάνεια του σαρωτή για μονές σελίδες, μικρά αντικείμενα (όπως ταχυδρομικές κάρτες ή φωτογραφίες), διαφάνειες, φωτογραφικό χαρτί ή λεπτά αντικείμενα (όπως αποκόμματα περιοδικών).</p>

Δημιουργία αντιγράφων

Γρήγορη δημιουργία αντιγράφου

- 1 Τοποθετήστε ένα πρωτότυπο έγγραφο με την όψη προς τα επάνω, και τη μικρή πλευρά του πρώτη στον αυτόματο τροφοδότη εγγράφων ή με την όψη προς τα κάτω στη γυάλινη επιφάνεια σάρωσης.

Σημείωση: Μην τοποθετείτε ταχυδρομικές κάρτες, φωτογραφίες, μικρά αντικείμενα, διαφάνειες, φωτογραφικό χαρτί ή λεπτά μέσα (όπως αποκόμματα περιοδικών) στον ADF. Τοποθετήστε αυτά τα αντικείμενα στη γυάλινη επιφάνεια του σαρωτή.

- 2 Εάν τοποθετείτε ένα έγγραφο στον αυτόματο τροφοδότη εγγράφων, προσαρμόστε τους οδηγούς χαρτιού.
- 3 Από τον πίνακα ελέγχου του εκτυπωτή, επιλέξτε **Copy It** (Αντιγράψτε το).

Αντιγραφή με χρήση του αυτόματου τροφοδότη εγγράφων (ADF)

- 1 Τοποθετήστε το πρωτότυπο έγγραφο με την όψη προς τα επάνω και τη μικρή πλευρά να εισέρχεται πρώτη στον αυτόματο τροφοδότη εγγράφων.

Σημείωση: Μην τοποθετείτε ταχυδρομικές κάρτες, φωτογραφίες, μικρά αντικείμενα, διαφάνειες, φωτογραφικό χαρτί ή λεπτά μέσα (όπως αποκόμματα περιοδικών) στον ADF. Τοποθετήστε αυτά τα αντικείμενα στη γυάλινη επιφάνεια του σαρωτή.

- 2 Ρυθμίστε τους οδηγούς χαρτιού.



3 Από την αρχική οθόνη, μεταβείτε στην επιλογή:

Copy (Αντιγραφή) > αλλάξτε τις ρυθμίσεις αντιγραφής > και **Copy It** (Αντιγράψτε το)

Αντιγραφή με χρήση της γυάλινης επιφάνειας σάρωσης

- 1 Τοποθετήστε το πρωτότυπο έγγραφο στη γυάλινη επιφάνεια σάρωσης με την όψη προς τα κάτω στην επάνω αριστερή γωνία της.
- 2 Από την αρχική οθόνη, μεταβείτε στην επιλογή:
Copy (Αντιγραφή) > αλλάξτε τις ρυθμίσεις αντιγραφής > **Copy It** (Αντιγράψτε το)
- 3 Εάν έχετε περισσότερες σελίδες για σάρωση, τοποθετήστε το επόμενο έγγραφο στη γυάλινη επιφάνεια του σαρωτή και επιλέξτε **Scan the Next Page** (Σάρωση της επόμενης σελίδας).
- 4 Επιλέξτε **Finish the Job** (Ολοκλήρωση της εργασίας) για να επανέλθετε στην αρχική οθόνη.



Αντιγραφή φωτογραφιών φιλμ

- 1 Τοποθετήστε μια φωτογραφία, με την όψη στραμμένη προς τα κάτω, στην επάνω αριστερή γωνία της γυάλινης επιφάνειας του σαρωτή.
- 2 Από την αρχική οθόνη, μεταβείτε στην επιλογή:
Copy (Αντιγραφή) > **Content** (Περιεχόμενο) > **Photo** (Φωτογραφία) >  > **Photo/Film**
(Φωτογραφία/Φιλμ) >  > **Copy It** (Αντιγράψτε την) > **Scan the Next Page** (Σάρωση της επόμενης σελίδας) ή **Finish the Job** (Ολοκλήρωση της εργασίας)

Αντιγραφή σε ειδικά μέσα

Αντιγραφή σε διαφάνειες

- 1 Τοποθετήστε ένα πρωτότυπο έγγραφο με την όψη προς τα επάνω, και τη μικρή πλευρά του πρώτου στον αυτόματο τροφοδότη εγγράφων ή με την όψη προς τα κάτω στη γυάλινη επιφάνεια σάρωσης.
Σημείωση: Μην τοποθετείτε ταχυδρομικές κάρτες, φωτογραφίες, μικρά αντικείμενα, διαφάνειες, φωτογραφικό χαρτί ή λεπτά μέσα (όπως αποκόμματα περιοδικών) στον ADF. Τοποθετήστε αυτά τα αντικείμενα στη γυάλινη επιφάνεια του σαρωτή.
- 2 Εάν τοποθετείτε ένα έγγραφο στον αυτόματο τροφοδότη εγγράφων, προσαρμόστε τους οδηγούς χαρτιού.
- 3 Από την αρχική οθόνη, μεταβείτε στην επιλογή:
Copy (Αντιγραφή) > **Copy from** (Αντιγραφή από) > μέγεθος του πρωτότυπου εγγράφου > 
- 4 Επιλέξτε **Copy to** (Αντιγραφή σε) και στη συνέχεια επιλέξτε τη θήκη που περιέχει διαφάνειες ή επιλέξτε **Manual Feeder Size** (Μέγεθος μη αυτόματου τροφοδότη).

- 5 Τοποθετήστε διαφάνειες στον τροφοδότη πολλαπλών χρήσεων.
- 6 Από την αρχική οθόνη, μεταβείτε στην επιλογή:
 > επιλέξτε το επιθυμητό μέγεθος των διαφανειών > **Manual Feeder Type** (Μέγεθος μη αυτόματου τροφοδότη) >  > **Copy It** (Αντιγράψτε τις)

Αντιγραφή σε επιστολόχαρτο

- 1 Τοποθετήστε ένα πρωτότυπο έγγραφο με την όψη προς τα επάνω, και τη μικρή πλευρά του πρώτη στον αυτόματο τροφοδότη εγγράφων ή με την όψη προς τα κάτω στη γυάλινη επιφάνεια σάρωσης.
Σημείωση: Μην τοποθετείτε ταχυδρομικές κάρτες, φωτογραφίες, μικρά αντικείμενα, διαφάνειες, φωτογραφικό χαρτί ή λεπτά μέσα (όπως αποκόμματα περιοδικών) στον ADF. Τοποθετήστε αυτά τα αντικείμενα στη γυάλινη επιφάνεια του σαρωτή.
- 2 Εάν τοποθετείτε ένα έγγραφο στον αυτόματο τροφοδότη εγγράφων, προσαρμόστε τους οδηγούς χαρτιού.
- 3 Από την αρχική οθόνη, μεταβείτε στην επιλογή:
Copy (Αντιγραφή) > **Copy from** (Αντιγραφή από) > μέγεθος του πρωτότυπου εγγράφου > **Copy to** (Αντιγραφή σε) > **Manual Feeder** (Μη αυτόματο τροφοδότη)
- 4 Τοποθετήστε το επιστολόχαρτο με την όψη προς τα επάνω, πρώτα με την επάνω πλευρά του, στον τροφοδότη πολλαπλών χρήσεων.
- 5 Επιλέξτε το μέγεθος του επιστολόχαρτου.
- 6 Ακολουθήστε τη διαδρομή:
Continue (Συνέχεια) > **Letterhead** (Επιστολόχαρτο) > **Continue** (Συνέχεια) > **Copy It** (Αντιγράψτε το)

Προσαρμογή ρυθμίσεων αντιγραφής

Ασπρόμαυρη αντιγραφή

- 1 Τοποθετήστε ένα πρωτότυπο έγγραφο με την όψη προς τα επάνω, και τη μικρή πλευρά του πρώτη στον αυτόματο τροφοδότη εγγράφων ή με την όψη προς τα κάτω στη γυάλινη επιφάνεια σάρωσης.
Σημείωση: Μην τοποθετείτε ταχυδρομικές κάρτες, φωτογραφίες, μικρά αντικείμενα, διαφάνειες, φωτογραφικό χαρτί ή λεπτά μέσα (όπως αποκόμματα περιοδικών) στον ADF. Τοποθετήστε αυτά τα αντικείμενα στη γυάλινη επιφάνεια του σαρωτή.
- 2 Εάν τοποθετείτε ένα έγγραφο στον αυτόματο τροφοδότη εγγράφων, προσαρμόστε τους οδηγούς χαρτιού.
- 3 Από την αρχική οθόνη, μεταβείτε στην επιλογή:
Copy (Αντιγραφή) > **Allow color copies** (Να επιτρέπονται έγχρωμα αντίγραφα) > **Off** (Απενεργοποίηση) >  > **Submit** (Υποβολή)

Αντιγραφή σε διαφορετικό μέγεθος

1 Τοποθετήστε ένα πρωτότυπο έγγραφο με την όψη προς τα επάνω, και τη μικρή πλευρά του πρώτη στον αυτόματο τροφοδότη εγγράφων ή με την όψη προς τα κάτω στη γυάλινη επιφάνεια σάρωσης.

Σημείωση: Μην τοποθετείτε ταχυδρομικές κάρτες, φωτογραφίες, μικρά αντικείμενα, διαφάνειες, φωτογραφικό χαρτί ή λεπτά μέσα (όπως αποκόμματα περιοδικών) στον ADF. Τοποθετήστε αυτά τα αντικείμενα στη γυάλινη επιφάνεια του σαρωτή.

2 Εάν τοποθετείτε ένα έγγραφο στον αυτόματο τροφοδότη εγγράφων, προσαρμόστε τους οδηγούς χαρτιού.

3 Από την αρχική οθόνη, επιλέξτε **Copy** (Αντιγραφή).

4 Επιλέξτε **Copy from** (Αντιγραφή από) > επιλέξτε το μέγεθος του πρωτότυπου εγγράφου > .

5 Επιλέξτε **Copy to** (Αντιγραφή σε) > επιλέξτε το μέγεθος του αντιγράφου > .

6 Επιλέξτε **Copy It** (Αντιγράψτε το).

Δημιουργία αντιγράφων με χρήση χαρτιού από επιλεγμένη θήκη

1 Τοποθετήστε ένα πρωτότυπο έγγραφο με την όψη προς τα επάνω, και τη μικρή πλευρά του πρώτη στον αυτόματο τροφοδότη εγγράφων ή με την όψη προς τα κάτω στη γυάλινη επιφάνεια σάρωσης.

Σημείωση: Μην τοποθετείτε ταχυδρομικές κάρτες, φωτογραφίες, μικρά αντικείμενα, διαφάνειες, φωτογραφικό χαρτί ή λεπτά μέσα (όπως αποκόμματα περιοδικών) στον ADF. Τοποθετήστε αυτά τα αντικείμενα στη γυάλινη επιφάνεια του σαρωτή.

2 Εάν τοποθετείτε ένα έγγραφο στον αυτόματο τροφοδότη εγγράφων, προσαρμόστε τους οδηγούς χαρτιού.

3 Από την αρχική οθόνη, μεταβείτε στην επιλογή:

Copy (Αντιγραφή) > **Copy from** (Αντιγραφή από) > μέγεθος του πρωτότυπου εγγράφου > **Copy to** (Αντιγραφή σε)

4 Επιλέξτε **Manual Feeder** (Μη αυτόματος τροφοδότης) ή επιλέξτε τη θήκη που περιέχει τον τύπο χαρτιού που θέλετε να χρησιμοποιήσετε.

Σημείωση: Εάν επιλέξετε τον Μη αυτόματο τροφοδότη, τότε θα πρέπει να επιλέξετε και το μέγεθος και τον τύπο του χαρτιού.

5 Επιλέξτε **Copy It** (Αντιγράψτε το).

Αντιγραφή διαφορετικών μεγεθών χαρτιού



Χρησιμοποιήστε τον ADF (Αυτόματο τροφοδότη εγγράφων) για να αντιγράψετε πρωτότυπα έγγραφα με διαφορετικά μεγέθη χαρτιού. Ανάλογα με τα μεγέθη χαρτιού που έχουν τοποθετηθεί και τις ρυθμίσεις “Copy to” (Αντιγραφή σε) και “Copy from” (Αντιγραφή από), κάθε αντίγραφο είτε εκτυπώνεται σε συνδυασμούς μεγεθών χαρτιού (Παράδειγμα 1), είτε προσαρμόζεται ώστε να χωρέσει σε ένα μέγεθος χαρτιού (Παράδειγμα 2).

Παράδειγμα 1: Αντιγραφή σε συνδυασμούς μεγεθών χαρτιού

- 1 Τοποθετήστε ένα πρωτότυπο έγγραφο με την όψη προς τα επάνω, και τη μικρή πλευρά του πρώτη στον αυτόματο τροφοδότη εγγράφων ή με την όψη προς τα κάτω στη γυάλινη επιφάνεια σάρωσης.

Σημείωση: Μην τοποθετείτε ταχυδρομικές κάρτες, φωτογραφίες, μικρά αντικείμενα, διαφάνειες, φωτογραφικό χαρτί ή λεπτά μέσα (όπως αποκόμματα περιοδικών) στον ADF. Τοποθετήστε αυτά τα αντικείμενα στη γυάλινη επιφάνεια του σαρωτή.

- 2 Εάν τοποθετείτε ένα έγγραφο στον αυτόματο τροφοδότη εγγράφων, προσαρμόστε τους οδηγούς χαρτιού.
- 3 Από την αρχική οθόνη, μεταβείτε στην επιλογή:

Copy (Αντιγραφή) > **Copy from** (Αντιγραφή από) > **Mixed Sizes** (Συνδυασμός μεγεθών) >  > **Copy to** (Αντιγραφή σε) > **Auto Size Match** (Αυτόματη προσαρμογή μεγέθους) >  > **Copy It** (Αντιγράψτε το)



Ο σαρωτής προσδιορίζει τα διαφορετικά μεγέθη χαρτιού καθώς σαρώνονται. Τα αντίγραφα εκτυπώνονται σε συνδυασμούς μεγεθών χαρτιού, που αντιστοιχούν στα μεγέθη χαρτιού του πρωτότυπου εγγράφου.

Παράδειγμα 2: Αντιγραφή σε ένα μέγεθος χαρτιού

- 1 Τοποθετήστε ένα πρωτότυπο έγγραφο με την όψη προς τα επάνω, και τη μικρή πλευρά του πρώτη στον αυτόματο τροφοδότη εγγράφων ή με την όψη προς τα κάτω στη γυάλινη επιφάνεια σάρωσης.

Σημείωση: Μην τοποθετείτε ταχυδρομικές κάρτες, φωτογραφίες, μικρά αντικείμενα, διαφάνειες, φωτογραφικό χαρτί ή λεπτά μέσα (όπως αποκόμματα περιοδικών) στον ADF. Τοποθετήστε αυτά τα αντικείμενα στη γυάλινη επιφάνεια του σαρωτή.

- 2 Εάν τοποθετείτε ένα έγγραφο στον αυτόματο τροφοδότη εγγράφων, προσαρμόστε τους οδηγούς χαρτιού.
- 3 Από την αρχική οθόνη, μεταβείτε στην επιλογή:

Copy (Αντιγραφή) > **Copy from** (Αντιγραφή από) > **Mixed Sizes** (Συνδυασμός μεγεθών) >  > **Copy to** (Αντιγραφή σε) > **Letter** (Γράμμα) >  > **Copy It** (Αντιγράψτε το)

Ο σαρωτής προσδιορίζει τα διαφορετικά μεγέθη χαρτιού καθώς σαρώνονται και προσαρμόζει τους συνδυασμούς μεγεθών, ώστε να ταιριάζουν με το επιλεγμένο μέγεθος χαρτιού.

Αντιγραφή και στις δύο πλευρές του χαρτιού

1 Τοποθετήστε ένα πρωτότυπο έγγραφο με την όψη προς τα επάνω, και τη μικρή πλευρά του πρώτη στον αυτόματο τροφοδότη εγγράφων ή με την όψη προς τα κάτω στη γυάλινη επιφάνεια σάρωσης.

Σημείωση: Μην τοποθετείτε ταχυδρομικές κάρτες, φωτογραφίες, μικρά αντικείμενα, διαφάνειες, φωτογραφικό χαρτί ή λεπτά μέσα (όπως αποκόμματα περιοδικών) στον ADF. Τοποθετήστε αυτά τα αντικείμενα στη γυάλινη επιφάνεια του σαρωτή.

2 Εάν τοποθετείτε ένα έγγραφο στον αυτόματο τροφοδότη εγγράφων, προσαρμόστε τους οδηγούς χαρτιού.

3 Από την αρχική οθόνη, επιλέξτε **Copy** (Αντιγραφή).

4 Από την περιοχή Sides (Duplex) (Όψεις (Εκτύπωση διπλής όψης)), πατήστε το κουμπί για τη μέθοδο εκτύπωσης διπλής όψης που προτιμάτε.

Ο πρώτος αριθμός αντιπροσωπεύει τις πλευρές του πρωτότυπου εγγράφου, ο δεύτερος αριθμός αντιπροσωπεύει τις πλευρές του αντιγράφου. Για παράδειγμα, επιλέξτε 1 όψης σε 2 όψεων εάν έχετε πρωτότυπα έγγραφα 1 όψης και θέλετε να δημιουργήσετε αντίγραφα 2 όψεων.

5 Επιλέξτε  και στη συνέχεια **Copy It** (Αντιγράψτε το).

Σμίκρυνση ή μεγέθυνση αντιγράφων

Τα αντίγραφα μπορούν να σμικρύνουν κατά 25% του αρχικού τους μεγέθους ή να μεγεθυνθούν κατά 400% του αρχικού τους μεγέθους. Η προεπιλεγμένη εργοστασιακή ρύθμιση για την Κλιμάκωση είναι Αυτόματη. Εάν αφήσετε τη ρύθμιση Scale (Κλιμάκωση) στην επιλογή Auto (Αυτόματη), τότε το περιεχόμενο του πρωτότυπου εγγράφου σας θα προσαρμοστεί ώστε να ταιριάζει στο μέγεθος του χαρτιού στο οποίο πραγματοποιείτε την αντιγραφή.

Για να σμικρύνετε ή να μεγεθύνετε ένα αντίγραφο:

1 Τοποθετήστε ένα πρωτότυπο έγγραφο με την όψη προς τα επάνω, και τη μικρή πλευρά του πρώτη στον αυτόματο τροφοδότη εγγράφων ή με την όψη προς τα κάτω στη γυάλινη επιφάνεια σάρωσης.

Σημείωση: Μην τοποθετείτε ταχυδρομικές κάρτες, φωτογραφίες, μικρά αντικείμενα, διαφάνειες, φωτογραφικό χαρτί ή λεπτά μέσα (όπως αποκόμματα περιοδικών) στον ADF. Τοποθετήστε αυτά τα αντικείμενα στη γυάλινη επιφάνεια του σαρωτή.

2 Εάν τοποθετείτε ένα έγγραφο στον αυτόματο τροφοδότη εγγράφων, προσαρμόστε τους οδηγούς χαρτιού.

3 Από την αρχική οθόνη, πατήστε την επιλογή **Copy** (Αντιγραφή).

4 Από την περιοχή Scale (Κλιμάκωση), πατήστε τα βέλη για να μεγεθύνετε ή να σμικρύνετε τα αντίγραφα.

Οι επιλογές “Copy to” (Αντιγραφή σε) ή “Copy from” (Αντιγραφή από) μετά τη ρύθμιση Scale (Κλιμάκωση) με μη αυτόματο τρόπο αλλάζει την τιμή κλιμάκωσης σε Auto (Αυτόματη).

5 Πατήστε την επιλογή **Copy It** (Αντιγραφή).

Προσαρμογή της ποιότητας αντιγραφής

1 Τοποθετήστε ένα πρωτότυπο έγγραφο με την όψη προς τα επάνω, και τη μικρή πλευρά του πρώτη στον αυτόματο τροφοδότη εγγράφων ή με την όψη προς τα κάτω στη γυάλινη επιφάνεια σάρωσης.

Σημείωση: Μην τοποθετείτε ταχυδρομικές κάρτες, φωτογραφίες, μικρά αντικείμενα, διαφάνειες, φωτογραφικό χαρτί ή λεπτά μέσα (όπως αποκόμματα περιοδικών) στον ADF. Τοποθετήστε αυτά τα αντικείμενα στη γυάλινη επιφάνεια του σαρωτή.

2 Εάν τοποθετείτε ένα έγγραφο στον αυτόματο τροφοδότη εγγράφων, προσαρμόστε τους οδηγούς χαρτιού.

3 Από την αρχική οθόνη, μεταβείτε στην επιλογή:

Copy (Αντιγραφή) > **Content** (Περιεχόμενο)

4 Πατήστε το κουμπί που αντιπροσωπεύει καλύτερα τον τύπο περιεχομένου εγγράφου που αντιγράφετε:

- **Text** (Κείμενο) - Χρησιμοποιήστε το όταν το περιεχόμενο του πρωτότυπου εγγράφου είναι κυρίως κείμενο ή γραμμικό σχέδιο.
- **Graphics** (Γραφικά) - Χρησιμοποιήστε το όταν το πρωτότυπο έγγραφο είναι κυρίως γραφικά επαγγελματικού τύπου όπως κυκλικά διαγράμματα, ραβδογράμματα και γραφήματα με κίνηση.
- **Text/Photo** (Κείμενο/Φωτογραφία) - Χρησιμοποιήστε το όταν το πρωτότυπο έγγραφο είναι συνδυασμός κειμένου, γραφικών και φωτογραφιών.
- **Photo** (Φωτογραφία) - Χρησιμοποιήστε το όταν το πρωτότυπο έγγραφο είναι κυρίως φωτογραφία ή εικόνα.

5 Αγγίξτε το εικονίδιο .

6 Πατήστε το κουμπί που αντιπροσωπεύει καλύτερα την προέλευση περιεχομένου του εγγράφου που αντιγράφετε:

- **Color Laser** (Έγχρωμο λέιζερ) - Χρησιμοποιήστε το όταν το πρωτότυπο έγγραφο έχει εκτυπωθεί από έγχρωμο εκτυπωτή λέιζερ.
- **Black/White Laser** (Ασπρόμαυρο λέιζερ) - Χρησιμοποιήστε το όταν το πρωτότυπο έγγραφο έχει εκτυπωθεί από μονόχρωμο εκτυπωτή λέιζερ.
- **Inkjet** - Χρησιμοποιήστε το όταν το πρωτότυπο έγγραφο έχει εκτυπωθεί από εκτυπωτή inkjet.
- **Photo/Film** (Φωτογραφία/Φιλμ) - Χρησιμοποιήστε το όταν το πρωτότυπο έγγραφο είναι φωτογραφία εκτυπωμένη από φιλμ.
- **Magazine** (Περιοδικό) - Χρησιμοποιήστε το όταν το πρωτότυπο έγγραφο προέρχεται από περιοδικό.
- **Newspaper** (Εφημερίδα) - Χρησιμοποιήστε το όταν το πρωτότυπο έγγραφο προέρχεται από εφημερίδα.
- **Press** (Τυπογραφείο) - Χρησιμοποιήστε το όταν το πρωτότυπο έγγραφο εκτυπώθηκε από τυπογραφική μηχανή.
- **Other** (Άλλο) - Χρησιμοποιήστε το όταν το πρωτότυπο έγγραφο εκτυπώθηκε από εναλλακτικό ή άγνωστο εκτυπωτή.

7 Επιλέξτε  > **Copy It** (Αντιγράψτε το).

Σελιδοποίηση αντιγράφων

Εάν εκτυπώσετε πολλά αντίγραφα ενός εγγράφου, μπορείτε να επιλέξετε να εκτυπώσετε το κάθε αντίγραφο ως ένα σύνολο (με σελιδοποίηση) ή να εκτυπώσετε τα αντίγραφα ως σύνολα σελίδων (χωρίς σελιδοποίηση).

Με σελιδοποίηση**Χωρίς σελιδοποίηση**

Ως προεπιλογή, η Σελιδοποίηση έχει τεθεί σε Ενεργοποίηση. Εάν δεν θέλετε να σελιδοποιείτε τα αντίγραφα σας, αλλάξτε τη ρύθμιση σε Off (Απενεργοποίηση):

- 1 Τοποθετήστε ένα πρωτότυπο έγγραφο με την όψη προς τα επάνω, και τη μικρή πλευρά του πρώτη στον αυτόματο τροφοδότη εγγράφων ή με την όψη προς τα κάτω στη γυάλινη επιφάνεια σάρωσης.

Σημείωση: Μην τοποθετείτε ταχυδρομικές κάρτες, φωτογραφίες, μικρά αντικείμενα, διαφάνειες, φωτογραφικό χαρτί ή λεπτά μέσα (όπως αποκόμματα περιοδικών) στον ADF. Τοποθετήστε αυτά τα αντικείμενα στη γυάλινη επιφάνεια του σαρωτή.

- 2 Εάν τοποθετείτε ένα έγγραφο στον αυτόματο τροφοδότη εγγράφων, προσαρμόστε τους οδηγούς χαρτιού.
- 3 Από την αρχική οθόνη, μεταβείτε στην επιλογή:

Copy (Αντιγραφή) > καταχωρίστε τον αριθμό των αντιγράφων > **Collate** (Σελιδοποίηση) > **Off** (Απενεργοποίηση) >  > **Copy It** (Αντιγράψτε το)

Τοποθέτηση διαχωριστικών φύλλων μεταξύ των αντιγράφων

- 1 Τοποθετήστε ένα πρωτότυπο έγγραφο με την όψη προς τα επάνω, και τη μικρή πλευρά του πρώτη στον αυτόματο τροφοδότη εγγράφων ή με την όψη προς τα κάτω στη γυάλινη επιφάνεια σάρωσης.

Σημείωση: Μην τοποθετείτε ταχυδρομικές κάρτες, φωτογραφίες, μικρά αντικείμενα, διαφάνειες, φωτογραφικό χαρτί ή λεπτά μέσα (όπως αποκόμματα περιοδικών) στον ADF. Τοποθετήστε αυτά τα αντικείμενα στη γυάλινη επιφάνεια του σαρωτή.

- 2 Εάν τοποθετείτε ένα έγγραφο στον αυτόματο τροφοδότη εγγράφων, προσαρμόστε τους οδηγούς χαρτιού.
- 3 Από την αρχική οθόνη, μεταβείτε στην επιλογή:

Copy (Αντιγραφή) > **Advanced Options** (Σύνθετες επιλογές) > **Separator Sheets** (Διαχωριστικά φύλλα)

Σημείωση: Η λειτουργία Σελιδοποίησης πρέπει να είναι ενεργοποιημένη προκειμένου να τοποθετούνται διαχωριστικά φύλλα μεταξύ των αντιγράφων. Εάν η λειτουργία Σελιδοποίησης είναι απενεργοποιημένη, τα διαχωριστικά φύλλα θα προστίθενται στο τέλος της εργασίας εκτύπωσης.

- 4 Επιλέξτε ένα από τα παρακάτω:

- **Μεταξύ αντιγράφων**
- **Μεταξύ εργασιών**
- **Μεταξύ σελίδων**
- **Απενεργοποίηση**

- 5 Επιλέξτε  > **Copy It** (Αντιγράψτε το).

Αντιγραφή πολλών σελίδων σε ένα φύλλο

Για να εξοικονομήσετε χαρτί μπορείτε να πραγματοποιήσετε αντίγραφα των δύο ή τεσσάρων διαδοχικών σελίδων ενός πολυσέλιδου εγγράφου σε ένα φύλλο χαρτιού.

Σημειώσεις:

- Το Μέγεθος χαρτιού πρέπει να οριστεί σε Letter, Legal, A4 ή JIS B5.
 - Το Μέγεθος αντιγράφου πρέπει να οριστεί σε 100%.
- 1 Τοποθετήστε ένα πρωτότυπο έγγραφο με την όψη προς τα επάνω, και τη μικρή πλευρά του πρώτη στον αυτόματο τροφοδότη εγγράφων ή με την όψη προς τα κάτω στη γυάλινη επιφάνεια σάρωσης.
Σημείωση: Μην τοποθετείτε ταχυδρομικές κάρτες, φωτογραφίες, μικρά αντικείμενα, διαφάνειες, φωτογραφικό χαρτί ή λεπτά μέσα (όπως αποκόμματα περιοδικών) στον ADF. Τοποθετήστε αυτά τα αντικείμενα στη γυάλινη επιφάνεια του σαρωτή.
 - 2 Εάν τοποθετείτε ένα έγγραφο στον αυτόματο τροφοδότη εγγράφων, προσαρμόστε τους οδηγούς χαρτιού.
 - 3 Από την αρχική οθόνη, μεταβείτε στην επιλογή:
Copy (Αντιγραφή) > **Advanced Options** (Σύνθετες επιλογές) > **Paper Saver** (Εξοικονόμηση χαρτιού) > επιλέξτε το επιθυμητό αποτέλεσμα εκτύπωσης >  > **Copy It** (Αντιγράψτε το)

Δημιουργία μιας προσαρμοσμένης εργασίας αντιγραφής (δόμηση εργασίας)

Η προσαρμοσμένη εργασία αντιγραφής ή δόμηση εργασίας χρησιμοποιείται για το συνδυασμό ενός ή περισσότερων συνόλων πρωτότυπων εγγράφων σε μία εργασία αντιγραφής. Κάθε σύνολο είναι δυνατό να σαρωθεί μέσω διαφορετικών παραμέτρων εργασίας. Όταν υποβάλλεται μια εργασία αντιγραφής και έχει ενεργοποιηθεί η Προσαρμοσμένη εργασία, ο σαρωτής σαρώνει το πρώτο σύνολο πρωτότυπων εγγράφων χρησιμοποιώντας τις παρεχόμενες παραμέτρους και στη συνέχεια σαρώνει το επόμενο σύνολο με τις ίδιες ή διαφορετικές παραμέτρους.

Ο ορισμός ενός συνόλου εξαρτάται από την πηγή σάρωσης:

- Εάν σαρώσετε ένα έγγραφο στη γυάλινη επιφάνεια του σαρωτή, τότε το σύνολο αποτελείται από μία σελίδα.
- Εάν σαρώσετε πολλές σελίδες χρησιμοποιώντας τον Αυτόματο τροφοδότη εγγράφων (ADF), τότε ένα σύνολο αποτελείται από όλες τις σαρωμένες σελίδες, έως ότου απομακρυνθούν όλες οι σαρωμένες σελίδες από τον ADF.
- Εάν σαρώσετε μία σελίδα χρησιμοποιώντας τον Αυτόματο τροφοδότη εγγράφων (ADF), τότε το σύνολο αποτελείται από μία σελίδα.

Για παράδειγμα:

- 1 Τοποθετήστε ένα πρωτότυπο έγγραφο με την όψη προς τα επάνω, και τη μικρή πλευρά του πρώτη στον αυτόματο τροφοδότη εγγράφων ή με την όψη προς τα κάτω στη γυάλινη επιφάνεια σάρωσης.
Σημείωση: Μην τοποθετείτε ταχυδρομικές κάρτες, φωτογραφίες, μικρά αντικείμενα, διαφάνειες, φωτογραφικό χαρτί ή λεπτά μέσα (όπως αποκόμματα περιοδικών) στον ADF. Τοποθετήστε αυτά τα αντικείμενα στη γυάλινη επιφάνεια του σαρωτή.
- 2 Εάν τοποθετείτε ένα έγγραφο στον αυτόματο τροφοδότη εγγράφων, προσαρμόστε τους οδηγούς χαρτιού.
- 3 Από την αρχική οθόνη, μεταβείτε στην επιλογή:
Copy (Αντιγραφή) > **Options** (Επιλογές) > **Custom Job** (Προσαρμοσμένη εργασία) > **On** (Ενεργοποίηση) > **Done** (Ολοκληρώθηκε) > **Copy It** (Αντιγράψτε την)
Όταν ένα σύνολο φτάσει στο τέλος του, εμφανίζεται η οθόνη σάρωσης.

- 4 Τοποθετήστε το επόμενο έγγραφο με την όψη προς τα επάνω, και τη μικρή πλευρά του πρώτη στον αυτόματο τροφοδότη εγγράφων ή με την όψη προς τα κάτω στη γυάλινη επιφάνεια του σαρωτή και στη συνέχεια πατήστε **Scan the Automatic Document Feeder** (Σάρωση στον Αυτόματο τροφοδότη εγγράφων) ή **Scan the flatbed** (Σάρωση στον επίπεδο σαρωτή).

Σημείωση: Εάν απαιτείται, αλλάξτε τις ρυθμίσεις της εργασίας.

- 5 Εάν έχετε και άλλο έγγραφο για σάρωση, επαναλάβετε το προηγούμενο βήμα. Διαφορετικά, πατήστε **Finish the job** (Ολοκλήρωση της εργασίας).

Προσθήκη πληροφοριών σε αντίγραφα

Αποτύπωση της ημερομηνίας και ώρας στην επάνω πλευρά κάθε σελίδας

- 1 Τοποθετήστε ένα πρωτότυπο έγγραφο με την όψη προς τα επάνω, και τη μικρή πλευρά του πρώτη στον αυτόματο τροφοδότη εγγράφων ή με την όψη προς τα κάτω στη γυάλινη επιφάνεια σάρωσης.

Σημείωση: Μην τοποθετείτε ταχυδρομικές κάρτες, φωτογραφίες, μικρά αντικείμενα, διαφάνειες, φωτογραφικό χαρτί ή λεπτά μέσα (όπως αποκόμματα περιοδικών) στον ADF. Τοποθετήστε αυτά τα αντικείμενα στη γυάλινη επιφάνεια του σαρωτή.

- 2 Εάν τοποθετείτε ένα έγγραφο στον αυτόματο τροφοδότη εγγράφων, προσαρμόστε τους οδηγούς χαρτιού.
- 3 Από την αρχική οθόνη, μεταβείτε στην επιλογή:
Copy (Αντιγραφή) > **Advanced Options** (Σύνθετες επιλογές) > **Header/Footer** (Κεφαλίδα/Υποσέλιδο)
- 4 Επιλέξτε μια περιοχή της σελίδας όπου θέλετε να αποτυπώσετε την ημερομηνία και ώρα.
- 5 Επιλέξτε **Yes** (Ναι) ή **No** (Όχι) >  > **Copy It** (Αντιγράψτε τα).

Αποτύπωση ενός μηνύματος επικάλυψης σε κάθε σελίδα

Είναι δυνατή η αποτύπωση ενός μηνύματος επικάλυψης σε κάθε σελίδα. Οι επιλογές μηνυμάτων είναι Επείγον, Εμπιστευτικό, Αντίγραφο, Προσαρμοσμένο ή Πρόχειρο. Για να αποτυπώσετε ένα μήνυμα στα αντίγραφα:

- 1 Τοποθετήστε ένα πρωτότυπο έγγραφο με την όψη προς τα επάνω, και τη μικρή πλευρά του πρώτη στον αυτόματο τροφοδότη εγγράφων ή με την όψη προς τα κάτω στη γυάλινη επιφάνεια σάρωσης.

Σημείωση: Μην τοποθετείτε ταχυδρομικές κάρτες, φωτογραφίες, μικρά αντικείμενα, διαφάνειες, φωτογραφικό χαρτί ή λεπτά μέσα (όπως αποκόμματα περιοδικών) στον ADF. Τοποθετήστε αυτά τα αντικείμενα στη γυάλινη επιφάνεια του σαρωτή.

- 2 Εάν τοποθετείτε ένα έγγραφο στον αυτόματο τροφοδότη εγγράφων, προσαρμόστε τους οδηγούς χαρτιού.
- 3 Από την αρχική οθόνη, μεταβείτε στην επιλογή:
Copy (Αντιγραφή) > **Advanced Options** (Σύνθετες επιλογές) > **Overlay** (Επικάλυψη) > επιλέξτε το μήνυμα επικάλυψης > .
- 4 Επιλέξτε **Copy It** (Αντιγράψτε το).

Ακύρωση μιας εργασίας αντιγραφής

Ακύρωση εργασίας αντιγραφής ενώ το έγγραφο βρίσκεται στον αυτόματο τροφοδότη εγγράφων (ADF)

Όταν ο αυτόματος τροφοδότης εγγράφων (ADF) ξεκινά την επεξεργασία ενός εγγράφου, εμφανίζεται η οθόνη σάρωσης. Για να ακυρώσετε την εργασία αντιγραφής, πατήστε την επιλογή **Cancel Job** (Ακύρωση εργασίας) στην οθόνη αφής.

Εμφανίζεται μια οθόνη “Canceling scan job” (Ακύρωση εργασίας σάρωσης). Ο αυτόματος τροφοδότης εγγράφων (ADF) καταργεί όλες τις σελίδες και έπειτα ακυρώνει την εργασία.

Διαγραφή μιας εργασίας αντιγραφής κατά την αντιγραφή σελίδων χρησιμοποιώντας τη γυάλινη επιφάνεια του σαρωτή

Πατήστε την επιλογή **Cancel Job** (Ακύρωση εργασίας) στην οθόνη αφής.

Εμφανίζεται μια οθόνη “Canceling scan job” (Ακύρωση εργασίας σάρωσης). Αφού η εργασία ακυρωθεί, εμφανίζεται η οθόνη αντιγραφής.

Ακύρωση εργασίας αντιγραφής ενώ εκτυπώνονται σελίδες

- 1 Από τον πίνακα ελέγχου του εκτυπωτή, πατήστε **Ακύρωση εργασίας** ή πατήστε το κουμπί  στο πληκτρολόγιο.
- 2 Πατήστε την εργασία που θέλετε να ακυρώσετε και στη συνέχεια πατήστε την επιλογή **Διαγραφή επιλεγμένων εργασιών**.

Σημείωση: Εάν πατήσετε  στο πληκτρολόγιο, στη συνέχεια, αγγίξτε **Συνέχιση** για να επιστρέψετε στην αρχική οθόνη.

Κατανόηση των οθονών και των επιλογών αντιγραφής

Αντιγραφή από

Αυτή η επιλογή ανοίγει μια οθόνη, όπου μπορείτε να καταχωρίσετε το μέγεθος χαρτιού του πρωτότυπου εγγράφου.

- Επιλέξτε το μέγεθος χαρτιού που ταιριάζει με το πρωτότυπο έγγραφο.
- Όταν η επιλογή “Copy from” (Αντιγραφή από) οριστεί σε Mixed Sizes (Συνδυασμός μεγεθών), ο σαρωτής προσδιορίζει τα διαφορετικά μεγέθη χαρτιού καθώς σαρώνονται. Τα αντίγραφα εκτυπώνονται σε συνδυασμούς μεγεθών χαρτιού, που αντιστοιχούν στα μεγέθη χαρτιού του πρωτότυπου εγγράφου.

Αντιγραφή σε

Αυτή η επιλογή ανοίγει μια οθόνη, όπου μπορείτε να καταχωρήσετε το μέγεθος και τον τύπο χαρτιού στο οποίο θα εκτυπωθούν τα αντίγραφα σας.

- Επιλέξτε το μέγεθος και τον τύπο χαρτιού που ταιριάζουν με το χαρτί που τοποθετείται.
- Εάν η ρύθμιση μεγέθους χαρτιού για τις επιλογές “Copy from” (Αντιγραφή από) και “Copy to” (Αντιγραφή σε) είναι διαφορετικές, ο εκτυπωτής προσαρμόζει αυτόματα τη ρύθμιση κλιμάκωσης, ώστε να διευθετήσει τη διαφορά.

Αντίγραφα

Αυτή η επιλογή σας επιτρέπει να ορίσετε τον αριθμό των αντιγράφων προς εκτύπωση.

Κλίμακα

Η επιλογή αυτή δημιουργεί μια εικόνα του αντιγράφου σας που έχει αναλογική κλιμάκωση μεταξύ 25% και 400%. Η επιλογή Scale (Κλιμάκωση) μπορεί επίσης να ρυθμίζεται αυτόματα.

- Όταν θέλετε να αντιγράψετε από ένα μέγεθος χαρτιού σε άλλο, όπως από το μέγεθος legal στο μέγεθος letter, οι ρυθμίσεις “Copy from” (Αντιγραφή από) και “Copy to” (Αντιγραφή σε) αλλάζουν αυτόματα την κλιμάκωση για να διατηρηθούν όλες οι πληροφορίες του πρωτότυπου εγγράφου στο αντίγραφο σας.
- Πατήστε το αριστερό βέλος για να μειώσετε την τιμή κατά 1%. Πατήστε το δεξί βέλος για να αυξήσετε την τιμή κατά 1%.
- Κρατήστε το βέλος πατημένο για να προχωρήσετε σε συνεχή αλλαγή της τιμής.
- Κρατήστε το βέλος πατημένο για δύο δευτερόλεπτα για να αυξήσετε το ρυθμό της αλλαγής.

Φωτεινότητα

Αυτή η επιλογή προσαρμόζει το βαθμό της σκουρότητας ή φωτεινότητας των αντιγράφων σε σχέση με το πρωτότυπο έγγραφο.

Πλευρές (εκτύπωση δύο όψεων)

Χρησιμοποιήστε αυτή την επιλογή για να επιλέξετε τις ρυθμίσεις εκτύπωσης διπλής όψης. Μπορείτε να εκτυπώσετε αντίγραφα μίας ή δύο όψεων, να κάνετε αντίγραφα διπλής όψης πρωτότυπων εγγράφων δύο όψεων, να κάνετε αντίγραφα διπλής όψης πρωτότυπων εγγράφων μονής όψης ή να κάνετε αντίγραφα μονής όψης πρωτότυπων εγγράφων διπλής όψης.

Σελιδοποίηση

Αυτή η επιλογή διατηρεί τις σελίδες μιας εργασίας εκτύπωσης με τη σειρά κατά την εκτύπωση πολλών αντιγράφων του εγγράφου. Η προεπιλεγμένη εργοστασιακή ρύθμιση για τη Σελιδοποίηση είναι ενεργοποίηση. Οι σελίδες αποτελεσμάτων των αντιγράφων σας θα έχουν την εξής σειρά (1,2,3) (1,2,3) (1,2,3). Εάν θέλετε όλα τα αντίγραφα της κάθε σελίδας να παραμείνουν μαζί, απενεργοποιήστε τη Σελιδοποίηση και η ταξινόμηση των αντιγράφων θα γίνει ως εξής (1,1,1) (2,2,2) (3,3,3).

Περιεχόμενο

Αυτή η επιλογή σας επιτρέπει να ορίσετε τον τύπο και την προέλευση του πρωτότυπου εγγράφου.

Επιλέξτε τον τύπο περιεχομένου από τις επιλογές Text (Κείμενο), Text/Photo (Κείμενο/Φωτογραφία), Photo (Φωτογραφία) ή Graphics (Γραφικά).

- **Text** (Κείμενο) - Χρησιμοποιήστε το όταν το περιεχόμενο του πρωτότυπου εγγράφου είναι κυρίως κείμενο ή γραμμικό σχέδιο.
- **Graphics** (Γραφικά) - Χρησιμοποιήστε το όταν το πρωτότυπο έγγραφο είναι κυρίως γραφικά επαγγελματικού τύπου όπως κυκλικά διαγράμματα, ραβδογράμματα και γραφήματα με κίνηση.
- **Text/Photo** (Κείμενο/Φωτογραφία) - Χρησιμοποιήστε το όταν το πρωτότυπο έγγραφο είναι συνδυασμός κειμένου, γραφικών και φωτογραφιών.
- **Photo** (Φωτογραφία) - Χρησιμοποιήστε το όταν το πρωτότυπο έγγραφο είναι κυρίως φωτογραφία ή εικόνα.

Επιλέξτε την προέλευση του περιεχομένου από τις επιλογές Color Laser (Έγχρωμο λέιζερ), Black/White Laser (Ασπρόμαυρο λέιζερ), Inkjet, Photo/Film (Φωτογραφία/Φιλμ), Magazine (Περιοδικό), Newspaper (Εφημερίδα), Press (Τυπογραφείο) ή Other (Άλλο).

- **Color Laser** (Έγχρωμο λέιζερ) - Χρησιμοποιήστε το όταν το πρωτότυπο έγγραφο έχει εκτυπωθεί από έγχρωμο εκτυπωτή λέιζερ.
- **Black/White Laser** (Ασπρόμαυρο λέιζερ) - Χρησιμοποιήστε το όταν το πρωτότυπο έγγραφο έχει εκτυπωθεί από μονόχρωμο εκτυπωτή λέιζερ.
- **Inkjet** - Χρησιμοποιήστε το όταν το πρωτότυπο έγγραφο έχει εκτυπωθεί από εκτυπωτή inkjet.
- **Photo/Film** (Φωτογραφία/Φιλμ) - Χρησιμοποιήστε το όταν το πρωτότυπο έγγραφο είναι φωτογραφία εκτυπωμένη από φιλμ.
- **Magazine** (Περιοδικό) - Χρησιμοποιήστε το όταν το πρωτότυπο έγγραφο προέρχεται από περιοδικό.
- **Newspaper** (Εφημερίδα) - Χρησιμοποιήστε το όταν το πρωτότυπο έγγραφο προέρχεται από εφημερίδα.
- **Press** (Τυπογραφείο) - Χρησιμοποιήστε το όταν το πρωτότυπο έγγραφο εκτυπώθηκε από τυπογραφική μηχανή.
- **Other** (Άλλο) - Χρησιμοποιήστε το όταν το πρωτότυπο έγγραφο εκτυπώθηκε από εναλλακτικό ή άγνωστο εκτυπωτή.

Έγχρωμη

Η επιλογή αυτή ενεργοποιεί ή απενεργοποιεί το χρώμα για τη σαρωμένη εικόνα.

Save As Shortcut (Αποθήκευση ως συντόμευση)

Η επιλογή αυτή σας επιτρέπει να αποθηκεύετε τις τρέχουσες ρυθμίσεις ως συντόμευση εκχωρώντας έναν αριθμό.

Χρήση των σύνθετων επιλογών

Με αυτές τις επιλογές, μεταξύ άλλων, μπορείτε να προσαρμόζετε τις ρυθμίσεις σύνθετης απεικόνισης, να συνδυάζετε πολλές εργασίες σε μία και να καθαρίζετε τα άκρα του εγγράφου.

Αποστολή μέσω ηλεκτρονικού ταχυδρομείου

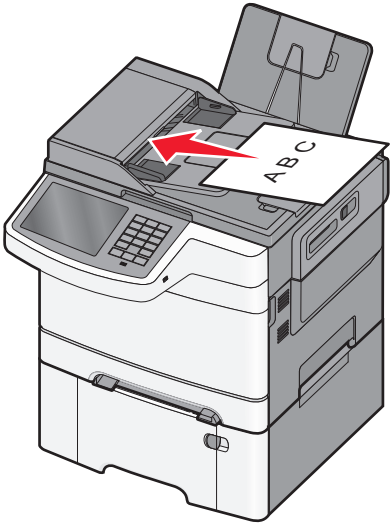
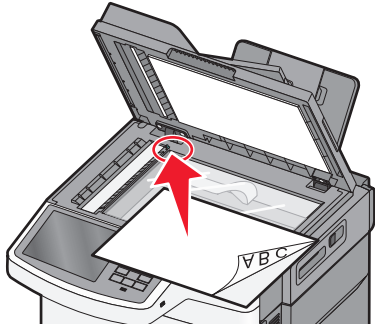
Αυτόματος τροφοδότης εγγράφων (ADF)	Γυάλινη επιφάνεια σαρωτή
	
<p>Χρησιμοποιήστε τον Αυτόματο τροφοδότη εγγράφων για έγγραφα πολλών σελίδων.</p>	<p>Χρησιμοποιήστε τη γυάλινη επιφάνεια του σαρωτή για μονές σελίδες, μικρά αντικείμενα (όπως ταχυδρομικές κάρτες ή φωτογραφίες), διαφάνειες, φωτογραφικό χαρτί ή λεπτά αντικείμενα (όπως αποκόμματα περιοδικών).</p>

Μπορείτε να χρησιμοποιήσετε τον εκτυπωτή για την αποστολή μέσω ηλεκτρονικού ταχυδρομείου σαρωμένων εγγράφων σε έναν ή περισσότερους παραλήπτες. Υπάρχουν τρεις τρόποι για την αποστολή ηλεκτρονικού ταχυδρομείου από τον εκτυπωτή. Μπορείτε να πληκτρολογήσετε τη διεύθυνση του ηλεκτρονικού ταχυδρομείου, να χρησιμοποιήσετε αριθμούς συντόμευσης ή να χρησιμοποιήσετε το βιβλίο διευθύνσεων.

Προετοιμασία για το ηλεκτρονικό ταχυδρομείο

Ρύθμιση λειτουργίας ηλεκτρονικού ταχυδρομείου

1 Πληκτρολογήστε τη διεύθυνση IP του εκτυπωτή στο πεδίο διεύθυνσης του προγράμματος περιήγησης στο Web.

Εάν δεν γνωρίζετε τη διεύθυνση IP του εκτυπωτή, μπορείτε να:

- Προβάλετε τη διεύθυνση IP στον πίνακα ελέγχου του εκτυπωτή στην ενότητα TCP/IP του μενού Δίκτυο/Θύρες.
- Εκτυπώσετε μια σελίδα εγκατάστασης δικτύου ή τις σελίδες ρυθμίσεων μενού και να εντοπίσετε τη διεύθυνση IP στην ενότητα TCP/IP.

2 Κάντε κλικ στην καρτέλα **Settings** (Ρυθμίσεις).

3 Κάτω από το πεδίο Default Settings (Προεπιλεγμένες ρυθμίσεις), κάντε κλικ στην επιλογή **E-mail/FTP Settings** (Ηλεκτρονικό ταχυδρομείο/Ρυθμίσεις FTP).

4 Κάντε κλικ στις επιλογές **E-mail Settings** (Ρυθμίσεις ηλεκτρονικού ταχυδρομείου) > **Setup E-mail Server** (Ρύθμιση διακομιστή ηλεκτρονικού ταχυδρομείου).

- 5 Συμπληρώστε τα πεδία με τις κατάλληλες πληροφορίες.
- 6 Κάντε κλικ στην επιλογή **Submit** (Υποβολή).

Ρύθμιση παραμέτρων e-mail

- 1 Πληκτρολογήστε τη διεύθυνση IP του εκτυπωτή στο πεδίο διεύθυνσης του προγράμματος περιήγησης στο Web.
Εάν δεν γνωρίζετε τη διεύθυνση IP του εκτυπωτή, μπορείτε να:
 - Προβάλετε τη διεύθυνση IP στον πίνακα ελέγχου του εκτυπωτή στην ενότητα TCP/IP του μενού Δίκτυο/Θύρες.
 - Εκτυπώσετε μια σελίδα εγκατάστασης δικτύου ή τις σελίδες ρυθμίσεων μενού και να εντοπίσετε τη διεύθυνση IP στην ενότητα TCP/IP.
- 2 Κάντε κλικ στην επιλογή **Settings** (Ρυθμίσεις) > **E-mail/FTP Settings** (Ρυθμίσεις E-mail/FTP) > **E-mail Settings** (Ρυθμίσεις E-mail).
- 3 Συμπληρώστε τα πεδία με τις κατάλληλες πληροφορίες.
- 4 Κάντε κλικ στην επιλογή **Submit** (Υποβολή).

Δημιουργία συντόμευσης ηλεκτρονικού ταχυδρομείου

Δημιουργία συντόμευσης ηλεκτρονικού ταχυδρομείου με τη χρήση του Embedded Web Server

- 1 Πληκτρολογήστε τη διεύθυνση IP του εκτυπωτή στο πεδίο διεύθυνσης του προγράμματος περιήγησης στο Web.
Εάν δεν γνωρίζετε τη διεύθυνση IP του εκτυπωτή, μπορείτε να:
 - Προβάλετε τη διεύθυνση IP στον πίνακα ελέγχου του εκτυπωτή στην ενότητα TCP/IP του μενού Δίκτυο/Θύρες.
 - Εκτυπώσετε μια σελίδα εγκατάστασης δικτύου ή τις σελίδες ρυθμίσεων μενού και να εντοπίσετε τη διεύθυνση IP στην ενότητα TCP/IP.
- 2 Κάντε κλικ στην καρτέλα **Settings** (Ρυθμίσεις).
- 3 Στην ενότητα Other Settings (Άλλες ρυθμίσεις), κάντε κλικ στην επιλογή **Manage Shortcuts** (Διαχείριση συντομεύσεων) > **E-mail Shortcut Setup** (Ρύθμιση συντομεύσεων ηλεκτρονικού ταχυδρομείου).
- 4 Πληκτρολογήστε ένα μοναδικό όνομα για τον παραλήπτη και στη συνέχεια καταχωρίστε τη διεύθυνση ηλεκτρονικού ταχυδρομείου.
Σημείωση: Εάν καταχωρείτε πολλές διευθύνσεις, διαχωρίστε την κάθε διεύθυνση με κόμμα (,).
- 5 Επιλέξτε τις ρυθμίσεις σάρωσης (Μορφή, Περιεχόμενο, Χρώμα και Ανάλυση).
- 6 Καταχωρίστε το όνομα συντόμευσης και κάντε κλικ στην επιλογή **Add** (Προσθήκη).
Εάν καταχωρίσετε κάποιο αριθμό που χρησιμοποιείται ήδη, θα σας ζητηθεί να επιλέξετε άλλο αριθμό.

Δημιουργία συντόμευσης ηλεκτρονικού ταχυδρομείου με χρήση της οθόνης αφής

- 1 Από την αρχική οθόνη, μεταβείτε στην επιλογή:
E-mail > Recipient (Παραλήπτης) > πληκτρολογήστε μια διεύθυνση e-mail
Για να δημιουργήσετε μια ομάδα παραληπτών, επιλέξτε **Next address** (Επόμενη διεύθυνση) και στη συνέχεια πληκτρολογήστε τη διεύθυνση e-mail του επόμενου παραλήπτη.
- 2 Επιλέξτε το εικονίδιο .
- 3 Πληκτρολογήστε ένα μοναδικό όνομα για τη συντόμευση και στη συνέχεια επιλέξτε **Done** (Ολοκληρώθηκε).
- 4 Βεβαιωθείτε ότι το όνομα και ο αριθμός της συντόμευσης είναι σωστά και στη συνέχεια επιλέξτε **OK**.
Εάν το όνομα ή ο αριθμός είναι εσφαλμένα, επιλέξτε **Cancel** (Άκυρο) και καταχωρίστε πάλι τα στοιχεία.

Αποστολή εγγράφου μέσω ηλεκτρονικού ταχυδρομείου

Αποστολή μηνύματος ηλεκτρονικού ταχυδρομείου με χρήση της οθόνης αφής

- 1 Τοποθετήστε ένα πρωτότυπο έγγραφο με την όψη προς τα επάνω, και τη μικρή πλευρά του πρώτη στον αυτόματο τροφοδότη εγγράφων ή με την όψη προς τα κάτω στη γυάλινη επιφάνεια σάρωσης.
Σημείωση: Μην τοποθετείτε ταχυδρομικές κάρτες, φωτογραφίες, μικρά αντικείμενα, διαφάνειες, φωτογραφικό χαρτί ή λεπτά μέσα (όπως αποκόμματα περιοδικών) στον ADF. Τοποθετήστε αυτά τα αντικείμενα στη γυάλινη επιφάνεια του σαρωτή.
- 2 Εάν τοποθετείτε ένα έγγραφο στον αυτόματο τροφοδότη εγγράφων, προσαρμόστε τους οδηγούς χαρτιού.
Σημείωση: Βεβαιωθείτε ότι το μέγεθος του πρωτότυπου εγγράφου και το μέγεθος χαρτιού του αντιγράφου είναι τα ίδια. Η αδυναμία ρύθμισης του σωστού μεγέθους μπορεί να έχει ως αποτέλεσμα την περικοπή της εικόνας.
- 3 Από την αρχική οθόνη, μεταβείτε στην επιλογή:
E-mail (Ηλεκτρονικό ταχυδρομείο) > **Recipient** (Παραλήπτης)
- 4 Εισαγάγετε τη διεύθυνση ηλεκτρονικού ταχυδρομείου ή πατήστε  και στη συνέχεια εισαγάγετε τον αριθμό συντόμευσης.
Για να εισαγάγετε επιπλέον παραλήπτες, πατήστε **Next Address** (Επόμενη διεύθυνση) και στη συνέχεια εισαγάγετε τη διεύθυνση ή τον αριθμό συντόμευσης που θέλετε να προσθέσετε.
Σημείωση: Μπορείτε επίσης να προσθέσετε τη διεύθυνση ηλεκτρονικού ταχυδρομείου μέσω του βιβλίου διευθύνσεων.
- 5 Πατήστε **Done** (Τέλος) > **Send It** (Αποστολή).

Αποστολή μηνύματος ηλεκτρονικού ταχυδρομείου με χρήση αριθμού συντόμευσης

- 1 Τοποθετήστε ένα πρωτότυπο έγγραφο με την όψη προς τα επάνω, και τη μικρή πλευρά του πρώτη στον αυτόματο τροφοδότη εγγράφων ή με την όψη προς τα κάτω στη γυάλινη επιφάνεια σάρωσης.

Σημείωση: Μην τοποθετείτε ταχυδρομικές κάρτες, φωτογραφίες, μικρά αντικείμενα, διαφάνειες, φωτογραφικό χαρτί ή λεπτά μέσα (όπως αποκόμματα περιοδικών) στον ADF. Τοποθετήστε αυτά τα αντικείμενα στη γυάλινη επιφάνεια του σαρωτή.

- 2 Εάν τοποθετείτε ένα έγγραφο στον αυτόματο τροφοδότη εγγράφων, προσαρμόστε τους οδηγούς χαρτιού.

- 3 Πατήστε , εισαγάγετε τον αριθμό συντόμευσης μέσω του πληκτρολογίου και στη συνέχεια πατήστε



Για να εισαγάγετε επιπλέον παραλήπτες, πατήστε **Next Address** (Επόμενη διεύθυνση) και στη συνέχεια εισαγάγετε τη διεύθυνση ή τον αριθμό συντόμευσης που θέλετε να προσθέσετε.

- 4 Πατήστε **Send It** (Αποστολή).

Αποστολή e-mail με χρήση βιβλίου διευθύνσεων

- 1 Τοποθετήστε ένα πρωτότυπο έγγραφο με την όψη προς τα επάνω, και τη μικρή πλευρά του πρώτη στον αυτόματο τροφοδότη εγγράφων ή με την όψη προς τα κάτω στη γυάλινη επιφάνεια σαρωτή.

Σημείωση: Μην τοποθετείτε ταχυδρομικές κάρτες, φωτογραφίες, μικρά αντικείμενα, διαφάνειες, φωτογραφικό χαρτί ή λεπτά μέσα (όπως αποκόμματα περιοδικών) στον αυτόματο τροφοδότη εγγράφων. Τοποθετήστε αυτά τα αντικείμενα στη γυάλινη επιφάνεια του σαρωτή.

- 2 Εάν τοποθετείτε ένα έγγραφο στον αυτόματο τροφοδότη εγγράφων, προσαρμόστε τους οδηγούς χαρτιού.

- 3 Από την αρχική οθόνη, μεταβείτε στην επιλογή:

E-mail >Παραλήπτες >  **> καταχωρίστε το όνομα του παραλήπτη > Αναζήτηση συντομεύσεων**

- 4 Αγγίξτε το όνομα των παραληπτών.

Για να καταχωρίσετε επιπλέον παραλήπτες, αγγίξτε την επιλογή **Επόμενη διεύθυνση** και, στη συνέχεια, καταχωρίστε τη διεύθυνση ή τον αριθμό συντόμευσης που θέλετε να προσθέσετε. Εναλλακτικά, πραγματοποιήστε αναζήτηση στο βιβλίο διευθύνσεων.

- 5 Αγγίξτε την επιλογή **Τέλος**.

Διαμόρφωση ρυθμίσεων ηλεκτρονικού ταχυδρομείου

Προσθήκη θέματος μηνύματος ηλεκτρονικού ταχυδρομείου και πληροφοριών μηνύματος

1 Τοποθετήστε ένα πρωτότυπο έγγραφο με την όψη προς τα επάνω, και τη μικρή πλευρά του πρώτη στον αυτόματο τροφοδότη εγγράφων ή με την όψη προς τα κάτω στη γυάλινη επιφάνεια σάρωσης.

Σημείωση: Μην τοποθετείτε ταχυδρομικές κάρτες, φωτογραφίες, μικρά αντικείμενα, διαφάνειες, φωτογραφικό χαρτί ή λεπτά μέσα (όπως αποκόμματα περιοδικών) στον ADF. Τοποθετήστε αυτά τα αντικείμενα στη γυάλινη επιφάνεια του σαρωτή.

2 Εάν τοποθετείτε ένα έγγραφο στον αυτόματο τροφοδότη εγγράφων, προσαρμόστε τους οδηγούς χαρτιού.

3 Από την αρχική οθόνη, πατήστε **E-mail** (Ηλεκτρονικό ταχυδρομείο).

4 Πληκτρολογήστε μια διεύθυνση ηλεκτρονικού ταχυδρομείου.

5 Πατήστε **Options** (Επιλογές) > **Subject** (Θέμα).

6 Πληκτρολογήστε το θέμα του μηνύματος e-mail.

7 Πατήστε **Done** (Ολοκλήρωση) > **Message** (Μήνυμα).

8 Πληκτρολογήστε ένα μήνυμα ηλεκτρονικού ταχυδρομείου.

9 Πατήστε **Done** (Ολοκλήρωση) > **E-mail It** (Αποστολή email).

Αλλαγή του τύπου αρχείου εξόδου

1 Τοποθετήστε ένα πρωτότυπο έγγραφο στη θήκη του αυτόματου τροφοδότη εγγράφων (ADF) ή στη γυάλινη επιφάνεια του σαρωτή.

2 Από την αρχική οθόνη, μεταβείτε στις επιλογές:

E-mail > **Παραλήπτης(ες)** > πληκτρολογήστε τη διεύθυνση ηλεκτρονικού ταχυδρομείου > **Τέλος** > **Αποστολή ως**

3 Επιλέξτε τον τύπο αρχείου που θέλετε να στείλετε.

Σημείωση: Εάν επιλέξετε "Ασφαλές PDF", θα σας ζητηθεί να πληκτρολογήσετε τον κωδικό πρόσβασής σας δύο φορές.

4 Πατήστε  > **Αποστολή**.

Ακύρωση ενός μηνύματος ηλεκτρονικού ταχυδρομείου

- Όταν χρησιμοποιείτε τη λειτουργία αυτόματου τροφοδότη εγγράφων (ADF), πατήστε την επιλογή **Cancel Job** (Ακύρωση εργασίας) όταν εμφανιστεί η ένδειξη **Scanning** (Σάρωση).
- Όταν χρησιμοποιείτε τη γυάλινη επιφάνεια του σαρωτή, πατήστε την επιλογή **Cancel Job** (Ακύρωση εργασίας) όταν εμφανιστεί η ένδειξη **Scanning** (Σάρωση) ή η ένδειξη **Scan the Next Page / Finish the Job** (Σάρωση επόμενης σελίδας / Ολοκλήρωση εργασίας).

Παρουσίαση των επιλογών ηλεκτρονικού ταχυδρομείου

Recipients (Παραλήπτες)

Η επιλογή αυτή σας επιτρέπει να εισαγάγετε τον προορισμό του μηνύματος ηλεκτρονικού ταχυδρομείου σας. Μπορείτε να εισαγάγετε πολλές διευθύνσεις ηλεκτρονικού ταχυδρομείου.

Θέμα

Η επιλογή αυτή σας επιτρέπει να εισαγάγετε μια γραμμή θέματος για το μήνυμα ηλεκτρονικού ταχυδρομείου σας.

Μήνυμα

Αυτή η επιλογή σας επιτρέπει να καταχωρήσετε ένα μήνυμα που θα σταλεί με το σαρωμένο συνημμένο.

Όνομα αρχείου

Αυτή η επιλογή σας επιτρέπει να προσαρμόσετε το όνομα του συνημμένου αρχείου.

Μέγεθος πρωτοτύπου

Αυτή η επιλογή ανοίγει μια οθόνη, όπου μπορείτε να επιλέξετε το μέγεθος των εγγράφων που πρόκειται να στείλετε με ηλεκτρονικό ταχυδρομείο.

- Πατήστε ένα κουμπί μεγέθους χαρτιού, για να επιλέξετε αυτό το μέγεθος σύμφωνα με τη ρύθμιση Μεγέθους πρωτοτύπου. Εμφανίζεται η οθόνη ηλεκτρονικού ταχυδρομείου με τη νέα ρύθμιση.
- Όταν η ρύθμιση "Original Size" (Μέγεθος πρωτοτύπου) έχει οριστεί σε Mixed Sizes (Συνδυασμό μεγεθών), μπορείτε να σαρώσετε ένα πρωτότυπο έγγραφο που περιέχει συνδυασμούς μεγεθών χαρτιού.

Ανάλυση

Ρυθμίζει την ποιότητα εξόδου του μηνύματος ηλεκτρονικού ταχυδρομείου σας. Η αύξηση της ανάλυσης μιας εικόνας αυξάνει το μέγεθος του αρχείου του μηνύματος ηλεκτρονικού ταχυδρομείου και τον απαιτούμενο χρόνο για τη σάρωση του αρχικού αρχείου. Η ανάλυση της εικόνας μπορεί να μειώσει το μέγεθος του αρχείου του μηνύματος ηλεκτρονικού ταχυδρομείου.

Έγχρωμο

Αυτή η επιλογή ορίζει το χρώμα αποτελέσματος εκτύπωσης για τη σαρωμένη εικόνα. Επιλέξτε τη ρύθμιση για ενεργοποίηση ή απενεργοποίηση του χρώματος.

Περιεχόμενο

Η επιλογή σας επιτρέπει να καθορίζετε τον τύπο περιεχομένου και την προέλευση του πρωτότυπου εγγράφου.

Επιλέξτε τον τύπο περιεχομένου από τις επιλογές Text (Κείμενο), Text/Photo (Κείμενο/Φωτογραφία), Photo (Φωτογραφία) ή Graphics (Γραφικά).

- **Text** (Κείμενο) - Χρησιμοποιήστε το όταν το περιεχόμενο του πρωτότυπου εγγράφου είναι κυρίως κείμενο ή γραμμικό σχέδιο.
- **Graphics** (Γραφικά) - Χρησιμοποιήστε το όταν το πρωτότυπο έγγραφο είναι κυρίως γραφικά επαγγελματικού τύπου όπως κυκλικά διαγράμματα, ραβδογράμματα και γραφήματα με κίνηση.
- **Text/Photo** (Κείμενο/Φωτογραφία) - Χρησιμοποιήστε το όταν το πρωτότυπο έγγραφο είναι συνδυασμός κειμένου, γραφικών και φωτογραφιών.
- **Photo** (Φωτογραφία) - Χρησιμοποιήστε το όταν το πρωτότυπο έγγραφο είναι κυρίως φωτογραφία ή εικόνα.

Επιλέξτε την προέλευση του περιεχομένου από τις επιλογές Color Laser (Έγχρωμο λέιζερ), Black/White Laser (Ασπρόμαυρο λέιζερ), Inkjet, Photo/Film (Φωτογραφία/Φιλμ), Magazine (Περιοδικό), Newspaper (Εφημερίδα), Press (Τυπογραφείο) ή Other (Άλλο).

- **Color Laser** (Έγχρωμο λέιζερ) - Χρησιμοποιήστε το όταν το πρωτότυπο έγγραφο έχει εκτυπωθεί από έγχρωμο εκτυπωτή λέιζερ.
- **Black/White Laser** (Ασπρόμαυρο λέιζερ) - Χρησιμοποιήστε το όταν το πρωτότυπο έγγραφο έχει εκτυπωθεί από μονόχρωμο εκτυπωτή λέιζερ.
- **Inkjet** - Χρησιμοποιήστε το όταν το πρωτότυπο έγγραφο έχει εκτυπωθεί από εκτυπωτή inkjet.
- **Photo/Film** (Φωτογραφία/Φιλμ) - Χρησιμοποιήστε το όταν το πρωτότυπο έγγραφο είναι φωτογραφία εκτυπωμένη από φιλμ.
- **Magazine** (Περιοδικό) - Χρησιμοποιήστε το όταν το πρωτότυπο έγγραφο προέρχεται από περιοδικό.
- **Newspaper** (Εφημερίδα) - Χρησιμοποιήστε το όταν το πρωτότυπο έγγραφο προέρχεται από εφημερίδα.
- **Press** (Τυπογραφείο) - Χρησιμοποιήστε το όταν το πρωτότυπο έγγραφο εκτυπώθηκε από τυπογραφική μηχανή.
- **Other** (Άλλο) - Χρησιμοποιήστε το όταν το πρωτότυπο έγγραφο εκτυπώθηκε από εναλλακτικό ή άγνωστο εκτυπωτή.

Φωτεινότητα

Αυτή η επιλογή προσαρμόζει το βαθμό της σκουρότητας ή της φωτεινότητας των σαρωμένων εγγράφων σε σχέση με το πρωτότυπο έγγραφο.

Αποστολή ως

Η επιλογή αυτή σας επιτρέπει να ορίσετε τον τύπο εξόδου της σαρωμένης εικόνας.

Επιλέξτε ένα από τα παρακάτω:

- **PDF** - Χρησιμοποιήστε το για να δημιουργήσετε ένα ενιαίο αρχείο με πολλές σελίδες. Αυτό μπορεί να σταλεί ως κλειδωμένο ή συμπιεσμένο αρχείο.
- **TIFF** - Χρησιμοποιήστε το για να δημιουργήσετε πολλαπλά αρχεία ή ένα αρχείο. Εάν απενεργοποιήσετε την επιλογή TIFF πολλών σελίδων στο Μενού ρυθμίσεων του Embedded Web Server, τότε το TIFF αποθηκεύει μία σελίδα σε κάθε αρχείο. Το μέγεθος του αρχείου είναι συνήθως μεγαλύτερο από το αντίστοιχο JPEG.
- **JPEG** - Χρησιμοποιήστε το για να δημιουργήσετε και να επισυνάψετε ένα ξεχωριστό αρχείο για κάθε σελίδα του πρωτότυπου εγγράφου.
- **XPS** - Χρησιμοποιήστε το για να δημιουργήσετε ένα ενιαίο αρχείο XPS με πολλές σελίδες.

- **RTF**—Χρησιμοποιήστε το για να δημιουργήσετε ένα αρχείο με επεξεργάσιμη μορφή.
- **TXT**—Χρησιμοποιήστε το για να δημιουργήσετε ένα αρχείο κειμένου ASCII χωρίς καμία μορφοποίηση.

Διαμόρφωση σελίδας

Αυτή η επιλογή σας επιτρέπει να αλλάξετε τις Όψεις (Διπλή όψη), τον Προσανατολισμό και το Δέσιμο.

- **Sides (Duplex)** [Όψεις (Εκτύπωση διπλής όψης)]— Καθορίζει εάν το πρωτότυπο έγγραφο είναι απλό (εκτύπωση σε μία σελίδα) ή διπλής όψης (εκτύπωση και στις δύο όψεις). Αυτό επίσης καθορίζει τα στοιχεία τα οποία πρέπει να σαρωθούν για συμπερίληψη στο ηλεκτρονικό ταχυδρομείο.
- **Orientation** (Προσανατολισμός) — Καθορίζει τον προσανατολισμό του πρωτότυπου εγγράφου και στη συνέχεια αλλάζει τις **Sides** (Όψεις) και το **Binding** (Δέσιμο), ώστε να ταιριάζουν με τον προσανατολισμό.
- **Binding** (Δέσιμο) — Καθορίζει εάν το πρωτότυπο έγγραφο θα δεθεί κατά μήκος της μακράς ή της κοντής πλευράς.

Προεπισκόπηση σάρωσης

Η επιλογή αυτή εμφανίζει την πρώτη σελίδα της εικόνας πριν τη συμπεριλάβει στο μήνυμα ηλεκτρονικού ταχυδρομείου. Όταν ολοκληρωθεί η σάρωση της πρώτης σελίδας, γίνεται παύση της σάρωσης και εμφανίζεται μια εικόνα προεπισκόπησης.

Χρήση των σύνθετων επιλογών

Με αυτές τις επιλογές, μεταξύ άλλων, μπορείτε να προσαρμόζετε τις ρυθμίσεις σύνθετης απεικόνισης, να συνδυάζετε πολλές εργασίες σε μία και να καθαρίζετε τα άκρα ενός εγγράφου.

Αποστολή/λήψη φαξ

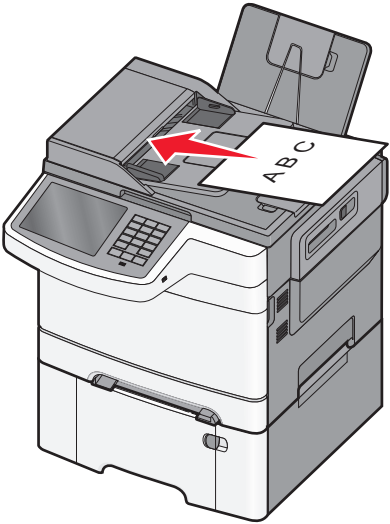
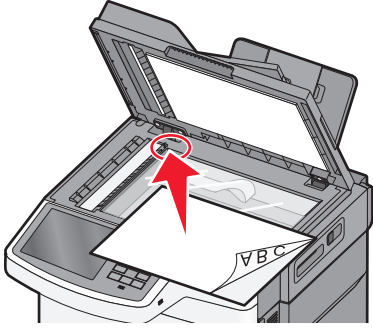
Αυτόματος τροφοδότης εγγράφων (ADF)	Γυάλινη επιφάνεια σαρωτή
	
<p>Χρησιμοποιήστε τον Αυτόματο τροφοδότη εγγράφων για έγγραφα πολλών σελίδων.</p>	<p>Χρησιμοποιήστε τη γυάλινη επιφάνεια του σαρωτή για μονές σελίδες, μικρά αντικείμενα (όπως ταχυδρομικές κάρτες ή φωτογραφίες), διαφάνειες, φωτογραφικό χαρτί ή λεπτά αντικείμενα (όπως αποκόμματα περιοδικών).</p>

Προετοιμασία του εκτυπωτή για αποστολή/λήψη φαξ

⚠ ΠΡΟΣΟΧΗ—ΚΙΝΔΥΝΟΣ ΗΛΕΚΤΡΟΠΛΗΞΙΑΣ: Μη χρησιμοποιείτε τη λειτουργία αποστολής ή λήψης φαξ σε περίπτωση καταιγίδας με συνοδεία αστραπών. Η εγκατάσταση του συγκεκριμένου προϊόντος καθώς και οι ηλεκτρικές ή καλωδιακές συνδέσεις, όπως δυνατότητα φαξ, καλώδιο τροφοδοσίας ή τηλεφώνου δεν πρέπει να γίνονται σε περίπτωση ηλεκτρικής καταιγίδας.

Σημειώσεις:

- Οι παρακάτω μέθοδοι σύνδεσης ισχύουν μόνο σε ορισμένες χώρες ή περιοχές.
- Κατά την αρχική ρύθμιση του εκτυπωτή, αποεπιλέξτε το πλαίσιο ελέγχου της λειτουργίας φαξ και οποιασδήποτε άλλης λειτουργίας σκοπεύετε να ρυθμίσετε αργότερα και αγγίξτε **Συνέχεια**.
- Εάν η λειτουργία του φαξ είναι ενεργοποιημένη και δεν έχει ρυθμιστεί πλήρως, η ενδεικτική λυχνία ενδέχεται να αναβοσβήσει με κόκκινο χρώμα.

ΠΡΟΣΟΧΗ—ΠΙΘΑΝΟΤΗΤΑ ΒΛΑΒΗΣ: Μην αγγίζετε καλώδια ή τον εκτυπωτή στην περιοχή που απεικονίζεται, ενώ εκτελείται αποστολή ή λήψη φαξ.

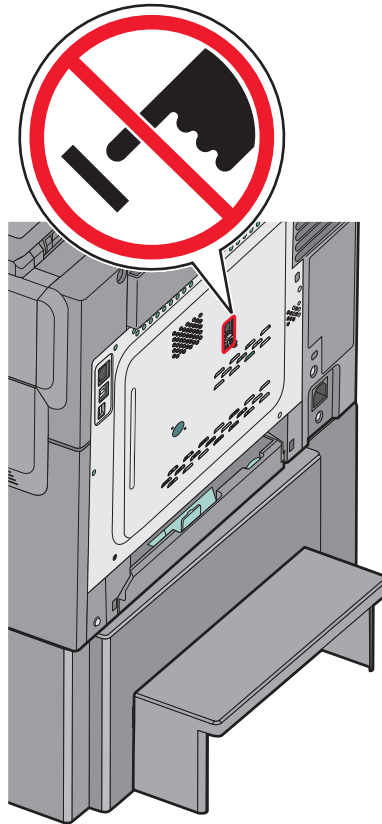

Αρχική ρύθμιση φαξ

Σε πολλές χώρες και περιοχές απαιτείται τα εξερχόμενα φαξ να περιέχουν τις ακόλουθες πληροφορίες σε ένα περιθώριο στο επάνω ή στο κάτω μέρος κάθε σελίδας που μεταδίδεται ή στην πρώτη σελίδα μετάδοσης: όνομα σταθμού (ταυτότητα της επιχείρησης, άλλης οντότητας ή ατόμου που στέλνει το μήνυμα) και αριθμός σταθμού (αριθμός τηλεφώνου της συσκευής αποστολής, της επιχείρησης, άλλης οντότητας ή ατόμου).

Για να εισαγάγετε τις πληροφορίες ρύθμισης φαξ, χρησιμοποιήστε τον πίνακα ελέγχου του εκτυπωτή, ή το πρόγραμμα περιήγησής σας για να μεταβείτε στον Embedded Web Server και να μεταφερθείτε στο μενού Ρυθμίσεις.

Σημείωση: Εάν δεν διαθέτετε περιβάλλον TCP/IP τότε πρέπει να χρησιμοποιήσετε τον πίνακα ελέγχου του εκτυπωτή για να εισαγάγετε πληροφορίες ρύθμισης φαξ.

Χρήση του πίνακα ελέγχου του εκτυπωτή για ρύθμιση φαξ

Όταν ο εκτυπωτής ενεργοποιείται για πρώτη φορά ή εάν ήταν απενεργοποιημένος για μεγάλο χρονικό διάστημα, εμφανίζεται μια σειρά από οθόνες εκκίνησης. Εάν ο εκτυπωτής έχει δυνατότητες λειτουργίας φαξ, τότε εμφανίζεται η ακόλουθη οθόνη:

Fax Name (Όνομα φαξ) ή Station Name (Όνομα σταθμού)

Fax Number (Αριθμός φαξ) ή Station Number (Αριθμός σταθμού)

- 1 Όταν εμφανιστεί η οθόνη **Fax Name** (Όνομα φαξ) ή **Station Name** (Όνομα σταθμού) πληκτρολογήστε το όνομα που θα εκτυπώνεται σε όλα τα εξερχόμενα φαξ.
- 2 Μετά την καταχώρηση του Ονόματος φαξ ή του Ονόματος σταθμού, πατήστε **Submit** (Υποβολή).

- 3 Όταν εμφανιστεί ο **Αριθμός φαξ** ή ο **Αριθμός σταθμού**, πληκτρολογήστε τον αριθμό φαξ του εκτυπωτή.
- 4 Μετά την πληκτρολόγηση του Ονόματος φαξ ή του Ονόματος σταθμού, πατήστε **Submit** (Υποβολή).

Χρήση του Embedded Web Server για ρύθμιση φαξ

- 1 Πληκτρολογήστε τη διεύθυνση IP του εκτυπωτή στο πεδίο διεύθυνσης του προγράμματος περιήγησης στο Web.
Εάν δεν γνωρίζετε τη διεύθυνση IP του εκτυπωτή, μπορείτε να:
 - Προβάλετε τη διεύθυνση IP στον πίνακα ελέγχου του εκτυπωτή στην ενότητα TCP/IP του μενού Δίκτυο/Θύρες.
 - Εκτυπώσετε μια σελίδα εγκατάστασης δικτύου ή τις σελίδες ρυθμίσεων μενού και να εντοπίσετε τη διεύθυνση IP στην ενότητα TCP/IP.
- 2 Κάντε κλικ στην επιλογή **Settings** (Ρυθμίσεις) > **Fax Settings** (Ρυθμίσεις φαξ) > **Analog Fax Setup** (Ρύθμιση αναλογικού φαξ).
- 3 Όταν εμφανιστεί το πεδίο Fax Name (Όνομα φαξ) ή Station Name (Όνομα σταθμού) πληκτρολογήστε το όνομα που θα εκτυπώνεται σε όλα τα εξερχόμενα φαξ.
- 4 Στο πεδίο Fax Number (Αριθμός φαξ) ή Station Number (Αριθμός σταθμού), πληκτρολογήστε τον αριθμό φαξ του εκτυπωτή.
- 5 Κάντε κλικ στην επιλογή **Submit** (Υποβολή).

Επιλογή σύνδεσης φαξ

Μπορείτε να συνδέσετε τον εκτυπωτή με συσκευές όπως τηλέφωνο, τηλεφωνητής ή μόντεμ ενός υπολογιστή. Για να ορίσετε τον καλύτερο τρόπο σύνδεσης του εκτυπωτή, ανατρέξτε στον παρακάτω πίνακα.

Σημειώσεις:

- Ο εκτυπωτής είναι μια αναλογική συσκευή που λειτουργεί καλύτερα όταν συνδέεται απευθείας σε πρίζα. Μπορούν να συνδεθούν και άλλες συσκευές (όπως τηλέφωνο ή τηλεφωνητής) για να διέρχονται μέσω του εκτυπωτή. Αυτή η διαδικασία περιγράφεται στα βήματα ρυθμίσεων.
- Εάν επιθυμείτε μια ψηφιακή σύνδεση όπως ISDN, DSL ή ADSL, απαιτείται μια συσκευή τρίτου κατασκευαστή (όπως ένα φίλτρο DSL). Για να αποκτήσετε ένα φίλτρο DSL, επικοινωνήστε με τον πάροχο της υπηρεσίας DSL. Το φίλτρο DSL απομακρύνει το ψηφιακό σήμα στην τηλεφωνική γραμμή που μπορεί να προκαλεί παρεμβολή στην ικανότητα του εκτυπωτή να παρέχει ομαλή λειτουργία αποστολής/λήψης φαξ.
- Δεν χρειάζεται να συνδέσετε τον εκτυπωτή σε έναν υπολογιστή, αλλά *πρέπει* να τον συνδέσετε σε μια αναλογική τηλεφωνική γραμμή προκειμένου να λαμβάνετε ή να αποστέλλετε φαξ.

Επιλογές εξοπλισμού και υπηρεσιών	Ρύθμιση σύνδεσης φαξ
Σύνδεση απευθείας σε τηλεφωνική γραμμή	Ανατρέξτε στην ενότητα “Σύνδεση σε αναλογική τηλεφωνική γραμμή” στη σελίδα 99
Σύνδεση σε υπηρεσία Ψηφιακής συνδρομητικής γραμμής (DSL ή ADSL)	Ανατρέξτε στην ενότητα “Σύνδεση σε υπηρεσία DSL” στη σελίδα 99 .
Σύνδεση σε Συνδρομητικό κέντρο (PBX) ή σε σύστημα Ψηφιακού δικτύου ενοποιημένων υπηρεσιών (ISDN)	Ανατρέξτε στην ενότητα “Σύνδεση σε σύστημα PBX ή ISDN” στη σελίδα 100 .

Επιλογές εξοπλισμού και υπηρεσιών	Ρύθμιση σύνδεσης φαξ
Χρησιμοποιήστε την υπηρεσία Διάκρισης ήχου κλήσης (Distinctive Ring)	Ανατρέξτε στην ενότητα “Σύνδεση σε υπηρεσία διάκρισης ήχου κλήσης” στη σελίδα 101.
Σύνδεση σε τηλεφωνική γραμμή, τηλέφωνο ή τηλεφωνητή	Ανατρέξτε στην ενότητα “Σύνδεση εκτυπωτή και τηλεφώνου ή τηλεφωνητή στην ίδια τηλεφωνική γραμμή” στη σελίδα 101
Σύνδεση μέσω προσαρμογέα στην περιοχή σας	Ανατρέξτε στην ενότητα “Σύνδεση σε προσαρμογέα της χώρας ή περιοχής σας” στη σελίδα 104.
Σύνδεση σε έναν υπολογιστή με μόντεμ	Ανατρέξτε στην ενότητα “Σύνδεση σε έναν υπολογιστή με μόντεμ” στη σελίδα 108.

Σύνδεση σε αναλογική τηλεφωνική γραμμή

Εάν ο εξοπλισμός τηλεπικοινωνιών χρησιμοποιεί τηλεφωνική γραμμή τύπου Η.Π.Α. (RJ11), ακολουθήστε τα εξής βήματα για να συνδέσετε τον εξοπλισμό:

- 1 Συνδέστε το ένα άκρο του τηλεφωνικού καλωδίου που συνόδευε τον εκτυπωτή στη θύρα LINE του εκτυπωτή .
- 2 Συνδέστε το άλλο άκρο του τηλεφωνικού καλωδίου σε μια ενεργή αναλογική τηλεφωνική υποδοχή τοίχου.

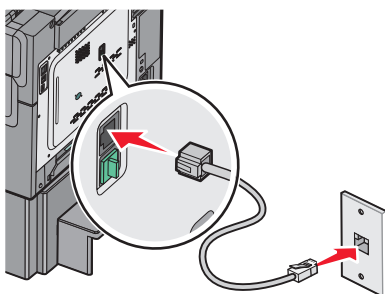

Σύνδεση σε υπηρεσία DSL

Εάν συνδεθείτε σε υπηρεσία DSL, τότε επικοινωνήστε με τον πάροχο DSL για να αποκτήσετε φίλτρο DSL και τηλεφωνικό καλώδιο. Στη συνέχεια ακολουθήστε τα παρακάτω βήματα για να συνδέσετε τον εξοπλισμό:

- 1 Συνδέστε το ένα άκρο του τηλεφωνικού καλωδίου που συνόδευε τον εκτυπωτή στη θύρα LINE του εκτυπωτή .
- 2 Συνδέστε το άλλο άκρο του τηλεφωνικού καλωδίου στο φίλτρο DSL.

Σημείωση: Το φίλτρο DSL που θα σας παραχωρηθεί ενδέχεται να είναι διαφορετικό από αυτό που απεικονίζεται στην εικόνα.

3 Συνδέστε το καλώδιο του φίλτρου DSL σε μια ενεργή τηλεφωνική υποδοχή τοίχου.

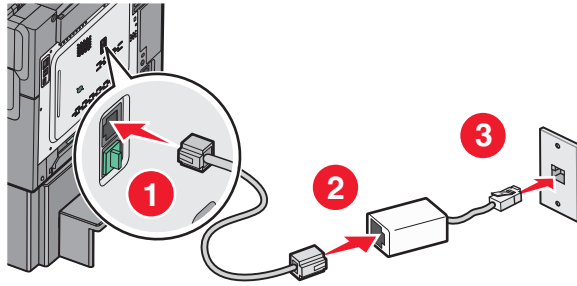

Σύνδεση σε σύστημα PBX ή ISDN

Εάν χρησιμοποιείτε μετατροπέα PBX ή ISDN ή τερματικό προσαρμογέα, τότε ακολουθήστε τα παρακάτω βήματα για να συνδέσετε τον εξοπλισμό:

- 1** Συνδέστε το ένα άκρο του τηλεφωνικού καλωδίου που συνόδευε τον εκτυπωτή στη θύρα LINE του εκτυπωτή .
- 2** Συνδέστε το άλλο άκρο του τηλεφωνικού καλωδίου στην ειδική θύρα για χρήση φαξ και τηλεφώνου.

Σημειώσεις:

- Βεβαιωθείτε ότι ο τερματικός προσαρμογέας έχει οριστεί στο σωστό τύπο μεταγωγής για την περιοχή σας.
- Ανάλογα με την αντιστοίχιση θύρας ISDN, ενδέχεται να χρειαστεί να συνδεθείτε σε μια ειδική θύρα.
- Όταν χρησιμοποιείτε το σύστημα PBX, βεβαιωθείτε ότι ο τόνος αναμονής κλήσης είναι απενεργοποιημένος.
- Όταν χρησιμοποιείτε το σύστημα PBX, πριν την κλήση του αριθμού φαξ, καλέστε το πρόθημα εξωτερικής γραμμής.
- Για περισσότερες πληροφορίες για τη χρήση του φαξ με το σύστημα PBX, ανατρέξτε στην τεκμηρίωση που συνόδευε το σύστημα PBX.

Σύνδεση σε υπηρεσία διάκρισης ήχου κλήσης

Ενδέχεται να είναι διαθέσιμη κάποια υπηρεσία διάκρισης ήχου κλήσης από τον πάροχο τηλεφωνικών σας υπηρεσιών. Με αυτή την υπηρεσία μπορείτε να έχετε περισσότερους από έναν τηλεφωνικούς αριθμούς σε μια τηλεφωνική γραμμή όπου κάθε τηλεφωνικός αριθμός θα έχει διαφορετικό διακριτό ήχο κλήσης. Αυτό μπορεί να είναι χρήσιμο για τον διαχωρισμό μεταξύ κλήσεων τηλεφώνου και φαξ. Εάν εγγραφείτε στην υπηρεσία διάκρισης ήχου κλήσης, ακολουθήστε τα παρακάτω βήματα για τη σύνδεση του εξοπλισμού:

- 1 Συνδέστε το ένα άκρο του τηλεφωνικού καλωδίου που συνόδευε τον εκτυπωτή στη θύρα LINE του εκτυπωτή .
- 2 Συνδέστε το άλλο άκρο του τηλεφωνικού καλωδίου σε μια ενεργή αναλογική τηλεφωνική υποδοχή τοίχου.

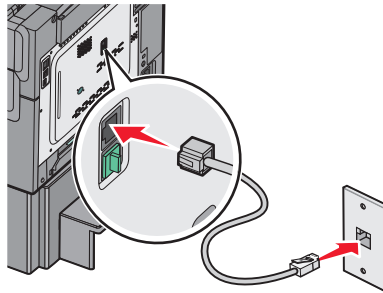

- 3 Αλλάξτε τη ρύθμιση διάκρισης ήχου κλήσης ώστε να αντιστοιχεί στη ρύθμιση που θέλετε να ανταποκρίνεται ο εκτυπωτής:

Σημείωση: Η προεπιλεγμένη εργοστασιακή ρύθμιση για τη διάκριση ήχου κλήσης είναι **On** (Ενεργοποίηση). Με αυτόν τον τρόπο ο εκτυπωτής έχει τη δυνατότητα απάντησης σε μονούς, διπλούς και τριπλούς διακριτούς ήχους κλήσης.

α Από την αρχική οθόνη, μεταβείτε στην επιλογή:

 > **Settings** (Ρυθμίσεις) > **Fax Settings** (Ρυθμίσεις φαξ) > **Analog Fax Settings** (Ρυθμίσεις αναλογικού φαξ) > **Distinctive Rings** (Διακριτοί ήχοι κλήσης)

β Επιλέξτε τη ρύθμιση διακριτού ήχου που θέλετε να αλλάξετε και επιλέξτε **Submit** (Υποβολή).

Σύνδεση εκτυπωτή και τηλεφώνου ή τηλεφωνητή στην ίδια τηλεφωνική γραμμή

- 1 Συνδέστε το ένα άκρο του τηλεφωνικού καλωδίου που συνόδευε τον εκτυπωτή στη θύρα LINE του εκτυπωτή .
- 2 Συνδέστε το άλλο άκρο του τηλεφωνικού καλωδίου σε μια ενεργή αναλογική τηλεφωνική υποδοχή τοίχου.

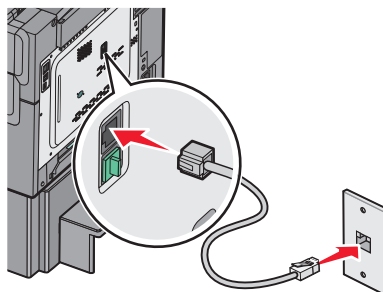

3 Αφαιρέστε το βύσμα από τη θύρα EXT ☎ του εκτυπωτή.

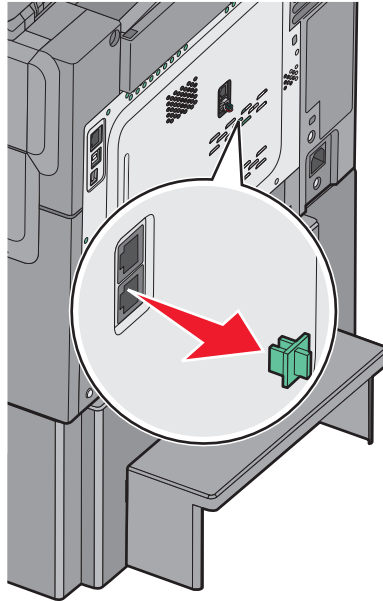

4 Συνδέστε τον τηλεπικοινωνιακό σας εξοπλισμό απευθείας στη θύρα EXT ☎ του εκτυπωτή.
Χρησιμοποιήστε μία από τις παρακάτω μεθόδους:

Τηλεφωνητής

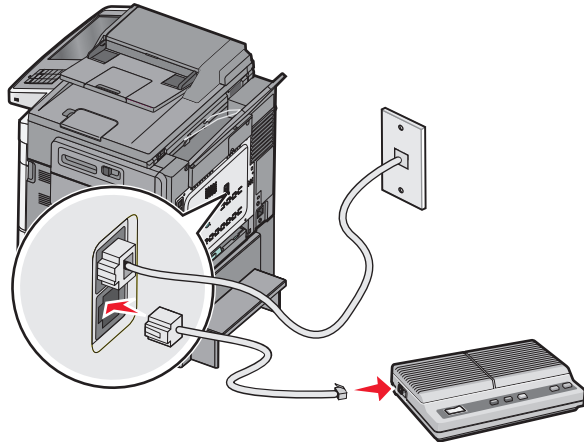

Τηλεφωνητής και τηλέφωνο

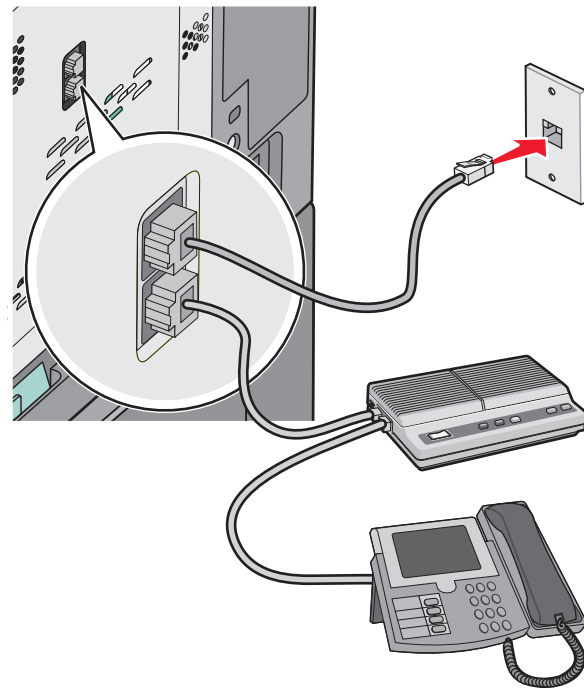

Τηλέφωνο ή τηλέφωνο με ενσωματωμένο τηλεφωνητή

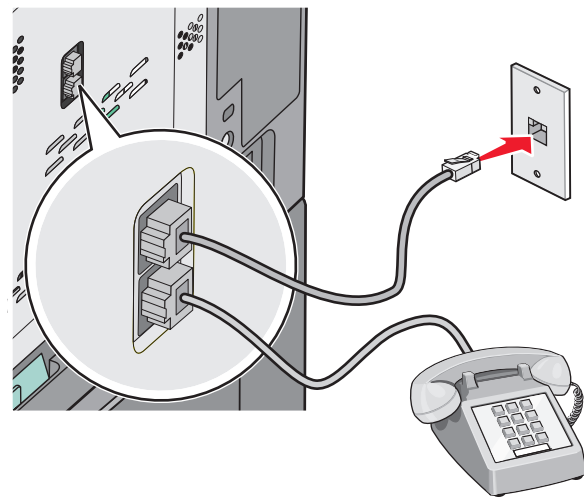

Σύνδεση σε προσαρμογέα της χώρας ή περιοχής σας

Για τη σύνδεση τηλεφωνικού καλωδίου σε μια ενεργή τηλεφωνική υποδοχή τοίχου στις ακόλουθες χώρες ή περιοχές ενδέχεται να απαιτείται ένας ειδικός προσαρμογέας.

Χώρα/περιοχή

- Αυστρία
- Κύπρος
- Δανία
- Φινλανδία
- Γαλλία
- Γερμανία
- Ιρλανδία
- Ιταλία
- Νέα Ζηλανδία
- Ολλανδία
- Νορβηγία
- Πορτογαλία
- Σουηδία
- Ελβετία
- Ηνωμένο Βασίλειο

Χώρες ή περιοχές εκτός της Αυστρίας, της Γερμανίας και της Ελβετίας

Για ορισμένες χώρες ή περιοχές, ένας προσαρμογέας τηλεφωνικής γραμμής περιλαμβάνεται στη συσκευασία. Χρησιμοποιήστε αυτόν τον προσαρμογέα για να συνδέσετε στον εκτυπωτή τον τηλεφωνητή, το τηλέφωνο ή άλλο τηλεπικοινωνιακό εξοπλισμό.

- 1 Συνδέστε το ένα άκρο του τηλεφωνικού καλωδίου που συνόδευε τον εκτυπωτή στη θύρα LINE του εκτυπωτή .

Σημείωση: Υπάρχει ένα ειδικό βύσμα RJ-11 στη θύρα EXT  του εκτυπωτή. Μην αφαιρείτε αυτό το βύσμα. Είναι απαραίτητο για τη σωστή λειτουργία του φαξ και των συνδεδεμένων τηλεφώνων.

- 2 Συνδέστε το άλλο άκρο του τηλεφωνικού καλωδίου στον προσαρμογέα και στη συνέχεια συνδέστε τον προσαρμογέα στην ενεργή τηλεφωνική υποδοχή τοίχου.

Σημείωση: Ο προσαρμογέας που διαθέτετε εσείς ενδέχεται να διαφέρει από αυτόν που φαίνεται στο σχήμα. Θα αντιστοιχεί στην υποδοχή τοίχου της περιοχής σας.

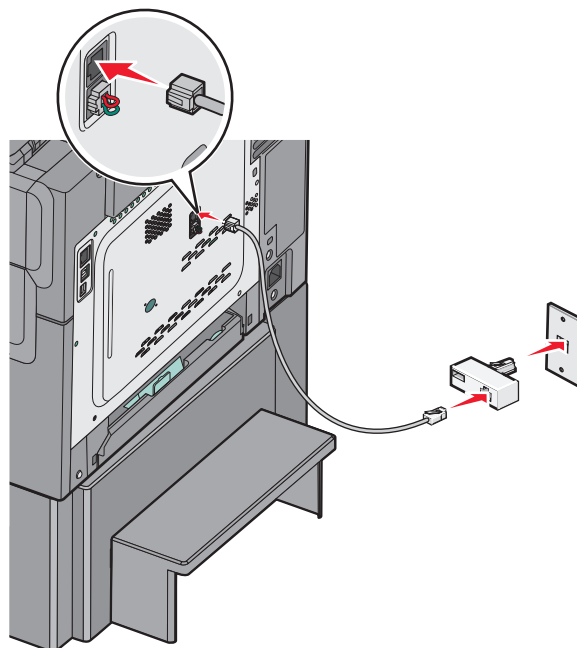

- 3** Συνδέστε τον τηλεφωνητή ή το τηλέφωνο στον προσαρμογέα.
Χρησιμοποιήστε μία από τις παρακάτω μεθόδους:

Τηλεφωνητής

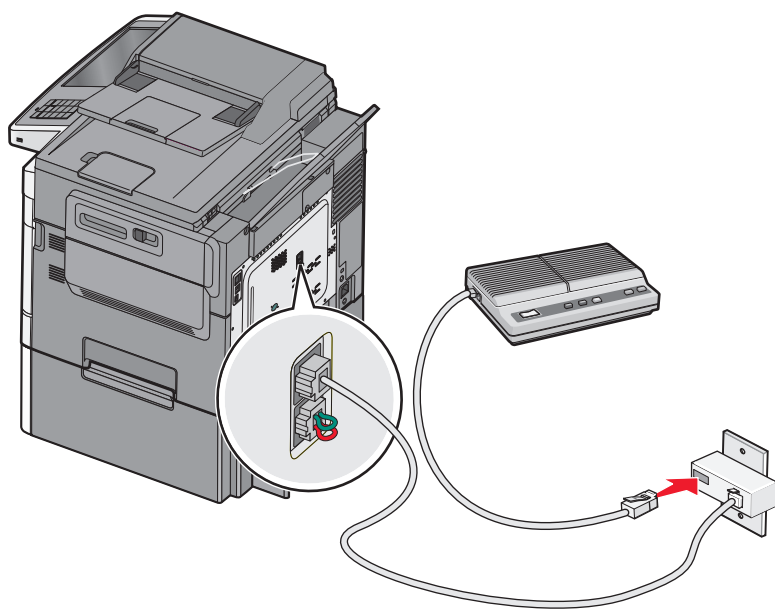

Τηλέφωνο

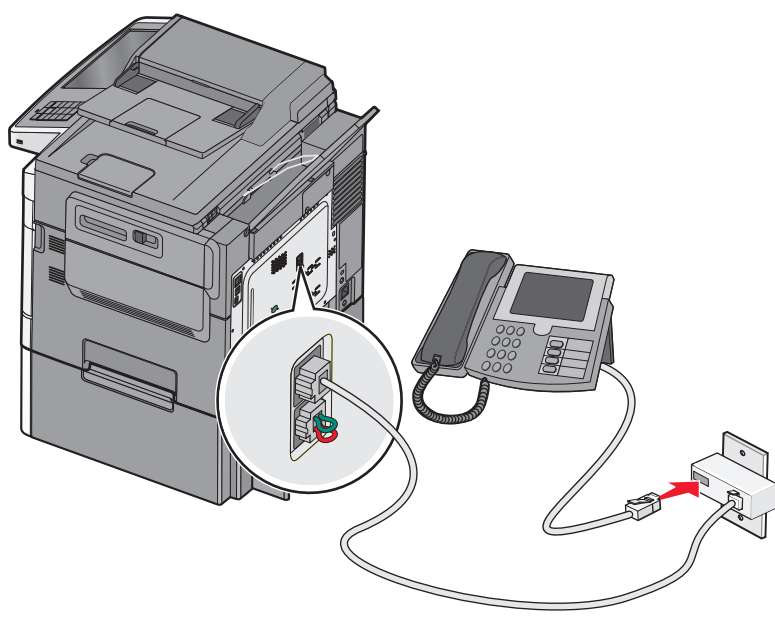

Αυστρία, Γερμανία και Ελβετία

Υπάρχει ένα ειδικό βύσμα RJ-11 στη θύρα EXT ☎ του εκτυπωτή. Μην αφαιρείτε αυτό το βύσμα. Είναι απαραίτητο για τη σωστή λειτουργία του φαξ και των συνδεδεμένων τηλεφώνων.

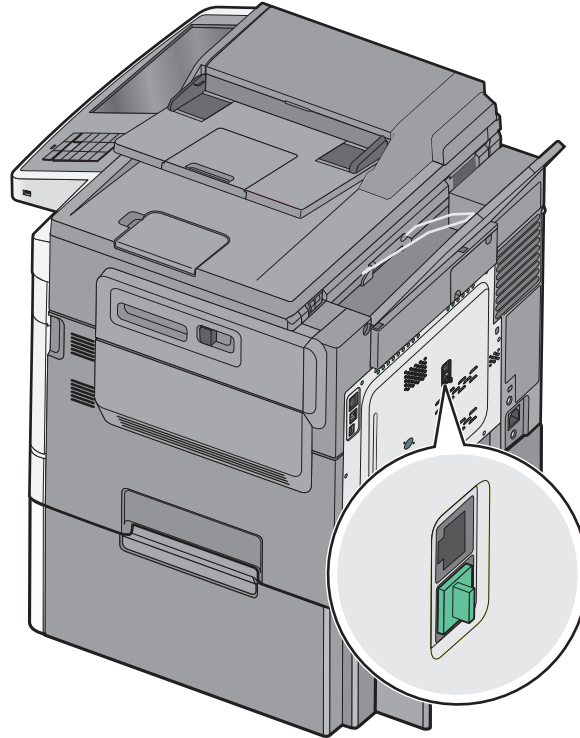

Σύνδεση σε τηλεφωνική υποδοχή τοίχου στη Γερμανία

Σημείωση: Υπάρχει ένα ειδικό βύσμα RJ-11 στη θύρα EXT ☎ του εκτυπωτή. Μην αφαιρείτε αυτό το βύσμα. Είναι απαραίτητο για τη σωστή λειτουργία του φαξ και των συνδεδεμένων τηλεφώνων.

- 1 Συνδέστε το ένα άκρο του τηλεφωνικού καλωδίου που συνόδευε τον εκτυπωτή στη θύρα LINE του εκτυπωτή ☎.
- 2 Συνδέστε το άλλο άκρο του τηλεφωνικού καλωδίου στον προσαρμογέα.

Σημείωση: Ο προσαρμογέας που διαθέτετε εσείς ενδέχεται να διαφέρει από αυτόν που φαίνεται στο σχήμα. Θα αντιστοιχεί στην υποδοχή τοίχου της περιοχής σας.

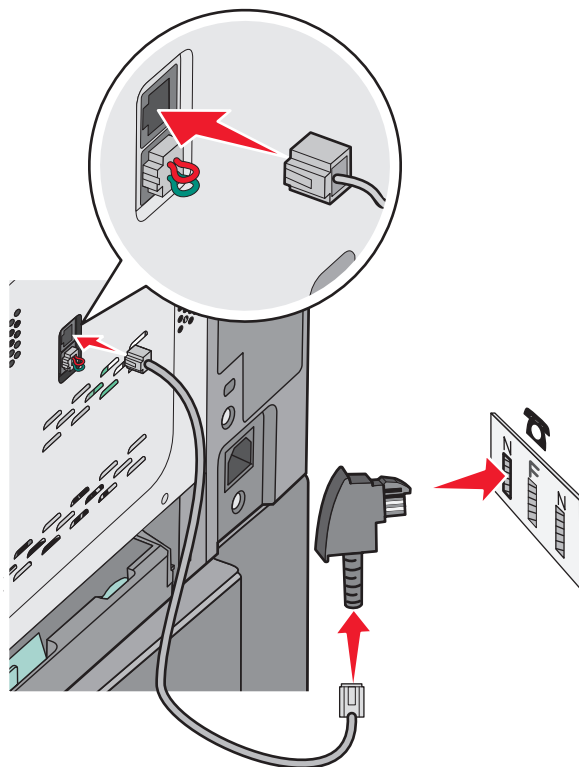

3 Συνδέστε τον προσαρμογέα στην υποδοχή σε μια ενεργή αναλογική τηλεφωνική υποδοχή τοίχου.

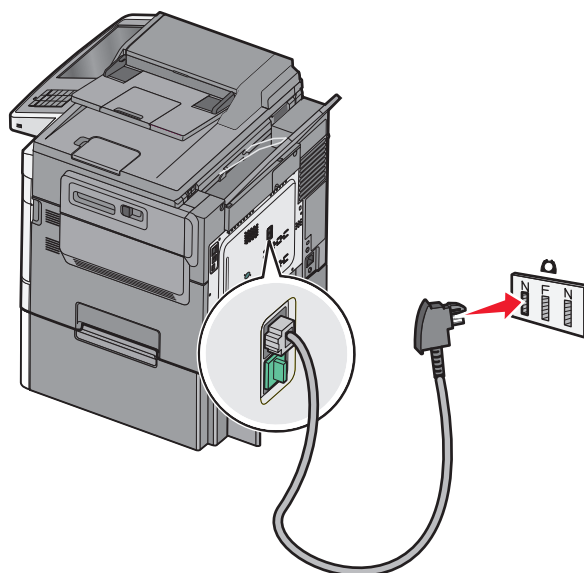

- 4** Εάν θέλετε να χρησιμοποιήσετε την ίδια γραμμή τόσο για τις επικοινωνίες μέσω φαξ όσο και για το τηλέφωνο, τότε συνδέστε μια δεύτερη τηλεφωνική γραμμή (δεν παρέχεται) μεταξύ του τηλεφώνου και της υποδοχής F μιας ενεργής αναλογικής τηλεφωνικής γραμμής τοίχου.

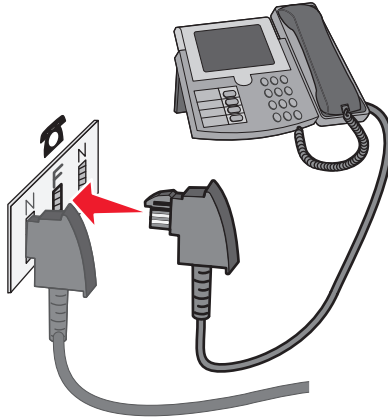

- 5** Εάν θέλετε να χρησιμοποιήσετε την ίδια γραμμή για την εγγραφή των μηνυμάτων του τηλεφωνητή σας, τότε συνδέστε ένα δεύτερο καλώδιο τηλεφώνου (δεν παρέχεται) μεταξύ του τηλεφωνητή και της άλλης υποδοχής N μιας ενεργής αναλογικής τηλεφωνικής γραμμής τοίχου.

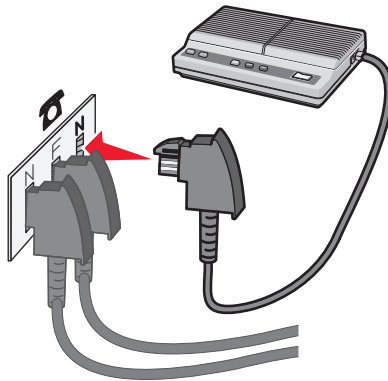

Σύνδεση σε έναν υπολογιστή με μόντεμ

Συνδέστε τον εκτυπωτή σε ένα υπολογιστή με μόντεμ για την αποστολή του φαξ από το πρόγραμμα λογισμικού.

Σημείωση: Τα βήματα εγκατάστασης ενδέχεται να διαφέρουν από χώρα ή περιοχή.

- 1 Συνδέστε το ένα άκρο του τηλεφωνικού καλωδίου που συνόδευε τον εκτυπωτή στη θύρα LINE του εκτυπωτή .
- 2 Συνδέστε το άλλο άκρο του τηλεφωνικού καλωδίου σε μια ενεργή αναλογική τηλεφωνική υποδοχή τοίχου.

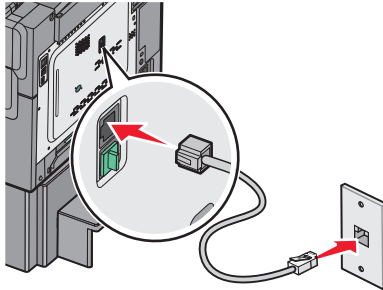

- 3 Αφαιρέστε την προστατευτική πλάκα από τη θύρα EXT  του εκτυπωτή.

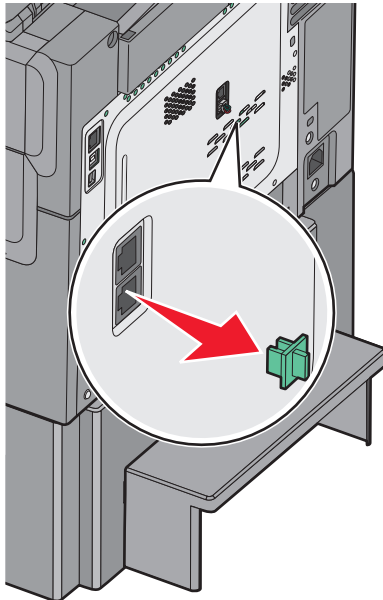

- 4 Συνδέστε το τηλέφωνό σας με την τηλεφωνική υποδοχή του υπολογιστή.

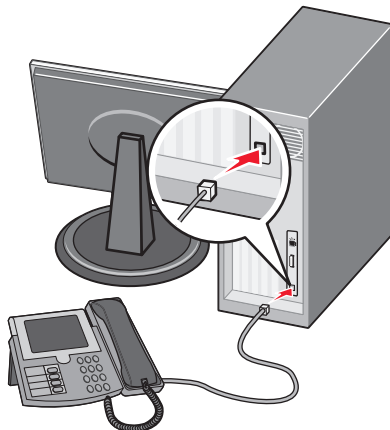

- 5 Συνδέστε ένα πρόσθετο τηλεφωνικό καλώδιο (δεν παρέχεται) από το μόντεμ του υπολογιστή στη θύρα EXT του εκτυπωτή ☎.

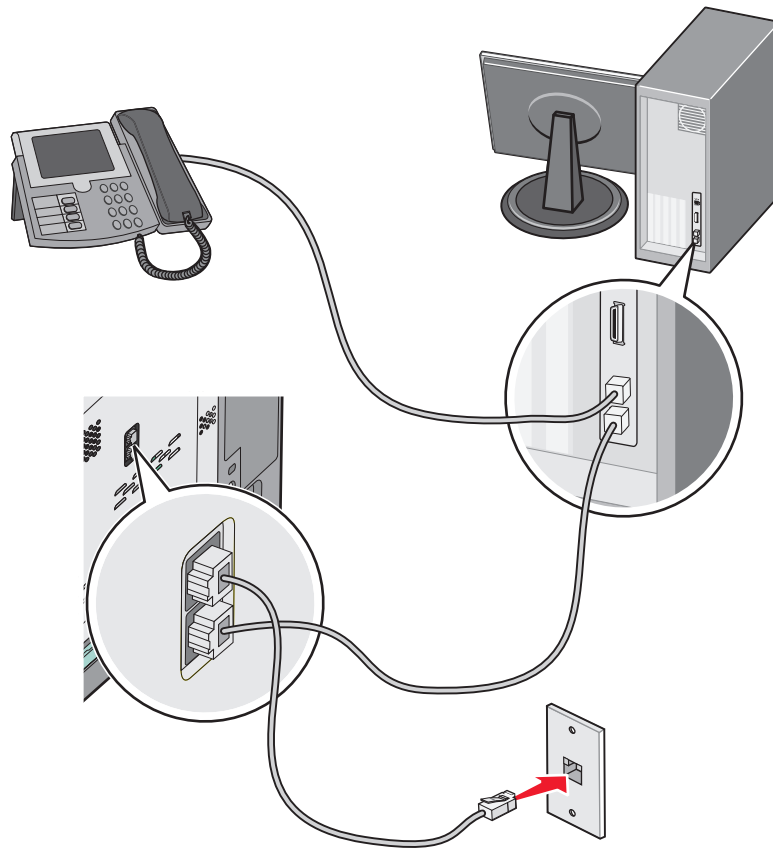

Ορισμός ονόματος εξερχόμενου φαξ ή σταθμού και αριθμού του φαξ

- 1 Πληκτρολογήστε τη διεύθυνση IP του εκτυπωτή στο πεδίο διεύθυνσης του προγράμματος περιήγησης στο Web.

Εάν δεν γνωρίζετε τη διεύθυνση IP του εκτυπωτή, μπορείτε να:

- Προβάλετε τη διεύθυνση IP στον πίνακα ελέγχου του εκτυπωτή στην ενότητα TCP/IP του μενού Δίκτυο/Θύρες.
- Εκτυπώσετε μια σελίδα εγκατάστασης δικτύου ή τις σελίδες ρυθμίσεων μενού και να εντοπίσετε τη διεύθυνση IP στην ενότητα TCP/IP.

- 2 Κάντε κλικ στις επιλογές **Settings** (Ρυθμίσεις) > **Fax Settings** (Ρυθμίσεις φαξ) > **Analog Fax Setup** (Ρύθμιση αναλογικού φαξ).
- 3 Στο πεδίο Fax Name (Όνομα φαξ) ή Station Name (Όνομα σταθμού), πληκτρολογήστε το όνομα που θα εκτυπώνεται σε όλα τα εξερχόμενα φαξ.
- 4 Στο πεδίο Fax Number (Αριθμός φαξ) ή Station Number (Αριθμός σταθμού), πληκτρολογήστε τον αριθμό φαξ του εκτυπωτή.
- 5 Κάντε κλικ στην επιλογή **Submit** (Υποβολή).

Ορισμός ημερομηνίας και ώρας

Μπορείτε να ορίσετε την ημερομηνία και την ώρα ώστε να εκτυπώνονται σε κάθε φαξ που στέλνετε. Εάν υπάρξει διακοπή τροφοδοσίας, ίσως πρέπει να ορίσετε εκ νέου την ημερομηνία και την ώρα.

- 1 Πληκτρολογήστε τη διεύθυνση IP του εκτυπωτή στο πεδίο διεύθυνσης του προγράμματος περιήγησης ιστού που χρησιμοποιείτε.

Εάν δεν γνωρίζετε τη διεύθυνση IP του εκτυπωτή, μπορείτε να:

- Προβάλετε τη διεύθυνση IP στον πίνακα ελέγχου του εκτυπωτή στην ενότητα TCP/IP του μενού Δίκτυο/Θύρες.
- Εκτυπώσετε μια σελίδα εγκατάστασης δικτύου ή τις σελίδες ρυθμίσεων μενού και να εντοπίσετε τη διεύθυνση IP στην ενότητα TCP/IP.

- 2 Κάντε κλικ στην επιλογή **Security** (Ασφάλεια) > **Set Date and Time** (Ορισμός ημερομηνίας και ώρας).
- 3 Στο πεδίο Set Date & Time (Ορισμός ημερομηνίας και ώρας), εισαγάγετε την τρέχουσα ημερομηνία και ώρα.
- 4 Κάντε κλικ στην επιλογή **Submit** (Υποβολή).

Σημείωση: Συνιστάται να χρησιμοποιείτε την ώρα του δικτύου.

Ρύθμιση του εκτυπωτή, ώστε να προσαρμόζεται στη θερινή ώρα

Ο εκτυπωτής μπορεί να ρυθμιστεί ώστε να προσαρμόζεται αυτόματα στη θερινή ώρα:

- 1 Πληκτρολογήστε τη διεύθυνση IP του εκτυπωτή στο πεδίο διεύθυνσης του προγράμματος περιήγησης ιστού που χρησιμοποιείτε.

Εάν δεν γνωρίζετε τη διεύθυνση IP του εκτυπωτή, μπορείτε να:

- Προβάλετε τη διεύθυνση IP στον πίνακα ελέγχου του εκτυπωτή στην ενότητα TCP/IP του μενού Δίκτυο/Θύρες.
- Εκτυπώσετε μια σελίδα εγκατάστασης δικτύου ή τις σελίδες ρυθμίσεων μενού και να εντοπίσετε τη διεύθυνση IP στην ενότητα TCP/IP.

- 2 Κάντε κλικ στην επιλογή **Security** (Ασφάλεια) > **Set Date and Time** (Ορισμός ημερομηνίας και ώρας).
- 3 Επιλέξτε το πλαίσιο ελέγχου **Automatically Observe DST** (Αυτόματη προσαρμογή στη θερινή ώρα) και στη συνέχεια καταχωρίστε τις ημερομηνίες έναρξης και λήξης της θερινής ώρας στην ενότητα Custom Time Zone Setup (Ρύθμιση προσαρμοσμένης ζώνης ώρας).
- 4 Κάντε κλικ στην επιλογή **Submit** (Υποβολή).

Δημιουργία συντομεύσεων

Δημιουργία συντόμευσης προορισμού φαξ με τη χρήση του Embedded Web Server

Αντί να πληκτρολογείτε ολόκληρο τον αριθμό τηλεφώνου ή φαξ του παραλήπτη στον πίνακα ελέγχου του εκτυπωτή κάθε φορά που θέλετε να αποστείλετε ένα φαξ, μπορείτε να δημιουργήσετε ένα μόνιμο προορισμό φαξ και να αντιστοιχίσετε σε αυτόν έναν αριθμό συντόμευσης. Μπορεί να δημιουργηθεί μια συντόμευση για ένα μοναδικό αριθμό φαξ ή μια ομάδα αριθμών φαξ.

- 1 Πληκτρολογήστε τη διεύθυνση IP του εκτυπωτή στο πεδίο διεύθυνσης του προγράμματος περιήγησης στο Web.

Εάν δεν γνωρίζετε τη διεύθυνση IP του εκτυπωτή, μπορείτε να:

- Προβάλετε τη διεύθυνση IP στον πίνακα ελέγχου του εκτυπωτή στην ενότητα TCP/IP του μενού Δίκτυο/Θύρες.
- Εκτυπώσετε μια σελίδα εγκατάστασης δικτύου ή τις σελίδες ρυθμίσεων μενού και να εντοπίσετε τη διεύθυνση IP στην ενότητα TCP/IP.

- 2 Κάντε κλικ στην επιλογή **Settings** (Ρυθμίσεις) > **Manage Shortcuts** (Διαχείριση συντομεύσεων) > **Fax Shortcut Setup** (Ρύθμιση συντομεύσεων φαξ).

Σημείωση: Ενδέχεται να απαιτείται κωδικός πρόσβασης. Εάν δεν διαθέτετε αναγνωριστικό ή κωδικό πρόσβασης, ζητήστε να σας εκχωρηθεί από τον υπεύθυνο υποστήριξης συστήματος.

- 3 Πληκτρολογήστε ένα μοναδικό όνομα για τη συντόμευση και στη συνέχεια πληκτρολογήστε τον αριθμό φαξ.

Για να δημιουργήσετε συντόμευση με πολλούς αριθμούς, πληκτρολογήστε τους αριθμούς φαξ της ομάδας.

Σημείωση: Διαχωρίστε τον κάθε αριθμό φαξ της ομάδας με ερωτηματικό (;).

- 4 Αντιστοιχίστε έναν αριθμό συντόμευσης.

Εάν καταχωρίσετε κάποιο αριθμό που χρησιμοποιείται ήδη, θα σας ζητηθεί να επιλέξετε άλλο αριθμό.

- 5 Επιλέξτε **Add** (Προσθήκη).

Δημιουργία συντόμευσης προορισμού φαξ με χρήση της οθόνης αφής

- 1 Τοποθετήστε ένα πρωτότυπο έγγραφο με την όψη προς τα επάνω, και τη μικρή πλευρά του πρώτη στον αυτόματο τροφοδότη εγγράφων ή με την όψη προς τα κάτω στη γυάλινη επιφάνεια σάρωσης.

Σημείωση: Μην τοποθετείτε ταχυδρομικές κάρτες, φωτογραφίες, μικρά αντικείμενα, διαφάνειες, φωτογραφικό χαρτί ή λεπτά μέσα (όπως αποκόμματα περιοδικών) στον ADF. Τοποθετήστε αυτά τα αντικείμενα στη γυάλινη επιφάνεια του σαρωτή.

- 2 Εάν τοποθετείτε ένα έγγραφο στον αυτόματο τροφοδότη εγγράφων, προσαρμόστε τους οδηγούς χαρτιού.

3 Από την αρχική οθόνη, μεταβείτε στην επιλογή:

Fax (Φαξ) > καταχωρίστε τον αριθμό φαξ

Για να δημιουργήσετε μία ομάδα αριθμών φαξ, επιλέξτε **Next number** (Επόμενος αριθμός) και καταχωρίστε τον επόμενο αριθμό φαξ.

4 Ακολουθήστε τη διαδρομή:

 > καταχωρίστε ένα όνομα για τη συντόμευση > **Done** (Ολοκληρώθηκε) > **OK** > **Fax It** (Να σταλεί με φαξ)

Αποστολή φαξ

Αποστολή φαξ μέσω της οθόνης αφής

1 Τοποθετήστε ένα πρωτότυπο έγγραφο με την όψη προς τα επάνω, και τη μικρή πλευρά του πρώτη στον αυτόματο τροφοδότη εγγράφων ή με την όψη προς τα κάτω στη γυάλινη επιφάνεια σάρωσης.

Σημείωση: Μην τοποθετείτε ταχυδρομικές κάρτες, φωτογραφίες, μικρά αντικείμενα, διαφάνειες, φωτογραφικό χαρτί ή λεπτά μέσα (όπως αποκόμματα περιοδικών) στον ADF. Τοποθετήστε αυτά τα αντικείμενα στη γυάλινη επιφάνεια του σαρωτή.

2 Εάν τοποθετείτε ένα έγγραφο στον αυτόματο τροφοδότη εγγράφων, προσαρμόστε τους οδηγούς χαρτιού.

3 Από την αρχική οθόνη, πατήστε την επιλογή **Fax** (Φαξ).

4 Εισαγάγετε τον αριθμό φαξ ή μια συντόμευση μέσω της οθόνης αφής ή του πληκτρολογίου.

Για να προσθέσετε παραλήπτες, πατήστε την επιλογή **Next Number** (Επόμενος αριθμός) και στη συνέχεια πληκτρολογήστε τον τηλεφωνικό αριθμό ή τον αριθμό συντόμευσης ή πραγματοποιήστε αναζήτηση στο βιβλίο διευθύνσεων.

Σημείωση: Για να πραγματοποιήσετε παύση κλήσης σε έναν αριθμό φαξ, πατήστε την επιλογή . Η παύση κλήσης εμφανίζεται ως κόμμα στο πλαίσιο "Fax to" (Φαξ προς). Χρησιμοποιήστε αυτή τη λειτουργία εάν χρειάζεται να καλέσετε πρώτα μια εξωτερική γραμμή.

5 Πατήστε **Fax It** (Αποστολή φαξ).

Αποστολή φαξ χρησιμοποιώντας τον υπολογιστή

Η επιλογή φαξ του προγράμματος οδήγησης του εκτυπωτή σας επιτρέπει να αποστέλλετε μια εργασία εκτύπωσης στον εκτυπωτή, ο οποίος αποστέλλει την εργασία ως φαξ. Η επιλογή φαξ λειτουργεί ως κανονική συσκευή φαξ, αλλά ελέγχεται μέσω του προγράμματος οδήγησης αντί του πίνακα ελέγχου του εκτυπωτή.

1 Αφού ανοίξετε ένα έγγραφο, κάντε κλικ στην επιλογή **Αρχείο** > **Εκτύπωση**.

2 Επιλέξτε τον εκτυπωτή και κάντε κλικ στην επιλογή **Ιδιότητες, Προτιμήσεις, Επιλογές** ή **Εγκατάσταση**.

3 Ακολουθήστε τη διαδρομή:

Καρτέλα **Φαξ** > **Ενεργοποίηση φαξ**

4 Καταχωρίστε τον αριθμό ή τους αριθμούς φαξ του παραλήπτη στο πεδίο "Αριθμός (οι) φαξ".

Σημείωση: Μπορείτε να πληκτρολογήσετε τους αριθμούς φαξ ή να τους εισαγάγετε μέσω της λειτουργίας Ευρετήριο.

- 5 Εάν χρειάζεται, εισαγάγετε το πρόθεμα στο πεδίο "Πρόθεμα κλήσης".
- 6 Επιλέξτε το κατάλληλο μέγεθος χαρτιού και προσανατολισμό σελίδας.
- 7 Εάν θέλετε να συμπεριλάβετε συνοδευτική σελίδα στο φαξ, επιλέξτε **Συμπερίληψη συνοδευτικής σελίδας με φαξ** και, στη συνέχεια, εισαγάγετε τις κατάλληλες πληροφορίες.
- 8 Κάντε κλικ στο **OK**.

Σημειώσεις:

- Η επιλογή Φαξ είναι διαθέσιμη για χρήση μόνο με το πρόγραμμα οδήγησης PostScript ή το Universal Fax Driver. Για πληροφορίες σχετικά με την εγκατάσταση αυτών των προγραμμάτων οδήγησης, ανατρέξτε στο CD *Software and Documentation* (Λογισμικό και τεκμηρίωση).
- Πριν χρησιμοποιηθεί, η επιλογή "Φαξ" πρέπει να διαμορφωθεί και να ενεργοποιηθεί στο πρόγραμμα οδήγησης PostScript στην καρτέλα "Διαμόρφωση".
- Εάν έχετε ενεργοποιήσει το πλαίσιο ελέγχου **Προβολή ρυθμίσεων πάντα πριν την αποστολή φαξ**, πριν την αποστολή του φαξ, θα σας ζητηθεί να επιβεβαιώσετε τις πληροφορίες παραλήπτη. Εάν το πλαίσιο ελέγχου δεν είναι ενεργοποιημένο, το έγγραφο που βρίσκεται στην ουρά θα αποσταλεί αυτόματα ως φαξ όταν κάνετε κλικ στην επιλογή **OK** στην καρτέλα "Φαξ".

Αποστολή φαξ με χρήση συντομεύσεων

Οι συντομεύσεις φαξ είναι όμοιες με τα πλήκτρα ταχείας κλήσης σε μια τηλεφωνική συσκευή ή συσκευή φαξ. Ένας αριθμός συντόμευσης (1-9999) μπορεί να περιλαμβάνει έναν μοναδικό παραλήπτη ή πολλούς παραλήπτες.

- 1 Τοποθετήστε ένα πρωτότυπο έγγραφο με την όψη προς τα επάνω, και τη μικρή πλευρά του πρώτη στον αυτόματο τροφοδότη εγγράφων ή με την όψη προς τα κάτω στη γυάλινη επιφάνεια σάρωσης.
Σημείωση: Μην τοποθετείτε ταχυδρομικές κάρτες, φωτογραφίες, μικρά αντικείμενα, διαφάνειες, φωτογραφικό χαρτί ή λεπτά μέσα (όπως αποκόμματα περιοδικών) στον αυτόματο τροφοδότη εγγράφων. Τοποθετήστε αυτά τα αντικείμενα στη γυάλινη επιφάνεια του σαρωτή.
- 2 Εάν τοποθετείτε ένα έγγραφο στον αυτόματο τροφοδότη εγγράφων, προσαρμόστε τους οδηγούς χαρτιού.
- 3 Πατήστε **#**, και στη συνέχεια εισαγάγετε τον αριθμό της συντόμευσης μέσω του πληκτρολογίου.
- 4 Πατήστε **Fax It** (Αποστολή φαξ).

Αποστολή φαξ με χρήση του βιβλίου διευθύνσεων

Το βιβλίο διευθύνσεων σας δίνει τη δυνατότητα να αναζητάτε σελιδοδείκτες και διακομιστές καταλόγου δικτύου.

Σημείωση: Εάν η λειτουργία του βιβλίου διευθύνσεων δεν είναι ενεργοποιημένη, επικοινωνήστε με τον υπεύθυνο υποστήριξης συστήματος.

- 1 Τοποθετήστε ένα πρωτότυπο έγγραφο με την όψη προς τα επάνω, και τη μικρή πλευρά του πρώτη στον αυτόματο τροφοδότη εγγράφων ή με την όψη προς τα κάτω στη γυάλινη επιφάνεια σάρωσης.
Σημείωση: Μην τοποθετείτε ταχυδρομικές κάρτες, φωτογραφίες, μικρά αντικείμενα, διαφάνειες, φωτογραφικό χαρτί ή λεπτά μέσα (όπως αποκόμματα περιοδικών) στον ADF. Τοποθετήστε αυτά τα αντικείμενα στη γυάλινη επιφάνεια του σαρωτή.
- 2 Εάν τοποθετείτε ένα έγγραφο στον αυτόματο τροφοδότη εγγράφων, προσαρμόστε τους οδηγούς χαρτιού.

3 Από την αρχική οθόνη, μεταβείτε στην επιλογή:

Fax (Φαξ) >  > **Browse shortcuts** (Αναζήτηση συντομεύσεων)

4 Από το εικονικό πληκτρολόγιο, πληκτρολογήστε το όνομα ή ένα μέρος του ονόματος του ατόμου του οποίου τον αριθμό φαξ θέλετε να βρείτε.

Σημείωση: Μην επιχειρήσετε να πραγματοποιήσετε αναζήτηση πολλών ονομάτων ταυτόχρονα.

5 Πατήστε **Done** (Τέλος) > **Fax It** (Αποστολή).

Προσαρμογή των ρυθμίσεων φαξ

Αλλαγή της ανάλυσης φαξ

Οι διαθέσιμες επιλογές είναι από Standard (Κανονική) (μέγιστη ταχύτητα) έως Super Fine (Εξαιρετικά υψηλή) (ελάχιστη ταχύτητα, βέλτιστη ποιότητα).

1 Τοποθετήστε ένα πρωτότυπο έγγραφο με την όψη προς τα επάνω, και τη μικρή πλευρά του πρώτη στον αυτόματο τροφοδότη εγγράφων ή με την όψη προς τα κάτω στη γυάλινη επιφάνεια σάρωσης.

Σημείωση: Μην τοποθετείτε ταχυδρομικές κάρτες, φωτογραφίες, μικρά αντικείμενα, διαφάνειες, φωτογραφικό χαρτί ή λεπτά μέσα (όπως αποκόμματα περιοδικών) στον ADF. Τοποθετήστε αυτά τα αντικείμενα στη γυάλινη επιφάνεια του σαρωτή.

2 Εάν τοποθετείτε ένα έγγραφο στον αυτόματο τροφοδότη εγγράφων, προσαρμόστε τους οδηγούς χαρτιού.

3 Από την αρχική οθόνη, μεταβείτε στην επιλογή:

Fax (Φαξ) > πληκτρολογήστε τον αριθμό φαξ > **Options** (Επιλογές)

4 Από την περιοχή Resolution (Ανάλυση), πατήστε τα βέλη για να αλλάξετε στην ανάλυση που επιθυμείτε.

5 Πατήστε **Fax It** (Αποστολή φαξ).

Αλλαγή του φαξ σε πιο φωτεινό ή σε πιο σκούρο

1 Τοποθετήστε ένα πρωτότυπο έγγραφο με την όψη προς τα επάνω, και τη μικρή πλευρά του πρώτη στον αυτόματο τροφοδότη εγγράφων ή με την όψη προς τα κάτω στη γυάλινη επιφάνεια σάρωσης.

Σημείωση: Μην τοποθετείτε ταχυδρομικές κάρτες, φωτογραφίες, μικρά αντικείμενα, διαφάνειες, φωτογραφικό χαρτί ή λεπτά μέσα (όπως αποκόμματα περιοδικών) στον ADF. Τοποθετήστε αυτά τα αντικείμενα στη γυάλινη επιφάνεια του σαρωτή.

2 Εάν τοποθετείτε ένα έγγραφο στον αυτόματο τροφοδότη εγγράφων, προσαρμόστε τους οδηγούς χαρτιού.

3 Από την αρχική οθόνη, μεταβείτε στην επιλογή:

Fax (Φαξ) > καταχωρίστε τον αριθμό φαξ > **Options** (Επιλογές)

4 Από την περιοχή Φωτεινότητας, αγγίξτε τα βέλη για να προσαρμόσετε τη φωτεινότητα του φαξ.

5 Επιλέξτε **Fax It** (Να σταλεί με φαξ).

Αποστολή φαξ σε προγραμματισμένη ώρα

- 1 Τοποθετήστε ένα πρωτότυπο έγγραφο με την όψη προς τα επάνω, και τη μικρή πλευρά του πρώτη στον αυτόματο τροφοδότη εγγράφων ή με την όψη προς τα κάτω στη γυάλινη επιφάνεια σάρωσης.

Σημείωση: Μην τοποθετείτε ταχυδρομικές κάρτες, φωτογραφίες, μικρά αντικείμενα, διαφάνειες, φωτογραφικό χαρτί ή λεπτά μέσα (όπως αποκόμματα περιοδικών) στον ADF. Τοποθετήστε αυτά τα αντικείμενα στη γυάλινη επιφάνεια του σαρωτή.

- 2 Εάν τοποθετείτε ένα έγγραφο στον αυτόματο τροφοδότη εγγράφων, προσαρμόστε τους οδηγούς χαρτιού.
- 3 Από την αρχική οθόνη, μεταβείτε στην επιλογή:

Fax (Φαξ) > πληκτρολογήστε τον αριθμό του φαξ > **Options** (Επιλογές) > **Advanced Options** (Σύνθετες επιλογές) > **Delayed Send** (Καθυστερημένη αποστολή)

Σημείωση: Εάν η επιλογή Fax Mode (Λειτουργία φαξ) έχει ρυθμιστεί σε Fax Server (Διακομιστής φαξ), το κουμπί Delayed Send (Καθυστερημένη αποστολή) δεν εμφανίζεται. Τα φαξ που βρίσκονται σε αναμονή για μετάδοση δεν περιλαμβάνονται στην ουρά φαξ.

- 4 Πατήστε τα βέλη για να ρυθμίσετε την ώρα κατά την οποία θα μεταδοθεί το φαξ.
Η ώρα αυξάνεται ή μειώνεται σε διαβαθμίσεις 30 λεπτών. Εάν εμφανίζεται η τρέχουσα ώρα, το αριστερό βέλος δεν είναι διαθέσιμο.
- 5 Πατήστε **Fax It** (Αποστολή φαξ).

Σημείωση: Το έγγραφο σαρώνεται και αποστέλλεται μέσω φαξ κατά την προγραμματισμένη ώρα.

Προβολή αρχείου καταγραφής φαξ

- 1 Πληκτρολογήστε τη διεύθυνση IP του εκτυπωτή στο πεδίο διεύθυνσης του προγράμματος περιήγησης στο Web.

Εάν δεν γνωρίζετε τη διεύθυνση IP του εκτυπωτή, μπορείτε να:

- Προβάλετε τη διεύθυνση IP στον πίνακα ελέγχου του εκτυπωτή στην ενότητα TCP/IP του μενού Δίκτυο/Θύρες.
- Εκτυπώσετε μια σελίδα εγκατάστασης δικτύου ή τις σελίδες ρυθμίσεων μενού και να εντοπίσετε τη διεύθυνση IP στην ενότητα TCP/IP.

- 2 Κάντε κλικ στην επιλογή **Settings** (Ρυθμίσεις) > **Reports** (Αναφορές) > **Fax Job Log** (Αρχείο καταγραφής εργασίας φαξ) ή **Fax Call Log** (Αρχείο καταγραφής κλήσης φαξ).

Αποκλεισμός ανεπιθύμητων φαξ

- 1 Πληκτρολογήστε τη διεύθυνση IP του εκτυπωτή στο πεδίο διεύθυνσης του προγράμματος περιήγησης στο Web.

Εάν δεν γνωρίζετε τη διεύθυνση IP του εκτυπωτή, μπορείτε να:

- Προβάλετε τη διεύθυνση IP στον πίνακα ελέγχου του εκτυπωτή στην ενότητα TCP/IP του μενού Δίκτυο/Θύρες.
- Εκτυπώσετε μια σελίδα εγκατάστασης δικτύου ή τις σελίδες ρυθμίσεων μενού και να εντοπίσετε τη διεύθυνση IP στην ενότητα TCP/IP.

- 2 Κάντε κλικ στις επιλογές **Settings** (Ρυθμίσεις) > **Fax Settings** (Ρυθμίσεις φαξ) > **Analog Fax Setup** (Ρύθμιση αναλογικού φαξ) > **Block No Name Fax** (Αποκλεισμός φαξ χωρίς όνομα).

Σημειώσεις:

- Αυτή η επιλογή αποκλείει όλα τα εισερχόμενα φαξ που διαθέτουν απόρρητο αναγνωριστικό καλούντα ή δεν διαθέτουν όνομα σταθμού φαξ.
- Στο πεδίο Λίστα απαγορευμένων φαξ, καταχωρίστε τους τηλεφωνικούς αριθμούς ή ονόματα σταθμών φαξ συγκεκριμένων φαξ που θέλετε να αποκλείσετε.

Ακύρωση ενός εξερχόμενου φαξ

Ακύρωση φαξ ενώ συνεχίζεται η σάρωση των πρωτότυπων εγγράφων

- Όταν χρησιμοποιείτε τη λειτουργία αυτόματου τροφοδότη εγγράφων (ADF), πατήστε την επιλογή **Cancel Job** (Ακύρωση εργασίας) όταν εμφανιστεί η ένδειξη **Scanning...** (Σάρωση...).
- Όταν χρησιμοποιείτε τη γυάλινη επιφάνεια του σαρωτή, πατήστε την επιλογή **Cancel Job** (Ακύρωση εργασίας) όταν εμφανιστεί η ένδειξη **Scanning...** ή η ένδειξη **Scan the Next Page / Finish the Job** (Σάρωση επόμενης σελίδας / Ολοκλήρωση εργασίας).

Ακύρωση φαξ μετά τη σάρωση των πρωτότυπων εγγράφων στη μνήμη

- 1 Στην αρχική οθόνη, πατήστε **Cancel Jobs** (Ακύρωση εργασιών).
Εμφανίζεται η οθόνη **Cancel Jobs** (Ακύρωση εργασιών).
- 2 Πατήστε τις εργασίες που θέλετε να ακυρώσετε.
Μόνο τρεις εργασίες εμφανίζονται στην οθόνη. Πατήστε το κάτω βέλος μέχρι να εμφανιστεί η δουλειά που θέλετε και στη συνέχεια πατήστε τη δουλειά που θέλετε να ακυρώσετε.
- 3 Πατήστε **Delete Selected Jobs** (Διαγραφή επιλεγμένων εργασιών).
Εμφανίζεται η οθόνη **Deleting Selected Jobs** (Διαγραφή επιλεγμένων εργασιών), οι επιλεγμένες εργασίες διαγράφονται και στη συνέχεια εμφανίζεται η αρχική οθόνη.

Παρουσίαση των επιλογών φαξ

Περιεχόμενο

Η επιλογή σας επιτρέπει να καθορίζετε τον τύπο περιεχομένου και την προέλευση του πρωτότυπου εγγράφου.

Επιλέξτε τον τύπο περιεχομένου από τις επιλογές **Text** (Κείμενο), **Text/Photo** (Κείμενο/Φωτογραφία), **Photo** (Φωτογραφία) ή **Graphics** (Γραφικά).

- **Text** (Κείμενο) - Χρησιμοποιήστε το όταν το περιεχόμενο του πρωτότυπου εγγράφου είναι κυρίως κείμενο ή γραμμικό σχέδιο.
- **Graphics** (Γραφικά) - Χρησιμοποιήστε το όταν το πρωτότυπο έγγραφο είναι κυρίως γραφικά επαγγελματικού τύπου όπως κυκλικά διαγράμματα, ραβδογράμματα και γραφήματα με κίνηση.

- **Text/Photo** (Κείμενο/Φωτογραφία) - Χρησιμοποιήστε το όταν το πρωτότυπο έγγραφο είναι συνδυασμός κειμένου, γραφικών και φωτογραφιών.
- **Photo** (Φωτογραφία) - Χρησιμοποιήστε το όταν το πρωτότυπο έγγραφο είναι κυρίως φωτογραφία ή εικόνα.

Επιλέξτε την προέλευση του περιεχομένου από τις επιλογές Color Laser (Έγχρωμο λέιζερ), Black/White Laser (Ασπρόμαυρο λέιζερ), Inkjet, Photo/Film (Φωτογραφία/Φιλμ), Magazine (Περιοδικό), Newspaper (Εφημερίδα), Press (Τυπογραφείο) ή Other (Άλλο).

- **Color Laser** (Έγχρωμο λέιζερ) - Χρησιμοποιήστε το όταν το πρωτότυπο έγγραφο έχει εκτυπωθεί από έγχρωμο εκτυπωτή λέιζερ.
- **Black/White Laser** (Ασπρόμαυρο λέιζερ) - Χρησιμοποιήστε το όταν το πρωτότυπο έγγραφο έχει εκτυπωθεί από μονόχρωμο εκτυπωτή λέιζερ.
- **Inkjet** - Χρησιμοποιήστε το όταν το πρωτότυπο έγγραφο έχει εκτυπωθεί από εκτυπωτή inkjet.
- **Photo/Film** (Φωτογραφία/Φιλμ) - Χρησιμοποιήστε το όταν το πρωτότυπο έγγραφο είναι φωτογραφία εκτυπωμένη από φιλμ.
- **Magazine** (Περιοδικό) - Χρησιμοποιήστε το όταν το πρωτότυπο έγγραφο προέρχεται από περιοδικό.
- **Newspaper** (Εφημερίδα) - Χρησιμοποιήστε το όταν το πρωτότυπο έγγραφο προέρχεται από εφημερίδα.
- **Press** (Τυπογραφείο) - Χρησιμοποιήστε το όταν το πρωτότυπο έγγραφο εκτυπώθηκε από τυπογραφική μηχανή.
- **Other** (Άλλο) - Χρησιμοποιήστε το όταν το πρωτότυπο έγγραφο εκτυπώθηκε από εναλλακτικό ή άγνωστο εκτυπωτή.

Ανάλυση

Η επιλογή αυτή σας επιτρέπει να ρυθμίζετε την ποιότητα εξόδου του φαξ. Η αύξηση της ανάλυσης μιας εικόνας αυξάνει το μέγεθος του αρχείου και τον απαιτούμενο χρόνο για τη σάρωση του αρχικού αρχείου. Η μείωση της ανάλυσης μιας εικόνας μειώνει το μέγεθος του αρχείου.

Επιλέξτε από τις παρακάτω τιμές:

- **Τυπική**—Χρησιμοποιήστε τη για την αποστολή των περισσότερων εγγράφων μέσω φαξ.
- **Υψηλή 200 dpi**—Χρησιμοποιήστε τη για την αποστολή εγγράφων με μικρά γράμματα μέσω φαξ.
- **Πολύ υψηλή 300 dpi**—Χρησιμοποιήστε τη για την αποστολή εγγράφων με πολλές λεπτομέρειες μέσω φαξ.

Φωτεινότητα

Αυτή η επιλογή προσαρμόζει το βαθμό της σκουρότητας ή φωτεινότητας των φαξ σε σχέση με το πρωτότυπο έγγραφο.

Χρώμα

Με αυτήν την επιλογή ενεργοποιείται ή απενεργοποιείται το χρώμα κατά την αποστολή/λήψη φαξ.

Διαμόρφωση σελίδας

Αυτή η επιλογή σας επιτρέπει να αλλάξετε τις Όψεις (Διπλή όψη), τον Προσανατολισμό και το Δέσιμο.

- **Sides (Duplex)** [Όψεις (Εκτύπωση διπλής όψης)]— Καθορίζει εάν το πρωτότυπο έγγραφο είναι απλό (εκτύπωση σε μία σελίδα) ή διπλής όψης (εκτύπωση και στις δύο όψεις). Με αυτήν την επιλογή προσδιορίζονται επίσης τα στοιχεία που πρέπει να σαρωθούν για συμπερίληψη στο φαξ.
- **Orientation** (Προσανατολισμός) — Καθορίζει τον προσανατολισμό του πρωτότυπου εγγράφου και στη συνέχεια αλλάζει τις **Sides** (Όψεις) και το **Binding** (Δέσιμο), ώστε να ταιριάζουν με τον προσανατολισμό.
- **Binding** (Δέσιμο) — Καθορίζει εάν το πρωτότυπο έγγραφο θα δεθεί κατά μήκος της μακράς ή της κοντής πλευράς.

Προεπισκόπηση σάρωσης

Η επιλογή αυτή εμφανίζει την πρώτη σελίδα της εικόνας πριν τη συμπεριλάβει στο φαξ. Όταν ολοκληρωθεί η σάρωση της πρώτης σελίδας, γίνεται παύση της σάρωσης και εμφανίζεται μια εικόνα προεπισκόπησης.

Καθυστερημένη αποστολή

Η επιλογή αυτή σας επιτρέπει να στείλετε ένα φαξ σε μεταγενέστερη ώρα ή ημερομηνία.

1 Ρύθμιση του φαξ.

2 Από την αρχική οθόνη, μεταβείτε στην επιλογή:

Delayed Send (Καθυστερημένη αποστολή) > καταχωρίστε την ημερομηνία και ώρα που θέλετε να στείλετε το φαξ > **Done** (Ολοκληρώθηκε)

Σημείωση: Εάν ο εκτυπωτής είναι απενεργοποιημένος κατά την προγραμματισμένη αποστολή του καθυστερημένου φαξ, το φαξ θα σταλεί την επόμενη φορά που θα ενεργοποιηθεί ο εκτυπωτής.

Αυτή η ρύθμιση είναι ιδιαίτερα χρήσιμη κατά την αποστολή δεδομένων σε γραμμές φαξ που δεν είναι άμεσα διαθέσιμες κατά τη διάρκεια συγκεκριμένων ωρών ή όταν οι ώρες μετάδοσης υπόκεινται σε χαμηλότερες χρεώσεις.

Χρήση των σύνθετων επιλογών

Με αυτές τις επιλογές, μεταξύ άλλων, μπορείτε να προσαρμόζετε τις ρυθμίσεις σύνθετης απεικόνισης, να συνδυάζετε πολλές εργασίες σε μία και να καθαρίζετε τα άκρα ενός εγγράφου.

Αναμονή και προώθηση φαξ

Φαξ σε αναμονή

Αυτή η επιλογή σας επιτρέπει να θέτετε σε αναμονή εκτύπωσης τα ληφθέντα φαξ έως ότου απελευθερωθούν. Τα φαξ σε αναμονή μπορούν να απελευθερωθούν με μη αυτόματο τρόπο ή σε προγραμματισμένη ημερομηνία ή ώρα.

1 Πληκτρολογήστε τη διεύθυνση IP του εκτυπωτή στο πεδίο διεύθυνσης του προγράμματος περιήγησης στο Web.

Εάν δεν γνωρίζετε τη διεύθυνση IP του εκτυπωτή, μπορείτε να:

- Προβάλετε τη διεύθυνση IP στον πίνακα ελέγχου του εκτυπωτή στην ενότητα TCP/IP του μενού Δίκτυο/Θύρες.
- Εκτυπώσετε μια σελίδα εγκατάστασης δικτύου ή τις σελίδες ρυθμίσεων μενού και να εντοπίσετε τη διεύθυνση IP στην ενότητα TCP/IP.

2 Κάντε κλικ στην επιλογή **Settings** (Ρυθμίσεις) > **Fax Settings** (Ρυθμίσεις φαξ) > **Analog Fax Setup** (Ρύθμιση αναλογικού φαξ) > **Holding Faxes** (Φαξ σε αναμονή).

3 Στο πεδίο Print Faxes Password (Κωδικός πρόσβασης φαξ εκτύπωσης), καταχωρίστε έναν κωδικό πρόσβασης.

4 Από το μενού Held Fax Mode (Λειτουργία αναμονής φαξ), επιλέξτε ένα από τα εξής:

- **Off** (Απενεργοποίηση)
- **Always On** (Πάντα ενεργοποιημένο)
- **Manual** (Μη αυτόματα)
- **Scheduled** (Προγραμματισμένη)

5 Εάν επιλέξετε Scheduled (Προγραμματισμένη), συνεχίστε με τα παρακάτω βήματα:

α Κάντε κλικ στην επιλογή **Fax Holding Schedule** (Προγραμματισμός αναμονής φαξ).

β Από το μενού Action (Ενέργεια), επιλέξτε **Hold faxes** (Αναμονή φαξ).

γ Από το μενού Time (Χρόνος), κάντε κλικ στο χρόνο που θέλετε να απελευθερωθούν τα φαξ που παραμένουν σε αναμονή.

δ Στο πλαίσιο Day(s) (Ημέρα(-ες)), κάντε κλικ στην ημέρα που θέλετε να απελευθερωθούν τα φαξ που παραμένουν σε αναμονή.

6 Επιλέξτε **Add** (Προσθήκη).

Πρώθηση φαξ

Αυτή η επιλογή σας επιτρέπει να εκτυπώνετε και να προωθείτε τα ληφθέντα φαξ σε έναν αριθμό φαξ, σε διεύθυνση ηλεκτρονικού ταχυδρομείου, σε τοποθεσία FTP ή σε LDSS.

1 Πληκτρολογήστε τη διεύθυνση IP του εκτυπωτή στο πεδίο διεύθυνσης του προγράμματος περιήγησης στο Web.

Εάν δεν γνωρίζετε τη διεύθυνση IP του εκτυπωτή, μπορείτε να:

- Προβάλετε τη διεύθυνση IP στον πίνακα ελέγχου του εκτυπωτή στην ενότητα TCP/IP του μενού Δίκτυο/Θύρες.
- Εκτυπώσετε μια σελίδα εγκατάστασης δικτύου ή τις σελίδες ρυθμίσεων μενού και να εντοπίσετε τη διεύθυνση IP στην ενότητα TCP/IP.

2 Κάντε κλικ στην επιλογή **Settings** (Ρυθμίσεις) > **Fax Settings** (Ρυθμίσεις φαξ).

3 Από το μενού Fax Forwarding (Πρώθηση φαξ), επιλέξτε ένα από τα εξής:

- **Εκτύπωση**
- **Εκτύπωση και Πρώθηση**
- **Πρώθηση**

4 Από το μενού Forward to (Πρώθηση σε), επιλέξτε ένα από τα εξής:

- Φαξ
- Ηλεκτρονικό ταχυδρομείο
- FTP
- LDSS
- eSF

5 Στο πεδίο Forward to Shortcut (Πρώθηση σε συντόμευση), καταχωρίστε τον αριθμό της συντόμευσης, στον οποίο θέλετε να προωθηθεί το φαξ.

Σημείωση: Ο αριθμός της συντόμευσης πρέπει να είναι έγκυρος για τη ρύθμιση που επιλέγεται στο μενού “Forward to” (Πρώθηση σε).

6 Κάντε κλικ στην επιλογή **Submit** (Υποβολή).

Σάρωση

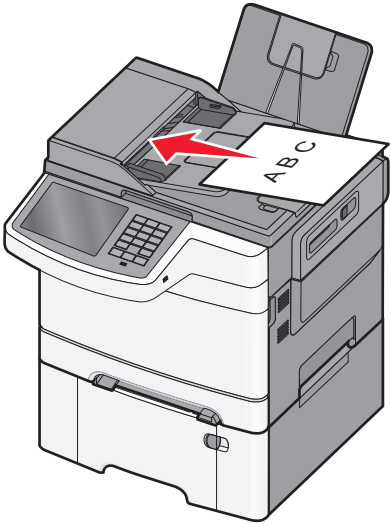
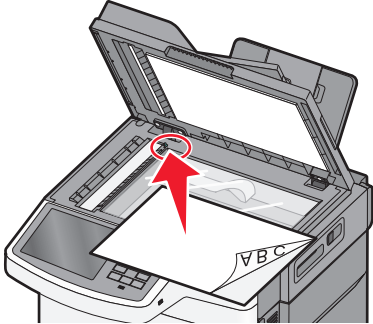
Αυτόματος τροφοδότης εγγράφων (ADF)	Γυάλινη επιφάνεια σαρωτή
	
<p>Χρησιμοποιήστε τον Αυτόματο τροφοδότη εγγράφων για έγγραφα πολλών σελίδων.</p>	<p>Χρησιμοποιήστε τη γυάλινη επιφάνεια του σαρωτή για μονές σελίδες, μικρά αντικείμενα (όπως ταχυδρομικές κάρτες ή φωτογραφίες), διαφάνειες, φωτογραφικό χαρτί ή λεπτά αντικείμενα (όπως αποκόμματα περιοδικών).</p>

Ο σαρωτής σας επιτρέπει να σαρώνετε έγγραφα απευθείας σε διακομιστή Πρωτοκόλλου μεταφοράς αρχείων (FTP) . Μόνο μία διεύθυνση FTP μπορεί να αποσταλεί στο διακομιστή τη φορά.

Μόλις ένας προορισμός FTP έχει διαμορφωθεί από τον υπεύθυνο υποστήριξης του συστήματός σας, η ονομασία του προορισμού γίνεται διαθέσιμη ως αριθμός συντόμευσης, ή καταχωρείται ως προφίλ κάτω από το εικονίδιο "Εργασίες σε αναμονή". Ένας προορισμός FTP θα μπορούσε να είναι επίσης ένας ακόμη εκτυπωτής PostScript, για παράδειγμα, ένα έγχρωμο έγγραφο θα μπορούσε να σαρωθεί και στη συνέχεια να αποσταλεί σε έναν έγχρωμο εκτυπωτή. Η αποστολή ενός εγγράφου σε ένα διακομιστή FTP είναι παρόμοια με την αποστολή ενός φαξ. Η διαφορά είναι ότι αποστέλλετε την πληροφορία μέσω δικτύου και όχι μέσω της τηλεφωνικής γραμμής.

Δημιουργία συντομεύσεων

Αντί να εισαγάγετε ολόκληρη τη διεύθυνση της τοποθεσίας FTP στον πίνακα ελέγχου του εκτυπωτή κάθε φορά που θέλετε να αποστείλετε ένα έγγραφο σε ένα διακομιστή FTP, μπορείτε να δημιουργήσετε ένα μόνιμο προορισμό FTP και να τον αντιστοιχίσετε με έναν αριθμό συντόμευσης. Υπάρχουν δύο μέθοδοι δημιουργίας αριθμών συντόμευσης: Χρήση του Embedded Web Server και χρήση της οθόνης αφής του εκτυπωτή.

Δημιουργία συντόμευσης FTP με τη χρήση του Embedded Web Server

- 1 Πληκτρολογήστε τη διεύθυνση IP του εκτυπωτή στο πεδίο διεύθυνσης του προγράμματος περιήγησης στο Web.

Εάν δεν γνωρίζετε τη διεύθυνση IP του εκτυπωτή, μπορείτε να:

- Προβάλετε τη διεύθυνση IP στον πίνακα ελέγχου του εκτυπωτή στην ενότητα TCP/IP του μενού Δίκτυο/Θύρες.
- Εκτυπώσετε μια σελίδα εγκατάστασης δικτύου ή τις σελίδες ρυθμίσεων μενού και να εντοπίσετε τη διεύθυνση IP στην ενότητα TCP/IP.

2 Κάντε κλικ στην καρτέλα **Settings** (Ρυθμίσεις).

3 Στην ενότητα Other Settings (Άλλες ρυθμίσεις), κάντε κλικ στην επιλογή **Manage Shortcuts** (Διαχείριση συντομεύσεων).

Σημείωση: Ενδέχεται να απαιτείται κωδικός πρόσβασης. Εάν δεν διαθέτετε αναγνωριστικό ή κωδικό πρόσβασης, ζητήστε να σας εκχωρηθεί από τον υπεύθυνο υποστήριξης συστήματος.

4 Κάντε κλικ στην επιλογή **FTP Shortcut Setup** (Ρύθμιση συντόμευσης FTP).

5 Εισαγάγετε τις κατάλληλες πληροφορίες.

6 Πληκτρολογήστε έναν αριθμό συντόμευσης.

Εάν καταχωρίσετε κάποιο αριθμό που χρησιμοποιείται ήδη, θα σας ζητηθεί να επιλέξετε άλλο αριθμό.

7 Επιλέξτε **Add** (Προσθήκη).

Δημιουργία συντόμευσης FTP με χρήση της οθόνης αφής

1 Από την αρχική οθόνη, μεταβείτε στην επιλογή:

FTP > πληκτρολογήστε τη διεύθυνση FTP >  > καταχωρίστε ένα όνομα για τη συντόμευση > **Done** (Ολοκληρώθηκε)

2 Βεβαιωθείτε ότι το όνομα και ο αριθμός της συντόμευσης είναι σωστά και επιλέξτε **OK**. Εάν το όνομα ή ο αριθμός είναι εσφαλμένα, επιλέξτε **Cancel** (Άκυρο) και καταχωρίστε πάλι τα στοιχεία.

Εάν καταχωρήσετε κάποιον αριθμό που χρησιμοποιείται ήδη, θα σας ζητηθεί να επιλέξετε άλλον αριθμό.

3 Επιλέξτε **Submit** (Υποβολή).

Σάρωση σε μια διεύθυνση FTP

Σάρωση σε μια διεύθυνση FTP με χρήση της οθόνης αφής

1 Τοποθετήστε ένα πρωτότυπο έγγραφο με την όψη προς τα επάνω, και τη μικρή πλευρά του πρώτη στον αυτόματο τροφοδότη εγγράφων ή με την όψη προς τα κάτω στη γυάλινη επιφάνεια σάρωσης.

Σημείωση: Μην τοποθετείτε ταχυδρομικές κάρτες, φωτογραφίες, μικρά αντικείμενα, διαφάνειες, φωτογραφικό χαρτί ή λεπτά μέσα (όπως αποκόμματα περιοδικών) στον ADF. Τοποθετήστε αυτά τα αντικείμενα στη γυάλινη επιφάνεια του σαρωτή.

2 Εάν τοποθετείτε ένα έγγραφο στον αυτόματο τροφοδότη εγγράφων, προσαρμόστε τους οδηγούς χαρτιού.

3 Από την αρχική οθόνη, μεταβείτε στην επιλογή:

FTP > **FTP** > πληκτρολογήστε τη διεύθυνση FTP > **Send It** (Αποστολή)

Σάρωση σε μια διεύθυνση FTP με χρήση αριθμού συντόμευσης

1 Τοποθετήστε ένα πρωτότυπο έγγραφο με την όψη προς τα επάνω, και τη μικρή πλευρά του πρώτη στον αυτόματο τροφοδότη εγγράφων ή με την όψη προς τα κάτω στη γυάλινη επιφάνεια σάρωσης.

Σημείωση: Μην τοποθετείτε ταχυδρομικές κάρτες, φωτογραφίες, μικρά αντικείμενα, διαφάνειες, φωτογραφικό χαρτί ή λεπτά μέσα (όπως αποκόμματα περιοδικών) στον ADF. Τοποθετήστε αυτά τα αντικείμενα στη γυάλινη επιφάνεια του σαρωτή.

2 Εάν τοποθετείτε ένα έγγραφο στον αυτόματο τροφοδότη εγγράφων, προσαρμόστε τους οδηγούς χαρτιού.

3 Πατήστε το κουμπί  και στη συνέχεια εισαγάγετε τον αριθμό συντόμευσης του FTP.

4 Πατήστε **Send It** (Αποστολή).

Σάρωση σε μια διεύθυνση FTP με χρήση του βιβλίου διευθύνσεων

1 Τοποθετήστε ένα πρωτότυπο έγγραφο με την όψη προς τα επάνω, και τη μικρή πλευρά του πρώτη στον αυτόματο τροφοδότη εγγράφων ή με την όψη προς τα κάτω στη γυάλινη επιφάνεια σάρωσης.

Σημείωση: Μην τοποθετείτε ταχυδρομικές κάρτες, φωτογραφίες, μικρά αντικείμενα, διαφάνειες, φωτογραφικό χαρτί ή λεπτά μέσα (όπως αποκόμματα περιοδικών) στον ADF. Τοποθετήστε αυτά τα αντικείμενα στη γυάλινη επιφάνεια του σαρωτή.

2 Εάν τοποθετείτε ένα έγγραφο στον αυτόματο τροφοδότη εγγράφων, προσαρμόστε τους οδηγούς χαρτιού.

3 Από την αρχική οθόνη, μεταβείτε στην επιλογή:

FTP > FTP >  > εισαγάγετε το όνομα του παραλήπτη > **Browse shortcuts** (Αναζήτηση συντομεύσεων) > όνομα παραλήπτη > **Search** (Αναζήτηση)

Σάρωση σε υπολογιστή ή μονάδα flash

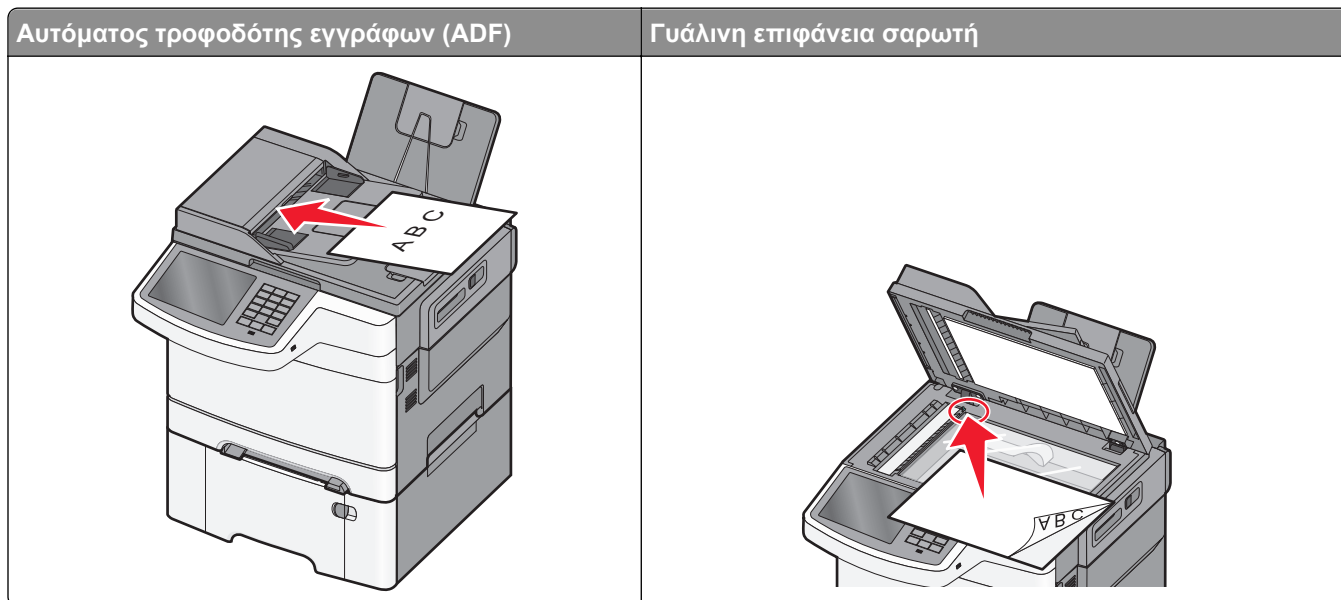

Αυτόματος τροφοδότης εγγράφων (ADF)	Γυάλινη επιφάνεια σαρωτή
Χρησιμοποιήστε τον Αυτόματο τροφοδότη εγγράφων για έγγραφα πολλών σελίδων.	Χρησιμοποιήστε τη γυάλινη επιφάνεια του σαρωτή για μονές σελίδες, μικρά αντικείμενα (όπως ταχυδρομικές κάρτες ή φωτογραφίες), διαφάνειες, φωτογραφικό χαρτί ή λεπτά αντικείμενα (όπως αποκόμματα περιοδικών).

Ο σαρωτής σας επιτρέπει να σαρώνετε έγγραφα απευθείας σε υπολογιστή ή σε μονάδα flash. Δεν είναι απαραίτητο ο υπολογιστής να είναι άμεσα συνδεδεμένος στον εκτυπωτή προκειμένου να λαμβάνετε εικόνες Σάρωσης σε H/Y. Μπορείτε να σαρώσετε το έγγραφο στον υπολογιστή μέσω δικτύου δημιουργώντας ένα προφίλ σάρωσης στον υπολογιστή και μεταφορτώνοντας το προφίλ στον εκτυπωτή.

Σάρωση σε υπολογιστή

- 1 Πληκτρολογήστε τη διεύθυνση IP του εκτυπωτή στο πεδίο διεύθυνσης του προγράμματος περιήγησης στο Web.

Εάν δεν γνωρίζετε τη διεύθυνση IP του εκτυπωτή, μπορείτε να:

- Προβάλετε τη διεύθυνση IP στον πίνακα ελέγχου του εκτυπωτή στην ενότητα TCP/IP του μενού Δίκτυο/Θύρες.
- Εκτυπώσετε μια σελίδα εγκατάστασης δικτύου ή τις σελίδες ρυθμίσεων μενού και να εντοπίσετε τη διεύθυνση IP στην ενότητα TCP/IP.

- 2 Κάντε κλικ στις επιλογές **Scan Profile** (Προφίλ σάρωσης) > **Create** (Δημιουργία).
- 3 Επιλέξτε τις ρυθμίσεις σάρωσης και στη συνέχεια κάντε κλικ στην επιλογή **Next** (Επόμενο).
- 4 Επιλέξτε μια τοποθεσία στον υπολογιστή σας στην οποία θέλετε να αποθηκευτεί το τελικό σαρωμένο αρχείο.
- 5 Εισαγάγετε ένα όνομα σάρωσης.
Το όνομα σάρωσης είναι αυτό που εμφανίζεται στην οθόνη, στη λίστα Προφίλ σάρωσης.
- 6 Κάντε κλικ στην επιλογή **Submit** (Υποβολή).
- 7 Δείτε τις οδηγίες στην οθόνη Scan Profile (Προφίλ σάρωσης).

Όταν κάνετε κλικ στην επιλογή **Submit** (Υποβολή) εκχωρείται αυτόματα ένας αριθμός συντόμευσης. Μπορείτε να χρησιμοποιήσετε αυτό τον αριθμό συντόμευσης όταν είστε έτοιμοι να σαρώσετε τα έγγραφά σας.

- α Τοποθετήστε ένα πρωτότυπο έγγραφο με την όψη προς τα επάνω, και τη μικρή πλευρά του πρώτη στον αυτόματο τροφοδότη εγγράφων ή με την όψη προς τα κάτω στη γυάλινη επιφάνεια σάρωσης.

Σημείωση: Μην τοποθετείτε ταχυδρομικές κάρτες, φωτογραφίες, μικρά αντικείμενα, διαφάνειες, φωτογραφικό χαρτί ή λεπτά μέσα (όπως αποκόμματα περιοδικών) στον ADF. Τοποθετήστε αυτά τα αντικείμενα στη γυάλινη επιφάνεια του σαρωτή.

- β Εάν τοποθετείτε ένα έγγραφο στον αυτόματο τροφοδότη εγγράφων, προσαρμόστε τους οδηγούς χαρτιού.

- γ** Πατήστε **#** και στη συνέχεια εισαγάγετε τον αριθμό συντόμευσης από το πληκτρολόγιο ή πατήστε την επιλογή **Held Jobs** (Εργασίες σε αναμονή) στην αρχική οθόνη και στη συνέχεια πατήστε την επιλογή **Profiles** (Προφίλ).
- δ** Μετά την εισαγωγή του αριθμού συντόμευσης, ο σαρωτής πραγματοποιεί σάρωση και αποστέλλει το έγγραφο στον κατάλογο ή το πρόγραμμα που καθορίζετε. Εάν επιλέξατε **Profiles** (Προφίλ) στην αρχική οθόνη, εντοπίστε τη συντόμευσή σας από τη λίστα.
- 8** Επιστρέψτε στον υπολογιστή για την προβολή του αρχείου.
Το τελικό αρχείο αποθηκεύεται στην τοποθεσία ή ανοίγει με το πρόγραμμα που ορίσατε.

Σάρωση σε μονάδα flash

- 1** Τοποθετήστε ένα πρωτότυπο έγγραφο με την όψη προς τα επάνω, και τη μικρή πλευρά του πρώτη στον αυτόματο τροφοδότη εγγράφων ή με την όψη προς τα κάτω στη γυάλινη επιφάνεια σάρωσης.
- Σημείωση:** Μην τοποθετείτε ταχυδρομικές κάρτες, φωτογραφίες, μικρά αντικείμενα, διαφάνειες, φωτογραφικό χαρτί ή λεπτά μέσα (όπως αποκόμματα περιοδικών) στον ADF. Τοποθετήστε αυτά τα αντικείμενα στη γυάλινη επιφάνεια του σαρωτή.
- 2** Εάν τοποθετείτε ένα έγγραφο στον αυτόματο τροφοδότη εγγράφων, προσαρμόστε τους οδηγούς χαρτιού.
- 3** Τοποθετήστε τη μονάδα flash στη θύρα USB που βρίσκεται στο μπροστινό μέρος του εκτυπωτή. Εμφανίζεται η αρχική οθόνη της μονάδας USB.
- 4** Επιλέξτε το φάκελο προορισμού και στη συνέχεια πατήστε **Scan to USB drive** (Σάρωση στη μονάδα USB).
- 5** Προσαρμόστε τις ρυθμίσεις σάρωσης.
- 6** Πατήστε **Scan It** (Σάρωση).

Χρησιμοποιώντας το βοηθητικό πρόγραμμα ScanBack

Μπορείτε να χρησιμοποιήσετε το βοηθητικό πρόγραμμα Lexmark™ScanBack™, για να δημιουργήσετε διάφορα προφίλ "Σάρωση σε H/Y". Μπορείτε να πραγματοποιήσετε λήψη του βοηθητικού προγράμματος ScanBack από την τοποθεσία της Lexmark στο Web, στη διεύθυνση <http://support.lexmark.com>.

- 1** Ρύθμιση προφίλ σάρωσης σε υπολογιστή:
- α** Πραγματοποιήστε έναρξη του βοηθητικού προγράμματος ScanBack.
- β** Επιλέξτε τον εκτυπωτή.
Εάν δεν υπάρχει κανένας εκτυπωτής στη λίστα, τότε απευθυνθείτε στον υπεύθυνο υποστήριξης συστήματος ή κάντε κλικ στην επιλογή **Ρύθμιση** για να πραγματοποιήσετε μη αυτόματη αναζήτηση της διεύθυνσης IP ή του ονόματος υπολογιστή δικτύου.
- γ** Ακολουθήστε τις οδηγίες στην οθόνη του υπολογιστή σας για να καθορίσετε τον τύπο του εγγράφου που σαρώνεται και τη μορφή αντιγράφου που θέλετε να δημιουργήσετε.
- δ** Επιλέξτε ένα από τα παρακάτω:
- **Εμφάνιση οδηγιών MFP**—Προβολή ή εκτύπωση των οδηγιών.
 - **Δημιουργία συντόμευσης**—Αποθηκεύστε αυτήν την ομάδα ρυθμίσεων για να την χρησιμοποιήσετε ξανά.
- ε** Κάντε κλικ στην επιλογή **Τέλος**.
Εμφανίζεται ένα πλαίσιο διαλόγου με τις πληροφορίες προφίλ σάρωσης και την κατάσταση των ληφθέντων εικόνων.

2 Σαρώστε πρωτότυπα έγγραφα:

- α Τοποθετήστε όλες τις σελίδες στον αυτόματο τροφοδότη εγγράφων (ADF) ή στη γυάλινη επιφάνεια σαρωτή.
- β Από τον πίνακα ελέγχου του εκτυπωτή, μεταβείτε στην επιλογή:
Scan/Email (Σάρωση/Ηλεκτρονικό ταχυδρομείο) > **Profiles** (Προφίλ) > επιλέξτε το προφίλ σάρωσης > **Submit** (Υποβολή)

Σημείωση: Το αρχείο εξόδου αποθηκεύεται στον κατάλογο ή ανοίγει με την εφαρμογή που επιλέγετε.

Κατανόηση των επιλογών προφίλ σάρωσης

FTP

Αυτή η επιλογή σας επιτρέπει να καταχωρήσετε τη διεύθυνση IP για τον προορισμό FTP.

Σημείωση: Οι διευθύνσεις δεν θα πρέπει να έχουν τη μορφή σημειογραφίας με τελείες (για παράδειγμα: **yyy.yyy.yyy.yyy**).

Όνομα αρχείου

Αυτή η επιλογή σας επιτρέπει να καταχωρήσετε το όνομα αρχείου του σαρωμένου εγγράφου.

Μέγεθος πρωτοτύπου

Με αυτήν την επιλογή ορίζεται το μέγεθος των εγγράφων που πρόκειται να σαρώσετε. Όταν η επιλογή Original Size (Μέγεθος πρωτοτύπου) έχει οριστεί σε Mixed Sizes (Συνδυασμό μεγεθών), μπορείτε να σαρώσετε ένα πρωτότυπο έγγραφο με συνδυασμό διαφορετικών μεγεθών χαρτιού (letter και legal).

Αποστολή ως

Η επιλογή αυτή σας επιτρέπει να ορίσετε τον τύπο εξόδου της σαρωμένης εικόνας.

Επιλέξτε ένα από τα παρακάτω:

- **PDF** - Χρησιμοποιήστε το για να δημιουργήσετε ένα ενιαίο αρχείο με πολλές σελίδες. Το PDF μπορεί να σταλεί ως κλειδωμένο ή συμπιεσμένο αρχείο.
- **TIFF** - Χρησιμοποιήστε το για να δημιουργήσετε πολλαπλά αρχεία ή ένα αρχείο. Εάν απενεργοποιήσετε την επιλογή TIFF πολλών σελίδων στο μενού Ρυθμίσεις, το TIFF αποθηκεύει μία σελίδα σε κάθε αρχείο. Το μέγεθος του αρχείου είναι συνήθως μεγαλύτερο από το αντίστοιχο JPEG.
- **JPEG** — Χρησιμοποιήστε το για να δημιουργήσετε και να επισυνάψετε ένα ξεχωριστό αρχείο για κάθε σελίδα του πρωτοτύπου εγγράφου.
- **XPS** - Χρησιμοποιήστε το για να δημιουργήσετε ένα ενιαίο αρχείο XPS με πολλές σελίδες.
- **RTF**—Χρησιμοποιήστε το για να δημιουργήσετε ένα αρχείο με επεξεργάσιμη μορφή.
- **TXT**—Χρησιμοποιήστε το για να δημιουργήσετε ένα αρχείο κειμένου ASCII χωρίς καμία μορφοποίηση.

Ανάλυση

Η επιλογή αυτή ρυθμίζει την ποιότητα εξόδου του αρχείου σας. Η αύξηση της ανάλυσης μιας εικόνας αυξάνει το μέγεθος του αρχείου και τον απαιτούμενο χρόνο για τη σάρωση του αρχικού αρχείου. Η ανάλυση της εικόνας μπορεί να μειώσει το μέγεθος του αρχείου.

Έγχρωμο

Η επιλογή αυτή ενεργοποιεί ή απενεργοποιεί το χρώμα για τη σαρωμένη εικόνα.

Περιεχόμενο

Η επιλογή σας επιτρέπει να καθορίζετε τον τύπο περιεχομένου και την προέλευση του πρωτότυπου εγγράφου.

Επιλέξτε τον τύπο περιεχομένου από τις επιλογές Text (Κείμενο), Text/Photo (Κείμενο/Φωτογραφία), Photo (Φωτογραφία) ή Graphics (Γραφικά).

- **Text** (Κείμενο) - Χρησιμοποιήστε το όταν το περιεχόμενο του πρωτότυπου εγγράφου είναι κυρίως κείμενο ή γραμμικό σχέδιο.
- **Graphics** (Γραφικά) - Χρησιμοποιήστε το όταν το πρωτότυπο έγγραφο είναι κυρίως γραφικά επαγγελματικού τύπου όπως κυκλικά διαγράμματα, ραβδογράμματα και γραφήματα με κίνηση.
- **Text/Photo** (Κείμενο/Φωτογραφία) - Χρησιμοποιήστε το όταν το πρωτότυπο έγγραφο είναι συνδυασμός κειμένου, γραφικών και φωτογραφιών.
- **Photo** (Φωτογραφία) - Χρησιμοποιήστε το όταν το πρωτότυπο έγγραφο είναι κυρίως φωτογραφία ή εικόνα.

Επιλέξτε την προέλευση του περιεχομένου από τις επιλογές Color Laser (Έγχρωμο λέιζερ), Black/White Laser (Ασπρόμαυρο λέιζερ), Inkjet, Photo/Film (Φωτογραφία/Φιλμ), Magazine (Περιοδικό), Newspaper (Εφημερίδα), Press (Τύπος) ή Other (Άλλο).

- **Color Laser** (Έγχρωμο λέιζερ) - Χρησιμοποιήστε το όταν το πρωτότυπο έγγραφο έχει εκτυπωθεί από έγχρωμο εκτυπωτή λέιζερ.
- **Black/White Laser** (Ασπρόμαυρο λέιζερ) - Χρησιμοποιήστε το όταν το πρωτότυπο έγγραφο έχει εκτυπωθεί από μονόχρωμο εκτυπωτή λέιζερ.
- **Inkjet** - Χρησιμοποιήστε το όταν το πρωτότυπο έγγραφο έχει εκτυπωθεί από εκτυπωτή inkjet.
- **Photo/Film** (Φωτογραφία/Φιλμ) - Χρησιμοποιήστε το όταν το πρωτότυπο έγγραφο είναι φωτογραφία εκτυπωμένη από φιλμ.
- **Magazine** (Περιοδικό) - Χρησιμοποιήστε το όταν το πρωτότυπο έγγραφο προέρχεται από περιοδικό.
- **Newspaper** (Εφημερίδα) - Χρησιμοποιήστε το όταν το πρωτότυπο έγγραφο προέρχεται από εφημερίδα.
- **Press** (Τυπογραφείο) - Χρησιμοποιήστε το όταν το πρωτότυπο έγγραφο εκτυπώθηκε από τυπογραφική μηχανή.
- **Other** (Άλλο) - Χρησιμοποιήστε το όταν το πρωτότυπο έγγραφο εκτυπώθηκε από εναλλακτικό ή άγνωστο εκτυπωτή.

Φωτεινότητα

Αυτή η επιλογή προσαρμόζει το βαθμό της σκουρότητας ή της φωτεινότητας των σαρωμένων εγγράφων σε σχέση με το πρωτότυπο έγγραφο.

Διαμόρφωση σελίδας

Αυτή η επιλογή σας επιτρέπει να αλλάξετε τις Όψεις (Διπλή όψη), τον Προσανατολισμό και το Δέσιμο.

- **Sides (Duplex)** [Όψεις (Εκτύπωση διπλής όψης)]— Χρησιμοποιήστε αυτήν την επιλογή για να καθορίσετε εάν το πρωτότυπο έγγραφο είναι απλό (είναι εκτυπωμένο στη μία σελίδα) ή διπλής όψης (είναι εκτυπωμένο και στις δύο σελίδες). Αυτή η επιλογή καθορίζει επίσης τα στοιχεία που πρέπει να σαρωθούν για συμπερίληψη στο ηλεκτρονικό ταχυδρομείο.
- **Orientation** (Προσανατολισμός)— Χρησιμοποιήστε αυτήν την επιλογή για να καθορίσετε τον προσανατολισμό του πρωτότυπου εγγράφου και στη συνέχεια να αλλάξετε τις επιλογές **Sides** (Όψεις) και **Binding** (Δέσιμο), ώστε να ταιριάζουν με τον προσανατολισμό.
- **Binding** (Δέσιμο)— Χρησιμοποιήστε αυτήν την επιλογή για να καθορίσετε εάν το πρωτότυπο έγγραφο θα δεθεί κατά μήκος της μακράς ή την κοντής πλευράς της σελίδας.

Προεπισκόπηση σάρωσης

Η επιλογή αυτή εμφανίζει την πρώτη σελίδα της εικόνας πριν τη συμπεριλάβει στο μήνυμα ηλεκτρονικού ταχυδρομείου. Όταν ολοκληρωθεί η σάρωση της πρώτης σελίδας, γίνεται παύση της σάρωσης και εμφανίζεται μια εικόνα προεπισκόπησης.

Χρήση των σύνθετων επιλογών

Με αυτές τις επιλογές, μεταξύ άλλων, μπορείτε να προσαρμόζετε τις ρυθμίσεις σύνθετης απεικόνισης, να συνδυάζετε πολλές εργασίες σε μία και να καθαρίζετε τα άκρα του εγγράφου.

Κατανόηση των μενού του εκτυπωτή

Λίστα μενού

Μενού "Αναλώσιμα"	Μενού "Χαρτί"	Αναφορές	Δίκτυο/Θύρες	Ασφάλεια
Κασέτα τόνερ χρώματος κυανού	Προεπιλεγμένη προέλευση	Σελίδα ρυθμίσεων μενού	Ενεργό NIC	Επεξεργασία ρυθμίσεων ασφαλείας
Κασέτα τόνερ χρώματος ματζέντα	Μέγεθος/Τύπος χαρτιού	Στατιστικά συσκευής	Τυπικό δίκτυο ¹	Διάφορες ρυθμίσεις ασφαλείας
Κασέτα κίτρινου	Μέγεθος αντικατάστασης	Σελίδα ρύθμισης δικτύου	Τυπικό USB	Εμπιστευτικές εκτυπώσεις
Κασέτα τόνερ χρώματος μαύρου	Υφή χαρτιού	Σελίδα ρύθμισης δικτύου [x]	Εγκατάσταση SMTP	Εμπιστευτικές εκτυπώσεις
Δοχείο υπολειμμάτων τόνερ	Βάρος χαρτιού	Λίστα συντομεύσεων		Διαγρ. προσωρ. αρχείων δεδομ.
Imaging Kit (Κιτ απεικόνισης)	Τοποθέτηση χαρτιού	Αρχείο καταγραφής εργασίας φαξ		Αρχείο καταγραφής ελέγχου ασφαλείας
Κιτ συντήρησης	Προσαρμοσμένοι τύποι	Αρχείο καταγραφής κλήσης φαξ		Ορισμός ημερομηνίας και ώρας
	Προσαρμοσμένα ονόματα	Συντομεύσεις αντιγραφής		
	Προσαρμοσμένα μεγέθη σάρωσης	Συντομεύσεις ηλεκτρονικού ταχυδρομείου		
	Γενική εγκατάσταση	Συντομεύσεις φαξ		
		Συντομεύσεις FTP		
		Λίστα προφίλ		
		Γραμματοσειρές εκτύπωσης		
		Εκτύπωση καταλόγου		
		Αναφορά υλικού		

Ρυθμίσεις	Βοήθεια	Διαχείριση συντομεύσεων	Μενού ² πρόσθετης κάρτας
Γενικές ρυθμίσεις	Εκτύπωση όλων των οδηγιών	Συντομεύσεις φαξ	[ευρετήριο κάθε τοποθετημένου DLE]
Ρυθμίσεις αντιγραφής	Οδηγός αντιγραφής	Συντομεύσεις ηλεκτρονικού ταχυδρομείου	
Ρυθμίσεις φαξ	Οδηγός e-mail	Συντομεύσεις FTP	
Ρυθμίσεις ηλεκτρονικού ταχυδρομείου	Οδηγός φαξ	Συντομεύσεις αντιγραφής	
Ρυθμίσεις FTP	Οδηγός FTP	Συντομεύσεις προφίλ	
Μενού Μονάδα Flash	Οδηγός ελαττωμάτων εκτύπωσης		
Ρυθμ.OCR	Οδηγός πληροφοριών		
Ρυθμίσεις εκτύπωσης	Οδηγός αναλωσίμων		

¹ Ανάλογα με τις ρυθμίσεις του εκτυπωτή, αυτό το στοιχείο μενού εμφανίζεται ως Τυπικό δίκτυο ή Δίκτυο [x].

² Αυτό το μενού εμφανίζεται μόνο όταν έχουν εγκατασταθεί ένας ή περισσότεροι DLE.

μενού Αναλώσιμα

Χρήση	Για
Κασέτα τόνερ χρώματος κυανού	Δείτε την κατάσταση των κασετών τόνερ, που μπορεί να είναι οποιαδήποτε από τις ακόλουθες: Αρχική προειδοποίηση Χαμηλή Μη έγκυρο Κοντά στο τέλος της διάρκειας ζωής Αντικατάσταση Απουσία Ελαττωματικό ΟΚ Μη υποστηριζόμενη
Κασέτα τόνερ χρώματος ματζέντα	
Κασέτα κίτρινου	
Κασέτα τόνερ χρώματος μαύρου	
Δοχείο υπολειμμάτων τόνερ Σχεδόν πλήρες Αντικατάσταση Απουσία ΟΚ	Δείτε την κατάσταση του δοχείου υπολειμμάτων τόνερ.
Imaging Kit (Κιτ απεικόνισης) ΟΚ Αντικαταστήστε το ασπρό-μαυρο κιτ απεικόνισης Αντικαταστήστε το έγχρωμο κιτ απεικόνισης	Δείτε την κατάσταση του κιτ απεικόνισης.
Κιτ συντήρησης ΟΚ Αντικατάσταση	Δείτε την κατάσταση του κιτ συντήρησης.

Μενού χαρτιού

Μενού Default Source (Προεπιλεγμένη προέλευση)

Στοιχείο Μενού	Περιγραφή
Default Source (Προεπιλεγμένη προέλευση) Θήκη [x] Τροφοδότης διαφορετικών μεγεθών Μη αυτόματο χαρτί Μη αυτόματη προέλευση φακέλου	Ορίζει την προεπιλεγμένη προέλευση χαρτιού για όλες τις εργασίες εκτύπωσης Σημειώσεις: <ul style="list-style-type: none"> • Η επιλογή Θήκη 1 (τυπική θήκη) είναι η εργοστασιακά προεπιλεγμένη ρύθμιση. • Για να εμφανίζεται ο τροφοδότης διαφορετικών μεγεθών ως ρύθμιση μενού στο μενού Paper (Χαρτί), πρέπει να τοποθετηθεί το συρτάρι duo 650 φύλλων. • Μόνο μια εγκατεστημένη προέλευση χαρτιού εμφανίζεται ως ρύθμιση του μενού. • Αν και στις δύο θήκες βρίσκεται ο ίδιος τύπος και το ίδιο μέγεθος χαρτιού, και οι ρυθμίσεις Μέγεθος χαρτιού και Τύπος χαρτιού ταυτίζονται, τότε οι θήκες συνδέονται αυτόματα. Μόλις αδειάσει κάποια θήκη, η εργασία εκτύπωσης συνεχίζει χρησιμοποιώντας τη συνδεδεμένη θήκη. • Η προέλευση χαρτιού που επιλέγεται από μια εργασία εκτύπωσης παρακάμπτει τη ρύθμιση Default Source (Προεπιλεγμένη προέλευση) καθ' όλη τη διάρκεια της εργασίας εκτύπωσης.

Μενού Μέγεθος/Τύπος χαρτιού

Χρήση	Για
Θήκη μεγέθους [x] A4 A5 JIS-B5 Letter Legal Executive Oficio (Μεξικό) Folio Universal	Καθορίζει το μέγεθος του χαρτιού που είναι τοποθετημένο σε κάθε θήκη. Σημειώσεις: <ul style="list-style-type: none"> • Η ρύθμιση Letter είναι η προεπιλεγμένη εργοστασιακή ρύθμιση για τις Η.Π.Α. Η επιλογή A4 αποτελεί προεπιλεγμένη εργοστασιακή ρύθμιση σε διεθνές επίπεδο. • Εάν δύο θήκες περιέχουν χαρτί ίδιου μεγέθους και έχουν τις ίδιες ρυθμίσεις, τότε οι θήκες συνδέονται αυτόματα. Μόλις αδειάσει κάποια θήκη, η εργασία εκτύπωσης συνεχίζει χρησιμοποιώντας τη συνδεδεμένη θήκη.
Σημείωση: Σε αυτό το μενού περιλαμβάνονται μόνο εγκατεστημένες θήκες και τροφοδότες.	

Χρήση	Για
<p>Θήκη τύπου [x]</p> <ul style="list-style-type: none"> Απλό χαρτί Χαρτόνι Διαφάνεια Ανακυκλωμένο Ετικέτες Γυαλιστερό Τύπου bond Επιστολόχαρτο Προεκτυπωμένο Έγχρωμο χαρτί Ελαφρύ χαρτί Βαρύ χαρτί Τραχύ/Βαμβακερό Προσαρμοσμένος τύπος [x] 	<p>Καθορίζει τον τύπο του χαρτιού που είναι τοποθετημένο σε κάθε θήκη.</p> <p>Σημειώσεις:</p> <ul style="list-style-type: none"> • Η προεπιλεγμένη εργοστασιακή ρύθμιση για τη θήκη 1 είναι Απλό χαρτί. Η προεπιλεγμένη εργοστασιακή ρύθμιση για όλες τις άλλες θήκες είναι Προσαρμοσμένος τύπος [x]. • Εάν υπάρχει, αντί του Προσαρμοσμένου τύπου [x] θα εμφανίζεται ένα όνομα που ορίζεται από το χρήστη. • Χρησιμοποιήστε αυτό το μενού για ρύθμιση παραμέτρων αυτόματης σύνδεσης θήκης. • Η διαφάνεια υποστηρίζεται μόνο στη θήκη χαρτιού 250 φύλλων.
<p>Μέγεθος τροφοδότη διαφορετικών μεγεθών</p> <ul style="list-style-type: none"> A4 A5 A6 JIS B5 Letter Legal Executive Oficio (Μεξικό) Folio Statement Universal Φάκελος 7 3/4 Φάκελος 9 Φάκελος 10 Φάκελος DL Φάκελος C5 Φάκελος B5 Άλλος φάκελος 	<p>Καθορίζει το μέγεθος του χαρτιού που τοποθετείται στον τροφοδότη διαφορετικών μεγεθών.</p> <p>Σημειώσεις:</p> <ul style="list-style-type: none"> • Η ρύθμιση Letter είναι η προεπιλεγμένη εργοστασιακή ρύθμιση για τις Η.Π.Α. Η επιλογή A4 αποτελεί προεπιλεγμένη εργοστασιακή ρύθμιση σε διεθνές επίπεδο. • Το στοιχείο μενού ισχύει μόνο όταν έχει τοποθετηθεί ο τροφοδότης πολλών χρήσεων. • Ο τροφοδότης διαφορετικών μεγεθών δεν εντοπίζει αυτόματα το μέγεθος του χαρτιού. Πρέπει να ορίσετε τιμή για το μέγεθος του χαρτιού.
<p>Σημείωση: Σε αυτό το μενού περιλαμβάνονται μόνο εγκατεστημένες θήκες και τροφοδότες.</p>	

Χρήση	Για
<p>Τύπος τροφοδότη διαφορετικών μεγεθών</p> <ul style="list-style-type: none"> Απλό χαρτί Χαρτόνι Διαφάνεια Ανακυκλωμένο Γυαλιστερό Ετικέτες Τύπου bond Τροφοδοσία φακέλου Επιστολόχαρτο Προεκτυπωμένο Έγχρωμο χαρτί Ελαφρύ χαρτί Βαρύ χαρτί Τραχύ/Βαμβακερό Προσαρμοσμένος τύπος [x] 	<p>Καθορίζει τον τύπο του χαρτιού που τοποθετείται στον τροφοδότη διαφορετικών μεγεθών.</p> <p>Σημείωση: Η επιλογή Προσαρμοσμένος Τύπος [x] είναι η εργοστασιακή προεπιλεγμένη ρύθμιση.</p>
<p>Μη αυτόματο μέγεθος χαρτιού</p> <ul style="list-style-type: none"> A4 A5 A6 JIS B5 Letter Legal Executive Oficio (Μεξικό) Folio Statement Universal 	<p>Καθορίζει το μέγεθος του χαρτιού που τοποθετείται με μη αυτόματο τρόπο.</p> <p>Σημείωση: Η ρύθμιση Letter είναι η προεπιλεγμένη εργοστασιακή ρύθμιση για τις Η.Π.Α. Η επιλογή A4 αποτελεί προεπιλεγμένη εργοστασιακή ρύθμιση σε διεθνές επίπεδο.</p>
<p>Μη αυτόματο μέγεθος χαρτιού</p> <ul style="list-style-type: none"> Απλό χαρτί Χαρτόνι Διαφάνεια Ανακυκλωμένο Γυαλιστερό Ετικέτες Τύπου bond Επιστολόχαρτο Προεκτυπωμένο Έγχρωμο χαρτί Ελαφρύ χαρτί Βαρύ χαρτί Τραχύ/Βαμβακερό Προσαρμοσμένος τύπος [x] 	<p>Καθορίζει τον τύπο του χαρτιού που τοποθετείται με μη αυτόματο τρόπο.</p> <p>Σημείωση: Η επιλογή Απλό χαρτί είναι η προεπιλεγμένη εργοστασιακή ρύθμιση.</p>
<p>Σημείωση: Σε αυτό το μενού περιλαμβάνονται μόνο εγκατεστημένες θήκες και τροφοδότες.</p>	

Χρήση	Για
Μη αυτόματο μέγεθος φακέλου Φάκελος 7 3/4 Φάκελος 9 Φάκελος 10 Φάκελος DL Φάκελος C5 Φάκελος B5 Άλλος φάκελος	Καθορίζει το μέγεθος του φακέλου που τοποθετείται με μη αυτόματο τρόπο. Σημείωση: 10 Φάκελος είναι η προεπιλεγμένη εργοστασιακή ρύθμιση για τις Η.Π.Α. Η επιλογή Φάκελος DL είναι η προεπιλεγμένη εργοστασιακή ρύθμιση σε διεθνές επίπεδο.
Τύπος μη αυτόματης τροφοδοσίας φακέλων Τροφοδοσία φακέλου Προσαρμοσμένος τύπος [x]	Καθορίζει τον τύπο του φακέλου που τοποθετείται με μη αυτόματο τρόπο. Σημείωση: Η επιλογή Φάκελος είναι η προεπιλεγμένη εργοστασιακή ρύθμιση.
Σημείωση: Σε αυτό το μενού περιλαμβάνονται μόνο εγκατεστημένες θήκες και τροφοδότες.	

μενού Substitute Size (Μέγεθος αντικατάστασης)

Στοιχείο Μενού	Περιγραφή
Μέγεθος αντικατάστασης All Listed (Όλες οι καταχωρίσεις) Off (Απενεργοποίηση) Statement/A5 Letter/A4	Αντικαθιστά ένα καθορισμένο μέγεθος χαρτιού εάν το απαιτούμενο μέγεθος χαρτιού δεν είναι διαθέσιμο Σημειώσεις: <ul style="list-style-type: none"> • Η επιλογή All Listed (Όλες οι καταχωρίσεις) είναι η προεπιλεγμένη εργοστασιακή ρύθμιση. Επιτρέπονται όλες οι διαθέσιμες αντικαταστάσεις μεγέθους. • Η ρύθμιση Off (Απενεργοποίηση) υποδεικνύει ότι δεν επιτρέπονται αντικαταστάσεις μεγέθους. • Ο ορισμός μιας αντικατάστασης μεγέθους επιτρέπει στην εργασία εκτύπωσης να συνεχίσει χωρίς να εμφανιστεί το μήνυμα Change Paper (Αλλαγή χαρτιού).

Μενού Υφή χαρτιού

Στοιχείο	Σκοπός
Υφή απλού χαρτιού Λεία Κανονική Τραχύ	Καθορίζει τη σχετική υφή του τοποθετημένου απλού χαρτιού. Σημείωση: Η επιλογή Κανονικό είναι η εργοστασιακά προεπιλεγμένη ρύθμιση.
Υφή χαρτονιού Λεία Κανονικό Τραχύ	Καθορίζει τη σχετική υφή του τοποθετημένου χαρτονιού. Σημειώσεις: <ul style="list-style-type: none"> • Η επιλογή Κανονικό είναι η εργοστασιακά προεπιλεγμένη ρύθμιση. • Οι επιλογές εμφανίζονται μόνο αν υποστηρίζεται η επιλογή χαρτονιού.
Υφή διαφάνειας Λεία Κανονικό Τραχύ	Καθορίζει τη σχετική υφή των τοποθετημένων διαφανειών. Σημείωση: Η επιλογή Κανονικό είναι η εργοστασιακά προεπιλεγμένη ρύθμιση.

Στοιχείο	Σκοπός
Υφή ανακυκλωμένου χαρτιού Λεία Κανονικό Τραχύ	Καθορίζει τη σχετική υφή του ανακυκλωμένου χαρτιού. Σημείωση: Η επιλογή Κανονικό είναι η εργοστασιακά προεπιλεγμένη ρύθμιση.
Υφή γυαλιστερού χαρτιού Λεία Κανονική Τραχύ	Καθορίζει τη σχετική υφή του γυαλιστερού τοποθετημένου χαρτιού. Σημείωση: Η επιλογή Κανονικό είναι η εργοστασιακά προεπιλεγμένη ρύθμιση.
Υφή ετικετών Λεία Κανονικό Τραχύ	Καθορίζει τη σχετική υφή των τοποθετημένων ετικετών. Σημείωση: Η επιλογή Κανονικό είναι η εργοστασιακά προεπιλεγμένη ρύθμιση.
Υφή bond Λεία Κανονικό Τραχύ	Καθορίζει τη σχετική υφή του τοποθετημένου χαρτιού υψηλής ποιότητας. Σημείωση: Η επιλογή "Τραχύ" είναι η προεπιλεγμένη εργοστασιακή ρύθμιση.
Υφή φακέλου Λεία Κανονικό Τραχύ	Καθορίζει τη σχετική υφή των τοποθετημένων φακέλων. Σημείωση: Η επιλογή Κανονικό είναι η εργοστασιακά προεπιλεγμένη ρύθμιση.
Υφή επιστολόχαρτου Λεία Κανονική Τραχύ	Καθορίζει τη σχετική υφή του τοποθετημένου επιστολόχαρτου. Σημείωση: Η επιλογή Κανονικό είναι η εργοστασιακά προεπιλεγμένη ρύθμιση.
Υφή προτυπωμένου Λεία Κανονικό Τραχύ	Καθορίζει τη σχετική υφή του τοποθετημένου προτυπωμένου χαρτιού. Σημείωση: Η επιλογή Κανονικό είναι η εργοστασιακά προεπιλεγμένη ρύθμιση.
Υφή έγχρωμου χαρτιού Λεία Κανονικό Τραχύ	Καθορίζει τη σχετική υφή του έγχρωμου τοποθετημένου χαρτιού. Σημείωση: Η επιλογή Κανονικό είναι η εργοστασιακά προεπιλεγμένη ρύθμιση.
Υφή ελαφριού Λεία Κανονική Τραχύ	Καθορίζει τη σχετική υφή του ελαφριού τοποθετημένου χαρτιού. Σημείωση: Η επιλογή Κανονικό είναι η εργοστασιακά προεπιλεγμένη ρύθμιση.
Υφή βαριού Λεία Κανονική Τραχύ	Καθορίζει τη σχετική υφή του βαριού τοποθετημένου χαρτιού. Σημείωση: Η επιλογή Κανονικό είναι η εργοστασιακά προεπιλεγμένη ρύθμιση.
Υφή τραχιού/βαμβακερού Τραχύ	Καθορίζει τη σχετική υφή του βαμβακερού τοποθετημένου χαρτιού.

Στοιχείο	Σκοπός
Υφή προσαρμοσμένου [x] Λεία Κανονικό Τραχύ	Καθορίζει τη σχετική υφή του προσαρμοσμένου τοποθετημένου χαρτιού. Σημειώσεις: <ul style="list-style-type: none"> • Η επιλογή Κανονικό είναι η εργοστασιακά προεπιλεγμένη ρύθμιση. • Οι επιλογές εμφανίζονται μόνο εάν υποστηρίζεται ο προσαρμοσμένος τύπος.

Μενού Paper Weight (Βάρος χαρτιού)

Στοιχεία μενού	Ορισμός
Βάρος για απλό χαρτί Κανονικό Βαρύ Ελαφρύ	Καθορίζει το σχετικό βάρος του τοποθετημένου χαρτιού Σημείωση: Η επιλογή Normal (Κανονικό) είναι η εργοστασιακά προεπιλεγμένη ρύθμιση.
Βάρος δεσμίδας καρτών Κανονικό Βαρύ Ελαφρύ	Καθορίζει το σχετικό βάρος της τοποθετημένης δεσμίδας καρτών Σημειώσεις: <ul style="list-style-type: none"> • Η επιλογή Normal (Κανονικό) είναι η εργοστασιακά προεπιλεγμένη ρύθμιση. • Οι ρυθμίσεις εμφανίζονται μόνο αν υποστηρίζεται η επιλογή δεσμίδα καρτών.
Βάρος για διαφάνεια Κανονικό Βαρύ Ελαφρύ	Καθορίζει το σχετικό βάρος της τοποθετημένης διαφάνειας Σημείωση: Η επιλογή Normal (Κανονικό) είναι η εργοστασιακά προεπιλεγμένη ρύθμιση.
Βάρος ανακυκλωμένου Κανονικό Βαρύ Ελαφρύ	Καθορίζει το σχετικό βάρος του τοποθετημένου ανακυκλωμένου χαρτιού Σημείωση: Η επιλογή Normal (Κανονικό) είναι η εργοστασιακά προεπιλεγμένη ρύθμιση.
Βάρος γυαλιστερού χαρτιού Κανονικό Βαρύ Ελαφρύ	Καθορίζει το σχετικό βάρος του τοποθετημένου γυαλιστερού χαρτιού Σημείωση: Η επιλογή Normal (Κανονικό) είναι η εργοστασιακά προεπιλεγμένη ρύθμιση.
Βάρος για ετικέτες Κανονικό Βαρύ Ελαφρύ	Καθορίζει το σχετικό βάρος των τοποθετημένων ετικετών Σημείωση: Η επιλογή Normal (Κανονικό) είναι η εργοστασιακά προεπιλεγμένη ρύθμιση.
Βάρος για χαρτί bond Κανονικό Βαρύ Ελαφρύ	Καθορίζει το σχετικό βάρος του τοποθετημένου χαρτιού υψηλής ποιότητας Σημείωση: Η επιλογή Normal (Κανονικό) είναι η εργοστασιακά προεπιλεγμένη ρύθμιση.
Βάρος για φάκελο Κανονικό Βαρύ Ελαφρύ	Καθορίζει το σχετικό βάρος των τοποθετημένων φακέλων Σημείωση: Η επιλογή Normal (Κανονικό) είναι η εργοστασιακά προεπιλεγμένη ρύθμιση.

Στοιχεία μενού	Ορισμός
Βάρος για τραχύ φάκελο Κανονικό Βαρύ Ελαφρύ	Καθορίζει το σχετικό βάρος των τοποθετημένων φακέλων Σημειώσεις: <ul style="list-style-type: none"> • Η επιλογή Normal (Κανονικό) είναι η εργοστασιακά προεπιλεγμένη ρύθμιση • Οι ρυθμίσεις εμφανίζονται μόνο αν υποστηρίζεται η επιλογή δεσμίδα καρτών.
Βάρος επιστολόχαρτου Κανονικό Βαρύ Ελαφρύ	Καθορίζει το σχετικό βάρος του τοποθετημένου επιστολόχαρτου Σημειώσεις: <ul style="list-style-type: none"> • Η επιλογή Ελαφρύ είναι προεπιλεγμένη εργοστασιακή ρύθμιση. • Οι ρυθμίσεις εμφανίζονται μόνο αν υποστηρίζεται το χαρτί.
Βάρος προτυπωμένου Κανονικό Βαρύ Ελαφρύ	Καθορίζει το σχετικό βάρος του τοποθετημένου προτυπωμένου χαρτιού Σημειώσεις: <ul style="list-style-type: none"> • Η επιλογή Normal (Κανονικό) είναι η εργοστασιακά προεπιλεγμένη ρύθμιση. • Οι ρυθμίσεις εμφανίζονται μόνο αν υποστηρίζεται το χαρτί.
Βάρος έγχρωμου Κανονικό Βαρύ Ελαφρύ	Καθορίζει το σχετικό βάρος του τοποθετημένου χαρτιού Σημειώσεις: <ul style="list-style-type: none"> • Η επιλογή Normal (Κανονικό) είναι η εργοστασιακά προεπιλεγμένη ρύθμιση. • Οι ρυθμίσεις εμφανίζονται μόνο αν υποστηρίζεται το χαρτί.
Βάρος ελαφριού Ελαφρύ	Καθορίζει το σχετικό βάρος του τοποθετημένου χαρτιού Σημειώσεις: <ul style="list-style-type: none"> • Η επιλογή Ελαφρύ είναι προεπιλεγμένη εργοστασιακή ρύθμιση. • Οι ρυθμίσεις εμφανίζονται μόνο αν υποστηρίζεται το ελαφρύ χαρτί.
Βάρος βαριού Βαρύ	Καθορίζει το σχετικό βάρος του τοποθετημένου χαρτιού Σημειώσεις: <ul style="list-style-type: none"> • Η επιλογή Βαρύ είναι προεπιλεγμένη εργοστασιακή ρύθμιση. • Οι ρυθμίσεις εμφανίζονται μόνο αν υποστηρίζεται το βαρύ χαρτί.
Rough/Cotton Weight (Βάρος για τραχύ/βαμβακερό χαρτί) Κανονικό Βαρύ Ελαφρύ	Καθορίζει το σχετικό βάρος του τοποθετημένου τραχέος/βαμβακερού χαρτιού Σημειώσεις: <ul style="list-style-type: none"> • Η επιλογή Normal (Κανονικό) είναι η εργοστασιακά προεπιλεγμένη ρύθμιση. • Οι ρυθμίσεις εμφανίζονται μόνο αν υποστηρίζεται το τραχύ/βαμβακερό χαρτί.
Custom [x] Weight (Βάρος προσαρμοσμένου [x]) Κανονικό Βαρύ Ελαφρύ	Καθορίζει το σχετικό βάρος του τοποθετημένου προσαρμοσμένου τύπου χαρτιού Σημειώσεις: <ul style="list-style-type: none"> • Η επιλογή Normal (Κανονικό) είναι η εργοστασιακά προεπιλεγμένη ρύθμιση. • Οι ρυθμίσεις εμφανίζονται μόνο αν υποστηρίζεται το προσαρμοσμένο χαρτί.

μενού Τοποθέτηση χαρτιού

Χρήση	Για
Τοποθέτηση ανακυκλωμένου χαρτιού Διπλή όψη Απενεργοποίηση	Ορίστε την εκτύπωση διπλής όψης για όλες τις εργασίες εκτύπωσης για τις οποίες έχει οριστεί η επιλογή Ανακυκλωμένο χαρτί ως τύπος χαρτιού.
Τοποθέτηση γυαλιστερού χαρτιού Διπλή όψη Απενεργοποίηση	Ορίστε την εκτύπωση διπλής όψης για όλες τις εργασίες εκτύπωσης που ορίζουν την επιλογή Γυαλιστερό χαρτί ως τύπο χαρτιού.
Τοποθέτηση χαρτιού bond Διπλή όψη Απενεργοποίηση	Ορίστε την εκτύπωση διπλής όψης για όλες τις εργασίες εκτύπωσης για τις οποίες έχει οριστεί η επιλογή Bond ως τύπος χαρτιού.
Τοποθέτηση επιστολόχαρτου Διπλή όψη Απενεργοποίηση	Ορίστε την εκτύπωση διπλής όψης για όλες τις εργασίες εκτύπωσης που ορίζουν την επιλογή Επιστολόχαρτο ως τύπο χαρτιού.
Τοποθέτηση προτυπωμένου Διπλή όψη Απενεργοποίηση	Ορίστε την εκτύπωση διπλής όψης για όλες τις εργασίες εκτύπωσης που ορίζουν την επιλογή Προτυπωμένο ως τύπο χαρτιού.
Τοποθέτηση έγχρωμου χαρτιού Διπλή όψη Απενεργοποίηση	Ορίστε την εκτύπωση διπλής όψης για όλες τις εργασίες εκτύπωσης που ορίζουν την επιλογή Έγχρωμο ως τύπο χαρτιού.
Τοποθέτηση ελαφριού Διπλή όψη Απενεργοποίηση	Ορίστε την εκτύπωση διπλής όψης για όλες τις εργασίες εκτύπωσης που ορίζουν την επιλογή Ελαφρύ χαρτί ως τύπο χαρτιού.
Τοποθέτηση βαριού Διπλή όψη Απενεργοποίηση	Ορίστε την εκτύπωση διπλής όψης για όλες τις εργασίες εκτύπωσης που ορίζουν την επιλογή Βαρύ χαρτί ως τύπο χαρτιού.
Τοποθέτηση μη τυποποιημένου [x] Διπλή όψη Απενεργοποίηση	Ορίστε την εκτύπωση διπλής όψης για όλες τις εργασίες εκτύπωσης που ορίζουν την επιλογή Μη τυποποιημένο [x] ως τύπο χαρτιού. Σημείωση: Η επιλογή "Τοποθέτηση μη τυποποιημένου [x]" είναι διαθέσιμη μόνο όταν υποστηρίζεται η επιλογή μη τυποποιημένου.
Σημειώσεις:	
<ul style="list-style-type: none"> • Η εκτύπωση δύο όψεων ρυθμίζει στον εκτυπωτή την προεπιλογή εκτύπωσης δύο όψεων για κάθε εργασία εκτύπωσης εκτός εάν έχει επιλεγεί η εκτύπωση μονής όψης από τις Ιδιότητες εκτύπωσης (στα Windows) ή από το παράθυρο διαλόγου Print (σε Macintosh). • Η επιλογή "Απενεργοποίηση" είναι η εργοστασιακά προεπιλεγμένη ρύθμιση για όλα τα μενού. 	

Μενού Custom Types (Προσαρμοσμένοι τύποι)

Στοιχείο Μενού	Περιγραφή
Προσαρμοσμένος τύπος [x] Paper (Χαρτί) Δεσμίδα καρτών Διαφάνεια Γυαλιστερό Τραχύ/Βαμβακερό Labels (Ετικέτες) Envelope (Φάκελος)	Ένας τύπος χαρτιού ή ειδικού μέσου συσχετίζεται με ένα προεπιλεγμένο όνομα Προσαρμοσμένου τύπου [x] ή με ένα προσαρμοσμένο όνομα που έχει οριστεί από το χρήστη, το οποίο δημιουργήθηκε μέσω του Embedded Web Server ή του MarkVision™ Professional. Σημειώσεις: <ul style="list-style-type: none"> • Η επιλογή Χαρτί είναι η εργοστασιακή προεπιλεγμένη ρύθμιση. • Ο προσαρμοσμένος τύπος μέσου πρέπει να υποστηρίζεται από την επιλεγμένη θήκη ή τροφοδότη διαφορετικών μεγεθών προκειμένου να είναι δυνατή η εκτύπωση από την εν λόγω προέλευση.
Ανακυκλωμένο χαρτί Paper (Χαρτί) Δεσμίδα καρτών Διαφάνεια Γυαλιστερό Τραχύ/Βαμβακερό Labels (Ετικέτες) Envelope (Φάκελος)	Καθορίζει έναν τύπο χαρτιού, όταν σε άλλα μενού έχει επιλεγεί η ρύθμιση Ανακυκλωμένο. Σημειώσεις: <ul style="list-style-type: none"> • Η επιλογή Χαρτί είναι η εργοστασιακή προεπιλεγμένη ρύθμιση. • Ο προσαρμοσμένος τύπος μέσου πρέπει να υποστηρίζεται από την επιλεγμένη θήκη ή τροφοδότη διαφορετικών μεγεθών προκειμένου να είναι δυνατή η εκτύπωση από την εν λόγω προέλευση.

Μενού Custom Names (Προσαρμοσμένα ονόματα)

Στοιχείο Μενού	Ορισμός
Προσαρμοσμένο όνομα [x] [κανένα]	Καθορίστε ένα προσαρμοσμένο όνομα για έναν τύπο χαρτιού. Αυτό το όνομα αντικαθιστά το όνομα Custom Type [x] (Προσαρμοσμένος τύπος [x]) στα μενού του εκτυπωτή.

Μενού Προσαρμοσμένα μεγέθη σάρωσης

Χρήση	Για
Προσαρμοσμένο μέγεθος σάρωσης [x] Όνομα μεγέθους σάρωσης Πλάτος Ύψος Προσανατολισμός 2 σαρώσεις ανά πλευρά Απενεργοποίηση Ενεργοποίηση	Ορίζει ένα όνομα μεγέθους προσαρμοσμένης σάρωσης, το μέγεθος και τον προσανατολισμό σελίδας. Σημειώσεις: <ul style="list-style-type: none"> • 8,5 ίντσες είναι η προεπιλεγμένη εργοστασιακή ρύθμιση Πλάτους στις Η.Π.Α. Η προεπιλεγμένη εργοστασιακή ρύθμιση για το πλάτος σε διεθνές επίπεδο ορίζεται στα 216 χιλιοστά. • 14 ίντσες είναι η προεπιλεγμένη εργοστασιακή ρύθμιση Ύψους στις Η.Π.Α. Η προεπιλεγμένη εργοστασιακή ρύθμιση για το ύψος σε διεθνές επίπεδο ορίζεται στα 356 χιλιοστά. • Η προεπιλεγμένη εργοστασιακή ρύθμιση για τον προσανατολισμό είναι "Κατακόρυφος". • Η επιλογή Off (Απενεργοποίηση) είναι η προεπιλεγμένη εργοστασιακή ρύθμιση για την επιλογή 2 σαρώσεις ανά πλευρά.

Μενού ρύθμισης Universal

Στοιχείο Μενού	Περιγραφή
Units of Measure (Μονάδες μέτρησης) Ίντσες Χιλιοστά	Προσδιορίζει τη μονάδα μέτρησης Σημείωση: Οι ίντσες είναι η εργοστασιακά προεπιλεγμένη ρύθμιση για τις ΗΠΑ. Τα χιλιοστά είναι η διεθνής εργοστασιακά προεπιλεγμένη ρύθμιση.
Portrait Width (Πλάτος κατακόρυφου προσανατολισμού) 3-14,17 ίντσες 76-360 χλστ.	Ορίζει το πλάτος σε κατακόρυφη διάταξη. Σημειώσεις: <ul style="list-style-type: none"> • Η επιλογή 8,5 ίντσες είναι η εργοστασιακά προεπιλεγμένη ρύθμιση για τις ΗΠΑ. Οι ίντσες μπορούν να αυξηθούν σε προσαυξήσεις των 0,01 ιντσών. • Η επιλογή 216 χλστ. είναι η εργοστασιακά προεπιλεγμένη ρύθμιση σε διεθνές επίπεδο. Τα χιλιοστά μπορούν να αυξηθούν σε προσαυξήσεις του 1 χλστ. • Εάν το πλάτος είναι πάνω από το μέγιστο όριο, ο χρησιμοποιεί το μέγιστο επιτρεπόμενο πλάτος.
Portrait Height (Ύψος κατακόρυφου προσανατολισμού) 3-14,17 ίντσες 76-360 χλστ.	Ορίζει το ύψος σε κατακόρυφη διάταξη. Σημειώσεις: <ul style="list-style-type: none"> • Η επιλογή 14 ίντσες είναι η εργοστασιακά προεπιλεγμένη ρύθμιση για τις ΗΠΑ. Οι ίντσες μπορούν να αυξηθούν σε προσαυξήσεις των 0,01 ιντσών. • Η επιλογή 356 χλστ. είναι η διεθνής εργοστασιακά προεπιλεγμένη ρύθμιση. Τα χιλιοστά μπορούν να αυξηθούν σε προσαυξήσεις του 1 χλστ. • Εάν το πλάτος είναι πάνω από το μέγιστο όριο, ο χρησιμοποιεί το μέγιστο επιτρεπόμενο πλάτος.
Προσανατολισμός τροφοδότησης Short Edge (Μικρή πλευρά) Long Edge (Μεγάλη πλευρά)	Καθορίζει τον προσανατολισμό τροφοδότησης. Σημειώσεις: <ul style="list-style-type: none"> • Η επιλογή Μικρή πλευρά είναι η εργοστασιακά προεπιλεγμένη ρύθμιση. • Η επιλογή Long Edge (Μεγάλη πλευρά) εμφανίζεται μόνο εάν η μεγάλη πλευρά είναι πιο κοντή από το μέγιστο πλάτος που υποστηρίζεται από τη θήκη.

Μενού Αναφορές

Μενού Reports (Αναφορές)

Στοιχείο Μενού	Περιγραφή
Σελίδα ρυθμίσεων μενού	Εκτυπώνει μια αναφορά που περιέχει πληροφορίες για το χαρτί που έχει τοποθετηθεί στις θήκες, την εγκατεστημένη μνήμη, το συνολικό αριθμό σελίδων, τις ειδοποιήσεις, τα χρονικά όρια, τη γλώσσα του πίνακα ελέγχου του εκτυπωτή, τη διεύθυνση TCP/IP, την κατάσταση των αναλώσιμων, την κατάσταση της σύνδεσης δικτύου και άλλες πληροφορίες
Στατιστικά συσκευής	Εκτυπώνει μια αναφορά που περιέχει στατιστικά στοιχεία του εκτυπωτή, όπως πληροφορίες για τα αναλώσιμα και λεπτομέρειες για τις εκτυπωμένες σελίδες
Σελίδα εγκατάστασης δικτύου	Εκτυπώνει μια αναφορά που περιέχει πληροφορίες για τις ρυθμίσεις του εκτυπωτή δικτύου, όπως πληροφορίες για τη διεύθυνση TCP/IP Σημείωση: Αυτό το στοιχείο μενού εμφανίζεται μόνο σε εκτυπωτές δικτύου ή εκτυπωτές που είναι συνδεδεμένοι με διακομιστές εκτυπώσεων.

Στοιχείο Μενού	Περιγραφή
Λίστα συντομεύσεων	Εκτυπώνει μια αναφορά που περιλαμβάνει πληροφορίες για τις διαμορφωμένες συντομεύσεις
Αρχείο καταγραφής εργασίας φαξ	Εκτυπώνει μια αναφορά που περιέχει πληροφορίες για τις τελευταίες 200 ολοκληρωμένες εργασίες φαξ Σημείωση: Αυτό το στοιχείο μενού είναι διαθέσιμο μόνο όταν η επιλογή Enable Job Log (Ενεργοποίηση αρχείου καταγραφής εργασίας) έχει ρυθμιστεί σε On (Ενεργοποίηση) στο μενού Fax Settings (Ρυθμίσεις φαξ).
Αρχείο καταγραφής κλήσης φαξ	Εκτυπώνει μια αναφορά που περιλαμβάνει πληροφορίες για τις τελευταίες 100 απόπειρες κλήσεων, κλήσεις που έχουν ληφθεί και κλήσεις έχουν αποκλειστεί Σημείωση: Αυτό το στοιχείο μενού είναι διαθέσιμο μόνο όταν η επιλογή Enable Job Log (Ενεργοποίηση αρχείου καταγραφής εργασίας) έχει ρυθμιστεί σε On (Ενεργοποίηση) στο μενού Fax Settings (Ρυθμίσεις φαξ).
Συντομεύσεις αντιγραφής	Εκτυπώνει μια αναφορά που περιλαμβάνει πληροφορίες για τις συντομεύσεις αντιγραφής
Συντομεύσεις ηλεκτρονικού ταχυδρομείου	Εκτυπώνει μια αναφορά που περιλαμβάνει πληροφορίες για τις συντομεύσεις ηλεκτρονικού ταχυδρομείου
Συντομεύσεις φαξ	Εκτυπώνει μια αναφορά που περιλαμβάνει πληροφορίες για τις συντομεύσεις φαξ
Συντομεύσεις FTP	Εκτυπώνει μια αναφορά που περιλαμβάνει πληροφορίες για τις συντομεύσεις FTP
Profiles List (Λίστα προφίλ)	Εκτυπώνει μια λίστα των προφίλ που είναι αποθηκευμένα στον εκτυπωτή
Γραμματοσειρές εκτύπωσης	Εκτυπώνει μια αναφορά όλων των διαθέσιμων γραμματοσειρών για την ρυθμισμένη γλώσσα του εκτυπωτή
Print Directory (Εκτύπωση καταλόγου)	Εκτυπώνει μια λίστα όλων των πόρων που είναι αποθηκευμένοι σε μια προαιρετική κάρτα μνήμης flash ή στο σκληρό δίσκο του εκτυπωτή Σημειώσεις: <ul style="list-style-type: none"> • Το μέγεθος της ενδιάμεσης μνήμης εργασιών πρέπει να ρυθμιστεί σε 100%. • Βεβαιωθείτε ότι η προαιρετική μνήμη flash ή ο σκληρός δίσκος του εκτυπωτή έχει εγκατασταθεί και λειτουργεί σωστά.
Αναφορά πόρου	Εκτυπώνει μια αναφορά που περιέχει πληροφορίες ενεργητικού, συμπεριλαμβανομένου του αριθμού σειράς του εκτυπωτή και του ονόματος του μοντέλου. Η αναφορά περιέχει κείμενο και γραμμικούς κώδικες UPC που μπορούν να σαρωθούν σε μια βάση δεδομένων ενεργητικού.

Δίκτυο/Θύρες

Μενού Ενεργό NIC

Στοιχείο Μενού	Περιγραφή
Ενεργό NIC Αυτόματο [λίστα των διαθέσιμων καρτών δικτύου]	Σημειώσεις: <ul style="list-style-type: none"> • Η προεπιλεγμένη εργοστασιακή ρύθμιση είναι Αυτόματα. • Αυτό το στοιχείο μενού εμφανίζεται μόνο εάν έχει εγκατασταθεί μια προαιρετική κάρτα δικτύου.

Μενού Standard Network (Βασικό δίκτυο) ή Network [x] (Δίκτυο [x])

Σημείωση: Σε αυτό το μενού εμφανίζονται μόνο ενεργές θύρες. Όλες οι μη ενεργές θύρες παραλείπονται.

Στοιχείο Μενού	Περιγραφή
PCL SmartSwitch On (Ενεργοποίηση) Off (Απενεργοποίηση)	<p>Ρυθμίζει τον εκτυπωτή ώστε να κάνει αυτόματα εναλλαγή στην προσομοίωση PCL όταν απαιτείται από εργασία εκτύπωσης, ανεξάρτητα από την προεπιλεγμένη γλώσσα του εκτυπωτή.</p> <p>Σημειώσεις:</p> <ul style="list-style-type: none"> • Η προεπιλεγμένη εργοστασιακή ρύθμιση είναι Ενεργοποίηση. • Όταν χρησιμοποιείται η ρύθμιση Off (Απενεργοποίηση), ο εκτυπωτής δεν εξετάζει τα εισερχόμενα δεδομένα. Ο εκτυπωτής χρησιμοποιεί εξομίωση PostScript εάν η ρύθμιση PS SmartSwitch έχει τεθεί στο On (Ενεργοποίηση). Χρησιμοποιεί την προεπιλεγμένη γλώσσα εκτυπωτή που καθορίζεται στο μενού Εγκατάσταση αν η ρύθμιση PS SmartSwitch έχει οριστεί σε Απενεργοποίηση.
PS SmartSwitch On (Ενεργοποίηση) Off (Απενεργοποίηση)	<p>Ρυθμίζει τον εκτυπωτή ώστε να μεταβαίνει αυτόματα σε εξομίωση PS, όποτε αυτό απαιτείται από μια εργασία εκτύπωσης, ανεξάρτητα από την προεπιλεγμένη γλώσσα του εκτυπωτή.</p> <p>Σημειώσεις:</p> <ul style="list-style-type: none"> • Η προεπιλεγμένη εργοστασιακή ρύθμιση είναι Ενεργοποίηση. • Όταν χρησιμοποιείται η ρύθμιση Off (Απενεργοποίηση), ο εκτυπωτής δεν εξετάζει τα εισερχόμενα δεδομένα. Ο εκτυπωτής χρησιμοποιεί εξομίωση PCL εάν η ρύθμιση PCL SmartSwitch έχει τεθεί στο On (Ενεργοποίηση). Χρησιμοποιεί την προεπιλεγμένη γλώσσα εκτυπωτή που καθορίζεται στο μενού Εγκατάσταση αν η ρύθμιση PCL SmartSwitch έχει οριστεί σε Απενεργοποίηση.
Λειτουργία NPA Auto (Αυτόματο) Off (Απενεργοποίηση)	<p>Ορίζει τον εκτυπωτή ώστε να εκτελεί την ειδική επεξεργασία που απαιτείται για αμφίδρομη επικοινωνία, ακολουθώντας τις συμβάσεις που καθορίζονται από το πρωτόκολλο NPA</p> <p>Σημειώσεις:</p> <ul style="list-style-type: none"> • Η προεπιλεγμένη εργοστασιακή ρύθμιση είναι Αυτόματα. • Αν αλλάξετε αυτή τη ρύθμιση από τον πίνακα ελέγχου του εκτυπωτή και κάνετε έξοδο από τα μενού, θα γίνει επανεκκίνηση του εκτυπωτή. Η επιλογή μενού ενημερώνεται τότε.
Ενδιάμεση μνήμη δικτύου Auto (Αυτόματο) 3KB to [maximum size allowed] (3KB έως [μέγιστο επιτρεπόμενο μέγεθος])	<p>Ορίζει το μέγεθος της ενδιάμεσης μνήμης εισόδου δικτύου</p> <p>Σημειώσεις:</p> <ul style="list-style-type: none"> • Η προεπιλεγμένη εργοστασιακή ρύθμιση είναι Αυτόματα. • Η τιμή είναι δυνατό να αλλαχθεί ανά 1KB τη φορά. • Το μέγιστο επιτρεπόμενο μέγεθος εξαρτάται από τη χωρητικότητα της μνήμης του εκτυπωτή σας, το μέγεθος άλλων ενδιάμεσων μνημών σύνδεσης και από το αν η ρύθμιση Resource Save (Εξοικονόμηση πόρων) έχει οριστεί σε On (Ενεργοποίηση) ή Off (Απενεργοποίηση). • Για αύξηση του μέγιστου εύρους μεγέθους για την ενδιάμεση μνήμη δικτύου, απενεργοποιήστε ή μειώστε το μέγεθος ενδιάμεσων μνημών της παράλληλης, σειριακής και USB συνδέσεων. • Αν αλλάξετε αυτή τη ρύθμιση από τον πίνακα ελέγχου του εκτυπωτή και κάνετε έξοδο από τα μενού, θα γίνει επανεκκίνηση του εκτυπωτή. Η επιλογή μενού ενημερώνεται τότε.

Στοιχείο Μενού	Περιγραφή
Job Buffering (Αποθήκευση εργασιών στην ενδιάμεση μνήμη) Off (Απενεργοποίηση) On (Ενεργοποίηση) Auto (Αυτόματο)	Αποθηκεύει προσωρινά εργασίες εκτύπωσης στο σκληρό δίσκο του εκτυπωτή πριν την εκτύπωση. Το μενού αυτό εμφανίζεται μόνο εάν είναι εγκατεστημένος ένας διαμορφωμένος σκληρός δίσκος εκτυπωτή. Σημειώσεις: <ul style="list-style-type: none"> • Η επιλογή Off (Απενεργοποίηση) είναι η εργοστασιακά προεπιλεγμένη ρύθμιση. • Η επιλογή On (Ενεργοποίηση) τοποθετεί τις εργασίες εκτύπωσης στην ενδιάμεση μνήμη του σκληρού δίσκου του εκτυπωτή. • Η επιλογή Auto (Αυτόματα) τοποθετεί τις εργασίες στην ενδιάμεση μνήμη μόνο εάν ο εκτυπωτής είναι απασχολημένος με την επεξεργασία δεδομένων από άλλη θύρα εισόδου. • Αν αλλάξετε αυτή τη ρύθμιση από τον πίνακα ελέγχου του εκτυπωτή και κάνετε έξοδο από τα μενού, θα γίνει επανεκκίνηση του εκτυπωτή. Η επιλογή μενού ενημερώνεται τότε.
Διαδικό αρχείο PostScript για Macintosh Auto (Αυτόματο) On (Ενεργοποίηση) Off (Απενεργοποίηση)	Ορίζει την επεξεργασία από τον εκτυπωτή εργασιών εκτύπωσης δυαδικών αρχείων PostScript για Macintosh Σημειώσεις: <ul style="list-style-type: none"> • Η προεπιλεγμένη εργοστασιακή ρύθμιση είναι Αυτόματα. • Η ρύθμιση On (Ενεργοποίηση) επεξεργάζεται δυαδικές εργασίες εκτύπωσης PostScript. • Η ρύθμιση Off (Απενεργοποίηση) φιλτράρει τις εργασίες εκτύπωσης χρησιμοποιώντας το τυπικό πρωτόκολλο.
Standard Network Setup (Διαμόρφωση παραμέτρων βασικού δικτύου) Reports (Αναφορές) Κάρτα δικτύου TCP/IP IPv6 AppleTalk	Εμφανίζει και διαμορφώνει τις ρυθμίσεις δικτύου του εκτυπωτή
Ρύθμιση Network [x] (Δίκτυο [x]) Reports (Αναφορές) Κάρτα δικτύου TCP/IP IPv6 AppleTalk	

Μενού Reports (Αναφορές)

Αυτό το μενού είναι διαθέσιμο από το μενού Δίκτυο/Θύρες:

Network/Ports (Δίκτυο/Θύρες) > Standard Network (Βασικό δίκτυο) ή Network [x] (Δίκτυο [x]) > Standard Network Setup (Ρύθμιση βασικού δικτύου) ή Network Setup (Ρύθμιση δικτύου) > Reports (Αναφορές) ή Network Reports (Αναφορές δικτύου)

Στοιχείο Μενού	Περιγραφή
Εκτύπωση σελίδας εγκατάστασης	Εκτυπώνει μια αναφορά που περιέχει πληροφορίες για τις ρυθμίσεις του εκτυπωτή δικτύου, όπως για τη διεύθυνση TCP/IP

Μενού Κάρτα δικτύου

Αυτό το μενού είναι διαθέσιμο από το μενού Δίκτυο/Θύρες:

Network/Ports (Δίκτυο/Θύρες) > **Standard Network** (Τυπικό δίκτυο) ή **Network [x]** (Δίκτυο [x]) > **Standard Network Setup** (Διαμόρφωση παραμέτρων τυπικού δικτύου) ή **Network [x] Setup** (Διαμόρφωση παραμέτρων δικτύου [x]) > **Network Card** (Κάρτα δικτύου)

Στοιχείο Μενού	Περιγραφή
View Card Status (Προβολή κατάστασης κάρτας) Connected (Συνδεδεμένη) Disconnected (Αποσυνδεδεμένη)	Επιτρέπει την προβολή της κατάστασης σύνδεσης της κάρτας δικτύου
View Card Speed (Προβολή ταχύτητας κάρτας)	Επιτρέπει την προβολή της ταχύτητας της τρέχουσας ενεργής κάρτας δικτύου
Network Address (Διεύθυνση δικτύου) UAA LAA	Μπορείτε να δείτε τις διευθύνσεις δικτύου
Job Timeout (Χρονικό όριο εργασίας) 0 10–225	Ορίζει τη διάρκεια σε δευτερόλεπτα μιας εργασίας εκτύπωσης δικτύου πριν την ακύρωσή της Σημείωση: Η επιλογή 90 δευτερόλεπτα αποτελεί την προεπιλεγμένη εργοστασιακή ρύθμιση.
Banner Page (Διαχωριστική σελίδα) Απενεργοποίηση Ενεργοποίηση	Ο εκτυπωτής εκτυπώνει μια διαχωριστική σελίδα Σημείωση: Η επιλογή Off (Απενεργοποίηση) είναι η εργοστασιακά προεπιλεγμένη ρύθμιση.

Μενού TCP/IP

Για να αποκτήσετε πρόσβαση σε αυτό το μενού, μεταβείτε σε οποιοδήποτε από τα παρακάτω:

- **Δίκτυο/Θύρες > Τυπικό δίκτυο > Ρύθμιση τυπικού δικτύου > TCP/IP**
- **Δίκτυο/Θύρες > Δίκτυο [x] > Ρύθμιση δικτύου [x] > TCP/IP**

Σημείωση: Το συγκεκριμένο μενού είναι διαθέσιμο μόνο για τα δικτυακά μοντέλα εκτυπωτών ή τους εκτυπωτές που συνδέονται με διακομιστές εκτύπωσης.

Χρήση	Σκοπός
Ορ. ονόμ. υπ. δικ.	Ρύθμιση του τρέχοντος ονόματος κεντρικού υπολογιστή TCP/IP.
Διεύθυνση IP	Επιτρέπει την προβολή ή την αλλαγή της τρέχουσας διεύθυνσης TCP/IP. Σημείωση: Σε περίπτωση μη αυτόματης ρύθμισης της διεύθυνσης IP, οι ρυθμίσεις "Ενεργοποίηση DHCP" και "Ενεργοποίηση αυτόματης IP" ορίζονται σε "Απενεργοποίηση". Επίσης, οι ρυθμίσεις "Ενεργοποίηση BOOTP" και "Ενεργοποίηση RARP" ορίζονται σε "Απενεργοποίηση" στα συστήματα που υποστηρίζουν BOOTP και RARP.

Χρήση	Σκοπός
Μάσκα δικτύου	Επιτρέπει την προβολή ή την αλλαγή της τρέχουσας μάσκας δικτύου TCP/IP.
Πύλη	Επιτρέπει την προβολή ή την αλλαγή της τρέχουσας πύλης TCP/IP.
Ενεργοποίηση DHCP Ενεργοποίηση Απενεργοποίηση	Ρυθμίζεται η αντιστοίχιση διεύθυνσης DHCP και παραμέτρων. Σημείωση: Η προεπιλεγμένη εργοστασιακή ρύθμιση είναι Ενεργοποίηση.
Ενεργοποίηση RARP Ενεργοποίηση Απενεργοποίηση	Ρυθμίζεται η αντιστοίχιση διεύθυνσης RARP. Σημείωση: Η επιλογή Απενεργοποίηση είναι η προεπιλεγμένη εργοστασιακή ρύθμιση.
Ενεργοποίηση BOOTP Ενεργοποίηση Απενεργοποίηση	Ρυθμίζεται η αντιστοίχιση διεύθυνσης BOOTP. Σημείωση: Η προεπιλεγμένη εργοστασιακή ρύθμιση είναι "Ενεργοποίηση".
Ενεργοποίηση AutoIP Ναι Όχι	Καθορίζεται η ρύθμιση "Μηδενική διαμόρφωση δικτύου". Σημείωση: Η επιλογή Ναι είναι η εργοστασιακά προεπιλεγμένη ρύθμιση.
Ενεργοποίηση FTP/TFTP Ναι Όχι	Αποστέλλονται αρχεία στον εκτυπωτή με χρήση του ενσωματωμένου διακομιστή FTP. Σημείωση: Η επιλογή Ναι είναι η εργοστασιακά προεπιλεγμένη ρύθμιση.
Ενεργοποίηση διακομιστή HTTP Ναι Όχι	Ενεργοποιείται ο ενσωματωμένος διακομιστής Web (Embedded Web Server) με τον οποίο μπορείτε να παρακολουθείτε και να διαχειρίζεστε τον εκτυπωτή απομακρυσμένα μέσω ενός προγράμματος περιήγησης web. Σημείωση: Η επιλογή "Ναι" είναι η εργοστασιακά προεπιλεγμένη ρύθμιση.
Διεύθυνση διακομιστή WINS	Προβολή ή αλλαγή της τρέχουσας διεύθυνσης διακομιστή WINS.
Ενεργοποίηση DDNS Ναι Όχι	Προβολή ή αλλαγή της τρέχουσας ρύθμισης DDNS. Σημείωση: Η επιλογή Ναι είναι η εργοστασιακά προεπιλεγμένη ρύθμιση.
Ενεργοποίηση mDNS Ναι Όχι	Προβολή ή αλλαγή της τρέχουσας ρύθμισης mDNS. Σημείωση: Η επιλογή "Ναι" είναι η εργοστασιακά προεπιλεγμένη ρύθμιση.
Διεύθυνση διακομιστή DNS	Προβολή ή αλλαγή της τρέχουσας διεύθυνσης διακομιστή DNS.
Διεύθ. εφεδρικού διακομ. DNS [x]	Προβολή ή αλλαγή της τρέχουσας διεύθυνσης διακομιστή DNS.
Ενεργοποίηση HTTPS Ναι Όχι	Προβολή ή αλλαγή της τρέχουσας ρύθμισης HTTPS. Σημείωση: Η επιλογή "Ναι" είναι η εργοστασιακά προεπιλεγμένη ρύθμιση.

Μενού IPv6

Αυτό το μενού είναι διαθέσιμο από το μενού Δίκτυο/Θύρες:

Network/Ports (Δίκτυο/Θύρες) > **Standard Network** (Τυπικό δίκτυο) ή **Network [x]** (Δίκτυο) [x] > **Standard Network Setup** (Διαμόρφωση παραμέτρων τυπικού δικτύου) ή **Network [x] Setup** (Διαμόρφωση παραμέτρων δικτύου [x]) > **IPv6**

Σημείωση: Το συγκεκριμένο μενού είναι διαθέσιμο μόνο για τα δικτυακά μοντέλα ή τους εκτυπωτές που συνδέονται με διακομιστές εκτύπωσης.

Στοιχείο Μενού	Περιγραφή
Enable IPv6 (Ενεργοποίηση IPv6) Ενεργοποίηση Απενεργοποίηση	Ενεργοποιείται το IPv6 στον εκτυπωτή Σημείωση: Η προεπιλεγμένη εργοστασιακή ρύθμιση είναι Ενεργοποίηση.
Auto Configuration (Αυτόματη διαμόρφωση ρυθμίσεων) Ενεργοποίηση Απενεργοποίηση	Καθορίζεται αν ο προσαρμογέας δικτύου δέχεται τις καταχωρήσεις από την αυτόματη διαμόρφωση διεύθυνσης IPv6 που παρέχει ο δρομολογητής Σημείωση: Η προεπιλεγμένη εργοστασιακή ρύθμιση είναι Ενεργοποίηση.
Ορισμός κεντρικού υπολογιστή	Σας επιτρέπει να προβάλετε ή να αλλάξετε το τρέχον όνομα του κεντρικού υπολογιστή IPv6
View Address (Προβολή διεύθυνσης)	Μπορείτε να δείτε την τρέχουσα ρύθμιση
View Router Address (Προβολή διεύθυνσης δρομολογητή)	Σημείωση: Μπορείτε να αλλάξετε αυτές τις ρυθμίσεις μόνο μέσω του Embedded Web Server.
Enable DHCPv6 (Ενεργοποίηση DHCPv6) Ενεργοποίηση Απενεργοποίηση	Ενεργοποιείται το DHCPv6 στον εκτυπωτή Σημείωση: Η προεπιλεγμένη εργοστασιακή ρύθμιση είναι Ενεργοποίηση.

Μενού AppleTalk

Για πρόσβαση σε αυτό το μενού, μεταβείτε σε οποιοδήποτε από τα παρακάτω:

- Δίκτυο/Θύρες >Τυπικό δίκτυο >Ρύθμιση τυπικού δικτύου >AppleTalk
- Δίκτυο/Θύρες >Δίκτυο [x] >Ρύθμιση Δικτύου [x] >AppleTalk

Χρήση	Για
Ενεργοποίηση Ναι Όχι	Ενεργοποίηση ή απενεργοποίηση της υποστήριξης της υπηρεσίας AppleTalk. Σημείωση: Η επιλογή Όχι είναι η προεπιλεγμένη εργοστασιακή ρύθμιση.
Προβολή ονόματος	Εμφανίζεται το εκχωρημένο όνομα AppleTalk. Σημείωση: Μπορείτε να αλλάξετε το όνομα AppleTalk μόνο μέσω του Embedded Web Server.
Προβολή διεύθυνσης	Εμφανίζεται η εκχωρημένη διεύθυνση AppleTalk. Σημείωση: Μπορείτε να αλλάξετε τη διεύθυνση AppleTalk μόνο μέσω του Embedded Web Server.
Ορισμός ζώνης [λίστα με τις διαθέσιμες ζώνες του δικτύου]	Παρέχεται μια λίστα με διαθέσιμες ζώνες AppleTalk στο δίκτυο. Σημείωση: Η προεπιλεγμένη ζώνη για το δίκτυο είναι η εργοστασιακά προεπιλεγμένη ρύθμιση.

Μενού Τυπικό USB

Στοιχείο Μενού	Περιγραφή
PCL SmartSwitch On (Ενεργοποίηση) Off (Απενεργοποίηση)	<p>Διαμορφώνει τις ρυθμίσεις του εκτυπωτή ώστε να μεταβαίνει αυτόματα σε εξομίωση PCL όποτε αυτό απαιτείται από μια εργασία εκτύπωσης μέσω θύρας USB, ανεξάρτητα από την προεπιλεγμένη γλώσσα του εκτυπωτή.</p> <p>Σημειώσεις:</p> <ul style="list-style-type: none"> • Η προεπιλεγμένη εργοστασιακή ρύθμιση είναι Ενεργοποίηση. • Όταν έχει τεθεί στο Off (Απενεργοποίηση), ο εκτυπωτής δεν εξετάζει τα εισερχόμενα δεδομένα. Ο εκτυπωτής χρησιμοποιεί εξομίωση PostScript εάν η ρύθμιση του PS SmartSwitch έχει οριστεί σε On (Ενεργοποίηση). Χρησιμοποιεί την προεπιλεγμένη γλώσσα εκτυπωτή που καθορίζεται στο μενού Setup (Ρύθμιση) αν η ρύθμιση PS SmartSwitch έχει οριστεί σε Off (Απενεργοποίηση).
PS SmartSwitch On (Ενεργοποίηση) Off (Απενεργοποίηση)	<p>Ρυθμίζει τον εκτυπωτή να μεταβαίνει αυτόματα σε εξομίωση PS όποτε αυτό απαιτείται από μια εργασία εκτύπωσης μέσω θύρας USB, ανεξάρτητα από την προεπιλεγμένη γλώσσα του εκτυπωτή</p> <p>Σημειώσεις:</p> <ul style="list-style-type: none"> • Η προεπιλεγμένη εργοστασιακή ρύθμιση είναι Ενεργοποίηση. • Όταν έχει τεθεί στο Off (Απενεργοποίηση), ο εκτυπωτής δεν εξετάζει τα εισερχόμενα δεδομένα. Ο εκτυπωτής χρησιμοποιεί εξομίωση PCL εάν η ρύθμιση του PCL SmartSwitch έχει οριστεί σε On (Ενεργοποίηση). Χρησιμοποιεί την προεπιλεγμένη γλώσσα εκτυπωτή που καθορίζεται στο μενού Setup (Ρύθμιση) αν η ρύθμιση PCL SmartSwitch έχει οριστεί σε Off (Απενεργοποίηση).
Λειτουργία NPA Auto (Αυτόματο) On (Ενεργοποίηση) Off (Απενεργοποίηση)	<p>Ορίζει τον εκτυπωτή ώστε να εκτελεί την ειδική επεξεργασία που απαιτείται για αμφίδρομη επικοινωνία, ακολουθώντας τις συμβάσεις που καθορίζονται από το πρωτόκολλο NPA</p> <p>Σημειώσεις:</p> <ul style="list-style-type: none"> • Η προεπιλεγμένη εργοστασιακή ρύθμιση είναι Αυτόματα. Με τη ρύθμιση Auto (Αυτόματα) ο εκτυπωτής εξετάζει δεδομένα, προσδιορίζει τη μορφή και στη συνέχεια τα επεξεργάζεται κατάλληλα. • Αν αλλάξετε αυτή τη ρύθμιση από τον πίνακα ελέγχου του εκτυπωτή και κάνετε έξοδο από τα μενού, θα γίνει επανεκκίνηση του εκτυπωτή. Η επιλογή μενού ενημερώνεται τότε.

Στοιχείο Μενού	Περιγραφή
<p>USB Buffer (Ενδιάμεση μνήμη USB) Auto (Αυτόματο) 3KB to [maximum size allowed] (3KB έως [μέγιστο επιτρεπόμενο μέγεθος]) Disabled (Απενεργοποιημένο)</p>	<p>Ρυθμίζει το μέγεθος του USB Input buffer (Ενδιάμεση μνήμη εισόδου USB)</p> <p>Σημειώσεις:</p> <ul style="list-style-type: none"> • Η προεπιλεγμένη εργοστασιακή ρύθμιση είναι Αυτόματα. • Η ρύθμιση Disabled (Απενεργοποιημένο) απενεργοποιεί την αποθήκευση εργασιών στην ενδιάμεση μνήμη. Οι εργασίες που έχουν αποθηκευτεί στην ενδιάμεση μνήμη του σκληρού δίσκου του εκτυπωτή εκτυπώνονται πριν συνεχιστεί η κανονική επεξεργασία. • Μπορείτε να αλλάζετε την τιμή του USB buffer (Ενδιάμεση μνήμη USB) ανά 1 KB. • Το μέγιστο επιτρεπόμενο μέγεθος εξαρτάται από τη χωρητικότητα της μνήμης του εκτυπωτή σας, το μέγεθος άλλων ενδιάμεσων μηνυμάτων σύνδεσης και από το αν η ρύθμιση Resource Save (Εξοικονόμηση πόρων) έχει οριστεί σε On (Ενεργοποίηση) ή Off (Απενεργοποίηση). • Για αύξηση του μέγιστου εύρους μεγέθους για την ενδιάμεση μνήμη USB, απενεργοποιήστε ή μειώστε το μέγεθος της παράλληλης, σειριακής και δικτυακής ενδιάμεσης μνήμης. • Αν αλλάξετε αυτή τη ρύθμιση από τον πίνακα ελέγχου του εκτυπωτή και κάνετε έξοδο από τα μενού, θα γίνει επανεκκίνηση του εκτυπωτή. Η επιλογή μενού ενημερώνεται τότε.
<p>Job Buffering (Αποθήκευση εργασιών στην ενδιάμεση μνήμη) Off (Απενεργοποίηση) On (Ενεργοποίηση) Auto (Αυτόματο)</p>	<p>Αποθηκεύει προσωρινά εργασίες εκτύπωσης στο σκληρό δίσκο του εκτυπωτή πριν την εκτύπωση</p> <p>Σημειώσεις:</p> <ul style="list-style-type: none"> • Η επιλογή Off (Απενεργοποίηση) είναι η εργοστασιακά προεπιλεγμένη ρύθμιση. • Η επιλογή On (Ενεργοποίηση) τοποθετεί τις εργασίες στην ενδιάμεση μνήμη του σκληρού δίσκου του εκτυπωτή. • Η επιλογή Auto (Αυτόματα) τοποθετεί τις εργασίες στην ενδιάμεση μνήμη μόνο εάν ο εκτυπωτής είναι απασχολημένος με την επεξεργασία δεδομένων από άλλη θύρα εισόδου. • Αν αλλάξετε αυτή τη ρύθμιση από τον πίνακα ελέγχου του εκτυπωτή και κάνετε έξοδο από τα μενού, θα γίνει επανεκκίνηση του εκτυπωτή. Η επιλογή μενού ενημερώνεται τότε.
<p>Διαδικό αρχείο PostScript για Macintosh Auto (Αυτόματο) On (Ενεργοποίηση) Off (Απενεργοποίηση)</p>	<p>Ορίζει την επεξεργασία από τον εκτυπωτή εργασιών εκτύπωσης δυαδικών αρχείων PostScript για Macintosh</p> <p>Σημειώσεις:</p> <ul style="list-style-type: none"> • Η προεπιλεγμένη εργοστασιακή ρύθμιση είναι Αυτόματα. • Η ρύθμιση On (Ενεργοποίηση) επεξεργάζεται δυαδικές εργασίες εκτύπωσης PostScript. • Η ρύθμιση Off (Απενεργοποίηση) φιλτράρει τις εργασίες εκτύπωσης χρησιμοποιώντας το τυπικό πρωτόκολλο.
<p>ENA Address (Διεύθυνση εξwt. κάρτας δικτύου) yyy.yyy.yyy.yyy</p>	<p>Ρυθμίζει τις πληροφορίες διεύθυνσης δικτύου για έναν εξωτερικό διακομιστή εκτυπώσεων</p> <p>Σημείωση: Το συγκεκριμένο στοιχείο μενού είναι διαθέσιμο μόνο αν ο εκτυπωτής έχει συνδεθεί σε εξωτερικό διακομιστή εκτύπωσης μέσω της θύρας USB.</p>
<p>ENA Netmask (Μάσκα εξwt. κάρτας δικτύου) yyy.yyy.yyy.yyy</p>	<p>Ρυθμίζει τις πληροφορίες μάσκας δικτύου για έναν εξωτερικό διακομιστή εκτυπώσεων</p> <p>Σημείωση: Το συγκεκριμένο στοιχείο μενού είναι διαθέσιμο μόνο αν ο εκτυπωτής έχει συνδεθεί σε εξωτερικό διακομιστή εκτύπωσης μέσω της θύρας USB.</p>

Στοιχείο Μενού	Περιγραφή
ENA Gateway (Πύλη εξωτ. κάρτας δικτύου) yyy.yyy.yyy.yyy	Ρυθμίζει τις πληροφορίες πύλης για έναν εξωτερικό διακομιστή εκτυπώσεων Σημείωση: Το συγκεκριμένο στοιχείο μενού είναι διαθέσιμο μόνο αν ο εκτυπωτής έχει συνδεθεί σε εξωτερικό διακομιστή εκτύπωσης μέσω της θύρας USB.

μενού SMTP Setup (Ρύθμιση SMTP)

Στοιχείο Μενού	Περιγραφή
Πρωτεύουσα πύλη SMTP	Ορίζονται τα στοιχεία της πύλης του διακομιστή και της θύρας SMTP Σημείωση: Η τιμή 25 είναι η προεπιλεγμένη θύρα πύλης SMTP.
Θύρα πρωτεύουσας πύλης SMTP	
Δευτερεύουσα πύλη SMTP	
Θύρα δευτερεύουσας πύλης SMTP	
SMTP Timeout (Χρονικό όριο SMTP) 5–30	Καθορίζεται το χρονικό διάστημα (σε δευτερόλεπτα) που μεσολαβεί μέχρι να διακοπεί η προσπάθεια του διακομιστή να στείλει ένα μήνυμα ηλεκτρονικού ταχυδρομείου Σημείωση: Η επιλογή 30 δευτερόλεπτα αποτελεί την προεπιλεγμένη εργοστασιακή ρύθμιση.
Reply Address (Διεύθυνση απάντησης)	Καθορίζει μια διεύθυνση απάντησης έως 128 χαρακτήρων στο μήνυμα ηλεκτρονικού ταχυδρομείου που εστάλη από τον εκτυπωτή
Use SSL (Χρήση SSL) Disabled (Απενεργοποιημένο) Negotiate (Διαπραγμάτευση) Required (Υποχρεωτικό)	Ο εκτυπωτής ρυθμίζεται ώστε να χρησιμοποιεί SSL, για αυξημένη ασφάλεια κατά τη σύνδεση στο διακομιστή SMTP Σημειώσεις: <ul style="list-style-type: none"> • Η επιλογή Off (Απενεργοποίηση) είναι η εργοστασιακά προεπιλεγμένη ρύθμιση. • Όταν χρησιμοποιείτε τη ρύθμιση Negotiate (Διαπραγμάτευση), ο διακομιστής SMTP ορίζει αν θα χρησιμοποιηθεί SSL.
SMTP Server Authentication (Έλεγχος ταυτότητας διακομιστή SMTP) No authentication required (Δεν απαιτείται έλεγχος ταυτότητας) Login/Plain (Σύνδεση/Απλός) CRAM-MD5 Digest-MD5 NTLM Kerberos 5	Καθορίζεται ο τύπος του ελέγχου ταυτότητας χρήστη που απαιτείται για προνόμια αποστολής από σαρωτή σε e-mail Σημείωση: Η ρύθμιση “No authentication required” (Δεν απαιτείται έλεγχος ταυτότητας) είναι η εργοστασιακή προεπιλεγμένη ρύθμιση.

Στοιχείο Μενού	Περιγραφή
Device-Initiated E-mail (E-mail που ετοιμάστηκε από τη συσκευή) Κανένα Use Device SMTP Credentials (Χρήση ελέγχου ταυτότητας συσκευής SMTP)	Καθορίζει ποια διαπιστευτήρια θα χρησιμοποιηθούν κατά την επικοινωνία με το διακομιστή SMTP. Ορισμένοι διακομιστές SMTP απαιτούν διαπιστευτήρια για την αποστολή ενός μηνύματος ηλεκτρονικού ταχυδρομείου. Σημειώσεις: <ul style="list-style-type: none"> • Η προεπιλεγμένη εργοστασιακή ρύθμιση για τις επιλογές Device-Initiated E-mail (E-mail που ετοιμάστηκε από τη συσκευή) και User-Initiated E-mail (E-mail που ετοιμάστηκε από το χρήστη) είναι None (Κανένα). • Όταν έχει επιλεγθεί η ρύθμιση Use Device SMTP Credentials (Χρήση ελέγχου ταυτότητας συσκευής SMTP) χρησιμοποιούνται τα Device Userid (ID χρήστη συσκευής) και Device Password (Κωδικός πρόσβασης συσκευής).
User-Initiated E-mail (E-mail που ετοιμάστηκε από το χρήστη) Κανένα Use Device SMTP Credentials (Χρήση ελέγχου ταυτότητας συσκευής SMTP) Use Session User ID & Password (Χρήση ID χρήστη & κωδικού πρόσβασης περιόδου λειτουργίας) Use Session E-mail address & Password (Χρήση διεύθυνσης ηλεκτρονικού ταχυδρομείου & κωδικού πρόσβασης περιόδου λειτουργίας) Prompt User (Ερώτηση χρήστη)	
Device Userid (ID χρήστη συσκευής)	
Device Password (Κωδικός πρόσβασης συσκευής)	
Kerberos 5 Realm	
NTLM Domain (Τομέας NTLM)	

Μενού Ασφάλεια

Μενού Επεξεργασίας ρυθμίσεων ασφαλείας

Στοιχείο Μενού	Περιγραφή
Edit Backup Password (Επεξεργασία κωδικού πρόσβασης ασφαλείας)	Δημιουργεί έναν κωδικό πρόσβασης ασφαλείας Σημείωση: Αυτό το στοιχείο μενού εμφανίζεται μόνο όταν υπάρχει κωδικός πρόσβασης ασφαλείας.
Edit Building Blocks (Επεξεργασία δομικών μπλοκ)	Επεξεργάζεται τους Εσωτερικούς λογαριασμούς, το NTLM, διάφορες ρυθμίσεις εγκατάστασης, τον κωδικό πρόσβασης και το PIN
Edit Security Templates (Επεξεργασία προτύπων ασφαλείας)	Προσθέτει ή επεξεργάζεται ένα πρότυπο ασφαλείας

Στοιχείο Μενού	Περιγραφή
Edit Access Controls (Επεξεργασία ελέγχων πρόσβασης)	Ελέγχει την πρόσβαση στα μενού του εκτυπωτή, σε ενημερώσεις υλικολογισμικού, σε εργασίες σε αναμονή και σε άλλα σημεία πρόσβασης

Μενού Διάφορες ρυθμίσεις ασφαλείας

Χρήση	Για
Περιορισμοί σύνδεσης Αποτυχίες σύνδεσης Χρονικό πλαίσιο αποτυχίας Χρόνος κλειδώματος Χρονικό όριο σύνδεσης πίνακα Χρονικό όριο απομακρυσμένης σύνδεσης	Περιορίζεται ο αριθμός και το χρονικό πλαίσιο των αποτυχημένων προσπαθειών σύνδεσης από τον πίνακα ελέγχου του εκτυπωτή, πριν κλειδωθούν εκτός όλοι οι χρήστες. Σημειώσεις: <ul style="list-style-type: none"> • Το στοιχείο "Αποτυχίες σύνδεσης" ορίζει τον αριθμό των αποτυχημένων προσπαθειών σύνδεσης, πριν κλειδωθούν οι χρήστες. Το εύρος των ρυθμίσεων είναι 1 έως 10 προσπάθειες. Η προεπιλεγμένη εργοστασιακή ρύθμιση είναι "3 προσπάθειες". • Το στοιχείο "Χρονικό πλαίσιο αποτυχίας" ορίζει το χρονικό πλαίσιο που μεσολαβεί ανάμεσα στις αποτυχημένες προσπάθειες σύνδεσης, πριν κλειδωθούν οι χρήστες. Οι ρυθμίσεις κυμαίνονται μεταξύ 1 και 60 λεπτών. Η προεπιλεγμένη εργοστασιακή ρύθμιση είναι "5 λεπτά". • Το στοιχείο "Χρόνος κλειδώματος" ορίζει το χρονικό διάστημα για το οποίο κλειδώνονται οι χρήστες, εφόσον υπερβούν το όριο των αποτυχημένων προσπαθειών σύνδεσης. Οι ρυθμίσεις κυμαίνονται μεταξύ 1 και 60 λεπτών. Η προεπιλεγμένη εργοστασιακή ρύθμιση είναι "5 λεπτά". Το 1 δηλώνει ότι ο εκτυπωτής δεν επιβάλλει χρόνο κλειδώματος. • Το στοιχείο Χρονικό όριο σύνδεσης πίνακα ορίζει το χρονικό διάστημα για το οποίο ο εκτυπωτής παραμένει σε αδράνεια στην αρχική οθόνη, πριν γίνει αυτόματη αποσύνδεση του χρήστη. Οι ρυθμίσεις κυμαίνονται μεταξύ 1 και 900 δευτερολέπτων. Η προεπιλεγμένη εργοστασιακή ρύθμιση είναι "30 δευτερόλεπτα". • Το στοιχείο Χρονικό όριο απομακρυσμένης σύνδεσης ορίζει για πόσο χρόνο μένει σε αδράνεια η απομακρυσμένη διασύνδεση, πριν γίνει αυτόματη αποσύνδεση του χρήστη. Οι ρυθμίσεις κυμαίνονται μεταξύ 1 και 120 λεπτών. Η προεπιλεγμένη εργοστασιακή ρύθμιση είναι "10 λεπτά".
Βραχυκυκλωτήρας επαναφοράς ασφαλείας Χωρίς αποτέλεσμα Στοιχεία ελέγχου πρόσβασης="Χωρίς ασφάλεια" Επαναφορά προεπιλεγμένων εργοστασιακών ρυθμίσεων ασφαλείας	Γίνεται προσαρμογή των ρυθμίσεων ασφαλείας. Σημειώσεις: <ul style="list-style-type: none"> • Η επιλογή Χωρίς αποτέλεσμα σημαίνει ότι η επαναφορά δεν επηρεάζει τη διαμόρφωση ασφαλείας του εκτυπωτή. • Στοιχεία ελέγχου πρόσβασης = "Χωρίς ασφάλεια" διατηρεί το σύνολο των πληροφοριών ασφαλείας που έχει ορίσει ο χρήστης. Η επιλογή Χωρίς ασφάλεια είναι η εργοστασιακά προεπιλεγμένη ρύθμιση. • Με την επιλογή "Επαναφ εργοστασ προεπιλ ασφαλείας" διαγράφονται όλες οι πληροφορίες ασφαλείας που έχουν οριστεί από το χρήστη και αποθηκεύονται οι εργοστασιακά προεπιλεγμένες ρυθμίσεις στο μενού "Διάφορες ρυθμίσεις ασφαλείας".

Χρήση	Για
Επαλήθευση πιστοποιητικού LDAP Απαίτηση Προσπαθήστε Να επιτρέπεται Ποτέ	Επιτρέπει στο χρήστη να ζητήσει ένα πιστοποιητικό διακομιστή. Σημειώσεις: <ul style="list-style-type: none"> • Η προεπιλεγμένη εργοστασιακή ρύθμιση είναι "Απαίτηση". Αυτό σημαίνει ότι ζητείται ένα πιστοποιητικό διακομιστή. Εάν παρασχεθεί μη έγκυρο πιστοποιητικό ή δεν παρασχεθεί πιστοποιητικό τότε η περίοδος λειτουργίας τερματίζεται αμέσως. • Η επιλογή "Προσπαθήστε" σημαίνει ότι ζητείται ένα πιστοποιητικό διακομιστή. Εάν δεν παρέχεται πιστοποιητικό, η περίοδος λειτουργίας προχωρά κανονικά. Εάν παρέχεται ένα εσφαλμένο πιστοποιητικό, η περίοδος λειτουργίας τερματίζεται αμέσως. • Η επιλογή "Να επιτρέπεται" σημαίνει ότι ζητείται ένα πιστοποιητικό διακομιστή. Εάν δεν παρέχεται πιστοποιητικό, η περίοδος λειτουργίας προχωρά κανονικά. Εάν παρασχεθεί μη έγκυρο πιστοποιητικό τότε θα αγνοηθεί και η περίοδος λειτουργίας θα προχωρήσει κανονικά. • Η επιλογή "Ποτέ" σημαίνει ότι δεν ζητείται πιστοποιητικό διακομιστή.
Ελάχιστο μήκος PIN 1–16	Περιορισμός του αριθμού ψηφίων του προσωπικού αριθμού αναγνώρισης (PIN). Σημείωση: Η προεπιλεγμένη εργοστασιακή ρύθμιση είναι 4.

Μενού Confidential Print (Εμπιστευτικές εκτυπώσεις)

Στοιχείο Μενού	Περιγραφή
Max Invalid PIN Απενεργοποίηση 2–10	Περιορίζει ο αριθμός των προσπαθειών εισαγωγής μη έγκυρου κωδικού PIN Σημειώσεις: <ul style="list-style-type: none"> • Αυτό το στοιχείο μενού εμφανίζεται μόνο εάν έχει εγκατασταθεί ένας διαμορφωμένος, μη ελαττωματικός σκληρός δίσκος εκτυπωτή. • Μόλις επέλθει το όριο, διαγράφεται η εργασία εκτύπωσης για το συγκεκριμένο όνομα χρήστη και για το συγκεκριμένο PIN.
Λήξη εμπιστευτικής εργασίας Απενεργοποίηση 1 hour (1 ώρα) 4 hours (4 ώρες) 24 hours (24 ώρες) 1 week (1 εβδομάδα)	Περιορίζει το χρονικό διάστημα παραμονής μιας εμπιστευτικής εργασίας στον εκτυπωτή, πριν τη διαγραφή της Σημειώσεις: <ul style="list-style-type: none"> • Αν αλλάξει η ρύθμιση Job Expiration (Λήξη εργασίας) ενώ υπάρχουν εμπιστευτικές εργασίες στη μνήμη RAM ή στο σκληρό δίσκο του εκτυπωτή, ο χρόνος λήξης αυτών των εργασιών εκτύπωσης δεν αποκτά τη νέα προεπιλεγμένη τιμή. • Αν ο εκτυπωτής έχει απενεργοποιηθεί, διαγράφονται όλες οι εμπιστευτικές εργασίες που βρίσκονται σε αναμονή στη μνήμη RAM του εκτυπωτή.
Επανάληψη λήξης εργασίας Απενεργοποίηση 1 hour (1 ώρα) 4 hours (4 ώρες) 24 hours (24 ώρες) 1 week (1 εβδομάδα)	Ορίζει ένα χρονικό όριο αποθήκευσης εργασιών εκτύπωσης από τον εκτυπωτή
Σημείωση: Η επιλογή Off (Απενεργοποίηση) είναι η εργοστασιακά προεπιλεγμένη ρύθμιση.	

Στοιχείο Μενού	Περιγραφή
Επιβεβαίωση λήξης εργασίας Απενεργοποίηση 1 hour (1 ώρα) 4 hours (4 ώρες) 24 hours (24 ώρες) 1 week (1 εβδομάδα)	Ορίζει ένα χρονικό όριο αποθήκευσης εργασιών εκτύπωσης προς επαλήθευση στον εκτυπωτή
Διατήρηση λήξης εργασίας Απενεργοποίηση 1 hour (1 ώρα) 4 hours (4 ώρες) 24 hours (24 ώρες) 1 week (1 εβδομάδα)	Ορίζει ένα χρονικό όριο αποθήκευσης εργασιών στον εκτυπωτή για εκτύπωσή τους αργότερα
Σημείωση: Η επιλογή Off (Απενεργοποίηση) είναι η εργοστασιακά προεπιλεγμένη ρύθμιση.	

Μενού "Διαγραφή προσωρινών αρχείων δεδομένων"

Η λειτουργία "Διαγραφή προσωρινών αρχείων δεδομένων" διαγράφει *μόνο* τα δεδομένα της εργασίας εκτύπωσης στον σκληρό δίσκο του εκτυπωτή τα οποία *δεν χρησιμοποιούνται* τη δεδομένη στιγμή από το σύστημα αρχείων. Όλα τα μόνιμα δεδομένα στο σκληρό δίσκο του σαρωτή, όπως γραμματοσειρές, μακροεντολές και εργασίες σε αναμονή, διατηρούνται.

Σημείωση: Αυτό το μενού εμφανίζεται μόνο εάν έχει εγκατασταθεί ένας διαμορφωμένος σκληρός δίσκος που λειτουργεί κανονικά.

Χρήση	Για
Λειτουργία καθαρισμού Απενεργοποίηση Αυτόματη Manual (Μη αυτόματη)	Καθορίζει τη λειτουργία για τη διαγραφή των προσωρινών αρχείων δεδομένων. Σημείωση: Η προεπιλεγμένη εργοστασιακή ρύθμιση είναι "Αυτόματη".
Αυτόματη μέθοδος Μονό πέρασμα Πολλαπλό πέρασμα	Καθορίζει τη μέθοδο για αυτόματο καθαρισμό δίσκου. Σημειώσεις: <ul style="list-style-type: none"> • Η επιλογή "Μονό πέρασμα" είναι η προεπιλεγμένη εργοστασιακή ρύθμιση. • Οι εξαιρετικά εμπιστευτικές πληροφορίες πρέπει να διαγράφονται <i>μόνο</i> μέσω της μεθόδου "Πολλαπλό πέρασμα".
Manual Method (Μη αυτόματη μέθοδος) Μονό πέρασμα Πολλαπλό πέρασμα	Καθορίζει τη μέθοδο για μη αυτόματο καθαρισμό δίσκου. Σημείωση: Η επιλογή "Μονό πέρασμα" είναι η εργοστασιακή προεπιλεγμένη ρύθμιση.
Scheduled Method (Προγραμματισμένη μέθοδος) Μονό πέρασμα Πολλαπλό πέρασμα	Καθορίζει τη μέθοδο για προγραμματισμένο καθαρισμό δίσκου. Σημείωση: Η επιλογή "Μονό πέρασμα" είναι η εργοστασιακή προεπιλεγμένη ρύθμιση.

μενού Security Audit Log (Αρχείο καταγραφής ελέγχου ασφαλείας)

Στοιχείο Μενού	Περιγραφή
Export Log (Εξαγωγή αρχείου καταγραφής)	<p>Ένας εξουσιοδοτημένος χρήστης μπορεί να εξαγάγει το αρχείο καταγραφής ασφαλείας</p> <p>Σημειώσεις:</p> <ul style="list-style-type: none"> • Για να εξαγάγετε το αρχείο καταγραφής από τον πίνακα ελέγχου του εκτυπωτή, πρέπει να συνδέσετε μια μονάδα μνήμης flash στον εκτυπωτή. • Είναι δυνατή η λήψη του αρχείου καταγραφής από τον Embedded Web Server στον υπολογιστή.
Delete Log (Διαγραφή αρχείου καταγραφής) Ναι Όχι	<p>Προσδιορίζει το εάν τα αρχεία καταγραφής ελέγχου θα διαγράφονται</p> <p>Σημείωση: Η επιλογή Ναι είναι η εργοστασιακά προεπιλεγμένη ρύθμιση.</p>
Configure Log (Ρύθμιση αρχείου καταγραφής) Enable Audit (Ενεργοποίηση ελέγχου ασφαλείας) Enable Remote Syslog (Ενεργοποίηση απομακρυσμένου Syslog) Remote Syslog Server (Διακομιστής απομακρυσμένου Syslog) Remote Syslog Port (Θύρα απομακρυσμένου Syslog) Remote Syslog Method (Μέθοδος απομακρυσμένου Syslog) Remote Syslog Facility (Υπηρεσία απομακρυσμένου Syslog) Log full behavior (Πλήρης καταγραφή συμπεριφοράς) Admin's e-mail address (Διεύθυνση ηλεκτρονικού ταχυδρομείου διαχειριστή) Digitally sign exports (Ψηφιακή υπογραφή εξαγωγών) Severity of events to log (Σοβαρότητα των συμβάντων που θα καταγραφούν) Remote Syslog non-logged events (Μη καταγεγραμμένα συμβάντα απομακρυσμένου Syslog) E-mail log cleared alert (Αποστολή ειδοποίησης διαγραφής αρχείου καταγραφής μέσω ηλεκτρονικού ταχυδρομείου) E-mail log wrapped alert (Αποστολή ειδοποίησης αναδίπλωσης αρχείου καταγραφής μέσω ηλεκτρονικού ταχυδρομείου) E-mail % full alert (Αποστολή ειδοποίησης % πληρότητας μέσω ηλεκτρονικού ταχυδρομείου) % full alert level (Επίπεδο ειδοποίησης % πληρότητας) E-mail log exported alert (Αποστολή ειδοποίησης εξαγωγής αρχείου καταγραφής μέσω ηλεκτρονικού ταχυδρομείου) E-mail log settings changed alert (Αποστολή ειδοποίησης αλλαγής ρυθμίσεων αρχείου καταγραφής μέσω ηλεκτρονικού ταχυδρομείου) Log line endings (Τελευταίες γραμμές αρχείου καταγραφής)	<p>Καθορίζει εάν και πώς θα δημιουργηθούν τα αρχεία καταγραφής ελέγχου</p> <p>Σημείωση: Οι προεπιλεγμένες εργοστασιακές ρυθμίσεις ενεργοποιούν το αρχείο καταγραφής ελέγχου ασφαλείας.</p>

Μενού Set Date and Time (Ορισμός ημερομηνίας και ώρας)

Στοιχείο Μενού	Περιγραφή
Τρέχουσα ημερομηνία και ώρα	Μπορείτε να δείτε τις τρέχουσες ρυθμίσεις ημερομηνίας και ώρας του εκτυπωτή
Μη αυτόματη ρύθμιση Set Date and Time (Ορισμός ημερομηνίας και ώρας) [εισαγωγή ημερομηνία και ώρας]	Σημείωση: Η ημερομηνία/ώρα έχει τη μορφή <code>EEEE-MM-HH ΩΩ:ΛΛ:ΔΔ</code> .
Time Zone (Ζώνη ώρας) [λίστα με ζώνες ώρας]	Σημείωση: Η προεπιλεγμένη εργοστασιακή ρύθμιση είναι GMT.
Automatically Observe DST (Αυτόματη παρακολούθηση DST) On (Ενεργοποίηση) Off (Απενεργοποίηση)	Σημείωση: Η ρύθμιση On (Ενεργοποίηση) είναι η προεπιλεγμένη εργοστασιακή ρύθμιση και χρησιμοποιεί την ισχύουσα θερινή ώρα που σχετίζεται με τη ρύθμιση Time Zone (Ζώνη ώρας).
Custom Time Zone Setup (Προσαρμοσμένη ρύθμιση ζώνης ώρας) UTC Offset (Αντιστάθμιση UTC) DST Start Week (Εβδομάδα έναρξης θερινής ώρας) DST Start Day (Ημέρα έναρξης θερινής ώρας) DST Start Month (Μήνας έναρξης θερινής ώρας) DST Start Time (Ωρα έναρξης θερινής ώρας) DST End Week (Εβδομάδα λήξης θερινής ώρας) DST End Day (Ημέρα λήξης θερινής ώρας) DST End Month (Μήνας λήξης θερινής ώρας) DST End Time (Ωρα λήξης θερινής ώρας) DST Offset (Αντιστάθμιση UTC)	Δίνει τη δυνατότητα στο χρήστη να ρυθμίσει τη ζώνη ώρας
Enable NTP (Ενεργοποίηση NTP) On (Ενεργοποίηση) Off (Απενεργοποίηση)	Ενεργοποιείται το Πρωτόκολλο ώρας δικτύου, το οποίο συγχρονίζει τα ρολόγια των συσκευών ενός δικτύου Σημείωση: Η προεπιλεγμένη εργοστασιακή ρύθμιση είναι Ενεργοποίηση.
NTP Server (Διακομιστής NTP) [διεύθυνση διακομιστή NTP]	Σας επιτρέπει να δείτε τη διεύθυνση διακομιστή NTP
Ενεργοποίηση ελέγχου ταυτότητας Off (Απενεργοποίηση) On (Ενεργοποίηση)	Σας επιτρέπει να αλλάξετε τη ρύθμιση ελέγχου ταυτότητας σε On (Ενεργοποίηση) ή Off (Απενεργοποίηση) Σημείωση: Η επιλογή Off (Απενεργοποίηση) είναι η εργοστασιακά προεπιλεγμένη ρύθμιση.

Μενού Ρυθμίσεις

Μενού Γενικές ρυθμίσεις

Χρήση	Για
Γλώσσα προβολής Αγγλικά Γαλλικά Γερμανικά Ιταλικά Ισπανικά Δανικά Νορβηγικά Ολλανδικά Σουηδικά Πορτογαλικά Φιλανδικά Ρωσικά Πολωνικά Ελληνικά Ουγγρικά Τουρκικά Τσεχικά Απλοποιημένα Κινεζικά Παραδοσιακά Κινεζικά Κορεατικά Ιαπωνικά	Επιλέξτε τη γλώσσα του κειμένου που θα εμφανίζεται στην οθόνη. Σημείωση: Δεν διατίθενται όλες οι γλώσσες σε όλα τα μοντέλα. Για ορισμένες γλώσσες, ενδέχεται να απαιτείται εγκατάσταση ειδικού εξοπλισμού.
Eco-Mode Απενεργοποίηση Ενέργεια Ενέργεια/Χαρτί Χαρτί	Ελαχιστοποίηση της κατανάλωσης ενέργειας, του χαρτιού ή των ειδικών μέσων εκτύπωσης. Σημειώσεις: <ul style="list-style-type: none"> • Η προεπιλεγμένη εργοστασιακή ρύθμιση είναι "Απενεργοποίηση". Αυτή η επιλογή επαναφέρει τον εκτυπωτή στις προεπιλεγμένες εργοστασιακές ρυθμίσεις. • Όταν η λειτουργία Eco-Mode έχει οριστεί σε Ενέργεια ή Χαρτί, μπορεί να επηρεαστεί η απόδοση, αλλά όχι η ποιότητα της εκτύπωσης.
Ηχητική ειδοποίηση τοποθέτησης χαρτιού στον ADF Ενεργοποιημένη Απενεργοποιημένο	Καθορίζει αν θα υπάρχει ηχητική ειδοποίηση από τον ADF, όταν τοποθετείται χαρτί. Σημείωση: Η προεπιλεγμένη ρύθμιση είναι "Ενεργοποιημένη".
Αθόρυβη λειτουργία Απενεργοποίηση Ενεργοποίηση	Ελαχιστοποίηση του θορύβου του εκτυπωτή. Σημείωση: Η προεπιλεγμένη εργοστασιακή ρύθμιση είναι "Απενεργοποίηση".
Εκτέλεση αρχικής εγκατάστασης Ναι Όχι	Εκτελέστε τον οδηγό εγκατάστασης.

Χρήση	Για
<p>Πληκτρολόγιο</p> <p>Τύπος πληκτρολογίου</p> <ul style="list-style-type: none"> Αγγλικά Γαλλικά Γαλλικά Καναδά Γερμανικά Ιταλικά Ισπανικά Ελληνικά Δανικά Νορβηγικά Ολλανδικά Σουηδικά Φιλανδικά Πορτογαλικά Ρωσικά Πολωνικά Γερμανικά Ελβετίας Γαλλικά Ελβετίας Κορεατικά Ουγγρικά Τουρκικά Τσεχικά Απλοποιημένα Κινεζικά Παραδοσιακά Κινεζικά Ιαπωνικά <p>Προσαρμοσμένο πλήκτρο [x]</p>	<p>Προσδιορίζει τη γλώσσα και τις πληροφορίες του προσαρμοσμένου πλήκτρου για το πληκτρολόγιο της οθόνης.</p>
<p>Μεγέθη χαρτιού</p> <p>Η.Π.Α.</p> <p>Μετρικό σύστημα</p>	<p>Καθορίζει τη μονάδα μέτρησης για τα μεγέθη χαρτιού.</p> <p>Σημειώσεις:</p> <ul style="list-style-type: none"> • Η.Π.Α. είναι η προεπιλεγμένη εργοστασιακή ρύθμιση. • Η αρχική ρύθμιση καθορίζεται από την επιλογή χώρας ή περιοχής κατά την εκτέλεση του οδηγού αρχικής εγκατάστασης.
<p>Εύρος θυρών για σάρωση σε ΗΥ [εύρος θυρών]</p>	<p>Ορισμός του έγκυρου εύρους θυρών για εκτυπωτές που προστατεύονται από τείχος προστασίας αποκλεισμού θύρας.</p> <p>Σημείωση: Η προεπιλεγμένη εργοστασιακή ρύθμιση είναι 9751:12000.</p>

Χρήση	Για
<p>Εμφανιζόμενες πληροφορίες Αριστερή πλευρά Δεξιά πλευρά Προσαρμοσμένο κείμενο [x]</p>	<p>Καθορίζει τι εμφανίζεται στις επάνω γωνίες της αρχικής οθόνης. Για την αριστερή και τη δεξιά πλευρά, επιλέξτε μεταξύ των παρακάτω στοιχείων:</p> <ul style="list-style-type: none"> Κανένα Διεύθυνση IP Όνομα κεντρικού υπολογιστή Όνομα επαφής Τοποθεσία Ημερομηνία/ώρα Όνομα υπηρεσίας mDNS/DDNS Όνομα αρχικής ρύθμισης παραμέτρων Προσαρμοσμένο κείμενο [x] Όνομα μοντέλου <p>Σημειώσεις:</p> <ul style="list-style-type: none"> • Η επιλογή "Διεύθυνση IP" είναι η προεπιλεγμένη εργοστασιακή ρύθμιση για την αριστερή πλευρά. • Η επιλογή "Ημερομηνία/Ωρα" είναι η προεπιλεγμένη εργοστασιακή ρύθμιση για τη δεξιά πλευρά.
<p>Εμφανιζόμενες πληροφορίες (συνέχεια) Τόνερ ασπρόμαυρης εκτύπωσης Κυανό τόνερ Ματζέντα τόνερ Κίτρινο τόνερ Μονάδα τήξης Μονάδα μεταφοράς</p>	<p>Προσαρμογή των εμφανιζόμενων πληροφοριών για αναλώσιμα. Ορίστε κάποιες από τις παρακάτω επιλογές:</p> <ul style="list-style-type: none"> Πότε να εμφανιστεί <ul style="list-style-type: none"> Χωρίς εμφάνιση Εμφάνιση Μήνυμα προς προβολή <ul style="list-style-type: none"> Προεπιλογή Εναλλαγή Προεπιλογή <ul style="list-style-type: none"> [εισαγωγή κειμένου] Εναλλαγή <ul style="list-style-type: none"> [εισαγωγή κειμένου] <p>Σημείωση: Η επιλογή "Χωρίς εμφάνιση" είναι η προεπιλεγμένη εργοστασιακή ρύθμιση για την παράμετρο "Πότε να εμφανιστεί".</p>
<p>Εμφανιζόμενες πληροφορίες (συνέχεια) Δοχείο υπολειμμάτων τόνερ Εμπλοκή χαρτιού Τοποθέτηση χαρτιού Σφάλματα υπηρεσίας</p>	<p>Προσαρμογή των εμφανιζόμενων πληροφοριών για συγκεκριμένα μενού. Ορίστε κάποιες από τις παρακάτω επιλογές:</p> <ul style="list-style-type: none"> Εμφάνιση <ul style="list-style-type: none"> Ναι Όχι Μήνυμα προς προβολή <ul style="list-style-type: none"> Προεπιλογή Εναλλαγή Προεπιλογή <ul style="list-style-type: none"> [εισαγωγή κειμένου] Εναλλαγή <ul style="list-style-type: none"> [εισαγωγή κειμένου] <p>Σημείωση: Η προεπιλεγμένη εργοστασιακή ρύθμιση για την επιλογή "Εμφάνιση" είναι "Όχι".</p>

Χρήση	Για
Προσαρμογή αρχικής οθόνης Αλλαγή γλώσσας Αντιγραφή Συνομεύσεις αντιγραφής Φαξ Συνομεύσεις φαξ Ηλεκτρονικό ταχυδρομείο Συνομεύσεις ηλεκτρονικού ταχυδρομείου FTP Συνομεύσεις FTP Αναζητήστε εργασίες σε αναμονή Εργασίες σε αναμονή Μονάδα USB Προφίλ και λύσεις Σελιδοδείκτες Εργασίες χρήστη	Αλλαγή των εικονιδίων που εμφανίζονται στην αρχική οθόνη. Για κάθε εικονίδιο, επιλέξτε από τις εξής δυνατότητες: Εμφάνιση Χωρίς εμφάνιση
Μορφή ημερομηνίας MM-HH-EEEE HH-MM-EEEE EEEE-MM-HH	Καθορίστε τη μορφή της ημερομηνίας. Σημείωση: Η μορφή MM-HH-EEEE είναι η προεπιλεγμένη εργοστασιακή ρύθμιση για τις Η.Π.Α. Η μορφή HH-MM-EEEE είναι η προεπιλεγμένη εργοστασιακή ρύθμιση για διεθνή χρήση.
Μορφή ώρας 12ωρη π.μ./μ.μ. 24ωρο ρολόι	Καθορίστε τη μορφή της ώρας. Σημείωση: Η προεπιλεγμένη εργοστασιακή ρύθμιση είναι 12ωρη π.μ./μ.μ.
Φωτεινότητα οθόνης 20–100	Καθορισμός της φωτεινότητας της οθόνης. Σημείωση: Η προεπιλεγμένη εργοστασιακή ρύθμιση είναι 100.
Αντιγραφή μίας σελίδας Απενεργοποίηση Ενεργοποίηση	Ορισμός δημιουργίας αντιγράφων από τη γυάλινη επιφάνεια του σαρωτή σε μία μόνο σελίδα τη φορά. Σημείωση: Η προεπιλεγμένη εργοστασιακή ρύθμιση είναι "Απενεργοποίηση".
Ηχητικές ειδοποιήσεις Ειδοποιήσεις για κουμπιά Ενεργοποίηση Απενεργοποίηση Ένταση ήχου 1-10	Ορίζει την ένταση ήχου για τα κουμπιά. Σημειώσεις: <ul style="list-style-type: none"> • Η προεπιλεγμένη εργοστασιακή ρύθμιση για τις ειδοποιήσεις για κουμπιά είναι "Ενεργοποίηση". • Η προεπιλεγμένη εργοστασιακή ρύθμιση για την ένταση ήχου είναι 5.
Εμφάνιση σελιδοδεικτών Ναι Όχι	Καθορίζει εάν θα εμφανίζονται σελιδοδείκτες στην περιοχή "Εργασίες σε αναμονή". Σημείωση: Η προεπιλεγμένη εργοστασιακή ρύθμιση είναι "Ναι".
Να επιτρέπεται η κατάργηση φόντου Ενεργοποίηση Απενεργοποίηση	Καθορίζει εάν επιτρέπεται η αφαίρεση της εικόνας φόντου. Σημείωση: Η προεπιλεγμένη εργοστασιακή ρύθμιση είναι Ενεργοποίηση.

Χρήση	Για
Να επιτρέπονται σαρώσεις προσαρμοσμένων εργασιών Ενεργοποίηση Απενεργοποίηση	Σάρωση πολλών εργασιών σε ένα αρχείο. Σημείωση: Η προεπιλεγμένη εργοστασιακή ρύθμιση είναι Ενεργοποίηση. Εάν έχει επιλεγεί η "Ενεργοποίηση", η ρύθμιση "Να επιτρέπονται σαρώσεις προσαρμοσμένων εργασιών" είναι δυνατό να ενεργοποιηθεί για συγκεκριμένες εργασίες.
Αποκατάσταση εμπλοκής σαρωτή Επίπεδο εργασίας Επίπεδο σελίδας	Ορίζει τον τρόπο επανατοποθέτησης χαρτιού σε μια εργασία σάρωσης, εάν συμβεί εμπλοκή χαρτιού στον αυτόματο τροφοδότη εγγράφων. Σημειώσεις: <ul style="list-style-type: none"> • Η προεπιλεγμένη εργοστασιακή ρύθμιση είναι "Επίπεδο εργασίας". Εάν έχετε επιλέξει "Επίπεδο εργασίας", τότε επαναλάβετε τη σάρωση ολόκληρης της εργασίας. • Εάν έχετε επιλέξει Επίπεδο σελίδας, τότε επαναλάβετε τη σάρωση από τη σελίδα που σταματήσατε κατά την εμπλοκή χαρτιού.
Ρυθμός ανανέωσης σελίδας web 30–300	Ορίζει τα δευτερόλεπτα που θα μεσολαβούν μεταξύ των ανανεώσεων του Embedded Web Server. Σημείωση: Η προεπιλεγμένη εργοστασιακή ρύθμιση είναι 120.
Όνομα επαφής	Καθορίστε όνομα επαφής. Σημείωση: Το όνομα της επαφής αποθηκεύεται στον Embedded Web Server.
Τοποθεσία	Καθορίστε την τοποθεσία. Σημείωση: Η τοποθεσία αποθηκεύεται στον Embedded Web Server.
Ειδοποιήσεις Έλεγχος ειδοποιήσεων Ειδοποίηση κασέτας	Ορισμός ειδοποίησης όταν απαιτείται παρέμβαση εκ μέρους του χρήστη στον εκτυπωτή. Για κάθε τύπο ειδοποίησης επιλέξτε μια από τις παρακάτω επιλογές: Απενεργοποίηση Μία φορά Συνεχής Σημειώσεις: <ul style="list-style-type: none"> • Η εργοστασιακή προεπιλεγμένη ρύθμιση για τις δυνατότητες "Έλεγχος ειδοποιήσεων" και "Ειδοποίηση κασέτας". Εκπέμπει τρεις γρήγορες ηχητικές ειδοποιήσεις. • Η επιλογή "Συνεχής" επαναλαμβάνει πολλούς σύντομους ήχους ανά τακτά χρονικά διαστήματα.
Χρονικά όρια Κατάσταση αναμονής Απενεργοποιημένο 1–240	Ορίστε το χρόνο αναμονής που πρέπει να περάσει για να μεταβεί ο εκτυπωτής σε κατάσταση χαμηλότερης κατανάλωσης ενέργειας. Σημείωση: Η προεπιλεγμένη εργοστασιακή ρύθμιση είναι 15 λεπτά.

Χρήση	Για
<p>Χρονικά όρια Κατάσταση αναστολής λειτουργίας Απενεργοποιημένο 1–240</p>	<p>Ορίζει το χρόνο αναμονής που πρέπει να περάσει για να μεταβεί ο εκτυπωτής σε κατάσταση μειωμένης ενέργειας μετά την εκτύπωση μιας εργασίας.</p> <p>Σημειώσεις:</p> <ul style="list-style-type: none"> • Η προεπιλεγμένη εργοστασιακή ρύθμιση είναι 20 λεπτά. • Με χαμηλότερες τιμές εξοικονομείται περισσότερη ενέργεια. Ωστόσο, σε αυτήν την περίπτωση, ενδέχεται να απαιτείται περισσότερος χρόνος για την προθέρμανση του εκτυπωτή. • Επιλέξτε τη χαμηλότερη ρύθμιση, εάν ο εκτυπωτής χρησιμοποιεί από κοινού ένα ηλεκτρικό κύκλωμα με το φωτισμό δωματίου ή εάν παρατηρήσετε τρεμόπαιγμα του φωτισμού στο δωμάτιο. • Επιλέξτε υψηλή τιμή για τη ρύθμιση, εάν ο εκτυπωτής χρησιμοποιείται σε συνεχή βάση. Στις περισσότερες περιπτώσεις, αυτή η ρύθμιση διατηρεί τον εκτυπωτή σε ετοιμότητα για εκτύπωση με ελάχιστο χρόνο προθέρμανσης. • Η ρύθμιση "Απενεργοποιημένη" εμφανίζεται μόνο εάν η επιλογή Εξοικονόμησης ενέργειας έχει οριστεί σε "Απενεργοποίηση".
<p>Χρονικά όρια Χρονικό όριο αδρανοποίησης Απενεργοποιημένο 20 λεπτά 1–3 ώρες 6 ώρες 1–3 ημέρες 1–2 εβδομάδες 1 μήνας</p>	<p>Ορισμός χρόνου αναμονής του εκτυπωτή για την ενεργοποίηση της λειτουργίας "Αδρανοποίηση".</p> <p>Σημείωση: Η προεπιλεγμένη εργοστασιακή ρύθμιση είναι 3 ημέρες.</p>
<p>Χρονικά όρια Χρονικό όριο αδρανοποίησης κατά τη σύνδεση Αδρανοποίηση Να μην αδρανοπ.</p>	<p>Ο εκτυπωτής ρυθμίζεται στη λειτουργία Αδρανοποίησης ακόμα και εάν υπάρχει ενεργή σύνδεση Ethernet.</p> <p>Σημείωση: Η επιλογή "Να μην Αδρανοπ." είναι η εργοστασιακή προεπιλεγμένη ρύθμιση.</p>
<p>Χρονικά όρια Χρονικό όριο οθόνης 15-300</p>	<p>Ορισμός του χρονικού διαστήματος που πρέπει να περιμένει ο εκτυπωτής για να επαναφέρει την οθόνη σε κατάσταση ετοιμότητας.</p> <p>Σημείωση: Η προεπιλεγμένη εργοστασιακή ρύθμιση είναι 30 δευτερόλεπτα.</p>
<p>Χρονικά όρια Χρονικό όριο εκτύπωσης Απενεργοποιημένο 1–255</p>	<p>Ορίζει το χρόνο αναμονής του εκτυπωτή για τη λήψη ενός μηνύματος ολοκλήρωσης της εργασίας. Εάν δεν ληφθεί μήνυμα, θα ακυρωθεί η υπόλοιπη εργασία.</p> <p>Σημειώσεις:</p> <ul style="list-style-type: none"> • Η προεπιλεγμένη εργοστασιακή ρύθμιση είναι 90 δευτερόλεπτα. • Όταν λήγει το χρονικό όριο, εκτυπώνεται οποιαδήποτε μερικώς εκτυπωμένη σελίδα που βρίσκεται ακόμα στον εκτυπωτή. • Το Χρονικό όριο εκτύπωσης είναι διαθέσιμο μόνο όταν χρησιμοποιείται προσομοίωση PCL.

Χρήση	Για
Χρονικά όρια Χρονικό όριο αναμονής Απενεργοποιημένο 15–65535	Ορισμός του χρόνου αναμονής του εκτυπωτή για τη λήψη επιπλέον δεδομένων. Αν δεν ληφθούν δεδομένα, η εργασία εκτύπωσης θα ακυρωθεί. Σημειώσεις: <ul style="list-style-type: none"> • Η προεπιλεγμένη εργοστασιακή ρύθμιση είναι 40 δευτερόλεπτα. • Η επιλογή "Χρονικό όριο αναμονής" είναι διαθέσιμη μόνο όταν ο εκτυπωτής χρησιμοποιεί προσομοίωση PostScript.
Χρονικά όρια Χρονικό όριο αναμονής εργασιών 5–255	Ορίζει το χρονικό όριο αναμονής του εκτυπωτή για παρέμβαση του χρήστη. Αν δεν υπάρξει παρέμβαση χρήστη, ο εκτυπωτής θέτει σε αναμονή τις εργασίες που απαιτούν μη διαθέσιμους πόρους και συνεχίζει να εκτυπώνει άλλες εργασίες στην ουρά εκτύπωσης. Σημειώσεις: <ul style="list-style-type: none"> • Η προεπιλεγμένη εργοστασιακή ρύθμιση είναι 30. • Αυτό το στοιχείο μενού εμφανίζεται μόνο εάν έχει εγκατασταθεί ένας σκληρός δίσκος εκτυπωτή.
Επαναφορά εκτύπωσης Αυτόματη συνέχιση Απενεργοποιημένο 5–255	Επιτρέπει στον εκτυπωτή να συνεχίζει αυτόματα την εκτύπωση από ορισμένες καταστάσεις εκτός σύνδεσης, όταν η κατάσταση δεν επιλύεται εντός της καθορισμένης χρονικής περιόδου. Σημείωση: Η προεπιλεγμένη εργοστασιακή ρύθμιση είναι "Απενεργοποίηση".
Επαναφορά εκτύπωσης Αποκατάσταση εμπλοκής Ενεργοποίηση Απενεργοποίηση Αυτόματη	Ορίστε εάν ο εκτυπωτής θα επαναλαμβάνει την εκτύπωση των μπλοκαρισμένων σελίδων. Σημειώσεις: <ul style="list-style-type: none"> • Η προεπιλεγμένη εργοστασιακή ρύθμιση είναι "Αυτόματη". Ο εκτυπωτής εκτυπώνει ξανά μπλοκαρισμένες σελίδες, εκτός και αν η μνήμη που απαιτείται για την προσωρινή τους αποθήκευση χρειάζεται για άλλες εργασίες του εκτυπωτή. • Με την επιλογή "Ενεργοποίηση", ο εκτυπωτής θα επανεκτυπώνει πάντα τις μπλοκαρισμένες σελίδες. • Με την επιλογή "Απενεργοποίηση", ο εκτυπωτής δεν θα εκτυπώνει ποτέ τις μπλοκαρισμένες σελίδες.
Επαναφορά εκτύπωσης Προστασία σελίδας Απενεργοποίηση Ενεργοποίηση	Επιτυχής εκτύπωση μιας σελίδας που ενδέχεται να μην είχε εκτυπωθεί διαφορετικά. Σημειώσεις: <ul style="list-style-type: none"> • Η προεπιλεγμένη εργοστασιακή ρύθμιση είναι "Απενεργοποίηση". Με την επιλογή "Απενεργοποίηση" εκτυπώνεται μέρος της σελίδας όταν δεν υπάρχει αρκετή μνήμη για εκτύπωση ολόκληρης της σελίδας. • Με την επιλογή "Ενεργοποίηση", εκτυπώνεται ολόκληρη η σελίδα.
Πάτημα κουμπιού αναστολής λειτουργίας Καμία ενέργεια Αναστολή λειτουργίας	Καθορίζει πώς ανταποκρίνεται ο εκτυπωτής κατά το σύντομο πάτημα του κουμπιού "Αδράνεια" όταν ο εκτυπωτής βρίσκεται σε κατάσταση αδράνειας. Σημείωση: Η προεπιλεγμένη εργοστασιακή ρύθμιση είναι "Αναστολή λειτουργίας".
Παρατεταμένο πάτημα του κουμπιού αναστολής λειτουργίας Καμία ενέργεια Αναστολή λειτουργίας	Καθορίζει πώς ανταποκρίνεται ο εκτυπωτής κατά το παρατεταμένο πάτημα του κουμπιού "Αναστολή λειτουργίας" όταν ο εκτυπωτής βρίσκεται σε κατάσταση αδράνειας. Σημείωση: Η προεπιλεγμένη εργοστασιακή ρύθμιση είναι "Καμία ενέργεια".

Χρήση	Για
Προεπιλεγμένες εργοστασιακές ρυθμίσεις Να μην γίνει επαναφορά Άμεση επαναφορά	Χρήση των προεπιλεγμένων εργοστασιακών ρυθμίσεων του εκτυπωτή. Σημειώσεις: <ul style="list-style-type: none"> • Η προεπιλεγμένη εργοστασιακή ρύθμιση είναι "Να μην γίνει επαναφορά". • Η επιλογή "Άμεση επαναφορά" επαναφέρει όλες τις ρυθμίσεις του εκτυπωτή στις προεπιλεγμένες εργοστασιακές ρυθμίσεις, εκτός από αυτές του μενού "Δίκτυο/θύρες". Θα διαγραφούν όλα τα στοιχεία λήψης που είναι αποθηκευμένα στη μνήμη RAM. Τα στοιχεία λήψης που αποθηκεύονται στη μνήμη flash ή σε σκληρό δίσκο δεν επηρεάζονται.
Εξαγ. συμ/σμένου αρχ. καταγραφής Εξαγωγή	Εξαγάγει αρχεία διαμόρφωσης σε μονάδα flash.

Μενού Ρυθμίσεις αντιγραφής

Χρήση	Για
Τύπος περιεχομένου Κείμενο Γραφικά Κείμενο/Φωτογραφία Φωτογραφία	Καθορίζει το περιεχόμενο του πρωτότυπου εγγράφου. Σημείωση: Η επιλογή Κείμενο/Φωτογραφία είναι η προεπιλεγμένη εργοστασιακή ρύθμιση.
Προέλευση περιεχομένου Ασπρόμαυρο λείζερ Έγχρωμο λείζερ Inkjet Φωτογραφία/Φιλμ Περιοδικό Εφημερίδα Πατήστε το κουμπί Άλλο	Καθορίζει τον τρόπο δημιουργίας του πρωτότυπου εγγράφου. Σημείωση: Η επιλογή Color Laser (Έγχρωμο Laser) είναι η προεπιλεγμένη εργοστασιακή ρύθμιση.
Έγχρωμο Αυτόματη Ενεργοποίηση Απενεργοποίηση	Καθορίστε εάν η εκτύπωση των αντιγράφων θα είναι έγχρωμη. Σημείωση: Η προεπιλεγμένη εργοστασιακή ρύθμιση είναι Ενεργοποίηση.
Αυτóm. ανίχν. χρώματος Ευαισθησία χρώματος 1-9 Ευαισθησία περιοχής 1-9	Ορίζει την ποσότητα χρώματος που μπορεί να εντοπίσει ο εκτυπωτής από το πρωτότυπο έγγραφο. Σημείωση: Αυτό το στοιχείο μενού ισχύει μόνο όταν η επιλογή "Έγχρωμη εκτύπωση" έχει οριστεί σε "Αυτόματη".
Να επιτρέπονται έγχρωμα αντίγραφα Ενεργοποίηση Απενεργοποίηση	Ενεργοποίηση χρώματος κατά την αντιγραφή. Σημειώσεις: <ul style="list-style-type: none"> • Η προεπιλεγμένη εργοστασιακή ρύθμιση είναι Ενεργοποίηση. • Εάν επιλέξετε Απενεργοποίηση γίνεται απόκρυψη όλων των μενού που σχετίζονται με το χρώμα. • Η ρύθμιση αυτή παρακάμπτει τη ρύθμιση Color (Χρώμα).

Χρήση	Για
Όψεις (Διπλής όψης) 1 όψης σε 1 όψης 1 πλευράς σε 2 πλευρών 2 πλευρών σε 1 πλευράς 2 πλευρών σε 2 πλευρών	Καθορίζει εάν το πρωτότυπο έγγραφο είναι διπλής όψης ή μίας όψης και στη συνέχεια καθορίζει εάν το αντίγραφο θα είναι δύο όψεων ή μίας όψης. Σημείωση: Η εκτύπωση 1 όψης σε 1 όψης είναι η προεπιλεγμένη εργοστασιακή ρύθμιση. Αυτή η ρύθμιση είναι επιλεγμένη κατά τη χρήση ενός πρωτότυπου εγγράφου μίας όψης για μια εργασία αντιγραφής μίας όψης.
Εξοικονόμηση χαρτιού Απενεργοποίηση 2 σε 1 Κατακόρυφο 2 σε 1 Οριζόντιο 4 σε 1 Κατακόρυφο 4 σε 1 Οριζόντιο	Αντιγράφει δύο ή τέσσερα φύλλα ενός εγγράφου σε μία σελίδα. Σημείωση: Η προεπιλεγμένη εργοστασιακή ρύθμιση είναι "Απενεργοποίηση".
Εκτύπωση περιθωρίων σελίδας Ενεργοποίηση Απενεργοποίηση	Καθορίζει εάν εκτυπώνεται το περιθώριο. Σημείωση: Η προεπιλεγμένη εργοστασιακή ρύθμιση είναι "Απενεργοποίηση".
Σελιδοποίηση Ενεργοποίηση [1,2,1,2,1,2] Απενεργοποίηση [1,1,1,2,2,2]	Να στοιβάζετε τις σελίδες μια εργασίας εκτύπωσης τηρώντας μια συγκεκριμένη ακολουθία κατά την εκτύπωση πολλαπλών αντιγράφων. Σημείωση: Η προεπιλεγμένη εργοστασιακή ρύθμιση είναι Ενεργοποίηση.
Μέγεθος πρωτοτύπου Letter Legal Executive Folio Statement Oficio (Μεξικό) Universal Mixed Sizes (Συνδυασμός μεγεθών) A4 A5 A6 JIS B5 Προσαρμοσμένο μέγεθος σάρωσης [x] Πρωτότυπο βιβλίου Επαγγελματική κάρτα 3 x 5 ίν. 4 x 6 ίν. Ταυτότητα	Καθορίζει το μέγεθος του πρωτότυπου εγγράφου. Σημείωση: Η ρύθμιση Letter είναι η για τις Η.Π.Α. Η επιλογή A4 αποτελεί προεπιλεγμένη εργοστασιακή ρύθμιση σε διεθνές επίπεδο.
Αντιγραφή σε προέλευση Θήκη [x] Μη αυτόματος τροφοδότης Τροφοδότης διαφορετικών μεγεθών	Καθορίζει την προέλευση χαρτιού για εργασίες εκτύπωσης. Σημείωση: Η επιλογή Θήκη 1 είναι η προεπιλεγμένη εργοστασιακή ρύθμιση.
Διαχωριστικά διαφανειών Ενεργοποίηση Απενεργοποίηση	Τοποθέτηση ενός φύλλου χαρτιού μεταξύ των διαφανειών. Σημείωση: Η προεπιλεγμένη εργοστασιακή ρύθμιση είναι Ενεργοποίηση.

Χρήση	Για
Διαχωριστικά φύλλα Απενεργοποίηση Μεταξύ αντιγράφων Μεταξύ εργασιών Μεταξύ σελίδων	Τοποθετεί ένα φύλλο χαρτιού μεταξύ των σελίδων, των αντιγράφων ή των εργασιών. Σημείωση: Η προεπιλεγμένη εργοστασιακή ρύθμιση είναι "Απενεργοποίηση".
Προέλευση διαχωριστικού φύλλου Θήκη [x] Τροφοδότης διαφορετικών μεγεθών	Ορίζει την προέλευση του χαρτιού για τα διαχωριστικά φύλλα. Σημείωση: Η επιλογή Θήκη 1 είναι η προεπιλεγμένη εργοστασιακή ρύθμιση.
Σκουρότητα 1-9	Κάνει την εκτύπωση πιο ανοιχτόχρωμη ή πιο σκουρόχρωμη. Σημείωση: Η προεπιλεγμένη εργοστασιακή ρύθμιση είναι 5.
Αριθμός αντιγράφων 1-999	Καθορίζει τον αριθμό αντιγράφων της εργασίας αντιγραφής. Σημείωση: Η προεπιλεγμένη εργοστασιακή ρύθμιση είναι 1.
Κεφαλίδα/Υποσέλιδο [Θέση] Απενεργοποίηση Ημερομηνία/ώρα Αριθμός σελίδας Προσαρμοσμένο κείμενο Εκτύπωση σε Όλες τις σελίδες Μόνο την πρώτη σελίδα Όλες εκτός από την πρώτη σελίδα Προσαρμοσμένο κείμενο	Καθορίζει τις πληροφορίες κεφαλίδας/υποσέλιδου και τη θέση τους στη σελίδα. Ορίστε κάποιες από τις παρακάτω επιλογές θέσης: <ul style="list-style-type: none"> • Επάνω αριστερά • Επάνω και στη μέση • Επάνω δεξιά • Κάτω αριστερά • Κάτω και στη μέση • Κάτω δεξιά Σημειώσεις: <ul style="list-style-type: none"> • Η επιλογή "Απενεργοποίηση" είναι η εργοστασιακά προεπιλεγμένη ρύθμιση για τη θέση. • Η επιλογή Όλες τις σελίδες είναι η προεπιλεγμένη εργοστασιακή ρύθμιση για την παράμετρο Εκτύπωση σε.
Επικάλυψη Εμπιστευτικό Αντιγραφή Πρόχειρο Επείγον Προσαρμογή Απενεργοποίηση	Καθορίζει το κείμενο επικάλυψης που εκτυπώνεται σε κάθε σελίδα της εργασίας αντιγραφής. Σημείωση: Η προεπιλεγμένη εργοστασιακή ρύθμιση είναι "Απενεργοποίηση".
Προσαρμοσμένη επικάλυψη	Καθορίζει το προσαρμοσμένο κείμενο επικάλυψης.
Να επιτρέπεται η προτεραιότητα των αντιγράφων Ενεργοποίηση Απενεργοποίηση	Επιτρέπει τη διακοπή μιας εργασίας εκτύπωσης για την αντιγραφή μιας σελίδας ή ενός εγγράφου. Σημείωση: Η προεπιλεγμένη εργοστασιακή ρύθμιση είναι Ενεργοποίηση.

Χρήση	Για
Σάρωση προσαρμοσμένης εργασίας Ενεργοποίηση Απενεργοποίηση	Σάρωση ενός εγγράφου που περιλαμβάνει συνδυασμούς μεγεθών χαρτιού σε μία εργασία αντιγραφής. Σημειώσεις: <ul style="list-style-type: none"> • Η προεπιλεγμένη εργοστασιακή ρύθμιση είναι "Απενεργοποίηση". • Αυτό το στοιχείο μενού εμφανίζεται μόνο όταν έχει εγκατασταθεί ένας διαμορφωμένος σκληρός δίσκος που λειτουργεί κανονικά.
Να επιτρέπεται η αποθήκευση ως συντόμευση Ενεργοποίηση Απενεργοποίηση	Αποθήκευση προσαρμοσμένων ρυθμίσεων αντιγραφής ως συντομεύσεις. Σημείωση: Η προεπιλεγμένη εργοστασιακή ρύθμιση είναι Ενεργοποίηση.
Κατάργηση φόντου -4 έως 4	Προσαρμόζει την ποσότητα του φόντου που θα είναι ορατή σε ένα αντίγραφο. Σημείωση: Η προεπιλεγμένη εργοστασιακή ρύθμιση είναι 0.
Αυτόματο κεντράρισμα Απενεργοποίηση Ενεργοποίηση	Στοιχίζει αυτόματα το περιεχόμενο στο κέντρο της σελίδας. Σημείωση: Η προεπιλεγμένη εργοστασιακή ρύθμιση είναι "Απενεργοποίηση".
Ισορροπία χρώματος Κυανό - Κόκκινο Ματζέντα - Πράσινο Κίτρινο - Μπλε	Επιτρέπει την εξισορρόπηση των χρωμάτων στο αποτέλεσμα εξόδου.
Χρώμα απόρριψης Χρώμα απόρριψης Κανένα Κόκκινο Πράσινο Μπλε Προεπιλεγμένα όρια τιμών κόκκινου 0-255 Προεπιλεγμένα όρια τιμών πράσινου 0-255 Προεπιλεγμένα όρια τιμών μπλε 0-255	Καθορίζει το χρώμα απόρριψης και ρυθμίζει την απόρριψη για το όριο κάθε χρώματος. Σημειώσεις: <ul style="list-style-type: none"> • Η επιλογή "Κανένα" είναι η προεπιλεγμένη εργοστασιακή ρύθμιση για το Χρώμα απόρριψης. • Η προεπιλεγμένη εργοστασιακή ρύθμιση για το όριο κάθε χρώματος είναι το 128.
Αντίθεση 0-5 Βέλτιστη για το περιεχόμενο	Καθορίστε την αντίθεση του αποτελέσματος εκτύπωσης. Σημείωση: Η επιλογή Βέλτιστη για το περιεχόμενο είναι η προεπιλεγμένη εργοστασιακή ρύθμιση.
Είδωλο αντικατοπτρισμού Απενεργοποίηση Ενεργοποίηση	Δημιουργεί έναν αντικατοπτρισμό του πρωτότυπου εγγράφου. Σημείωση: Η προεπιλεγμένη εργοστασιακή ρύθμιση είναι "Απενεργοποίηση".
Αρνητικό εικόνας Απενεργοποίηση Ενεργοποίηση	Δημιουργεί ένα αρνητικό εικόνας του πρωτότυπου εγγράφου. Σημείωση: Η προεπιλεγμένη εργοστασιακή ρύθμιση είναι "Απενεργοποίηση".
Λεπτομέρεια σκίασης -4 έως 4	Προσαρμόζει την ποσότητα σκίασης που θα είναι ορατή σε ένα αντίγραφο. Σημείωση: Η προεπιλεγμένη εργοστασιακή ρύθμιση είναι 0.

Χρήση	Για
Σάρωση από άκρη σε άκρη Απενεργοποίηση Ενεργοποίηση	Καθορίζει εάν το πρωτότυπο έγγραφο σαρώνεται από άκρη σε άκρη. Σημείωση: Η προεπιλεγμένη εργοστασιακή ρύθμιση είναι "Απενεργοποίηση".
Ευκρίνεια 1-5	Προσαρμόζει το ποσοστό ευκρίνειας σε ένα αντίγραφο. Σημείωση: Η επιλογή 3 είναι η προεπιλεγμένη εργοστασιακή ρύθμιση.
Θερμοκρασία -4 έως 4	Καθορίζει αν η εκτύπωση θα έχει θερμό ή ψυχρό χρώμα. Οι τιμές ψυχρού χρώματος δημιουργούν ένα πιο μπλε αποτέλεσμα εκτύπωσης σε σχέση με την προεπιλεγμένη τιμή, ενώ οι τιμές θερμού χρώματος δημιουργούν ένα πιο κοκκινωπό αποτέλεσμα εκτύπωσης σε σχέση με την προεπιλεγμένη τιμή. Σημείωση: Η προεπιλεγμένη εργοστασιακή ρύθμιση είναι 0.
Δείγμα αντιγράφου Απενεργοποίηση Ενεργοποίηση	Δημιουργεί ένα δείγμα αντιγράφου του πρωτότυπου εγγράφου. Σημείωση: Η προεπιλεγμένη εργοστασιακή ρύθμιση είναι "Απενεργοποίηση".

Μενού Ρυθμίσεις φαξ

Μενού Λειτουργία φαξ (ρύθμιση αναλογικού φαξ)

Η λειτουργία Ρύθμισης αναλογικού φαξ στέλνει την εργασία φαξ μέσω τηλεφωνικής γραμμής.

Γενικές ρυθμίσεις φαξ

Χρήση	Για
Επαναφορά προεπιλεγμένων εργοστασιακών ρυθμίσεων	Επαναφέρει όλες τις προεπιλεγμένες εργοστασιακές ρυθμίσεις φαξ.
Βελτ. συμβατ. φαξ	Βελτιστοποιεί τη συμβατότητα του φαξ με άλλα μηχανήματα φαξ.
Όνομα σταθμού	Καθορίζει το όνομα του φαξ στον εκτυπωτή.
Αριθμός σταθμού	Καθορίζει τον αριθμό τηλεφώνου που έχει εκχωρηθεί στο φαξ.
Αναγνωριστικό σταθμού Όνομα σταθμού Αριθμός σταθμού	Καθορίζει τον τρόπο αναγνώρισης του φαξ. Σημείωση: Η επιλογή "Αριθμός σταθμού" είναι η προεπιλεγμένη εργοστασιακή ρύθμιση.
Ενεργοποίηση μη αυτόματης λειτουργίας φαξ Ενεργοποίηση Απενεργοποίηση	Ρυθμίζει τον εκτυπωτή σε μη αυτόματη λειτουργία φαξ, γεγονός που απαιτεί διαχωριστή γραμμής και μια συσκευή τηλεφώνου. Σημειώσεις: <ul style="list-style-type: none"> • Η προεπιλεγμένη εργοστασιακή ρύθμιση είναι "Απενεργοποίηση". • Χρησιμοποιήστε μια συμβατική τηλεφωνική συσκευή για να απαντάτε σε εισερχόμενες εργασίες φαξ και για να καλείτε έναν αριθμό φαξ. • Στο αριθμητικό πληκτρολόγιο, πατήστε το κουμπί # 0 για να μεταβείτε απευθείας στη Μη αυτόματη λειτουργία φαξ.

Χρήση	Για
Χρήση μνήμης Αποκλειστικά λήψεις Κυρίως για λήψεις Ισομερώς Κυρίως για αποστολές Αποκλειστικά αποστολές	Καθορίζει την εκχώρηση σταθερής μνήμης μεταξύ της αποστολής και λήψης εργασιών φαξ. Σημείωση: Η επιλογή "Ισομερώς" είναι η προεπιλεγμένη εργοστασιακή ρύθμιση.
Ακύρωση φαξ Να επιτρέπεται Να μην επιτρέπεται	Καθορίζει αν επιτρέπεται η ακύρωση εργασιών φαξ. Σημείωση: Η ρύθμιση Να επιτρέπεται είναι η προεπιλεγμένη εργοστασιακή ρύθμιση.
Κάλυψη αριθμού φαξ Απενεργοποίηση Από αριστερά Από δεξιά	Καθορίζει την κατεύθυνση κάλυψης των ψηφίων στον αριθμό ενός εξερχόμενου φαξ. Σημειώσεις: <ul style="list-style-type: none"> • Η προεπιλεγμένη εργοστασιακή ρύθμιση είναι "Απενεργοποίηση". • Ο αριθμός των χαρακτήρων που καλύπτονται προσδιορίζεται από τη ρύθμιση "Ψηφία προς κάλυψη".
Ψηφία προς κάλυψη 0–58	Καθορίζει τον αριθμό των ψηφίων προς κάλυψη σε έναν εξερχόμενο αριθμό φαξ. Σημείωση: Η προεπιλεγμένη εργοστασιακή ρύθμιση είναι 0.
Συνοδευτική σελίδα φαξ Συνοδευτική σελίδα φαξ Απενεργοποίηση από προεπιλογή Ενεργοποίηση από προεπιλογή Να μην χρησιμοποιείται ποτέ Να χρησιμοποιείται πάντα Συμπερίληψη στο πεδίο Ενεργοποίηση Απενεργοποίηση Συμπερίληψη από πεδίο Ενεργοποίηση Απενεργοποίηση Από Πεδίο συμπερίληψης μηνύματος Ενεργοποίηση Απενεργοποίηση Μήνυμα Συμπερίληψη λογότυπου Ενεργοποίηση Απενεργοποίηση Συμπερίληψη υποσέλιδου [x] Ενεργοποίηση Απενεργοποίηση Υποσέλιδο [x]	Διαμόρφωση της συνοδευτικής σελίδας φαξ. Σημειώσεις: <ul style="list-style-type: none"> • Η επιλογή Απενεργοποίηση από προεπιλογή είναι η προεπιλεγμένη εργοστασιακή ρύθμιση για τη Συνοδευτική σελίδα φαξ. • Η προεπιλεγμένη εργοστασιακή ρύθμιση για όλα τα άλλα στοιχεία μενού είναι Απενεργοποίηση.

Ρυθμίσεις αποστολής φαξ

Χρήση	Για
Ανάλυση Standard (Κανονική) Υψηλή 200 dpi Πολύ υψηλή 300 dpi	Καθορίζει την ποιότητα σε κουκκίδες ανά ίντσα (dpi). Η υψηλότερη ανάλυση παρέχει καλύτερη ποιότητα εκτύπωσης αλλά αυξάνει το χρόνο μετάδοσης των εξερχόμενων φαξ. Σημείωση: Η επιλογή "Κανονική" είναι η εργοστασιακά προεπιλεγμένη ρύθμιση.
Μέγεθος πρωτοτύπου Letter Legal Executive Folio Statement Oficio (Μεξικό) Universal Mixed Sizes (Συνδυασμός μεγεθών) A4 A5 A6 JIS B5 Προσαρμοσμένο μέγεθος σάρωσης [x] Πρωτότυπο βιβλίου Επαγγελματική κάρτα 3 x 5 ίν. 4 x 6 ίν.	Καθορίζει το μέγεθος του πρωτότυπου εγγράφου. Σημείωση: Ο Συνδυασμός μεγεθών είναι η για τις Η.Π.Α. Η επιλογή A4 αποτελεί προεπιλεγμένη εργοστασιακή ρύθμιση σε διεθνές επίπεδο.
Όψεις (Διπλής όψης) Απενεργοποίηση Μεγάλη πλευρά Μικρή πλευρά	Καθορίζει τον προσανατολισμό των πρωτότυπων εγγράφων που τοποθετούνται στον αυτόματο τροφοδότη εγγράφων (ADF) για σάρωση διπλής όψης. Σημείωση: Η προεπιλεγμένη εργοστασιακή ρύθμιση είναι "Απενεργοποίηση".
Τύπος περιεχομένου Κείμενο Γραφικά Κείμενο/Φωτογραφία Φωτογραφία	Καθορίζει το περιεχόμενο του πρωτότυπου εγγράφου. Σημείωση: Η επιλογή Κείμενο είναι η προεπιλεγμένη εργοστασιακή ρύθμιση.
Προέλευση περιεχομένου Ασπρόμαυρο λέιζερ Έγχρωμο λέιζερ Inkjet Φωτογραφία/Φιλμ Περιοδικό Εφημερίδα Πατήστε το κουμπί Άλλο	Καθορίζει τον τρόπο δημιουργίας του πρωτότυπου εγγράφου. Σημείωση: Η επιλογή Color Laser (Έγχρωμο Laser) είναι η προεπιλεγμένη εργοστασιακή ρύθμιση.
Σκουρότητα 1-9	Κάνει την εκτύπωση πιο ανοιχτόχρωμη ή πιο σκουρόχρωμη. Σημείωση: Η προεπιλεγμένη εργοστασιακή ρύθμιση είναι 5.

Χρήση	Για
Πρόθεμα κλήσης	Πληκτρολογήστε ένα πρόθεμα κλήσης όπως το 99. Παρέχεται ένα πεδίο αριθμητικής καταχώρισης.
Κανόνες προθέματος κλήσης Κανόνας προθέματος [x]	Καθιερώνει έναν κανόνα προθέματος κλήσης.
Αυτόματη επανάκληση 0-9	Καθορίζει τον αριθμό προσπαθειών του εκτυπωτή για την αποστολή του φαξ σε ένα συγκεκριμένο αριθμό. Σημείωση: Η προεπιλεγμένη εργοστασιακή ρύθμιση είναι 5.
Συχνότητα επανάκλησης 1-200	Καθορίζει το χρονικό διάστημα σε λεπτά μεταξύ των επανακλήσεων. Σημείωση: Η επιλογή 3 είναι η προεπιλεγμένη εργοστασιακή ρύθμιση.
Πίσω από PABX Ναι Όχι	Ενεργοποιεί/απενεργοποιεί την τυφλή κλήση τηλεφωνικού κέντρου χωρίς τον τόνο κλήσης. Σημείωση: Η επιλογή Όχι είναι η προεπιλεγμένη εργοστασιακή ρύθμιση.
Ενεργοποίηση ECM Ναι Όχι	Ενεργοποιεί/απενεργοποιεί τη λειτουργία Διόρθωσης σφαλμάτων για εργασίες φαξ. Σημείωση: Η προεπιλεγμένη εργοστασιακή ρύθμιση είναι "Ναι".
Ενεργοποίηση Σαρώσεων φαξ Ενεργοποίηση Απενεργοποίηση	Αποστολή με φαξ των αρχείων που σαρώνονται στον εκτυπωτή. Σημείωση: Η προεπιλεγμένη εργοστασιακή ρύθμιση είναι Ενεργοποίηση.
Οδηγός σε φαξ Ναι Όχι	Επιτρέπει στο πρόγραμμα οδήγησης εκτύπωσης την αποστολή εργασιών φαξ. Σημείωση: Η προεπιλεγμένη εργοστασιακή ρύθμιση είναι "Ναι".
Να επιτρέπεται η αποθήκευση ως συντόμευση Ενεργοποίηση Απενεργοποίηση	Αποθηκεύει τους αριθμούς φαξ ως συντομεύσεις στον εκτυπωτή. Σημείωση: Η προεπιλεγμένη εργοστασιακή ρύθμιση είναι Ενεργοποίηση.
Κατάσταση λειτουργίας κλήσης Τόνος Παλμική κλήση	Καθορίζει τον ήχο κλήσης. Σημείωση: Η επιλογή Τόνος είναι η προεπιλεγμένη εργοστασιακή ρύθμιση.
Μέγιστη ταχύτητα 2400 4800 9600 14400 33600	Καθορίζει τη μέγιστη ταχύτητα μετάδοσης δεδομένων με την οποία αποστέλλονται τα φαξ. Σημείωση: Η προεπιλεγμένη εργοστασιακή ρύθμιση είναι 33600.
Σάρωση προσαρμοσμένης εργασίας Ενεργοποίηση Απενεργοποίηση	Σάρωση εγγράφου που περιέχει διάφορα μεγέθη χαρτιού σε ένα αρχείο. Σημειώσεις: <ul style="list-style-type: none"> • Η προεπιλεγμένη εργοστασιακή ρύθμιση είναι "Απενεργοποίηση". • Αυτό το στοιχείο μενού εμφανίζεται μόνο όταν έχει εγκατασταθεί ένας διαμορφωμένος σκληρός δίσκος που λειτουργεί κανονικά.

Χρήση	Για
Προεπισκόπηση σάρωσης Ενεργοποίηση Απενεργοποίηση	Δείχνει εάν θα εμφανίζεται μια προεπισκόπηση στην οθόνη για τις εργασίες σάρωσης. Σημειώσεις: <ul style="list-style-type: none"> • Η προεπιλεγμένη εργοστασιακή ρύθμιση είναι "Απενεργοποίηση". • Αυτό το στοιχείο μενού εμφανίζεται μόνο όταν έχει εγκατασταθεί ένας διαμορφωμένος σκληρός δίσκος που λειτουργεί κανονικά.
Κατάργηση φόντου -4 έως 4	Προσαρμόζει την ποσότητα του φόντου που θα είναι ορατή σε μια σαρωμένη εικόνα. Σημείωση: Η προεπιλεγμένη εργοστασιακή ρύθμιση είναι 0.
Ισορροπία χρώματος Κυανό - Κόκκινο Ματζέντα - Πράσινο Κίτρινο - Μπλε	Επιτρέπει την εξισορρόπηση των χρωμάτων στη σαρωμένη εικόνα.
Χρώμα απόρριψης Χρώμα απόρριψης Κανένα Κόκκινο Πράσινο Μπλε Προεπιλεγμένα όρια τιμών κόκκινου 0–255 Προεπιλεγμένα όρια τιμών πράσινου 0–255 Προεπιλεγμένα όρια τιμών μπλε 0–255	Ορίζει το χρώμα απόρριψης και ρυθμίζει την απόρριψη για το όριο κάθε χρώματος. Σημειώσεις: <ul style="list-style-type: none"> • Η επιλογή "Κανένα" είναι η προεπιλεγμένη εργοστασιακή ρύθμιση για το Χρώμα απόρριψης. • Η προεπιλεγμένη εργοστασιακή ρύθμιση για το όριο κάθε χρώματος είναι το 128.
Αντίθεση 0-5 Βέλτιστη για το περιεχόμενο	Ορίζει την αντίθεση της σαρωμένης εικόνας. Σημείωση: Η επιλογή Βέλτιστη για το περιεχόμενο είναι η προεπιλεγμένη εργοστασιακή ρύθμιση.
Είδωλο αντικατοπτρισμού Απενεργοποίηση Ενεργοποίηση	Δημιουργεί έναν αντικατοπτρισμό του πρωτότυπου εγγράφου. Σημείωση: Η προεπιλεγμένη εργοστασιακή ρύθμιση είναι "Απενεργοποίηση".
Αρνητικό εικόνας Απενεργοποίηση Ενεργοποίηση	Δημιουργεί ένα αρνητικό εικόνας του πρωτότυπου εγγράφου. Σημείωση: Η προεπιλεγμένη εργοστασιακή ρύθμιση είναι "Απενεργοποίηση".
Λεπτομέρεια σκίασης -4 έως 4	Προσαρμόζει την ποσότητα σκίασης που θα είναι ορατή. Σημείωση: Η προεπιλεγμένη εργοστασιακή ρύθμιση είναι 0.
Σάρωση από άκρη σε άκρη Απενεργοποίηση Ενεργοποίηση	Καθορίστε εάν το πρωτότυπο έγγραφο σαρώνεται από άκρη σε άκρη. Σημείωση: Η προεπιλεγμένη εργοστασιακή ρύθμιση είναι "Απενεργοποίηση".
Ευκρίνεια 1-5	Προσαρμόζει την ευκρίνεια ενός φαξ. Σημείωση: Η επιλογή 3 είναι η προεπιλεγμένη εργοστασιακή ρύθμιση.

Χρήση	Για
Θερμοκρασία -4 έως 4	Καθορίζει αν η εκτύπωση θα έχει θερμό ή ψυχρό χρώμα. Οι τιμές ψυχρού χρώματος δημιουργούν ένα πιο μπλε αποτέλεσμα εκτύπωσης σε σχέση με την προεπιλεγμένη τιμή, ενώ οι τιμές θερμού χρώματος δημιουργούν ένα πιο κοκκινωπό αποτέλεσμα εκτύπωσης σε σχέση με την προεπιλεγμένη τιμή. Σημείωση: Η προεπιλεγμένη εργοστασιακή ρύθμιση είναι 0.
Ενεργοποίηση Έγχρωμων σαρώσεων φαξ Απενεργοποίηση από προεπιλογή Ενεργοποίηση από προεπιλογή Να μην χρησιμοποιείται ποτέ Να χρησιμοποιείται πάντα	Ενεργοποίηση έγχρωμης λειτουργίας φαξ. Σημείωση: Η επιλογή "Απενεργοποίηση από προεπιλογή" είναι η προεπιλεγμένη εργοστασιακή ρύθμιση.
Αυτόματη μετατροπή έγχρωμων φαξ σε μονόχρωμα φαξ Ενεργοποίηση Απενεργοποίηση	Μετατροπή όλων των εξερχόμενων φαξ σε ασπρόμαυρα. Σημείωση: Η προεπιλεγμένη εργοστασιακή ρύθμιση είναι Ενεργοποίηση.

Ρυθμίσεις λήψεων φαξ

Χρήση	Για
Ενεργοποίηση λήψης φαξ Ενεργοποίηση Απενεργοποίηση	Επιτρέπει στο πρόγραμμα οδήγησης του εκτυπωτή να λαμβάνει εργασίες φαξ. Σημείωση: Η προεπιλεγμένη εργοστασιακή ρύθμιση είναι Ενεργοποίηση.
Ενερ. ID καλούντος Ενεργοποίηση Απενεργοποίηση	Εμφανίζει το αναγνωριστικό καλούντος για τα εισερχόμενα φαξ. Σημείωση: Η προεπιλεγμένη εργοστασιακή ρύθμιση είναι Ενεργοποίηση.
Εργασία φαξ σε αναμονή Κανένα Τόνερ Τόνερ και αναλώσιμα	Αφαιρέστε εργασίες εκτύπωσης από την ουρά εκτύπωσης όταν η εργασία απαιτεί συγκεκριμένους μη διαθέσιμους πόρους. Σημείωση: Η επιλογή "Κανένα" είναι η προεπιλεγμένη εργοστασιακή ρύθμιση.
Αριθμός ήχων κλήσης πριν από την απάντηση 1-25	Ορίζει τον αριθμό των κουδουνισμάτων πριν από την απάντηση σε μια εισερχόμενη εργασία φαξ. Σημείωση: Η επιλογή 3 είναι η προεπιλεγμένη εργοστασιακή ρύθμιση.
Αυτόματη μείωση Ενεργοποίηση Απενεργοποίηση	Προσαρμόζει την εισερχόμενη εργασία φαξ, ώστε να ταιριάζει στο μέγεθος του χαρτιού που έχει τοποθετηθεί στην καθορισμένη προέλευση φαξ. Σημείωση: Η προεπιλεγμένη εργοστασιακή ρύθμιση είναι Ενεργοποίηση.
Προέλευση χαρτιού Αυτόματη Θήκη [x] Τροφοδότης διαφορετικών μεγεθών Μη αυτόματος τροφοδότης	Καθορίζει την προέλευση χαρτιού για την εκτύπωση εισερχόμενων φαξ. Σημείωση: Η προεπιλεγμένη εργοστασιακή ρύθμιση είναι "Αυτόματη".
Διαχωριστικά φύλλα Απενεργοποίηση Πριν από την εργασία Μετά την εργασία	Επιτρέπει στον εκτυπωτή να συμπεριλαμβάνει διαχωριστικά φύλλα για εισερχόμενες εργασίες φαξ. Σημείωση: Η προεπιλεγμένη εργοστασιακή ρύθμιση είναι "Απενεργοποίηση".

Χρήση	Για
Προέλευση διαχωριστικού φύλλου Θήκη [x] Μη αυτόματος τροφοδότης	Ορίζει την προέλευση του χαρτιού για τα διαχωριστικά φύλλα. Σημείωση: Η επιλογή Θήκη 1 είναι η προεπιλεγμένη εργοστασιακή ρύθμιση.
Όψεις (Διπλής όψης) Απενεργοποίηση Ενεργοποίηση	Ενεργοποιεί την εκτύπωση δύο όψεων για εισερχόμενες εργασίες φαξ. Σημείωση: Η προεπιλεγμένη εργοστασιακή ρύθμιση είναι "Απενεργοποίηση".
Υποσέλιδο φαξ Ενεργοποίηση Απενεργοποίηση	Εκτυπώνει τις πληροφορίες μεταβίβασης στο κάτω μέρος της κάθε σελίδας φαξ από το ληφθέν φαξ. Σημείωση: Η προεπιλεγμένη εργοστασιακή ρύθμιση είναι "Απενεργοποίηση".
Χρονοσφρ. υποσέλ. φαξ Ώρα εκτύπωσης Ώρα λήψης	Εκτυπώνει την ώρα λήψης του φαξ. Σημείωση: Η "Ώρα λήψης" είναι η προεπιλεγμένη εργοστασιακή ρύθμιση.
Μέγιστη ταχύτητα 2400 4800 9600 14400 33600	Καθορίζει τη μέγιστη ταχύτητα μετάδοσης δεδομένων με την οποία λαμβάνονται τα φαξ. Σημείωση: Η προεπιλεγμένη εργοστασιακή ρύθμιση είναι 33600.
Προώθηση φαξ Εκτύπωση Εκτύπωση και προώθηση Προώθηση	Επιτρέπει την προώθηση των ληφθέντων φαξ σε άλλον παραλήπτη. Σημείωση: Η προεπιλεγμένη εργοστασιακή ρύθμιση είναι "Εκτύπωση".
Προώθηση σε Φαξ Ηλεκτρονικό ταχυδρομείο FTP LDSS eSF	Καθορίζει τον τύπο του παραλήπτη στον οποίο προωθούνται τα φαξ. Σημειώσεις: <ul style="list-style-type: none"> • Το φαξ αποτελεί την προεπιλεγμένη εργοστασιακή ρύθμιση. • Αυτό το στοιχείο μενού είναι διαθέσιμο μόνο από τον Embedded Web Server.
Προώθηση σε συντόμευση	Εισαγωγή του αριθμού της συντόμευσης που αντιστοιχεί στον τύπο του παραλήπτη (Φαξ, μήνυμα ηλεκτρονικού ταχυδρομείου, FTP, LDSS ή eSF).
Αποκλεισμός φαξ χωρίς όνομα Απενεργοποίηση Ενεργοποίηση	Ενεργοποιεί τον αποκλεισμό εισερχόμενων φαξ που αποστέλλονται από συσκευές που δεν ορίζουν ταυτότητα σταθμού ή ταυτότητα φαξ. Σημείωση: Η προεπιλεγμένη εργοστασιακή ρύθμιση είναι "Απενεργοποίηση".
Λίστα αποκλεισμένων φαξ	Ενεργοποιεί τη λίστα αποκλεισμένων αριθμών φαξ που είναι αποθηκευμένοι στον εκτυπωτή.
Φαξ σε αναμονή Λειτουργία αναμονής φαξ Απενεργοποίηση Πάντοτε ενεργοποιημένο Manual (Μη αυτόματη) Προγραμματισμένο Προγραμματισμός αναμονής φαξ	Επιτρέπει στον εκτυπωτή να θέτει σε αναμονή εκτύπωσης τα ληφθέντα φαξ έως ότου απελευθερωθούν. Τα φαξ σε αναμονή μπορούν να απελευθερωθούν με μη αυτόματο τρόπο ή σε προγραμματισμένη ημερομηνία ή ώρα. Σημείωση: Η προεπιλεγμένη εργοστασιακή ρύθμιση είναι "Απενεργοποίηση".

Χρήση	Για
Ενεργοποίηση λήψεων έγχρωμων φαξ Ενεργοποίηση Απενεργοποίηση	Επιτρέπει τη λήψη έγχρωμων φαξ και την εκτύπωσή τους σε κλίμακα του γκρι. Σημείωση: Η προεπιλεγμένη εργοστασιακή ρύθμιση είναι Ενεργοποίηση.

Ρυθμίσεις αρχείου καταγραφής φαξ

Χρήση	Για
Αρχείο καταγραφής μετάδοσης Εκτύπωση αρχείου καταγραφής Να μην εκτυπώνεται το αρχείο καταγραφής Εκτύπωση μόνο για σφάλμα	Επιτρέπει την εκτύπωση ενός αρχείου καταγραφής μετάδοσης μετά από κάθε εργασία φαξ. Σημείωση: Η επιλογή Εκτύπωση αρχείου καταγραφής είναι η προεπιλεγμένη εργοστασιακή ρύθμιση.
Λήψη αρχείου καταγραφής σφάλματος Να μην εκτυπώνεται ποτέ Να εκτυπώνεται σε περίπτωση σφάλματος	Δυνατότητα εκτύπωσης αρχείου καταγραφής σφαλμάτων λήψης. Σημείωση: Η επιλογή Να μην εκτυπώνεται ποτέ είναι η εργοστασιακά προεπιλεγμένη ρύθμιση.
Αυτόματη εκτύπωση αρχείων καταγραφής Ενεργοποίηση Απενεργοποίηση	Επιτρέπει την αυτόματη εκτύπωση των αρχείων καταγραφής φαξ. Σημειώσεις: <ul style="list-style-type: none"> • Η προεπιλεγμένη εργοστασιακή ρύθμιση είναι Ενεργοποίηση. • Καταγράφει τις εκτυπώσεις κάθε φορά που ολοκληρώνονται 200 εργασίες φαξ.
Καταγραφή προέλευσης χαρτιού Θήκη [x] Μη αυτόματος τροφοδότης	Καθορίζει την προέλευση του χαρτιού που χρησιμοποιείται για την εκτύπωση των αρχείων καταγραφής. Σημείωση: Η επιλογή Θήκη 1 είναι η προεπιλεγμένη εργοστασιακή ρύθμιση.
Εμφάνιση των αρχείων καταγραφής Όνομα απομακρυσμένου σταθμού Κληθείς αριθμός	Ορίζει εάν τα εκτυπωμένα αρχεία καταγραφής θα εμφανίζουν τον κληθέντα αριθμό ή το όνομα φαξ. Σημείωση: Η επιλογή Όνομα απομακρυσμένου σταθμού είναι η εργοστασιακά προεπιλεγμένη ρύθμιση.
Ενεργοποίηση αρχείου καταγραφής εργασίας Ενεργοποίηση Απενεργοποίηση	Επιτρέπει την πρόσβαση στο αρχείο καταγραφής Εργασιών φαξ. Σημείωση: Η προεπιλεγμένη εργοστασιακή ρύθμιση είναι Ενεργοποίηση.
Ενεργοποίηση αρχείου καταγραφής κλήσης Ενεργοποίηση Απενεργοποίηση	Επιτρέπει την πρόσβαση στο αρχείο καταγραφής Κλήσεων φαξ. Σημείωση: Η προεπιλεγμένη εργοστασιακή ρύθμιση είναι Ενεργοποίηση.

Ρυθμίσεις ηχείου

Χρήση	Για
Λειτουργία ηχείων Πάντοτε απενεργοποιημένο Ενεργοποιημένο έως τη σύνδεση Πάντοτε ενεργοποιημένο	Καθορίζει τον τρόπο λειτουργίας του ηχείου. Σημείωση: Η εργοστασιακά προεπιλεγμένη ρύθμιση είναι Ενεργοποιημένο έως τη σύνδεση. Εκπέμπεται ήχος έως ότου επιτευχθεί η σύνδεση φαξ.

Χρήση	Για
Ένταση ήχου ηχείου Υψηλή Χαμηλή	Ρυθμίζει την ένταση του ηχείου (υψηλή ή χαμηλή). Σημείωση: Η επιλογή Υψηλή είναι η προεπιλεγμένη εργοστασιακή ρύθμιση.
Ένταση ήχου κουδουνίσματος Απενεργοποίηση Ενεργοποίηση	Ενεργοποιεί ή απενεργοποιεί την ένταση ήχου κουδουνίσματος. Σημείωση: Η προεπιλεγμένη εργοστασιακή ρύθμιση είναι Ενεργοποίηση.

Απάντηση μετά από

Χρήση	Για
Όλοι οι ήχοι Μόνο ένας ήχος Μόνο διπλός ήχος Μόνο τριπλός ήχος Μόνο ένας ή διπλός ήχος Μόνο ένας ή τριπλός ήχος Μόνο διπλά ή τριπλά κουδουνίσματα	Καθορίζει μοτίβα κουδουνίσματος όταν ο εκτυπωτής απαντά σε κλήσεις. Σημείωση: Η επιλογή "Όλοι οι ήχοι" είναι η προεπιλεγμένη εργοστασιακή ρύθμιση.

Μενού Λειτουργία φαξ (ρύθμιση διακομιστή φαξ)

Η Λειτουργία φαξ στέλνει την εργασία φαξ σε ένα διακομιστή φαξ για μετάδοση.

Στοιχείο Μενού	Περιγραφή
Για μορφοποίηση	Σας επιτρέπει να καταχωρήσετε συγκεκριμένα στοιχεία φαξ μέσω του εικονικού πληκτρολογίου στον πίνακα ελέγχου του εκτυπωτή
Reply Address (Διεύθυνση απάντησης)	
Θέμα	
μήνυμα	
SMTP Setup (Εγκατάσταση SMTP)	Καθορίζει στοιχεία ρύθμισης SMTP
Πρωτεύουσα πύλη SMTP	Καθορίζει στοιχεία θύρας του διακομιστή SMTP
Δευτερεύουσα πύλη SMTP	
Μορφή εικόνας PDF (.pdf) XPS (.xps) TIFF (.tif)	Καθορίζει τον τύπο εικόνας για σάρωση σε φαξ
Τύπος περιεχομένου Κείμενο/Φωτογραφία Φωτογραφία Κείμενο Γραφικά	Αυτή η επιλογή υποδεικνύει στον εκτυπωτή τον τύπο και την προέλευση του πρωτότυπου εγγράφου. Σημείωση: Η επιλογή Text/Photo (Κείμενο/Φωτογραφία) είναι η προεπιλεγμένη εργοστασιακή ρύθμιση.

Στοιχείο Μενού	Περιγραφή
Προέλευση περιεχομένου Έγχρωμο λείζερ Inkjet Φωτογραφία/Φιλμ Περιοδικό Εφημερίδα Πατήστε το κουμπί Ασπρόμαυρο λείζερ Άλλο	Προσδιορίζει τον τρόπο αρχικής παραγωγής του περιεχομένου Σημείωση: Η επιλογή Color Laser (Έγχρωμο Laser) είναι η προεπιλεγμένη εργοστασιακή ρύθμιση.
Ανάλυση fax Standard (Τυπικό) Fine 200 dpi (Υψηλή 200 dpi) Super Fine 300 dpi (Πολύ υψηλή 300 dpi)	Καθορίζει το επίπεδο ανάλυσης για σάρωση σε φαξ
Φωτεινότητα 1-9	Η φωτεινότητα ή η σκοτεινότητα του αποτελέσματος εκτύπωσης Σημείωση: 5 εργοστασιακά προεπιλεγμένη ρύθμιση.
Προσανατολισμός Κατακόρυφος Οριζόντιος	Ορίζει τον προσανατολισμό της σαρωμένης εικόνας
Μέγεθος πρωτοτύπου Συνδυασμός μεγεθών Letter Legal Executive Folio Statement Universal (Όλα τα μεγέθη χαρτιού) 4 x 6 ίν. 3 x 5 ίν. Επαγγελματική κάρτα Μέγεθος προσαρμοσμένης σάρωσης [x] A4 A5 A6 Oficio (Mexico) JIS B5 Πρωτότυπο βιβλίου Συνδυασμός μεγεθών	Καθορίζει το μέγεθος χαρτιού για το έγγραφο που σαρώνεται Σημείωση: Ο συνδυασμός μεγεθών είναι η προεπιλεγμένη εργοστασιακή ρύθμιση των ΗΠΑ. Η προεπιλεγμένη εργοστασιακή ρύθμιση σε διεθνές επίπεδο είναι A4.
Χρήση TIFF πολλών σελίδων Ενεργοποίηση Απενεργοποίηση	Σας επιτρέπει να αποθηκεύσετε εργασίες σάρωσης σε αρχεία TIFF πολλών ή μίας σελίδας. Για μια εργασία σάρωσης σε φαξ πολλών σελίδων, δημιουργείται είτε ένα αρχείο TIFF που περιλαμβάνει όλες τις σελίδες είτε πολλά αρχεία TIFF που περιλαμβάνουν ένα αρχείο για κάθε σελίδα της εργασίας σάρωσης. Σημειώσεις: <ul style="list-style-type: none"> • Η προεπιλεγμένη εργοστασιακή ρύθμιση είναι Ενεργοποίηση. • Αυτό το στοιχείο μενού εφαρμόζεται σε όλες τις λειτουργίες σάρωσης.

Στοιχείο Μενού	Περιγραφή
Ενεργοποίηση αναλογικής λήψης Απενεργοποίηση Ενεργοποίηση	Επιτρέπει τη λήψη αναλογικών φαξ Σημείωση: Η επιλογή Off (Απενεργοποίηση) είναι η εργοστασιακά προεπιλεγμένη ρύθμιση.

Μενού "Ρυθμίσεις ηλεκτρονικού ταχυδρομείου"

Χρήση	Για
Εγκατάσταση διακομιστή ηλεκτρονικού ταχυδρομείου Θέμα Μήνυμα Όνομα αρχείου	Καθορίστε τα στοιχεία του διακομιστή ηλεκτρονικού ταχυδρομείου.
Εγκατάσταση διακομιστή ηλεκτρονικού ταχυδρομείου Αποστολή αντιγράφου Δεν εμφανίζεται ποτέ Ενεργοποίηση από προεπιλογή Απενεργοποίηση από προεπιλογή Πάντοτε ενεργοποιημένο	Αποστέλλει ένα αντίγραφο του e-mail στον αποστολέα. Σημείωση: Η επιλογή Να μην εμφανίζεται ποτέ είναι η εργοστασιακά προεπιλεγμένη ρύθμιση.
Εγκατάσταση διακομιστή ηλεκτρονικού ταχυδρομείου Μέγιστο μέγεθος e-mail 0–65535 KB	Καθορίζει το μέγιστο μέγεθος των μηνυμάτων ηλεκτρονικού ταχυδρομείου. Σημείωση: Δεν στέλνονται τα μηνύματα ηλεκτρονικού ταχυδρομείου με μέγεθος μεγαλύτερο του οριζόμενου.
Εγκατάσταση διακομιστή ηλεκτρονικού ταχυδρομείου Μήνυμα σφάλματος μεγέθους	Στέλνει ένα μήνυμα, όταν το μέγεθος ενός e-mail είναι μεγαλύτερο του καθορισμένου ορίου μεγέθους.
Εγκατάσταση διακομιστή ηλεκτρονικού ταχυδρομείου Περιορισμοί προορισμών	Καθορίστε ένα όνομα τομέα, όπως ένα όνομα τομέα εταιρείας και στη συνέχεια περιορίστε τους προορισμούς e-mail μόνο σε αυτό το όνομα τομέα. Σημειώσεις: <ul style="list-style-type: none"> Είναι δυνατή η αποστολή e-mail μόνο στον καθορισμένο τομέα. Το όριο είναι ένας τομέας.
Εγκατάσταση διακομιστή ηλεκτρονικού ταχυδρομείου Εγκατάσταση σύνδεσης Web Διακομιστής Σύνδεση Κωδικός πρόσβασης Διαδρομή Όνομα αρχείου Σύνδεση Web	Καθορίζει τις ρυθμίσεις σύνδεσης στο Web του διακομιστή ηλεκτρονικού ταχυδρομείου. Σημείωση: Οι χαρακτήρες * : ? < > δεν είναι έγκυρες καταχωρήσεις για όνομα διαδρομής.

Χρήση	Για
Μορφοποίηση PDF (.pdf) TIFF (.tif) JPEG (.jpg) XPS (.xps) RTF (.rtf) TXT (.txt)	Καθορίζει τη μορφή του αρχείου. Σημείωση: Η επιλογή PDF (.pdf) είναι η προεπιλεγμένη εργοστασιακή ρύθμιση.
Ρυθμίσεις PDF Έκδοση PDF 1.2–1.7 A–1a A–1b Συμπύεση PDF Κανονική Υψηλή Ασφαλές PDF Απενεργοποίηση Ενεργοποίηση PDF με αναζήτηση Απενεργοποίηση Ενεργοποίηση	Διαμορφώνει τις ρυθμίσεις PDF. Σημειώσεις: <ul style="list-style-type: none"> • Η προεπιλεγμένη εργοστασιακή ρύθμιση για την Έκδοση PDF είναι 1.5. • Η προεπιλεγμένη εργοστασιακή ρύθμιση για τη Συμπύεση PDF είναι Κανονική. Αυτό το στοιχείο μενού εμφανίζεται μόνο όταν έχει εγκατασταθεί ένας διαμορφωμένος σκληρός δίσκος που λειτουργεί κανονικά. • Η προεπιλεγμένη εργοστασιακή ρύθμιση για τις παραμέτρους Ασφαλές PDF και PDF με δυνατότητα αναζήτησης είναι Απενεργοποίηση. Για την παράμετρο Ασφαλές PDF απαιτείται εισαγωγή του κωδικού πρόσβασης δύο φορές.
Τύπος περιεχομένου Κείμενο Γραφικά Κείμενο/Φωτογραφία Φωτογραφία	Καθορίζει το περιεχόμενο του πρωτότυπου εγγράφου. Σημείωση: Η επιλογή Κείμενο/Φωτογραφία είναι η προεπιλεγμένη εργοστασιακή ρύθμιση.
Προέλευση περιεχομένου Ασπρόμαυρο λείζερ Έγχρωμο λείζερ Inkjet Φωτογραφία/Φιλμ Περιοδικό Εφημερίδα Πατήστε το κουμπί Άλλο	Καθορίζει τον τρόπο δημιουργίας του πρωτότυπου εγγράφου. Σημείωση: Η επιλογή Color Laser (Έγχρωμο Laser) είναι η προεπιλεγμένη εργοστασιακή ρύθμιση.
Έγχρωμο Απενεργοποίηση Ενεργοποίηση	Ορίζει αν ο εκτυπωτής θα πραγματοποιεί καταγραφή και μετάδοση έγχρωμου περιεχομένου. Σημείωση: Η προεπιλεγμένη εργοστασιακή ρύθμιση είναι Ενεργοποίηση.
Ανάλυση 75 dpi 150 dpi 200 dpi 300 dpi 400 dpi 600 dpi	Καθορίστε την ανάλυση της σάρωσης σε κουκκίδες ανά ίντσα. Σημείωση: Η επιλογή 150 dpi είναι η εργοστασιακά προεπιλεγμένη ρύθμιση.

Χρήση	Για
Σκουρότητα 1-9	Κάνει την εκτύπωση πιο ανοιχτόχρωμη ή πιο σκουρόχρωμη. Σημείωση: Η προεπιλεγμένη εργοστασιακή ρύθμιση είναι 5.
Προσανατολισμός Κατακόρυφος προσανατολισμός Οριζόντιος προσανατολισμός	Καθορίστε τον προσανατολισμό της σαρωμένης εικόνας. Σημείωση: Η προεπιλεγμένη εργοστασιακή ρύθμιση είναι "Κατακόρυφος προσανατολισμός".
Μέγεθος πρωτότυπου Letter Legal Executive Folio Statement Oficio (Μεξικό) Universal Mixed Sizes (Συνδυασμός μεγεθών) A4 A5 A6 JIS B5 Προσαρμοσμένο μέγεθος σάρωσης [x] Πρωτότυπο βιβλίου Επαγγελματική κάρτα 3 x 5 ίν. 4 x 6 ίν.	Καθορίζει το μέγεθος του πρωτότυπου εγγράφου. Σημείωση: Η ρύθμιση Letter είναι η για τις Η.Π.Α. Η επιλογή A4 αποτελεί προεπιλεγμένη εργοστασιακή ρύθμιση σε διεθνές επίπεδο.
Όψεις (Διπλής όψης) Απενεργοποίηση Μεγάλη πλευρά Μικρή πλευρά	Καθορίζει τον προσανατολισμό του πρωτότυπου εγγράφου που τοποθετείται στον αυτόματο τροφοδότη εγγράφων (ADF) για σάρωση διπλής όψης. Σημείωση: Η προεπιλεγμένη εργοστασιακή ρύθμιση είναι "Απενεργοποίηση".
Ποιότητα JPEG Βέλτιστη για το περιεχόμενο 5-90	Ορίστε την ποιότητα μιας φωτογραφίας JPEG σε σχέση με το μέγεθος του αρχείου και την ποιότητα της εικόνας. Σημείωση: Η επιλογή Βέλτιστη για το περιεχόμενο είναι η προεπιλεγμένη εργοστασιακή ρύθμιση.
Προεπιλογή για κείμενο 5-90	Ορίστε την ποιότητα μιας εικόνας κειμένου σε σχέση με το μέγεθος αρχείου και την ποιότητα της εικόνας. Σημείωση: Η επιλογή 75 είναι η προεπιλεγμένη εργοστασιακή ρύθμιση.
Προεπιλογή για Κείμενο/Φωτογραφία 5-90	Ορίστε την ποιότητα μιας εικόνας κειμένου ή φωτογραφίας σε σχέση με το μέγεθος αρχείου και την ποιότητα της εικόνας. Σημείωση: Η επιλογή 75 είναι η προεπιλεγμένη εργοστασιακή ρύθμιση.
Προεπιλογή για Φωτογραφίες 5-90	Ορίστε την ποιότητα μιας φωτογραφίας σε σχέση με το μέγεθος αρχείου και την ποιότητα της εικόνας. Σημείωση: Η επιλογή 50 είναι η προεπιλεγμένη εργοστασιακή ρύθμιση.

Χρήση	Για
Αποστολή εικόνων e-mail ως Συνημμένο Σύνδεση Web	Καθορίζει τον τρόπο αποστολής των εικόνων. Σημείωση: Η προεπιλεγμένη εργοστασιακή ρύθμιση είναι "Συνημμένο".
Χρήση TIFF πολλών σελίδων Ενεργοποίηση Απενεργοποίηση	Παρέχει επιλογή ανάμεσα σε αρχεία TIFF μίας σελίδας και αρχεία TIFF πολλών σελίδων. Για μια εργασία σάρωσης σε e-mail πολλών σελίδων, δημιουργείται είτε ένα αρχείο TIFF που περιλαμβάνει όλες τις σελίδες, είτε πολλά αρχεία TIFF που περιλαμβάνουν ένα αρχείο για κάθε σελίδα της εργασίας σάρωσης. Σημείωση: Η προεπιλεγμένη εργοστασιακή ρύθμιση είναι Ενεργοποίηση.
Συμπίεση TIFF LZW JPEG	Ορίζει τη μορφή συμπίεσης που θα χρησιμοποιείται για τα αρχεία TIFF. Σημείωση: Η προεπιλεγμένη εργοστασιακή ρύθμιση είναι LZW.
Αρχείο καταγραφής μετάδοσης Εκτύπωση αρχείου καταγραφής Να μην εκτυπώνεται το αρχείο καταγραφής Εκτύπωση μόνο για σφάλμα	Καθορίστε εάν θα εκτυπώνεται το αρχείο καταγραφής μετάδοσης. Σημείωση: Η επιλογή Εκτύπωση αρχείου καταγραφής είναι η προεπιλεγμένη εργοστασιακή ρύθμιση.
Καταγραφή προέλευσης χαρτιού Θήκη [x] Μη αυτόματος τροφοδότης	Καθορίστε την προέλευση χαρτιού για την εκτύπωση αρχείων καταγραφής ηλεκτρονικού ταχυδρομείου. Σημείωση: Η επιλογή Θήκη 1 είναι η προεπιλεγμένη εργοστασιακή ρύθμιση.
Βάθος bit e-mail 1 bit 8 bit	Επιτρέψτε στη λειτουργία "Κείμενο/Φωτογραφία" να παράγει μικρότερα μεγέθη αρχείου χρησιμοποιώντας εικόνες 1 bit, όταν η λειτουργία "Εγχρωμο" είναι απενεργοποιημένη. Σημείωση: Η επιλογή 8 bit είναι η προεπιλεγμένη εργοστασιακή ρύθμιση.
Σάρωση προσαρμοσμένης εργασίας Ενεργοποίηση Απενεργοποίηση	Αντιγραφή εγγράφου που περιλαμβάνει συνδυασμούς μεγεθών χαρτιού. Σημειώσεις: <ul style="list-style-type: none"> • Η προεπιλεγμένη εργοστασιακή ρύθμιση είναι "Απενεργοποίηση". • Αυτό το στοιχείο μενού εμφανίζεται μόνο όταν έχει εγκατασταθεί ένας διαμορφωμένος σκληρός δίσκος που λειτουργεί κανονικά.
Προεπισκόπηση σάρωσης Ενεργοποίηση Απενεργοποίηση	Καθορίζει αν θα εμφανίζεται προεπισκόπηση στην οθόνη για τις εργασίες σάρωσης. Σημειώσεις: <ul style="list-style-type: none"> • Η προεπιλεγμένη εργοστασιακή ρύθμιση είναι "Απενεργοποίηση". • Αυτό το στοιχείο μενού εμφανίζεται μόνο όταν έχει εγκατασταθεί ένας διαμορφωμένος σκληρός δίσκος που λειτουργεί κανονικά.
Να επιτρέπεται η αποθήκευση ως συντόμευση Ενεργοποίηση Απενεργοποίηση	Μπορείτε να αποθηκεύετε τις διευθύνσεις ηλεκτρονικού ταχυδρομείου ως συντομεύσεις. Σημειώσεις: <ul style="list-style-type: none"> • Η προεπιλεγμένη εργοστασιακή ρύθμιση είναι Ενεργοποίηση. • Όταν οριστεί σε Απενεργοποίηση, το Αποθήκευση ως συντόμευση δεν εμφανίζεται στην οθόνη Προορισμός e-mail.

Χρήση	Για
Κατάργηση φόντου -4 έως 4	Προσαρμόζει την ποσότητα του φόντου που θα είναι ορατή σε μια σαρωμένη εικόνα. Σημείωση: Η προεπιλεγμένη εργοστασιακή ρύθμιση είναι 0.
Ισορροπία χρώματος Κυανό - Κόκκινο Ματζέντα - Πράσινο Κίτρινο - Μπλε	Επιτρέπει την εξισορρόπηση των χρωμάτων στο αποτέλεσμα εξόδου.
Χρώμα απόρριψης Χρώμα απόρριψης Κανένα Κόκκινο Πράσινο Μπλε Προεπιλεγμένα όρια τιμών κόκκινου 0–255 Προεπιλεγμένα όρια τιμών πράσινου 0–255 Προεπιλεγμένα όρια τιμών μπλε 0–255	Ορίζει το χρώμα απόρριψης και ρυθμίζει την απόρριψη για το όριο κάθε χρώματος. Σημειώσεις: <ul style="list-style-type: none"> • Η επιλογή "Κανένα" είναι η προεπιλεγμένη εργοστασιακή ρύθμιση για το Χρώμα απόρριψης. • Η προεπιλεγμένη εργοστασιακή ρύθμιση για το όριο κάθε χρώματος είναι το 128.
Αντίθεση 0-5 Βέλτιστη για το περιεχόμενο	Καθορίστε την αντίθεση του αποτελέσματος εκτύπωσης. Σημείωση: Η επιλογή Βέλτιστη για το περιεχόμενο είναι η προεπιλεγμένη εργοστασιακή ρύθμιση.
Είδωλο αντικατοπτρισμού Απενεργοποίηση Ενεργοποίηση	Δημιουργεί έναν αντικατοπτρισμό του πρωτότυπου εγγράφου. Σημείωση: Η προεπιλεγμένη εργοστασιακή ρύθμιση είναι "Απενεργοποίηση".
Αρνητικό εικόνας Απενεργοποίηση Ενεργοποίηση	Δημιουργεί ένα αρνητικό εικόνας του πρωτότυπου εγγράφου. Σημείωση: Η προεπιλεγμένη εργοστασιακή ρύθμιση είναι "Απενεργοποίηση".
Λεπτομέρεια σκίασης -4 έως 4	Προσαρμόστε την ποσότητα σκίασης που θα είναι ορατή σε μια σαρωμένη εικόνα. Σημείωση: Η προεπιλεγμένη εργοστασιακή ρύθμιση είναι 0.
Σάρωση από άκρη σε άκρη Απενεργοποίηση Ενεργοποίηση	Καθορίστε εάν το πρωτότυπο έγγραφο σαρώνεται από άκρη σε άκρη. Σημείωση: Η προεπιλεγμένη εργοστασιακή ρύθμιση είναι "Απενεργοποίηση".
Ευκρίνεια 1-5	Προσαρμόστε το βαθμό ευκρίνειας σε μια σαρωμένη εικόνα. Σημείωση: Η επιλογή 3 είναι η προεπιλεγμένη εργοστασιακή ρύθμιση.
Θερμοκρασία -4 έως 4	Καθορίζει αν η εκτύπωση θα έχει θερμό ή ψυχρό χρώμα. Οι τιμές ψυχρού χρώματος δημιουργούν ένα πιο μπλε αποτέλεσμα εκτύπωσης σε σχέση με την προεπιλεγμένη τιμή, ενώ οι τιμές θερμού χρώματος δημιουργούν ένα πιο κοκκινωπό αποτέλεσμα εκτύπωσης σε σχέση με την προεπιλεγμένη τιμή. Σημείωση: Η προεπιλεγμένη εργοστασιακή ρύθμιση είναι 0.
Χρήση κοιν.:/Ιδιαίτ. κοιν.: Απενεργοποίηση Ενεργοποίηση	Επιτρέπει τη χρήση των πεδίων Κοιν.: και Ιδιαίτ. κοιν.: . Σημείωση: Η προεπιλεγμένη εργοστασιακή ρύθμιση είναι "Απενεργοποίηση".

Μενού Ρυθμίσεις FTP

Χρήση	Για
Μορφοποίηση PDF (.pdf) TIFF (.tif) JPEG (.jpg) XPS (.xps) RTF (.rtf) TXT (.txt)	Καθορίζει τη μορφή του αρχείου. Σημείωση: Η επιλογή PDF (.pdf) είναι η προεπιλεγμένη εργοστασιακή ρύθμιση.
Ρυθμίσεις PDF Έκδοση PDF 1.2–1.7 A–1a A–1b Συμπίεση PDF Κανονική Υψηλή Ασφαλές PDF Απενεργοποίηση Ενεργοποίηση PDF με αναζήτηση Απενεργοποίηση Ενεργοποίηση	Διαμορφώνει τις ρυθμίσεις PDF. Σημειώσεις: <ul style="list-style-type: none"> • Η προεπιλεγμένη εργοστασιακή ρύθμιση για την Έκδοση PDF είναι 1.5. • Η προεπιλεγμένη εργοστασιακή ρύθμιση για τη Συμπίεση PDF είναι Κανονική. Αυτό το στοιχείο μενού εμφανίζεται μόνο όταν έχει εγκατασταθεί ένας διαμορφωμένος σκληρός δίσκος που λειτουργεί κανονικά. • Η προεπιλεγμένη εργοστασιακή ρύθμιση για τις παραμέτρους Ασφαλές PDF και PDF με δυνατότητα αναζήτησης είναι Απενεργοποίηση. Για την παράμετρο Ασφαλές PDF απαιτείται εισαγωγή του κωδικού πρόσβασης δύο φορές.
Τύπος περιεχομένου Κείμενο Γραφικά Κείμενο/Φωτογραφία Φωτογραφία	Καθορίζει το περιεχόμενο του πρωτότυπου εγγράφου. Σημείωση: Η επιλογή Κείμενο/Φωτογραφία είναι η προεπιλεγμένη εργοστασιακή ρύθμιση.
Προέλευση περιεχομένου Ασπρόμαυρο λείζερ Έγχρωμο λείζερ Inkjet Φωτογραφία/Φιλμ Περιοδικό Εφημερίδα Πατήστε το κουμπί Άλλο	Καθορίζει τον τρόπο δημιουργίας του πρωτότυπου εγγράφου. Σημείωση: Η επιλογή Color Laser (Έγχρωμο Laser) είναι η προεπιλεγμένη εργοστασιακή ρύθμιση.
Έγχρωμο Απενεργοποίηση Ενεργοποίηση	Ορίζει αν ο εκτυπωτής θα πραγματοποιεί καταγραφή και μετάδοση έγχρωμου περιεχομένου. Σημείωση: Η προεπιλεγμένη εργοστασιακή ρύθμιση είναι Ενεργοποίηση.

Χρήση	Για
Ανάλυση 75 dpi 150 dpi 200 dpi 300 dpi 400 dpi 600 dpi	Προσδιορισμός της ποιότητας της σάρωσης σε κουκίδες ανά ίντσα (dpi). Σημείωση: Η επιλογή 150 dpi είναι η εργοστασιακά προεπιλεγμένη ρύθμιση.
Σκουρότητα 1-9	Κάνει την εκτύπωση πιο ανοιχτόχρωμη ή πιο σκουρόχρωμη. Σημείωση: Η προεπιλεγμένη εργοστασιακή ρύθμιση είναι 5.
Προσανατολισμός Κατακόρυφος προσανατολισμός Οριζόντιος προσανατολισμός	Καθορίστε τον προσανατολισμό της σαρωμένης εικόνας. Σημείωση: Η προεπιλεγμένη εργοστασιακή ρύθμιση είναι "Κατακόρυφος προσανατολισμός".
Μέγεθος πρωτοτύπου Letter Legal Executive Folio Statement Oficio (Μεξικό) Universal Mixed Sizes (Συνδυασμός μεγεθών) A4 A5 A6 JIS B5 Προσαρμοσμένο μέγεθος σάρωσης [x] Πρωτότυπο βιβλίου Επαγγελματική κάρτα 3 x 5 ίν. 4 x 6 ίν.	Καθορίζει το μέγεθος του πρωτότυπου εγγράφου. Σημείωση: Η ρύθμιση Letter είναι η για τις Η.Π.Α. Η επιλογή A4 αποτελεί προεπιλεγμένη εργοστασιακή ρύθμιση σε διεθνές επίπεδο.
Όψεις (Διπλής όψης) Απενεργοποίηση Μεγάλη πλευρά Μικρή πλευρά	Καθορίζει τον προσανατολισμό των πρωτότυπων εγγράφων που τοποθετούνται στον αυτόματο τροφοδότη εγγράφων (ADF) για σάρωση διπλής όψης. Σημείωση: Η προεπιλεγμένη εργοστασιακή ρύθμιση είναι "Απενεργοποίηση".
Ποιότητα JPEG Βέλτιστη για το περιεχόμενο 5-90	Ορίζει την ποιότητα μιας φωτογραφίας JPEG σε σχέση με το μέγεθος αρχείου και την ποιότητα της εικόνας. Σημειώσεις: <ul style="list-style-type: none"> • Η επιλογή Βέλτιστη για το περιεχόμενο είναι η προεπιλεγμένη εργοστασιακή ρύθμιση. • Η επιλογή 5 μειώνει το μέγεθος αρχείου, έτσι όμως υποβιβάζεται η ποιότητα της εικόνας. • Η επιλογή 90 παρέχει την βέλτιστη ποιότητα εικόνας, αλλά το μέγεθος αρχείου είναι πολύ μεγάλο.

Χρήση	Για
Προεπιλογή για κείμενο 5-90	Ορίζει την ποιότητα ενός κειμένου σε σχέση με το μέγεθος αρχείου και την ποιότητα της εικόνας. Σημείωση: Η επιλογή 75 είναι η προεπιλεγμένη εργοστασιακή ρύθμιση.
Προεπιλογή για Κείμενο/Φωτογραφία 5-90	Ορίζει την ποιότητα μιας εικόνας κειμένου/φωτογραφίας σε σχέση με το μέγεθος αρχείου και την ποιότητα της εικόνας. Σημείωση: Η επιλογή 75 είναι η προεπιλεγμένη εργοστασιακή ρύθμιση.
Προεπιλογή για Φωτογραφίες 5-90	Ορίζει την ποιότητα μιας φωτογραφίας σε σχέση με το μέγεθος αρχείου και την ποιότητα της εικόνας. Σημείωση: Η επιλογή 50 είναι η προεπιλεγμένη εργοστασιακή ρύθμιση.
Χρήση TIFF πολλών σελίδων Ενεργοποίηση Απενεργοποίηση	Παρέχει επιλογή ανάμεσα σε αρχεία TIFF μίας σελίδας και αρχεία TIFF πολλών σελίδων. Για μια εργασία σάρωσης σε FTP πολλών σελίδων, δημιουργείται είτε ένα αρχείο TIFF που περιλαμβάνει όλες τις σελίδες, είτε πολλά αρχεία TIFF που περιλαμβάνουν ένα αρχείο για κάθε σελίδα της εργασίας σάρωσης. Σημείωση: Η προεπιλεγμένη εργοστασιακή ρύθμιση είναι Ενεργοποίηση.
Συμπίεση TIFF LZW JPEG	Ορίζει τη μορφή συμπίεσης που θα χρησιμοποιείται για τα αρχεία TIFF. Σημείωση: Η προεπιλεγμένη εργοστασιακή ρύθμιση είναι LZW.
Αρχείο καταγραφής μετάδοσης Εκτύπωση αρχείου καταγραφής Να μην εκτυπώνεται το αρχείο καταγραφής Εκτύπωση μόνο για σφάλμα	Καθορίστε εάν θα εκτυπώνεται το αρχείο καταγραφής μετάδοσης. Σημείωση: Η επιλογή Εκτύπωση αρχείου καταγραφής είναι η προεπιλεγμένη εργοστασιακή ρύθμιση.
Καταγραφή προέλευσης χαρτιού Θήκη [x] Μη αυτόματος τροφοδότης	Καθορίζει την προέλευση χαρτιού κατά την εκτύπωση αρχείων καταγραφής FTP. Σημείωση: Η επιλογή Θήκη 1 είναι η προεπιλεγμένη εργοστασιακή ρύθμιση.
Βάθος bit FTP 1 bit 8 bit	Επιτρέπει στη λειτουργία Κείμενο/Φωτογραφία να έχει μικρότερα μεγέθη αρχείου χρησιμοποιώντας εικόνες 1 bit. Σημείωση: Η επιλογή 8 bit είναι η προεπιλεγμένη εργοστασιακή ρύθμιση.
Όνομα αρχείου	Πληκτρολογήστε ένα όνομα αρχείου βάσης.
Σάρωση προσαρμοσμένης εργασίας Ενεργοποίηση Απενεργοποίηση	Αντιγράφει ένα έγγραφο που περιέχει διάφορα μεγέθη χαρτιού σε μία εργασία σάρωσης. Σημείωση: Η προεπιλεγμένη εργοστασιακή ρύθμιση είναι "Απενεργοποίηση".
Προεπισκόπηση σάρωσης Ενεργοποίηση Απενεργοποίηση	Καθορίζει αν θα εμφανίζεται προεπισκόπηση στην οθόνη για τις εργασίες σάρωσης. Σημειώσεις: <ul style="list-style-type: none"> • Η προεπιλεγμένη εργοστασιακή ρύθμιση είναι "Απενεργοποίηση". • Το μενού αυτό εμφανίζεται μόνο όταν έχει εγκατασταθεί ένας διαμορφωμένος σκληρός δίσκος εκτυπωτή που λειτουργεί κανονικά.

Χρήση	Για
Να επιτρέπεται η αποθήκευση ως συντόμευση Ενεργοποίηση Απενεργοποίηση	Επιτρέπει τη δημιουργία συντομεύσεων για διευθύνσεις FTP. Σημείωση: Η προεπιλεγμένη εργοστασιακή ρύθμιση είναι Ενεργοποίηση.
Κατάργηση φόντου -4 έως 4	Προσαρμόζει την ποσότητα του φόντου που θα είναι ορατή σε ένα αντίγραφο. Σημείωση: Η προεπιλεγμένη εργοστασιακή ρύθμιση είναι 0.
Ισορροπία χρώματος Κυανό-Κόκκινο Ματζέντα-Πράσινο Κίτρινο-Μπλε	Επιτρέπει την εξισορρόπηση των χρωμάτων στο αποτέλεσμα εξόδου.
Χρώμα απόρριψης Χρώμα απόρριψης Κανένα Κόκκινο Πράσινο Μπλε Προεπιλεγμένα όρια τιμών κόκκινου 0–255 Προεπιλεγμένα όρια τιμών πράσινου 0–255 Προεπιλεγμένα όρια τιμών μπλε 0–255	Ορίζει το χρώμα απόρριψης και ρυθμίζει την απόρριψη για το όριο κάθε χρώματος. Σημειώσεις: <ul style="list-style-type: none"> • Η επιλογή "Κανένα" είναι η προεπιλεγμένη εργοστασιακή ρύθμιση για το Χρώμα απόρριψης. • Η προεπιλεγμένη εργοστασιακή ρύθμιση για το όριο κάθε χρώματος είναι το 128.
Αντίθεση 0-5 Βέλτιστη για το περιεχόμενο	Καθορίστε την αντίθεση του αποτελέσματος εκτύπωσης. Σημείωση: Η επιλογή Βέλτιστη για το περιεχόμενο είναι η προεπιλεγμένη εργοστασιακή ρύθμιση.
Είδωλο αντικατοπτρισμού Απενεργοποίηση Ενεργοποίηση	Δημιουργεί έναν αντικατοπτρισμό του πρωτότυπου εγγράφου. Σημείωση: Η προεπιλεγμένη εργοστασιακή ρύθμιση είναι "Απενεργοποίηση".
Αρνητικό εικόνας Απενεργοποίηση Ενεργοποίηση	Δημιουργεί ένα αρνητικό εικόνας του πρωτότυπου εγγράφου. Σημείωση: Η προεπιλεγμένη εργοστασιακή ρύθμιση είναι "Απενεργοποίηση".
Λεπτομέρεια σκίασης -4 έως 4	Προσαρμόστε την ποσότητα σκίασης που θα είναι ορατή σε μια σαρωμένη εικόνα. Σημείωση: Η προεπιλεγμένη εργοστασιακή ρύθμιση είναι 0.
Σάρωση από άκρη σε άκρη Απενεργοποίηση Ενεργοποίηση	Καθορίστε εάν το πρωτότυπο έγγραφο σαρώνεται από άκρη σε άκρη. Σημείωση: Η προεπιλεγμένη εργοστασιακή ρύθμιση είναι "Απενεργοποίηση".
Ευκρίνεια 1-5	Προσαρμόζει το βαθμό ευκρίνειας σε μια σαρωμένη εικόνα. Σημείωση: Η επιλογή 3 είναι η προεπιλεγμένη εργοστασιακή ρύθμιση.

Χρήση	Για
Θερμοκρασία -4 έως 4	Επιτρέπει στο χρήστη να ορίσει αν η εκτύπωση θα γίνεται με θερμό ή ψυχρό χρώμα. Οι τιμές ψυχρού χρώματος δημιουργούν ένα πιο μπλε αποτέλεσμα εκτύπωσης σε σχέση με την προεπιλεγμένη τιμή, ενώ οι τιμές θερμού χρώματος δημιουργούν ένα πιο κοκκινωπό αποτέλεσμα εκτύπωσης σε σχέση με την προεπιλεγμένη τιμή. Σημείωση: Η προεπιλεγμένη εργοστασιακή ρύθμιση είναι 0.

Μενού Μονάδα Flash

Ρυθμίσεις σάρωσης

Χρήση	Για
Μορφοποίηση PDF (.pdf) TIFF (.tif) JPEG (.jpg) XPS (.xps) RTF (.rtf) TXT (.txt)	Καθορίζει τη μορφή του αρχείου. Σημείωση: Η επιλογή PDF (.pdf) είναι η προεπιλεγμένη εργοστασιακή ρύθμιση.
Ρυθμίσεις PDF Έκδοση PDF 1.2–1.7 A–1a A–1b Συμπίεση PDF Κανονική Υψηλή Ασφαλές PDF Απενεργοποίηση Ενεργοποίηση PDF με αναζήτηση Απενεργοποίηση Ενεργοποίηση	Διαμορφώνει τις ρυθμίσεις PDF. Σημειώσεις: <ul style="list-style-type: none"> • Η προεπιλεγμένη εργοστασιακή ρύθμιση για την Έκδοση PDF είναι 1.5. • Η προεπιλεγμένη εργοστασιακή ρύθμιση για τη Συμπίεση PDF είναι Κανονική. • Η προεπιλεγμένη εργοστασιακή ρύθμιση για τις παραμέτρους Ασφαλές PDF και PDF με δυνατότητα αναζήτησης είναι Απενεργοποίηση. Για την παράμετρο Ασφαλές PDF απαιτείται εισαγωγή του κωδικού πρόσβασης δύο φορές.
Τύπος περιεχομένου Κείμενο Γραφικά Κείμενο/Φωτογραφία Φωτογραφία	Καθορίζει το περιεχόμενο του πρωτότυπου εγγράφου. Σημείωση: Η επιλογή Κείμενο/Φωτογραφία είναι η προεπιλεγμένη εργοστασιακή ρύθμιση.

Χρήση	Για
Προέλευση περιεχομένου Ασπρόμαυρο λείζερ Έγχρωμο λείζερ Inkjet Φωτογραφία/Φιλμ Περιοδικό Εφημερίδα Πατήστε το κουμπί Άλλο	Καθορίζει τον τρόπο δημιουργίας του πρωτότυπου εγγράφου. Σημείωση: Η επιλογή Color Laser (Έγχρωμο Laser) είναι η προεπιλεγμένη εργοστασιακή ρύθμιση.
Έγχρωμο Ενεργοποίηση Απενεργοποίηση	Ορίζει αν ο εκτυπωτής θα πραγματοποιεί καταγραφή και μετάδοση έγχρωμου περιεχομένου. Σημείωση: Η προεπιλεγμένη εργοστασιακή ρύθμιση είναι Ενεργοποίηση.
Ανάλυση 75 dpi 150 dpi 200 dpi 300 dpi 400 dpi 600 dpi	Καθορίζει την ανάλυση της σάρωσης σε κουκκίδες ανά ίντσα (dpi). Σημείωση: Η επιλογή 150 dpi είναι η εργοστασιακά προεπιλεγμένη ρύθμιση.
Σκουρότητα 1-9	Κάνει την εκτύπωση πιο ανοιχτόχρωμη ή πιο σκουρόχρωμη. Σημείωση: Η προεπιλεγμένη εργοστασιακή ρύθμιση είναι 5.
Προσανατολισμός Κατακόρυφος προσανατολισμός Οριζόντιος προσανατολισμός	Καθορίστε τον προσανατολισμό της σαρωμένης εικόνας. Σημείωση: Η προεπιλεγμένη εργοστασιακή ρύθμιση είναι "Κατακόρυφος προσανατολισμός".
Μέγεθος πρωτοτύπου Letter Legal Executive Folio Statement Oficio (Μεξικό) Universal Mixed Sizes (Συνδυασμός μεγεθών) A4 A5 A6 JIS B5 Προσαρμοσμένο μέγεθος σάρωσης [x] Πρωτότυπο βιβλίου Επαγγελματική κάρτα 3 x 5 ίν. 4 x 6 ίν.	Καθορίζει το μέγεθος του πρωτότυπου εγγράφου. Σημείωση: Η ρύθμιση Letter είναι η για τις Η.Π.Α. Η επιλογή A4 αποτελεί προεπιλεγμένη εργοστασιακή ρύθμιση σε διεθνές επίπεδο.

Χρήση	Για
Όψεις (Διπλής όψης) Απενεργοποίηση Μεγάλη πλευρά Μικρή πλευρά	Καθορίζει τον προσανατολισμό των πρωτότυπων εγγράφων που τοποθετούνται στον αυτόματο τροφοδότη εγγράφων (ADF) για σάρωση διπλής όψης. Σημείωση: Η προεπιλεγμένη εργοστασιακή ρύθμιση είναι "Απενεργοποίηση".
Ποιότητα JPEG Βέλτιστη για το περιεχόμενο 5-90	Ορίζει την ποιότητα μιας φωτογραφίας JPEG σε σχέση με το μέγεθος και την ποιότητα του αρχείου. Σημειώσεις: <ul style="list-style-type: none"> • Η επιλογή Βέλτιστη για το περιεχόμενο είναι η προεπιλεγμένη εργοστασιακή ρύθμιση. • Η επιλογή 5 μειώνει το μέγεθος αρχείου, έτσι όμως υποβιβάζεται η ποιότητα της εικόνας. • Η επιλογή 90 παρέχει την βέλτιστη ποιότητα εικόνας, αλλά το μέγεθος αρχείου είναι πολύ μεγάλο.
Προεπιλογή για κείμενο 5-90	Ορίζει την ποιότητα του κειμένου σε σχέση με το μέγεθος του αρχείου και την ποιότητα της εικόνας. Σημείωση: Η επιλογή 75 είναι η προεπιλεγμένη εργοστασιακή ρύθμιση.
Προεπιλογή για Κείμενο/Φωτογραφία 5-90	Ορίζει την ποιότητα μιας εικόνας κειμένου/φωτογραφίας σε σχέση με το μέγεθος αρχείου και την ποιότητα της εικόνας. Σημείωση: Η επιλογή 75 είναι η προεπιλεγμένη εργοστασιακή ρύθμιση.
Προεπιλογή για Φωτογραφίες 5-90	Ορίζει την ποιότητα μιας εικόνας φωτογραφίας σε σχέση με το μέγεθος και την ποιότητα του αρχείου. Σημείωση: Η επιλογή 50 είναι η προεπιλεγμένη εργοστασιακή ρύθμιση.
Χρήση TIFF πολλών σελίδων Ενεργοποίηση Απενεργοποίηση	Παρέχει επιλογή ανάμεσα σε αρχεία TIFF μίας σελίδας και αρχεία TIFF πολλών σελίδων. Για μια εργασία σάρωσης πολλών σελίδων σε FTP, δημιουργείται είτε ένα αρχείο TIFF που περιλαμβάνει όλες τις σελίδες, είτε πολλά αρχεία TIFF που περιλαμβάνουν ένα αρχείο για κάθε σελίδα της εργασίας. Σημείωση: Η προεπιλεγμένη εργοστασιακή ρύθμιση είναι Ενεργοποίηση.
Συμπίεση TIFF LZW JPEG	Ορίζει τη μορφή συμπίεσης που θα χρησιμοποιείται για τα αρχεία TIFF. Σημείωση: Η προεπιλεγμένη εργοστασιακή ρύθμιση είναι LZW.
Βάθος bit σάρωσης 1 bit 8 bit	Επιτρέπει στη λειτουργία "Κείμενο/Φωτογραφία" να παράγει μικρότερα μεγέθη αρχείου χρησιμοποιώντας εικόνες 1 bit. Σημείωση: Η επιλογή "8 bit" είναι η προεπιλεγμένη εργοστασιακή ρύθμιση.
Όνομα αρχείου	Πληκτρολογήστε ένα όνομα αρχείου βάσης.
Σάρωση προσαρμοσμένης εργασίας Ενεργοποίηση Απενεργοποίηση	Αντιγραφή εγγράφου που περιλαμβάνει συνδυασμούς μεγεθών χαρτιού. Σημείωση: Η προεπιλεγμένη εργοστασιακή ρύθμιση είναι "Απενεργοποίηση".

Χρήση	Για
Προεπισκόπηση σάρωσης Ενεργοποίηση Απενεργοποίηση	Καθορίζει αν θα εμφανίζεται προεπισκόπηση στην οθόνη για τις εργασίες σάρωσης. Σημειώσεις: <ul style="list-style-type: none"> • Η προεπιλεγμένη εργοστασιακή ρύθμιση είναι "Απενεργοποίηση". • Αυτό το στοιχείο μενού εμφανίζεται μόνο όταν έχει εγκατασταθεί ένας διαμορφωμένος σκληρός δίσκος που λειτουργεί κανονικά.
Κατάργηση φόντου -4 έως 4	Προσαρμόζει την ποσότητα του φόντου που θα είναι ορατή σε ένα αντίγραφο. Σημείωση: Η προεπιλεγμένη εργοστασιακή ρύθμιση είναι 0.
Ισορροπία χρώματος Κυανό - Κόκκινο Ματζέντα - Πράσινο Κίτρινο - Μπλε	Επιτρέπει την εξισορρόπηση των χρωμάτων στο αποτέλεσμα εξόδου.
Χρώμα απόρριψης Χρώμα απόρριψης Κανένα Κόκκινο Πράσινο Μπλε Προεπιλεγμένα όρια τιμών κόκκινου 0–255 Προεπιλεγμένα όρια τιμών πράσινου 0–255 Προεπιλεγμένα όρια τιμών μπλε 0–255	Ορίζει το χρώμα απόρριψης και ρυθμίζει την απόρριψη για το όριο κάθε χρώματος. Σημειώσεις: <ul style="list-style-type: none"> • Η επιλογή "Κανένα" είναι η προεπιλεγμένη εργοστασιακή ρύθμιση για το Χρώμα απόρριψης. • Η προεπιλεγμένη εργοστασιακή ρύθμιση για το όριο κάθε χρώματος είναι το 128.
Αντίθεση 0-5 Βέλτιστη για το περιεχόμενο	Καθορίζει την αντίθεση της σαρωμένης εικόνας. Σημείωση: Η επιλογή Βέλτιστη για το περιεχόμενο είναι η προεπιλεγμένη εργοστασιακή ρύθμιση.
Είδωλο αντικατοπτρισμού Απενεργοποίηση Ενεργοποίηση	Δημιουργεί έναν αντικατοπτρισμό του πρωτότυπου εγγράφου. Σημείωση: Η προεπιλεγμένη εργοστασιακή ρύθμιση είναι "Απενεργοποίηση".
Αρνητικό εικόνας Απενεργοποίηση Ενεργοποίηση	Δημιουργεί ένα αρνητικό εικόνας του πρωτότυπου εγγράφου. Σημείωση: Η προεπιλεγμένη εργοστασιακή ρύθμιση είναι "Απενεργοποίηση".
Λεπτομέρεια σκίασης -4 έως 4	Προσαρμόστε την ποσότητα σκίασης που θα είναι ορατή σε μια σαρωμένη εικόνα. Σημείωση: Η προεπιλεγμένη εργοστασιακή ρύθμιση είναι 0.
Σάρωση από άκρη σε άκρη Απενεργοποίηση Ενεργοποίηση	Καθορίστε εάν το πρωτότυπο έγγραφο σαρώνεται από άκρη σε άκρη. Σημείωση: Η προεπιλεγμένη εργοστασιακή ρύθμιση είναι "Απενεργοποίηση".
Ευκρίνεια 1-5	Προσαρμόστε το βαθμό ευκρίνειας σε μια σαρωμένη εικόνα. Σημείωση: Η επιλογή 3 είναι η προεπιλεγμένη εργοστασιακή ρύθμιση.

Χρήση	Για
Θερμοκρασία -4 έως 4	Καθορίζει αν η εκτύπωση θα έχει θερμό ή ψυχρό χρώμα. Οι τιμές ψυχρού χρώματος δημιουργούν ένα πιο μπλε αποτέλεσμα εκτύπωσης σε σχέση με την προεπιλεγμένη τιμή, ενώ οι τιμές θερμού χρώματος δημιουργούν ένα πιο κοκκινωπό αποτέλεσμα εκτύπωσης σε σχέση με την προεπιλεγμένη τιμή. Σημείωση: Η προεπιλεγμένη εργοστασιακή ρύθμιση είναι 0.

Ρυθμίσεις εκτύπωσης

Αντίγραφα 1-999	Ορίζει έναν προεπιλεγμένο αριθμό αντιγράφων για κάθε εργασία εκτύπωσης. Σημείωση: Η προεπιλεγμένη εργοστασιακή ρύθμιση είναι 1.
Προέλευση χαρτιού Θήκη [x] Τροφοδότης διαφορετικών μεγεθών Μη αυτόματη επιλογή χαρτιού Μη αυτόματη τροφοδοσία φακέλων	Να ορίσετε μια προεπιλεγμένη πηγή προέλευσης χαρτιού για όλες τις εργασίες εκτύπωσης. Σημείωση: Η επιλογή Θήκη 1 είναι η προεπιλεγμένη εργοστασιακή ρύθμιση.
Έγχρωμο Έγχρωμο Μόνο ασπρόμαυρη	Καθορίζει εάν η εκτύπωση του εγγράφου θα είναι έγχρωμη. Σημείωση: Η επιλογή Color (Έγχρωμο) είναι η προεπιλεγμένη εργοστασιακή ρύθμιση.
Σελιδοποίηση Ενεργοποίηση [1,2,1,2,1,2] Απενεργοποίηση [1,1,1,2,2,2]	Να στοιβάζετε τις σελίδες μια εργασίας εκτύπωσης τηρώντας μια συγκεκριμένη ακολουθία κατά την εκτύπωση πολλαπλών αντιγράφων. Σημείωση: Η προεπιλεγμένη εργοστασιακή ρύθμιση είναι Ενεργοποίηση.
Όψεις (Διπλής όψης) 1 όψεων 2 όψεων	Ενεργοποιεί την εκτύπωση δύο όψεων για εισερχόμενες εργασίες εκτύπωσης. Σημείωση: Η εκτύπωση μίας όψης είναι η προεπιλεγμένη εργοστασιακή ρύθμιση.
Δέσιμο διπλής όψης Μεγάλη πλευρά Μικρή πλευρά	Ορίζει το δέσιμο για τις σελίδες διπλής όψης σε σχέση με τον προσανατολισμό της σελίδας. Σημειώσεις: <ul style="list-style-type: none"> • Η επιλογή "Μεγάλη πλευρά" είναι η εργοστασιακά προεπιλεγμένη ρύθμιση. Αυτό σημαίνει ότι οι σελίδες δένονται κατά μήκος της μεγάλης πλευράς της σελίδας (αριστερό άκρο για κατακόρυφο προσανατολισμό, επάνω άκρο για οριζόντιο προσανατολισμό). • Η επιλογή "Μικρή πλευρά" σημαίνει ότι οι σελίδες δένονται κατά μήκος της μικρής πλευράς της σελίδας (επάνω άκρο για κατακόρυφο προσανατολισμό και αριστερό άκρο για οριζόντιο προσανατολισμό).
Προσανατολισμός εξοικονόμησης χαρτιού Αυτόματη Οριζόντιος προσανατολισμός Κατακόρυφος προσανατολισμός	Ορισμός του προσανατολισμού ενός πολυσέλιδου εγγράφου. Σημείωση: Η προεπιλεγμένη εργοστασιακή ρύθμιση είναι "Αυτόματη".

Εξοικονόμηση χαρτιού Απενεργοποίηση 2-Up 3-Up 4-Up 6-Up 9-Up 12-Up 16-Up	Εκτύπωση εικόνων πολλών σελίδων σε μία πλευρά του χαρτιού. Σημείωση: Η προεπιλεγμένη εργοστασιακή ρύθμιση είναι "Απενεργοποίηση".
Περιθώριο εξοικονόμησης χαρτιού Κανένα Αμιγές	Εκτυπώνει περιθώριο γύρω από την εικόνα κάθε σελίδας. Σημείωση: Η επιλογή "Κανένα" είναι η προεπιλεγμένη εργοστασιακή ρύθμιση.
Διάταξη εξοικονόμησης χαρτιού Οριζόντια Οριζόντια αναστροφή Κατακόρυφη αναστροφή Κατακόρυφη	Καθορίζει την τοποθέτηση εικόνων πολλών σελίδων. Σημειώσεις: <ul style="list-style-type: none"> • Η επιλογή "Οριζόντια" είναι η προεπιλεγμένη εργοστασιακή ρύθμιση. • Η τοποθέτηση εξαρτάται από τον αριθμό των εικόνων σελίδας και από το αν οι εικόνες έχουν κατακόρυφο ή οριζόντιο προσανατολισμό.
Διαχωριστικά φύλλα Απενεργοποίηση Μεταξύ αντιγράφων Μεταξύ εργασιών Μεταξύ σελίδων	Καθορίζει εάν θα παρεμβάλλονται κενά διαχωριστικά φύλλα. Σημείωση: Η προεπιλεγμένη εργοστασιακή ρύθμιση είναι "Απενεργοποίηση".
Προέλευση διαχωριστικού φύλλου Θήκη [x] Manual (Μη αυτόματη)	Να καθορίσετε την πηγή προέλευσης του χαρτιού για τα διαχωριστικά φύλλα. Σημείωση: Η επιλογή Θήκη 1 είναι η προεπιλεγμένη εργοστασιακή ρύθμιση.
Κενές σελίδες Να μη γίνει εκτύπωση Εκτύπωση	Καθορίζει την εισαγωγή ή μη κενών σελίδων σε μια εργασία εκτύπωσης. Σημείωση: Η επιλογή "Να μη γίνει εκτύπωση" είναι η προεπιλεγμένη εργοστασιακή ρύθμιση.

Μενού "Ρυθμίσεις OCR"

Χρήση	Για
Αυτ.περιστροφ. Ενεργοποίηση Απενεργοποίηση	Περιστρέφει αυτόματα τα σαρωμένα έγγραφα για σωστό προσανατολισμό. Σημείωση: Η προεπιλεγμένη εργοστασιακή ρύθμιση είναι Ενεργοποίηση.
Αφαιρ.κηλιδ. Απενεργοποίηση Ενεργοποίηση	Αφαιρεί τις κηλίδες από μία σαρωμένη εικόνα. Σημείωση: Η προεπιλεγμένη εργοστασιακή ρύθμιση είναι "Απενεργοποίηση".
Εντοπ.αντιστρ. Ενεργοποίηση Απενεργοποίηση	Αναγνωρίζει και καθιστά επεξεργάσιμο το λευκό κείμενο σε μαύρο φόντο. Σημείωση: Η προεπιλεγμένη εργοστασιακή ρύθμιση είναι Ενεργοποίηση.
Βελτ.αυτ.αντιθ. Απενεργοποίηση Ενεργοποίηση	Προσαρμόζει αυτόματα την αντίθεση για βελτίωση της ποιότητας OCR. Σημείωση: Η προεπιλεγμένη εργοστασιακή ρύθμιση είναι "Απενεργοποίηση".

Χρήση	Για
Αναγνωριζομ. γλώσσες Αγγλικά French (Γαλλικά) German (Γερμανικά) Spanish (Ισπανικά) Italian (Ιταλικά) Portugues (Πορτογαλικά) Danish (Δανικά) Dutch (Ολλανδικά) Norwegian (Νορβηγικά) Swedish (Σουηδικά) Finnish (Φιλανδικά) Hungarian (Ουγγρικά) Polish (Πολωνικά)	Ορίζει τη γλώσσα ή τις γλώσσες που μπορεί να αναγνωρίσει η λειτουργία OCR. Για κάθε γλώσσα, επιλέξτε τα παρακάτω: Απενεργοποίηση Ενεργοποίηση Σημείωση: Η γλώσσα είναι ενεργοποιημένη από προεπιλογή. Αν οριστεί σε μια τιμή που δεν περιλαμβάνεται στη λίστα αναγνωριζόμενων γλωσσών, τα αγγλικά ενεργοποιούνται από προεπιλογή.

Ρυθμίσεις εκτύπωσης

Μενού Setup (Εγκατάσταση)

Στοιχείο Μενού	Περιγραφή
Γλώσσα εκτυπωτή Προσομοίωση PCL Προσομοίωση PS	Ορίζει την προεπιλεγμένη γλώσσα του εκτυπωτή Σημειώσεις: <ul style="list-style-type: none"> • Η προεπιλεγμένη εργοστασιακή ρύθμιση για τη γλώσσα του εκτυπωτή είναι PCL Emulation (Εξομοίωση PCL). • Αν ορίσετε μια γλώσσα εκτυπωτή ως την προεπιλεγμένη, αυτό δεν εμποδίζει το πρόγραμμα λογισμικού από το να στέλνει εργασίες εκτύπωσης που χρησιμοποιούν άλλη γλώσσα εκτυπωτή.
Job Waiting (Αναμονή εργασίας) Off (Απενεργοποίηση) On (Ενεργοποίηση)	Ορίζει ότι οι εργασίες εκτύπωσης θα αφαιρεθούν από την ουρά εκτύπωσης εάν απαιτούν μη διαθέσιμα εξαρτήματα εκτυπωτή ή προσαρμοσμένες ρυθμίσεις. Αποθηκεύονται σε ξεχωριστή ουρά εκτύπωσης, ώστε οι άλλες εργασίες να εκτυπώνονται κανονικά. Όταν αποκτηθούν οι ελλιπείς πληροφορίες ή/και τα εξαρτήματα, οι αποθηκευμένες εργασίες εκτυπώνονται. Σημειώσεις: <ul style="list-style-type: none"> • Η επιλογή Off (Απενεργοποίηση) είναι η εργοστασιακά προεπιλεγμένη ρύθμιση. • Το μενού αυτό εμφανίζεται μόνο όταν έχει εγκατασταθεί σκληρός δίσκος που δεν είναι μόνο για ανάγνωση. Αυτή η προϋπόθεση διασφαλίζει ότι οι αποθηκευμένες εργασίες δεν διαγράφονται εάν ο εκτυπωτής τεθεί εκτός τροφοδοσίας.

Στοιχείο Μενού	Περιγραφή
Περιοχή εκτύπωσης Normal (Κανονική) Προσαρμογή στη σελίδα Ολόκληρη σελίδα	Ορίζει τη λογική και φυσική εκτυπώσιμη περιοχή. Σημειώσεις: <ul style="list-style-type: none"> • Η επιλογή Κανονική είναι η εργοστασιακά προεπιλεγμένη ρύθμιση. Αν προσπαθήσετε να εκτυπώσετε δεδομένα σε μη εκτυπώσιμη περιοχή που έχει οριστεί με τη ρύθμιση Κανονική, ο εκτυπωτής θα περικόψει την εικόνα στα όρια. • Η ρύθμιση Whole Page (Ολόκληρη σελίδα) επιτρέπει τη μετακίνηση της εικόνας εκτός της περιοχής εκτύπωσης, όπως ορίζεται στη ρύθμιση Normal (Κανονική), αλλά ο εκτυπωτής θα περικόψει την εικόνα στο όριο της ρύθμισης Normal (Κανονική). Η επιλογή Whole Page (Ολόκληρη σελίδα) επηρεάζει μόνο σελίδες που έχουν εκτυπωθεί με χρήση μεταγωγιστή PCL 5e. Η ρύθμιση αυτή δεν επηρεάζει τις σελίδες που εκτυπώνονται με ερμηνευτή PCL XL ή PostScript.
Χρήση εκτυπωτή Μέγιστη απόδοση Μέγιστη ταχύτητα	Ρυθμίζει τη χρήση του χρώματος τόνερ στην εκτύπωση Σημειώσεις: <ul style="list-style-type: none"> • Η ρύθμιση Max Yield (Μέγιστη απόδοση) είναι η προεπιλεγμένη ρύθμιση για τον εκτυπωτή. • Το πρόγραμμα οδήγησης του εκτυπωτή μπορεί να παρακάμψει αυτή τη ρύθμιση
Λήψη προορισμού RAM Γραμματοσειρές flash Δίσκος	Ορίζει τη θέση αποθήκευσης για τα στοιχεία λήψης. Σημειώσεις: <ul style="list-style-type: none"> • Η επιλογή RAM είναι η εργοστασιακά προεπιλεγμένη ρύθμιση. Η αποθήκευση των στοιχείων μεταφόρτωσης στη μνήμη RAM είναι προσωρινή. • Η αποθήκευση των στοιχείων λήψης σε μνήμη flash ή στο σκληρό δίσκο εκτυπωτή είναι μόνιμη. Τα στοιχεία λήψης παραμένουν στη μνήμη flash ή στο σκληρό δίσκο του εκτυπωτή ακόμα και αν απενεργοποιήσετε τον εκτυπωτή. • Το μενού αυτό εμφανίζεται μόνο όταν έχει εγκατασταθεί πρόσθετο εξάρτημα μονάδας flash ή/και δίσκου.
Αποθήκευση πόρου Off (Απενεργοποίηση) On (Ενεργοποίηση)	Καθορίζει τον τρόπο χειρισμού από τον εκτυπωτή των προσωρινών στοιχείων μεταφόρτωσης, όπως τις γραμματοσειρές και τις μακροεντολές που αποθηκεύονται σε μνήμη RAM, όταν ο εκτυπωτής λαμβάνει μια εργασία για την οποία απαιτείται περισσότερη μνήμη από ό,τι είναι διαθέσιμη. Σημειώσεις: <ul style="list-style-type: none"> • Η επιλογή Off (Απενεργοποίηση) είναι η εργοστασιακά προεπιλεγμένη ρύθμιση. Με την επιλογή Απενεργοποίηση, ο εκτυπωτής ρυθμίζεται ώστε να διατηρεί τα στοιχεία λήψης μέχρι να γίνει απαραίτητη η μνήμη. Τα στοιχεία λήψης διαγράφονται για να είναι δυνατή η επεξεργασία των εργασιών εκτύπωσης. • Με την επιλογή On (Ενεργοποίηση), τα στοιχεία λήψης διατηρούνται κατά την αλλαγή γλώσσας και επαναφορά των αρχικών ρυθμίσεων του εκτυπωτή. Αν εξαντληθεί η μνήμη του εκτυπωτή, εμφανίζεται το μήνυμα 38 Memory Full (38 Πλήρης μνήμη) και οι λήψεις δεν διαγράφονται.
Print All Order (Σειρά εκτύπωσης) Alphabetical (Αλφαβητικά) Oldest First (Η πιο παλιά πρώτη) Newest First (Η πιο πρόσφατη πρώτη)	Καθορίζεται η σειρά με την οποία εκτυπώνονται οι εμπιστευτικές εργασίες και οι εργασίες σε αναμονή, όταν ενεργοποιηθεί η επιλογή Print All (Εκτύπωση όλων) Σημείωση: Η προεπιλεγμένη εργοστασιακή ρύθμιση είναι Alphabetical (Αλφαβητικά). Οι εργασίες εκτύπωσης εμφανίζονται πάντα σε αλφαβητική σειρά στον πίνακα ελέγχου του εκτυπωτή.

Μενού τελειώματος

Στοιχείο Μενού	Περιγραφή
Πλευρές (εκτύπωση δύο όψεων) 1 όψης 2 όψεων	Καθορίζει αν η εκτύπωση δύο όψεων (2 όψεων) ορίζεται ως προεπιλογή για όλες τις εργασίες εκτύπωσης. Σημειώσεις: <ul style="list-style-type: none"> • Η εκτύπωση μίας όψης είναι η εργοστασιακά προεπιλεγμένη ρύθμιση. • Μπορείτε να επιλέξετε την εκτύπωση δύο όψεων από το λογισμικό. Για χρήστες των Windows, κάντε κλικ στην επιλογή File (Αρχείο) > Print (Εκτύπωση), και έπειτα Properties (Ιδιότητες), Preferences (Προτιμήσεις), Options (Επιλογές) ή Setup (Εγκατάσταση). Για χρήστες Macintosh, επιλέξτε File (Αρχείο) > Print (Εκτύπωση), και στη συνέχεια προσαρμόστε τις ρυθμίσεις από το παράθυρο διαλόγου και τα αναδυόμενα μενού.
Δέσιμο εκτύπωσης δύο όψεων Long Edge (Μεγάλη πλευρά) Short Edge (Μικρή πλευρά)	Ορίζει τον τρόπο με τον οποίο δένονται οι σελίδες εκτύπωσης δύο όψεων και τον προσανατολισμό της εκτύπωσης στην πίσω πλευρά της σελίδας σε σχέση με την εκτύπωση στην μπροστινή πλευρά. Σημειώσεις: <ul style="list-style-type: none"> • Η επιλογή Long Edge (Μεγάλη πλευρά) είναι η εργοστασιακά προεπιλεγμένη ρύθμιση. • Η επιλογή Long Edge (Μεγάλη πλευρά) σημαίνει ότι οι σελίδες δένονται κατά μήκος της μεγάλης πλευράς της σελίδας (αριστερή πλευρά για κατακόρυφο προσανατολισμό, επάνω άκρο για οριζόντιο προσανατολισμό). • Η επιλογή Short Edge (Μικρή πλευρά) σημαίνει ότι οι σελίδες δένονται κατά μήκος της μικρής πλευράς της σελίδας (επάνω άκρο για κατακόρυφο προσανατολισμό και αριστερό άκρο για οριζόντιο προσανατολισμό).
Αντίγραφα 1-999	Καθορίζει έναν προεπιλεγμένο αριθμό αντιγράφων για κάθε εργασία εκτύπωσης. Σημείωση: Η επιλογή 1 είναι η εργοστασιακά προεπιλεγμένη ρύθμιση.
Κενές σελίδες Να μη γίνει εκτύπωση Εκτύπωση	Καθορίζει αν θα εισάγονται κενές σελίδες σε μια εργασία εκτύπωσης. Σημείωση: Η επιλογή Να μη γίνει εκτύπωση είναι η εργοστασιακά προεπιλεγμένη ρύθμιση.
Σελιδοποίηση Ενεργοποίηση (1,2,1,2,1,2) Απενεργοποίηση (1,1,1,2,2,2)	Στοιβάζει τις σελίδες μιας εργασίας εκτύπωσης με τη σειρά όταν εκτυπώνονται πολλά αντίγραφα. Σημειώσεις: <ul style="list-style-type: none"> • Η προεπιλεγμένη εργοστασιακή ρύθμιση είναι Ενεργοποίηση. Δεν θα γίνει καμία συρραφή σελίδων. • Η ρύθμιση Ενεργοποίηση στοιβάζει την εργασία εκτύπωσης με τη σωστή σειρά. • Και στις δύο ρυθμίσεις ολόκληρη η εργασία εκτυπώνεται τόσες φορές, όσες έχουν καθοριστεί από τη ρύθμιση του μενού Αντίγραφα.

Στοιχείο Μενού	Περιγραφή
Διαχωριστικά φύλλα Απενεργοποίηση Μεταξύ αντιγράφων Μεταξύ εργασιών Μεταξύ σελίδων	Καθορίζει αν θα γίνεται εισαγωγή κενών διαχωριστικών φύλλων Σημειώσεις: <ul style="list-style-type: none"> • Η επιλογή Off (Απενεργοποίηση) είναι η εργοστασιακά προεπιλεγμένη ρύθμιση. • Με την επιλογή Between Copies (Μεταξύ αντιγράφων), γίνεται εισαγωγή ενός κενού φύλλου μεταξύ κάθε αντιγράφου της εργασίας εκτύπωσης, αν η ρύθμιση Collate (Σελιδοποίηση) έχει οριστεί σε On (Ενεργοποίηση). Αν η ρύθμιση Collation (Συρραφή) έχει απενεργοποιηθεί (Off), ένα κενό φύλλο εισάγεται ανάμεσα σε κάθε σύνολο εκτυπωμένων σελίδων (π.χ. μετά από όλες τις σελίδες 1 και όλες τις σελίδες 2). • Με τη ρύθμιση Μεταξύ εργασιών, γίνεται εισαγωγή ενός κενού φύλλου μεταξύ εργασιών εκτύπωσης. • Με τη ρύθμιση Μεταξύ σελίδων, γίνεται εισαγωγή κενών φύλλων μεταξύ κάθε σελίδας της εργασίας εκτύπωσης. Αυτή η ρύθμιση είναι χρήσιμη όταν εκτυπώνετε διαφάνειες ή εισάγετε κενές σελίδες σε ένα έγγραφο για σημειώσεις.
Προέλευση διαχωριστικού Θήκη [x] Μη αυτόματος τροφο- δότης	Καθορίζει την προέλευση χαρτιού για τα διαχωριστικά φύλλα Σημείωση: Η επιλογή Θήκη 1 (τυπική θήκη) είναι η εργοστασιακά προεπιλεγμένη ρύθμιση.
Εξοικονόμηση χαρτιού Απενεργοποίηση 2 σε ένα φύλλο 3 σε ένα φύλλο 4 σε ένα φύλλο 6 σε ένα φύλλο 9 σε ένα φύλλο 12 σε ένα φύλλο 16 σε ένα φύλλο	Ορίζει ώστε οι εικόνες πολλαπλών σελίδων να εκτυπωθούν στη μια πλευρά ενός φύλλου χαρτιού Σημειώσεις: <ul style="list-style-type: none"> • Η επιλογή Off (Απενεργοποίηση) είναι η εργοστασιακά προεπιλεγμένη ρύθμιση. • Ο αριθμός που επιλέγεται είναι ο αριθμός των εικόνων σελίδων που θα εκτυπώνονται σε κάθε σελίδα.
Διάταξη εξοικονόμησης χαρτιού Οριζόντια Ανάστροφη οριζόντια Ανάστροφη κατακόρυφη Κάθετη	Καθορίζει την τοποθέτηση εικόνων πολλών σελίδων Σημειώσεις: <ul style="list-style-type: none"> • Η επιλογή Οριζόντια είναι η εργοστασιακή προεπιλεγμένη ρύθμιση. • Η θέση εξαρτάται από τον αριθμό των εικόνων και αν οι εικόνες έχουν οριζόντια ή κατακόρυφη διάταξη.
Προσανατολισμός εξοικονόμησης χαρτιού Αυτόματος Οριζόντιος Κατακόρυφος	Καθορίζει τη διάταξη ενός πολυσελίδου φύλλου Σημείωση: Η προεπιλεγμένη εργοστασιακή ρύθμιση είναι Auto (Αυτόματα). Ο εκτυπωτής επιλέγει μεταξύ κατακόρυφης και οριζόντιας διάταξης.
Περιθώριο εξοικονόμησης χαρτιού Κανένα Γεμάτο	Εκτυπώνει περιθώριο γύρω από την εικόνα της κάθε σελίδας Σημείωση: Η επιλογή Κανένα είναι η εργοστασιακά προεπιλεγμένη ρύθμιση.

Μενού Ποιότητα

Χρήση	Για
Print Mode (Λειτουργία εκτύπωσης) Έγχρωμο Μόνο μαύρο	Καθορίζει εάν η εκτύπωση των εικόνων θα είναι έγχρωμη. Σημείωση: Η επιλογή Color (Έγχρωμο) είναι η προεπιλεγμένη εργοστασιακή ρύθμιση.
Διόρθωση χρώματος Αυτόματη Απενεργοποίηση Manual (Μη αυτόματη)	Προσαρμόζει το χρωματικό αποτέλεσμα στην εκτυπωμένη σελίδα. Σημείωση: Η προεπιλεγμένη εργοστασιακή ρύθμιση είναι "Αυτόματη".
Ανάλυση εκτύπωσης 1200 dpi 4800 CQ	Καθορίζει την ανάλυση της εκτύπωσης σε κουκκίδες ανά ίντσα (dpi) ή σε ποιότητα χρώματος (CQ). Σημείωση: Η προεπιλεγμένη εργοστασιακή ρύθμιση είναι 4800 CQ.
Σκουρότητα τόνερ 1-5	Κάνει την εκτύπωση πιο ανοιχτόχρωμη ή πιο σκουρόχρωμη. Σημείωση: Η προεπιλεγμένη εργοστασιακή ρύθμιση είναι 4.
Τονισμός λεπτών γραμμών Ενεργοποίηση Απενεργοποίηση	Να ενεργοποιήσετε μια συγκεκριμένη λειτουργία εκτύπωσης για αρχεία όπως αρχιτεκτονικά σχέδια, χάρτες, διαγραμμάτων ηλεκτρολογικών κυκλωμάτων και γραφήματα ροής. Σημείωση: Η προεπιλεγμένη εργοστασιακή ρύθμιση είναι "Απενεργοποίηση".
Εξοικονόμηση χρώματος Ενεργοποίηση Απενεργοποίηση	Μειώνει την ποσότητα του τόνερ που χρησιμοποιείται για τα γραφικά και τις εικόνες. Σημειώσεις: <ul style="list-style-type: none"> • Η προεπιλεγμένη εργοστασιακή ρύθμιση είναι "Απενεργοποίηση". • Η επιλογή "Ενεργοποίηση" παρακάμπτει τη ρύθμιση "Σκουρότητα τόνερ".
Φωτεινότητα RGB -6 έως 6	Προσαρμόζει τη φωτεινότητα της εκτύπωσης. Σημείωση: Η προεπιλεγμένη εργοστασιακή ρύθμιση είναι 0.
Αντίθεση RGB 0-5	Προσαρμόζει την αντίθεση της εκτύπωσης. Σημείωση: Η προεπιλεγμένη εργοστασιακή ρύθμιση είναι 0.
Κορεσμός RGB 0-5	Προσαρμόζει τον κορεσμό στις έγχρωμες εκτυπώσεις. Σημείωση: Η προεπιλεγμένη εργοστασιακή ρύθμιση είναι 0.
Ισορροπία χρώματος Κυανό -5 έως 5 Ματζέντα -5 έως 5 Κίτρινο -5 έως 5 Ασπρόμαυρη εκτύπωση -5 έως 5 Επαναφορά προεπιλεγμένων ρυθμίσεων	Επιτρέπει την εξισορρόπηση των χρωμάτων στο αποτέλεσμα εξόδου. Σημείωση: Η προεπιλεγμένη εργοστασιακή ρύθμιση είναι 0.

Χρήση	Για
Δείγματα χρώματος Οθόνη sRGB Ζωντανό sRGB Εμφάνιση-Πλήρως μαύρο Ζωντανό Απενεργοποίηση-RGB US CMYK Euro CMYK Ζωντανό CMYK Απενεργοποίηση-CMYK	Εκτύπωση σελίδων δείγματος για κάθε πίνακα μετατροπής χρώματος RGB και CMYK που χρησιμοποιούνται στον εκτυπωτή.
Μη αυτόματο χρώμα Εικόνα RGB Κείμενο RGB Γραφικά RGB	Προσαρμόζει τις μετατροπές του χρώματος RGB. Ορίστε κάποιες από τις παρακάτω επιλογές: Ζωντανό Οθόνη sRGB Εμφάνιση-Πλήρως μαύρο Ζωντανό sRGB Απενεργοποίηση Σημειώσεις: <ul style="list-style-type: none"> • Η επιλογή Οθόνη sRGB αποτελεί προεπιλεγμένη εργοστασιακή ρύθμιση για την Εικόνα RGB. • Η επιλογή sRGB Vivid είναι η προεπιλεγμένη εργοστασιακή ρύθμιση για Κείμενο και Γραφικά RGB.
Μενού "Μη αυτόματο χρώμα" (συνέχεια) Εικόνα CMYK Κείμενο CMYK Γραφικά CMYK	Προσαρμόζει τις μετατροπές του χρώματος CMYK. Ορίστε κάποιες από τις παρακάτω επιλογές: US CMYK Euro CMYK Ζωντανό CMYK Απενεργοποίηση Σημείωση: Η επιλογή "US CMYK" είναι η προεπιλεγμένη εργοστασιακή ρύθμιση για τις Η.Π.Α. Η επιλογή Euro CMYK αποτελεί την προεπιλεγμένη εργοστασιακή ρύθμιση σε διεθνές επίπεδο.
Προσαρμογή χρώματος	Ενεργοποιεί την αναβαθμόνιση των πινάκων μετατροπής χρώματος και επιτρέπει στον εκτυπωτή να προσαρμόζει τις χρωματικές παραλλαγές της εκτύπωσης.
Αντικατάσταση πλακάτου χρώματος	Εκχωρεί συγκεκριμένες τιμές CMYK σε καθορισμένα πλακάτα χρώματα. Σημείωση: Αυτό το μενού είναι διαθέσιμο μόνο στον Ενσωματωμένο διακομιστή Web.
Αντικατάσταση RGB	Ταυριάζει τα χρώματα της εκτύπωσης με εκείνα του πρωτότυπου εγγράφου. Σημείωση: Αυτό το μενού είναι διαθέσιμο μόνο στον Ενσωματωμένο διακομιστή Web.

Μενού Υπολογισμός εργασιών

Σημείωση: Αυτό το στοιχείο μενού εμφανίζεται μόνο εάν έχει εγκατασταθεί ένας διαμορφωμένος, μη ελαττωματικός σκληρός δίσκος εκτυπωτή. Ο σκληρός δίσκος του εκτυπωτή δεν μπορεί να είναι ανάγνωσης/εγγραφής ή με προστασία εγγραφής.

Στοιχείο Μενού	Περιγραφή
Αρχείο καταγραφής υπολογισμού εργασιών Απενεργοποίηση Ενεργοποίηση	Προσδιορίζει εάν ο εκτυπωτής θα δημιουργεί ένα αρχείο καταγραφής των εργασιών εκτύπωσης που λαμβάνει Σημείωση: Η επιλογή Off (Απενεργοποίηση) είναι η εργοστασιακά προεπιλεγμένη ρύθμιση.
Job Accounting Utilities (Βοηθητικά προγράμματα υπολογισμού εργασιών)	Σας επιτρέπει να εκτυπώνετε και να διαγράφετε αρχεία καταγραφής ή να τα εξαγάγετε σε μια μονάδα flash
Accounting Log Frequency (Συχνότητα αρχείου καταγραφής υπολογισμού) Μηνιαία Εβδομαδιαία	Καθορίζει τη συχνότητα δημιουργίας ενός αρχείου καταγραφής Σημείωση: Η προεπιλεγμένη εργοστασιακή ρύθμιση είναι Μηνιαία.
Log Action at End of Frequency (Ενέργεια αρχείου καταγραφής στο τέλος της συχνότητας) Κανένα E-mail Current Log (Αποστολή τρέχοντος αρχείου καταγραφής με e-mail) E-mail & Delete Current Log (Αποστολή τρέχοντος αρχείου καταγραφής με e-mail & διαγραφή) Post Current Log (Δημοσίευση τρέχοντος αρχείου καταγραφής) Post & Delete Current Log (Δημοσίευση & διαγραφή τρέχοντος αρχείου καταγραφής)	Καθορίζει τον τρόπο απόκρισης του εκτυπωτή, όταν λήξει η οριακή τιμή συχνότητας Σημείωση: Η επιλογή Κανένα είναι η εργοστασιακά προεπιλεγμένη ρύθμιση.
Disk Near Full Level (Ο χώρος στο δίσκο κοντεύει να εξαντληθεί) 1–99 Απενεργοποίηση	Καθορίζει το μέγιστο μέγεθος του αρχείου καταγραφής, πριν ο εκτυπωτής να εκτελέσει την ενέργεια ορίου εξάντλησης χώρου στο δίσκο Σημείωση: Η προεπιλεγμένη εργοστασιακή ρύθμιση είναι 5MB.
Disk Near Full Action (Ενέργεια ορίου εξάντλησης χώρου στο δίσκο) Κανένα E-mail Current Log (Αποστολή τρέχοντος αρχείου καταγραφής με e-mail) E-mail & Delete Current Log (Αποστολή τρέχοντος αρχείου καταγραφής με e-mail & διαγραφή) E-mail & Delete Oldest Log (Αποστολή παλαιότερου αρχείου καταγραφής με e-mail & διαγραφή) Post Current Log (Δημοσίευση τρέχοντος αρχείου καταγραφής) Post & Delete Current Log (Δημοσίευση & διαγραφή τρέχοντος αρχείου καταγραφής) Post & Delete Oldest Log (Δημοσίευση & διαγραφή παλαιότερου αρχείου καταγραφής) Delete Current Log (Διαγραφή τρέχοντος αρχείου καταγραφής) Delete Oldest Log (Διαγραφή παλαιότερου αρχείου καταγραφής) Delete All Logs (Διαγραφή όλων των αρχείων καταγραφής) Delete All But Current (Διαγραφή όλων εκτός του τρέχοντος αρχείου καταγραφής)	Καθορίζει τον τρόπο απόκρισης του εκτυπωτή, όταν ο χώρος στο σκληρό δίσκο του εκτυπωτή κοντεύει να εξαντληθεί Σημειώσεις: <ul style="list-style-type: none"> • Η επιλογή Κανένα είναι η εργοστασιακά προεπιλεγμένη ρύθμιση. • Η τιμή που ορίζεται στο επίπεδο ορίου εξάντλησης του δίσκου καθορίζει το χρόνο ενεργοποίησης αυτής της ενέργειας.

Στοιχείο Μενού	Περιγραφή
Disk Full Action (Ενέργεια πλήρους δίσκου) Κανένα E-mail & Delete Current Log (Αποστολή τρέχοντος αρχείου καταγραφής με e-mail & διαγραφή) E-mail & Delete Oldest Log (Αποστολή παλαιότερου αρχείου καταγραφής με e-mail & διαγραφή) Post & Delete Current Log (Δημοσίευση & διαγραφή τρέχοντος αρχείου καταγραφής) Post & Delete Oldest Log (Δημοσίευση & διαγραφή παλαιότερου αρχείου καταγραφής) Delete Current Log (Διαγραφή τρέχοντος αρχείου καταγραφής) Delete Oldest Log (Διαγραφή παλαιότερου αρχείου καταγραφής) Delete All Logs (Διαγραφή όλων των αρχείων καταγραφής) Delete All But Current (Διαγραφή όλων εκτός του τρέχοντος αρχείου καταγραφής)	Καθορίζει τον τρόπο απόκρισης του εκτυπωτή, όταν η χρήση του δίσκου φτάσει στο μέγιστο όριο (100MB) Σημείωση: Η επιλογή Κανένα είναι η εργοστασιακά προεπιλεγμένη ρύθμιση.
URL to Post Logs (URL για δημοσίευση αρχείων καταγραφής)	Καθορίζει τη θέση όπου ο εκτυπωτής θα δημοσιεύει αρχεία καταγραφής υπολογισμού εργασιών
E-mail Address to Send Logs (Διεύθυνση e-mail για την αποστολή αρχείων καταγραφής)	Καθορίζει τη διεύθυνση e-mail στην οποία η συσκευή θα στέλνει τα αρχεία καταγραφής υπολογισμού εργασιών
Log File Prefix (Πρόθεμα αρχείου καταγραφής)	Σημείωση: Το τρέχον όνομα κεντρικού υπολογιστή που ορίζεται στο μενού TCP/IP χρησιμοποιείται ως το προεπιλεγμένο πρόθεμα αρχείου καταγραφής.

μενού Utilities (Βοηθητικά προγράμματα)

Στοιχείο Μενού	Περιγραφή
Κατάργηση εργασιών σε αναστολή Εμπιστευτική εκτύπωση Held (Σε αναμονή) Χωρίς επαναφορά Όλα	Διαγράφει τις εμπιστευτικές και σε αναμονή εργασίες από το σκληρό δίσκο του εκτυπωτή Σημειώσεις: <ul style="list-style-type: none"> • Η επιλογή μιας ρύθμισης επηρεάζει μόνο τις εργασίες εκτύπωσης που βρίσκονται στον εκτυπωτή. Οι σελιδοδείκτες, οι εργασίες εκτύπωσης σε μονάδες flash και άλλα είδη εργασιών σε αναμονή δεν επηρεάζονται. • Η επιλογή Not Restored (Χωρίς επαναφορά) διαγράφει όλες τις εργασίες με την ένδειξη Print (Εκτύπωση) και Hold (Σε αναμονή) για τις οποίες δεν έχει γίνει επαναφορά από το σκληρό δίσκο ή μνήμη του εκτυπωτή.

Στοιχείο Μενού	Περιγραφή
Format Flash (Διαμόρφωση μνήμης Flash) Ναι Όχι	Πραγματοποιεί διαμόρφωση της μνήμης flash ΠΡΟΣΟΧΗ—ΠΙΘΑΝΟΤΗΤΑ ΒΛΑΒΗΣ: Μην απενεργοποιείτε τον εκτυπωτή όσο γίνεται μορφοποίηση της μνήμης flash. Σημειώσεις: <ul style="list-style-type: none"> • Η επιλογή Yes (Ναι) διαγράφει όλα τα δεδομένα που είναι αποθηκευμένα στη μνήμη flash. • Αν επιλέξετε No (Όχι), ακυρώνεται το αίτημα διαμόρφωσης. • Η μνήμη flash είναι η μνήμη που προστίθεται αν εγκαταστήσετε μια προαιρετική κάρτα μνήμης flash στον εκτυπωτή. • Για να είναι διαθέσιμο αυτό το στοιχείο μενού, στον εκτυπωτή πρέπει να εγκατασταθεί και να λειτουργεί σωστά μια προαιρετική κάρτα μνήμης flash. • Η προαιρετική κάρτα μνήμης flash δεν πρέπει να φέρει προστασία ανάγνωσης/εγγραφής ή εγγραφής.
Delete Downloads on Disk (Διαγραφή λήψεων στο δίσκο) Delete Now (Άμεση διαγραφή) Do Not Delete (Να μη γίνει διαγραφή)	Διαγράφει τις λήψεις από το σκληρό δίσκο του εκτυπωτή, μεταξύ των οποίων και όλες τις εργασίες σε αναμονή, τις εργασίες ενδιάμεσης μνήμης και τις εργασίες σε προσωρινή διακοπή Σημειώσεις: <ul style="list-style-type: none"> • Η επιλογή Delete Now (Άμεση διαγραφή) διαμορφώνει τον πίνακα ελέγχου του εκτυπωτή για να επιστρέψει στην οθόνη προέλευσης μόλις ολοκληρωθεί η διαδικασία. • Η επιλογή Do Not Delete (Να μην γίνει διαγραφή) ρυθμίζει τον πίνακα ελέγχου του εκτυπωτή ώστε να επιστρέψει στο βασικό μενού Utilities (Βοηθητικά προγράμματα).
Activate Hex Trace (Ενεργοποίηση παρακολούθησης δεκαεξαδικών)	Απομονώνεται η πηγή του προβλήματος μιας εργασίας εκτύπωσης Σημειώσεις: <ul style="list-style-type: none"> • Όταν ενεργοποιηθεί η ρύθμιση, όλα τα δεδομένα που απεστάλησαν στον εκτυπωτή εκτυπώνονται με δεκαεξαδικούς χαρακτήρες ενώ δεν εκτελούνται οι λειτουργίες απεικόνισης χαρακτήρων και κωδικών ελέγχου. • Για έξοδο ή απενεργοποίηση της λειτουργίας Hex Trace (Παρακολούθηση δεκαεξαδικών), απενεργοποιήστε ή επανεκκινήστε τον εκτυπωτή.
Coverage Estimator (Υπολογισμός κάλυψης) Off (Απενεργοποίηση) On (Ενεργοποίηση)	Γίνεται εκτίμηση του ποσοστού κάλυψης της σελίδας με τόνερ. Η εκτίμηση εκτυπώνεται σε ξεχωριστή σελίδα στο τέλος κάθε εργασίας εκτύπωσης. Σημείωση: Η επιλογή Off (Απενεργοποίηση) είναι η εργοστασιακά προεπιλεγμένη ρύθμιση.

XPS Menu (Μενού XPS)

Στοιχείο Μενού	Περιγραφή
Σελίδες εκτύπωσης σφαλμάτων Off (Απενεργοποίηση) On (Ενεργοποίηση)	Εκτυπώνει μια σελίδα που περιέχει πληροφορίες για σφάλματα, συμπεριλαμβανομένων των σφαλμάτων επισήμανσης XML Σημείωση: Η προεπιλεγμένη ρύθμιση είναι Off (Απενεργοποίηση).

Μενού PDF

Στοιχείο μενού	Περιγραφή
Προσαρμογή στο μέγεθος Όχι Ναι	Προσαρμόζει το περιεχόμενο της σελίδας ώστε να ταιριάζει στο επιλεγμένο μέγεθος σελίδας Σημείωση: Η επιλογή Όχι είναι η προεπιλεγμένη εργοστασιακή ρύθμιση.
Σχόλια Να μη γίνει εκτύπωση Εκτύπωση	Ορίζει την εκτύπωση ή μη των σχολίων στο PDF Σημείωση: Η επιλογή Να μην γίνει εκτύπωση είναι η προεπιλεγμένη εργοστασιακή ρύθμιση.

Μενού PostScript

Στοιχείο Μενού	Περιγραφή
Εκτύπωση σφάλματος PS Απενεργοποίηση Ενεργοποίηση	Εκτυπώνει μια σελίδα που περιέχει σφάλμα PostScript Σημείωση: Η επιλογή Off (Απενεργοποίηση) είναι η εργοστασιακά προεπιλεγμένη ρύθμιση.
Κλειδώμα λειτουργίας εκκίνησης PS Απενεργοποίηση Ενεργοποίηση	Επιτρέπει στους χρήστες να απενεργοποιήσουν το αρχείο SysStart Σημείωση: Η επιλογή Off (Απενεργοποίηση) είναι η εργοστασιακά προεπιλεγμένη ρύθμιση.
Προτεραιότητα γραμματοσειρών Εγγενής Flash/Δίσκος	Καθορίζει τη σειρά αναζήτησης γραμματοσειρών Σημειώσεις: <ul style="list-style-type: none"> • Η επιλογή Resident (Εγγενής) είναι η εργοστασιακά προεπιλεγμένη ρύθμιση. • Αυτό το στοιχείο μενού είναι διαθέσιμο μόνο εάν μια διαμορφωμένη κάρτα μνήμης flash ή σκληρός δίσκος εκτυπωτή έχει εγκατασταθεί και λειτουργεί σωστά. • Βεβαιωθείτε ότι η επιλογή μνήμης flash ή ο σκληρός δίσκος εκτυπωτή δεν έχει δικαιώματα ανάγνωσης/εγγραφής, εγγραφής ή δεν προστατεύεται με κωδικό πρόσβασης. • Το μέγεθος ενδιάμεσης μνήμης εργασίας δεν πρέπει να οριστεί σε 100%.
Εξομάλυνση εικόνας Απενεργοποίηση Ενεργοποίηση	Βελτιώνει την αντίθεση και την ευκρίνεια των εικόνων χαμηλής ανάλυσης και λειαίνει τις χρωματικές τους αποχρώσεις Σημειώσεις: <ul style="list-style-type: none"> • Η επιλογή Off (Απενεργοποίηση) είναι η εργοστασιακά προεπιλεγμένη ρύθμιση. • Η Εξομάλυνση εικόνας δεν επιδρά σε εικόνες με ανάλυση 300 dpi ή υψηλότερη.

Μενού PCL Emul

Στοιχείο Μενού	Περιγραφή
Προέλευση γραμματοσειράς Εγγενής Δίσκος Γραμματοσειρές από λήψη Γραμματοσειρές flash Όλα	Ορίζει το σύνολο των γραμματοσειρών που χρησιμοποιείται από το στοιχείο μενού Όνομα γραμματοσειράς Σημειώσεις: <ul style="list-style-type: none"> • Η επιλογή Resident (Εγγενής) είναι η προεπιλεγμένη εργοστασιακή ρύθμιση. Η επιλογή Resident (Εγγενής) εμφανίζει το εργοστασιακά προεπιλεγμένο σύνολο γραμματοσειρών που λαμβάνονται στη RAM. • Οι ρυθμίσεις flash και δίσκου εμφανίζουν όλες τις γραμματοσειρές που είναι προεγκατεστημένες με αυτήν την επιλογή. • Η επιλογή Flash πρέπει να είναι διαμορφωμένη σωστά και δεν είναι δυνατό να είναι για ανάγνωση/εγγραφή, εγγραφή ή με προστασία μέσω κωδικού πρόσβασης. • Η επιλογή Download (Γραμματοσειρές από λήψη) εμφανίζει όλες τις γραμματοσειρές που έχουν ληφθεί στη RAM. • Όλα δείχνουν όλες τις γραμματοσειρές που διατίθενται με κάποιο πρόσθετο εξάρτημα.
Όνομα γραμματοσειράς Courier 10	Εντοπίζει μια συγκεκριμένη γραμματοσειρά και το πρόσθετο εξάρτημα στο οποίο είναι αποθηκευμένη Σημείωση: Η προεπιλεγμένη εργοστασιακή ρύθμιση είναι Courier 10. Η ρύθμιση Courier 10 εμφανίζει το όνομα γραμματοσειράς, το αναγνωριστικό γραμματοσειράς και τη θέση αποθήκευσης στον εκτυπωτή. Οι συντομογραφίες προέλευσης γραμματοσειράς είναι R για Γραμματοσειρές που παρέχονται με τον εκτυπωτή, F για Γραμματοσειρές flash, K για δίσκο και D για Γραμματοσειρές από λήψη.
Σύνολο συμβόλων 10U PC-8 12U PC-850	Προσδιορίζει το σύνολο συμβόλων για κάθε όνομα γραμματοσειράς Σημειώσεις: <ul style="list-style-type: none"> • Η προεπιλεγμένη εργοστασιακή ρύθμιση για Η.Π.Α. είναι 10U PC 8. Η προεπιλεγμένη εργοστασιακή ρύθμιση σε διεθνές επίπεδο είναι η 12U PC 850. • Ένα σύνολο συμβόλων είναι ένα σύνολο αλφαβητικών και αριθμητικών χαρακτήρων, σημείων στίξης και ειδικών συμβόλων. Το σύνολο συμβόλων υποστηρίζει τις διαφορετικές γλώσσες ή συγκεκριμένα προγράμματα όπως μαθηματικά σύμβολα για ένα επιστημονικό κείμενο. Εμφανίζονται μόνο τα υποστηριζόμενα σύνολα συμβόλων.
Ρυθμίσεις προσομοίωσης PCL Μέγεθος στιγμών 1,00-1008,00	Αλλάζει το μέγεθος στιγμών για κλιμακούμενες τυπογραφικές γραμματοσειρές Σημειώσεις: <ul style="list-style-type: none"> • Η προεπιλεγμένη εργοστασιακή ρύθμιση είναι 12. • Η ρύθμιση Μέγεθος στιγμών αναφέρεται στο ύψος των χαρακτήρων στη γραμματοσειρά. Μία στιγμή ισοδυναμεί περίπου με το 1/72 της ίντσας. • Τα μεγέθη στιγμών μπορούν να αυξηθούν ή να μειωθούν σε προσαυξήσεις των 0,25 στιγμών.

Στοιχείο Μενού	Περιγραφή
Ρυθμίσεις προσομοίωσης PCL Βήμα χαρακτήρων 0,08-100	Καθορίζει το βήμα της γραμματοσειράς για κλιμακούμενες γραμματοσειρές σταθερού πλάτους. Σημειώσεις: <ul style="list-style-type: none"> • Η επιλογή 10 είναι η εργοστασιακά προεπιλεγμένη ρύθμιση. • Το βήμα χαρακτήρων αναφέρεται στον αριθμό χαρακτήρων σταθερής απόστασης ανά ίντσα (cpi). • Το βήμα χαρακτήρων μπορεί να αυξηθεί ή να μειωθεί σε προσαυξήσεις των 0,01 cpi. • Για τις μη κλιμακούμενες γραμματοσειρές σταθερού πλάτους, το βήμα χαρακτήρων εμφανίζεται στην οθόνη αλλά δεν είναι δυνατή η αλλαγή του.
Ρυθμίσεις προσομοίωσης PCL Προσανατολισμός Κατακόρυφο Οριζόντιος	Καθορίζει τον προσανατολισμό του κειμένου και των γραφικών στη σελίδα Σημειώσεις: <ul style="list-style-type: none"> • Η επιλογή Κατακόρυφη είναι η προεπιλεγμένη εργοστασιακή ρύθμιση. Με την επιλογή Κατακόρυφη, το κείμενο και τα γραφικά εκτυπώνονται παράλληλα προς τη μικρή πλευρά της σελίδας. • Με την επιλογή Οριζόντια, το κείμενο και τα γραφικά εκτυπώνονται παράλληλα προς τη μεγάλη πλευρά της σελίδας.
Ρυθμίσεις προσομοίωσης PCL Γραμμές ανά σελίδα 1-255 60 64	Καθορίζει τον αριθμό γραμμών που εκτυπώνονται σε κάθε σελίδα Σημειώσεις: <ul style="list-style-type: none"> • Η προεπιλεγμένη εργοστασιακή ρύθμιση Η.Π.Α. είναι 60. Η τιμή 64 είναι η εργοστασιακά προεπιλεγμένη ρύθμιση σε διεθνές επίπεδο. • Ο εκτυπωτής καθορίζει το διάστιχο ανάλογα με τις ρυθμίσεις Γραμμές ανά σελίδα, Μέγεθος χαρτιού και Διάταξη. Επιλέξτε το μέγεθος χαρτιού και τον προσανατολισμό που θέλετε πριν ορίσετε τις γραμμές ανά σελίδα.
Ρυθμίσεις προσομοίωσης PCL Πλάτος A4 198 χλστ. 203 mm	Ορίζει την εκτύπωση σε μέγεθος χαρτιού A4 για τον εκτυπωτή Σημειώσεις: <ul style="list-style-type: none"> • Η επιλογή 198 χλστ. είναι η προεπιλεγμένη εργοστασιακή ρύθμιση. • Η ρύθμιση 203 χλστ. ορίζει το πλάτος της σελίδας ώστε να είναι δυνατή η εκτύπωση ογδόντα χαρακτήρων σε βήμα 10.
Ρυθμίσεις προσομοίωσης PCL Αυτόματος χαρακτήρας επιστροφής μετά από τροφοδοσία γραμμής Απενεργοποίηση Ενεργοποίηση	Καθορίζει αν ο εκτυπωτής θα εκτελεί αυτόματα λειτουργία χαρακτήρα επιστροφής (CR) μετά από μια εντολή τροφοδοσίας γραμμής (LF). Σημείωση: Η επιλογή Off (Απενεργοποίηση) είναι η εργοστασιακά προεπιλεγμένη ρύθμιση.
Ρυθμίσεις προσομοίωσης PCL Αυτόματη τροφοδοσία γραμμής μετά από χαρακτήρα επιστροφής Απενεργοποίηση Ενεργοποίηση	Καθορίζει αν ο εκτυπωτής θα εκτελεί αυτόματα τροφοδοσία γραμμής (LF) μετά από μια εντολή χαρακτήρα επιστροφής (CR). Σημείωση: Η επιλογή Off (Απενεργοποίηση) είναι η εργοστασιακά προεπιλεγμένη ρύθμιση.

Στοιχείο Μενού	Περιγραφή
<p>Επαναρίθμηση θήκης Αντιστοίχιση τροφοδότη διαφορετικών μεγεθών Απενεργοποίηση Κανένα 0-199</p> <p>Αντιστοίχιση θήκης [x] Απενεργοποίηση Κανένα 0-199</p> <p>Αντιστοίχιση μη αυτόματου χαρτιού Απενεργοποίηση Κανένα 0-199</p> <p>Αντιστοίχιση μη αυτόματου φακέλου Απενεργοποίηση Κανένα 0-199</p>	<p>Διαμορφώνει τον εκτυπωτή ώστε να λειτουργεί με λογισμικό εκτυπωτή ή προγράμματα που χρησιμοποιούν διαφορετικές αντιστοιχισμένες προελεύσεις για θήκες, συρτάρια και τροφοδότες.</p> <p>Σημειώσεις:</p> <ul style="list-style-type: none"> • Η επιλογή Off (Απενεργοποίηση) είναι η εργοστασιακά προεπιλεγμένη ρύθμιση. • Η επιλογή Κανένα δεν διατίθεται. Εμφανίζεται μόνο όταν επιλέγεται από το μεταγλωττιστή PCL 5. Επίσης, αγνοεί την εντολή Select Paper Feed (Επιλογή τροφοδοσίας χαρτιού). • Το 0-199 επιτρέπει της αντιστοίχιση μιας προσαρμοσμένης ρύθμισης.
<p>Επαναρίθμηση θήκης Προβολή προεπιλεγμένων εργοστασιακών ρυθμίσεων Κανένα</p>	<p>Εμφανίζει την εργοστασιακά προεπιλεγμένη ρύθμιση που αντιστοιχίζεται σε κάθε δίσκο, συρτάρι ή τροφοδότη.</p>
<p>Επαναρίθμηση θήκης Επαναφορά προεπιλογών Ναι Όχι</p>	<p>Επαναφέρει όλες τις αντιστοιχίσεις θηκών, συρταριού και τροφοδότη στις προεπιλεγμένες εργοστασιακές ρυθμίσεις</p>

Μενού HTML

Στοιχείο μενού		Περιγραφή
Όνομα γραμματοσειράς Albertus MT Antique Olive Apple Chancery Arial MT Avant Garde Bodoni Bookman Chicago Clarendon Cooper Black Copperplate Coronet Courier Eurostile Garamond Geneva Gill Sans Goudy Helvetica Hoefler Text Intl CG Times Intl Courier Intl Univers	Joanna MT Letter Gothic Lubalin Graph Marigold MonaLisa Recut Monaco New CenturySbk New York Optima Oxford Palatino StempelGaramond Taffy Times TimesNewRoman Univers Zapf Chancery NewSansMTCS NewSansMTCT New SansMTJA NewSansMTKO	Ορίζεται η προεπιλεγμένη γραμματοσειρά για έγγραφα HTML Σημείωση: Η γραμματοσειρά Times χρησιμοποιείται σε έγγραφα HTML που δεν έχουν καθορισμένη γραμματοσειρά.

Στοιχείο Μενού	Περιγραφή
Font Size (Μέγεθος γραμματοσειράς) 1–255 στιγμές	Ορίζεται το μέγεθος της προεπιλεγμένης γραμματοσειράς για έγγραφα HTML Σημειώσεις: <ul style="list-style-type: none"> • Η προεπιλεγμένη εργοστασιακή ρύθμιση είναι 12 pt (12 στιγμές). • Το μέγεθος της γραμματοσειράς μπορεί να αυξάνεται κατά μία στιγμή κάθε φορά.
Κλίμακα 1–400%	Η προεπιλεγμένη γραμματοσειρά προσαρμόζεται για έγγραφα HTML Σημειώσεις: <ul style="list-style-type: none"> • Η προεπιλεγμένη εργοστασιακή ρύθμιση είναι 100%. • Η προσαρμογή του μεγέθους μπορεί να αυξάνεται κατά 1% κάθε φορά.
Προσανατολισμός Κατακόρυφο Οριζόντιος	Καθορίζεται ο προσανατολισμός της σελίδας για έγγραφα HTML Σημείωση: Η επιλογή Κατακόρυφη είναι η προεπιλεγμένη εργοστασιακή ρύθμιση.
Μέγεθος περιθωρίου 8–255 χιλ.	Ορίζεται το περιθώριο της σελίδας για έγγραφα HTML Σημειώσεις: <ul style="list-style-type: none"> • Η προεπιλεγμένη εργοστασιακή ρύθμιση είναι 19 mm (19 χιλ.). • Το μέγεθος του περιθωρίου μπορεί να αυξάνεται κατά 1 χιλ. κάθε φορά.

Στοιχείο Μενού	Περιγραφή
Εικόνες φόντου Εκτύπωση Να μη γίνει εκτύπωση	Καθορίζεται αν θα εκτυπώνονται οι εικόνες φόντου στα έγγραφα HTML Σημείωση: Η προεπιλεγμένη εργοστασιακή ρύθμιση είναι Print (Εκτύπωση).

Μενού Εικόνα

Στοιχείο Μενού	Περιγραφή
Αυτόματη προσαρμογή Ενεργοποίηση Απενεργοποίηση	Επιλέγει το βέλτιστο μέγεθος, κλιμάκωση και διάταξη του χαρτιού Σημείωση: Η προεπιλεγμένη εργοστασιακή ρύθμιση είναι Ενεργοποίηση. Παρακάμπτει ρυθμίσεις κλιμάκωσης και προσανατολισμού για ορισμένες εικόνες.
Αναστροφή Απενεργοποίηση Ενεργοποίηση	Αναστρέφει μονόχρωμες εικόνες δύο τόνων Σημειώσεις: <ul style="list-style-type: none"> • Η επιλογή Off (Απενεργοποίηση) είναι η εργοστασιακά προεπιλεγμένη ρύθμιση. • Αυτή η ρύθμιση δεν ισχύει για εικόνες GIF ή JPEG.
Κλιμάκωση Καλύτερη προσαρμογή Αγκύρωση στο κέντρο Προσαρμογή ύψους/πλάτους Προσαρμογή ύψους Προσαρμογή πλάτους Αγκύρωση επάνω αριστερά	Προσαρμόζει την εικόνα ώστε να ταιριάζει με το επιλεγμένο μέγεθος χαρτιού Σημειώσεις: <ul style="list-style-type: none"> • Η επιλογή Καλύτερη προσαρμογή είναι η προεπιλεγμένη εργοστασιακή ρύθμιση. • Όταν η Αυτόματη προσαρμογή έχει ρυθμιστεί σε Ενεργοποίηση, η Κλιμάκωση ρυθμίζεται αυτόματα σε Καλύτερη προσαρμογή.
Προσανατολισμός Κατακόρυφο Οριζόντιος Αντιστροφή κατακόρυφου Αντιστροφή οριζόντιου	Ορίζει τον προσανατολισμό της εικόνας Σημείωση: Η επιλογή Κατακόρυφη είναι η προεπιλεγμένη εργοστασιακή ρύθμιση.

Μενού PictBridge

Στοιχείο Μενού	Περιγραφή
Μέγεθος φωτογραφίας Αυτόματο 1 2L Ταχυδρομική κάρτα Hagaki Μέγεθος κάρτας 100 x 150 χλστ. 4 x 6 ιν. 8 x 10 ιν. Letter A4 A5 JIS B5	Ελέγχει το εκτυπωμένο μέγεθος κάθε φωτογραφίας που εκτυπώθηκε από μια συσκευή με δυνατότητα PictBridge Σημειώσεις: <ul style="list-style-type: none"> • Η προεπιλεγμένη εργοστασιακή ρύθμιση είναι Auto (Αυτόματα). • Αν ο εκτυπωτής και η κάμερα με δυνατότητα PictBridge έχουν τιμή για αυτή τη ρύθμιση, η τιμή της κάμερας υπερισχύει της τιμής του εκτυπωτή.

Στοιχείο Μενού	Περιγραφή
Διάταξη Αυτόματο Απενεργοποίηση 2 σε ένα φύλλο 3 σε ένα φύλλο 4 σε ένα φύλλο 6 σε ένα φύλλο 9 σε ένα φύλλο 12 σε ένα φύλλο 16 σε ένα φύλλο Εκτύπωση ευρητηρίου	Καθορίζει το μέγιστο αριθμό εικόνων που μπορούν να εκτυπωθούν στη μία πλευρά του χαρτιού Σημειώσεις: <ul style="list-style-type: none"> • Η προεπιλεγμένη εργοστασιακή ρύθμιση είναι Auto (Αυτόματα). • Αν ο εκτυπωτής και η κάμερα με δυνατότητα PictBridge έχουν τιμή για αυτή τη ρύθμιση, η τιμή της κάμερας υπερισχύει της τιμής του εκτυπωτή.
Ποιότητα Normal (Κανονική) Draft (Πρόχειρη) Fine (Υψηλή)	Καθορίζει ποιες τιμές ανάλυσης, φωτεινότητας τόνερ και εξοικονόμησης χρώματος χρησιμοποιεί η συσκευή όταν εκτυπώνει φωτογραφίες που έχουν σταλεί από συσκευή με δυνατότητα PictBridge Σημειώσεις: <ul style="list-style-type: none"> • Η επιλογή Normal (Κανονική) είναι η εργοστασιακά προεπιλεγμένη ρύθμιση. • Αν ο εκτυπωτής και η κάμερα με δυνατότητα PictBridge έχουν τιμή για αυτή τη ρύθμιση, η τιμή της κάμερας υπερισχύει της τιμής του εκτυπωτή.
Προέλευση χαρτιού Τροφοδότης διαφορετικών μεγεθών Θήκη [x] Μη αυτόματο χαρτί	Εντοπίζει την προεπιλεγμένη προέλευση εισόδου κατά την εκτύπωση φωτογραφιών από συσκευή με δυνατότητα PictBridge Σημειώσεις: <ul style="list-style-type: none"> • Η επιλογή Τροφοδότης πολλαπλών χρήσεων είναι η εργοστασιακά προεπιλεγμένη ρύθμιση. • Δεν μπορεί να επιλεγεί φωτογραφία με μέγεθος μεγαλύτερο από το μέγεθος των εγκατεστημένων μέσων της προέλευσης εισόδου του εκτυπωτή.

Μενού Help (Βοήθεια)

Το μενού Help (Βοήθεια) αποτελείται από μια σειρά σελίδων βοήθειας που είναι αποθηκευμένες στον πολυλειτουργικό εκτυπωτή (MFP) ως αρχεία PDF. Περιλαμβάνουν πληροφορίες σχετικά με τη χρήση του εκτυπωτή και την εκτέλεση διαφόρων εργασιών συμπεριλαμβανομένης της αντιγραφής, της σάρωσης και της αποστολής/λήψης φαξ.

Στον εκτυπωτή υπάρχουν αποθηκευμένες μεταφράσεις στα Αγγλικά, τα Γαλλικά, τα Γερμανικά και τα Ισπανικά.

Μπορείτε να βρείτε άλλες διαθέσιμες μεταφράσεις στην τοποθεσία της Lexmark στο Web στη διεύθυνση www.lexmark.com.

Στοιχείο Μενού	Περιγραφή
Print All Guides (Εκτύπωση όλων των οδηγιών)	Print Quality Guide (Εκτύπωση όλων των οδηγιών)
Copy Guide (Οδηγός αντιγραφής)	Παρέχει πληροφορίες σχετικά με τη δημιουργία αντιγράφων και την αλλαγή ρυθμίσεων

Στοιχείο Μενού	Περιγραφή
Fax Guide (Οδηγός Φαξ)	Παρέχει πληροφορίες σχετικά με την αποστολή φαξ μέσω αριθμών φαξ, αριθμών συντόμευσης ή του βιβλίου διευθύνσεων και σχετικά με την αλλαγή ρυθμίσεων
E-mail Guide (Οδηγός E-mail)	Παρέχει πληροφορίες σχετικά με την αποστολή e-mail μέσω διευθύνσεων, αριθμών συντόμευσης ή του βιβλίου διευθύνσεων και σχετικά με την αλλαγή ρυθμίσεων
FTP Guide (Οδηγός FTP)	Παρέχει πληροφορίες σχετικά με τη σάρωση εγγράφων απευθείας σε έναν διακομιστή FTP χρησιμοποιώντας μια διεύθυνση FTP, αριθμούς συντόμευσης ή το βιβλίο διευθύνσεων και σχετικά με την αλλαγή ρυθμίσεων
Print Defects Guide (Οδηγός ελαττωμάτων εκτύπωσης)	Παρέχει βοήθεια σχετικά με την επίλυση επαναλαμβανόμενων ελαττωμάτων στα αντίγραφα ή τις εκτυπώσεις
Information Guide (Οδηγός πληροφοριών)	Παρέχει βοήθεια στον εντοπισμό επιπλέον πληροφοριών
Supplies Guide (Οδηγός αναλωσίμων)	Παρέχει τους αριθμούς εξαρτημάτων για την παραγγελία αναλωσίμων

Ασφάλιση του σκληρού δίσκου και άλλων εγκαταστημένων μνημών του εκτυπωτή

Δήλωση χειρισμού της μνήμης

Ο εκτυπωτής σας περιλαμβάνει διάφορους τύπους μνήμης που έχουν τη δυνατότητα αποθήκευσης των ρυθμίσεων συσκευής και δικτύου, των πληροφοριών από ενσωματωμένες λύσεις και των δεδομένων χρήστη. Παρακάτω περιγράφονται οι τύποι μνήμης μαζί με τους τύπους δεδομένων που αποθηκεύονται σε αυτές.

- **Προσωρινή μνήμη** - Η συσκευή σας χρησιμοποιεί την τυπική *Random Access Memory* (Μνήμη τυχαίας προσπέλασης - RAM) για να τοποθετεί προσωρινά τα δεδομένα χρήστη κατά τις απλές εργασίες εκτύπωσης και αντιγραφής στην ενδιάμεση μνήμη.
- **Διαρκής μνήμη** - Η συσκευή σας χρησιμοποιεί δύο τύπους διαρκούς μνήμης: EEPROM και NAND (μνήμη flash). Και οι δύο τύποι χρησιμοποιούνται για την αποθήκευση του λειτουργικού συστήματος, των ρυθμίσεων συσκευής, των πληροφοριών δικτύου, των ρυθμίσεων σαρωτή και σελιδοδείκτη και των ενσωματωμένων λύσεων.
- **Μνήμη σκληρού δίσκου** - Ορισμένες συσκευές διαθέτουν εγκατεστημένο σκληρό δίσκο. Ο σκληρός δίσκος του εκτυπωτή έχει σχεδιαστεί ειδικά για τη λειτουργία της συσκευής και δεν μπορεί να χρησιμοποιηθεί για τη μακροχρόνια αποθήκευση δεδομένων που δεν σχετίζονται με την εκτύπωση. Ο σκληρός δίσκος δεν παρέχει στους χρήστες τη δυνατότητα να εξάγουν πληροφορίες, να δημιουργούν φακέλους, κοινόχρηστα αρχεία δίσκου ή δικτύου, ή πληροφορίες FTP απευθείας από μια συσκευή-πελάτη. Ο σκληρός δίσκος μπορεί να συγκρατήσει δεδομένα χρήστη στην ενδιάμεση μνήμη από σύνθετες εργασίες σάρωσης, εκτύπωσης, αντιγραφής και αποστολής φαξ καθώς και δεδομένα φορμών και γραμματοσειρών.

Σε ορισμένες περιπτώσεις ενδεχομένως να θέλετε να διαγράψετε περιεχόμενα από τις συσκευές μνήμης που είναι εγκατεστημένες στον εκτυπωτή σας. Μερικές περιπτώσεις από αυτές είναι:

- Ο εκτυπωτής έχει αποσυνδεθεί
- Ο σκληρός δίσκος του εκτυπωτή έχει αντικατασταθεί
- Ο εκτυπωτής έχει μετακινηθεί σε άλλο τμήμα ή θέση
- Η συντήρηση του εκτυπωτή έχει γίνει από άτομο εκτός της εταιρείας σας
- Ο εκτυπωτής έχει μεταφερθεί εκτός των εγκαταστάσεών σας για συντήρηση
- Ο εκτυπωτής έχει πωληθεί σε άλλη εταιρεία

Απόρριψη σκληρού δίσκου

Σημείωση: Δεν διαθέτουν όλοι οι εκτυπωτές εγκατεστημένο σκληρό δίσκο.

Στα περιβάλλοντα υψηλής ασφάλειας, ενδεχομένως να χρειάζεται να λάβετε επιπλέον μέτρα για να διασφαλίσετε την αποτροπή πρόσβασης σε εμπιστευτικά δεδομένα που είναι αποθηκευμένα στο σκληρό δίσκο του εκτυπωτή όταν ο εκτυπωτής σας - ή ο σκληρός του δίσκος - μεταφερθεί εκτός των εγκαταστάσεών σας. Παρότι τα περισσότερα δεδομένα είναι δυνατό να διαγραφούν με ηλεκτρονικό τρόπο, ίσως χρειαστεί να προχωρήσετε σε μία από τις ακόλουθες ενέργειες πριν την απόρριψη ενός εκτυπωτή ή ενός σκληρού δίσκου:

- **Απομαγνητισμός** - Στέλνει ένα μαγνητικό πεδίο στο σκληρό δίσκο που διαγράφει όλα τα αποθηκευμένα δεδομένα
- **Σύνθλιψη** - Συμπιέζει το σκληρό δίσκο προκειμένου να σπάσει τα στοιχεία του και να τα καταστήσει μη αναγνώσιμα
- **Θρυμματισμός** - Σπάει το σκληρό δίσκο σε μικρά μεταλλικά κομμάτια

Σημείωση: Παρότι τα περισσότερα δεδομένα μπορούν να διαγραφούν με ηλεκτρονικό τρόπο, ο μόνος τρόπος να εγλυηθεί η πλήρης διαγραφή όλων των δεδομένων είναι η φυσική καταστροφή κάθε συσκευής μνήμης στην οποία ενδεχομένως να είχαν αποθηκευτεί τα δεδομένα.



Διαγραφή ενδιάμεσης μνήμης

Η ενδιάμεση μνήμη (RAM), που είναι εγκατεστημένη στον εκτυπωτή σας, απαιτεί πηγή τροφοδοσίας για τη διατήρηση των δεδομένων. Για να διαγράψετε τα δεδομένα στην ενδιάμεση μνήμη, απλά διακόψτε την τροφοδοσία στη συσκευή.

Διαγραφή μη ενδιάμεσης μνήμης

- **Μεμονωμένες ρυθμίσεις, ρυθμίσεις συσκευής και δικτύου, ρυθμίσεις ασφάλειας και ενσωματωμένες λύσεις**—Διαγράψτε πληροφορίες και ρυθμίσεις ορίζοντας την επιλογή "Εκκαθάριση όλων των ρυθμίσεων" στο μενού "Διαμόρφωση".
- **Δεδομένα φαξ**—Διαγράψτε ρυθμίσεις φαξ ορίζοντας την επιλογή "Εκκαθάριση όλων των ρυθμίσεων" στο μενού "Διαμόρφωση".

1 Απενεργοποιήστε τον εκτυπωτή.

2 Κατά την ενεργοποίηση του εκτυπωτή, κρατήστε πατημένα τα κουμπιά  και . Αφήστε τα κουμπιά μόνο όταν εμφανιστεί η οθόνη με τη γραμμή προόδου.

Ο εκτυπωτής εκτελεί μια ακολουθία ενεργοποίησης και, στη συνέχεια, εμφανίζεται το μενού "Διαμόρφωση". Όταν ο εκτυπωτής τροφοδοτείται πλήρως, η οθόνη αφής εμφανίζει μια λίστα λειτουργιών, αντί των τυπικών εικονιδίων αρχικής οθόνης, όπως Αντιγραφή ή Φαξ.

3 Πατήστε **Εκκαθάριση όλων των ρυθμίσεων**.

Ο εκτυπωτής θα επανεκκινηθεί αρκετές φορές κατά τη διάρκεια της διαδικασίας.

Σημείωση: Η επιλογή "Εκκαθάριση όλων των ρυθμίσεων" καταργεί με ασφάλεια ρυθμίσεις συσκευής, λύσεις, εργασίες, φαξ και κωδικούς πρόσβασης στον εκτυπωτή.

4 Πατήστε **Επιστροφή > Τερμ μενού ρυθμ.**

Θα γίνει επαναφορά της τροφοδοσίας του εκτυπωτή και, στη συνέχεια, ο εκτυπωτής θα επιστρέψει στην κανονική κατάσταση λειτουργίας.

Διαγραφή μνήμης σκληρού δίσκου εκτυπωτή

Σημειώσεις:

- Ορισμένα μοντέλα εκτυπωτών ενδέχεται να μην διαθέτουν εγκατεστημένο σκληρό δίσκο εκτυπωτή.
- Η διαμόρφωση της επιλογής "Διαγραφή προσωρινών αρχείων δεδομένων" στα μενού του εκτυπωτή σας επιτρέπει να διαγράψετε το υπόλοιπο εμπιστευτικό υλικό που έχει παραμείνει από τις εργασίες εκτύπωσης διαγράφοντας με ασφάλεια αρχεία που έχουν επισημανθεί για διαγραφή.

Χρήση του πίνακα ελέγχου του εκτυπωτή

1 Απενεργοποιήστε τον εκτυπωτή.

2 Κατά την ενεργοποίηση του εκτυπωτή κρατήστε πατημένα τα κουμπιά **2** και **6**. Αφήστε τα κουμπιά μόνο όταν εμφανιστεί η οθόνη με τη γραμμή προόδου.

Ο εκτυπωτής εκτελεί μια ακολουθία ενεργοποίησης και, στη συνέχεια, εμφανίζεται το μενού "Διαμόρφωση". Όταν ο εκτυπωτής ενεργοποιηθεί πλήρως, στην οθόνη αφής εμφανίζεται μια λίστα με λειτουργίες.

3 Αγγίξτε **Καθαρισμός δίσκου** και, στη συνέχεια, ορίστε μία από τις ακόλουθες επιλογές:

- **Καθαρισμός δίσκου (γρήγορος)**—Σας επιτρέπει να διαγράψετε το δίσκο με όλα τα μηδενικά με ένα μόνο πέρασμα.
- **Καθ δίσκ (ασφ)**—Σας επιτρέπει να διαγράψετε το σκληρό δίσκο του εκτυπωτή με τυχαία μοτίβα bit αρκετές φορές και στη συνέχεια πέρασμα επιβεβαίωσης. Μια ασφαλής διαγραφή είναι συμβατή με το πρότυπο DoD 5220.22 M για την ασφαλή διαγραφή δεδομένων από ένα σκληρό δίσκο. Οι εξαιρετικά εμπιστευτικές πληροφορίες πρέπει να διαγράφονται μέσω αυτής της μεθόδου.

4 Αγγίξτε **Ναι** για να συνεχίσετε με τον καθαρισμό του δίσκου.

Σημειώσεις:

- Μια γραμμή κατάστασης θα υποδεικνύει την πρόοδο της εργασίας καθαρισμού δίσκου.
- Ο καθαρισμός δίσκου μπορεί να διαρκέσει από αρκετά λεπτά μέχρι περισσότερο από μία ώρα, ενώ καθόλη τη διάρκεια αυτή ο εκτυπωτής δεν θα είναι διαθέσιμος για άλλες εργασίες από το χρήστη.

5 Αγγίξτε **Πίσω >Τερμ μενού ρυθμ**.

Θα γίνει επαναφορά της τροφοδοσίας του εκτυπωτή και, στη συνέχεια, ο εκτυπωτής θα επιστρέψει στην κανονική κατάσταση λειτουργίας.

Διαμόρφωση κρυπτογράφησης σκληρού δίσκου ΕΚΤΥΠΩΤΗ

Σημείωση: Ο εκτυπωτής σας ενδέχεται να μην έχει εγκατεστημένο σκληρό δίσκο.

Με την ενεργοποίηση κρυπτογράφησης σκληρού δίσκου αποτρέπεται η απώλεια ευαίσθητων δεδομένων σε περίπτωση κλοπής του εκτυπωτή ή του σκληρού δίσκου.

Χρήση του Embedded Web Server

- 1 Από τον Embedded Web Server, κάντε κλικ στις επιλογές **Settings** (Ρυθμίσεις) > **Security** (Ασφάλεια) > **Disk Encryption** (Κρυπτογράφηση δίσκου).

Σημείωση: Η επιλογή "Κρυπτογράφηση δίσκου" εμφανίζεται στο μενού "Ασφάλεια" μόνο όταν είναι εγκατεστημένος ένας μορφοποιημένος, μη ελαττωματικός σκληρός δίσκος εκτυπωτή.

- 2 Από το μενού "Κρυπτογράφηση δίσκου", επιλέξτε **Ενεργοποίηση**.



Σημειώσεις:

- Με την ενεργοποίηση της κρυπτογράφησης δίσκου διαγράφετε τα περιεχόμενα του σκληρού δίσκου του εκτυπωτή.
- Η κρυπτογράφηση δίσκου μπορεί να διαρκέσει από αρκετά λεπτά μέχρι περισσότερο από μία ώρα, ενώ καθόλη τη διάρκεια αυτή ο εκτυπωτής δεν θα είναι διαθέσιμος για άλλες εργασίες χρήστη.

- 3 Κάντε κλικ στο κουμπί **Submit** (Υποβολή).

Χρήση του πίνακα ελέγχου του εκτυπωτή

- 1 Απενεργοποιήστε τον εκτυπωτή.

- 2 Κατά την ενεργοποίηση του εκτυπωτή, κρατήστε πατημένα τα κουμπιά  και . Αφήστε τα κουμπιά μόνο όταν εμφανιστεί η οθόνη με τη γραμμή προόδου.

Ο εκτυπωτής εκτελεί μια ακολουθία ενεργοποίησης και, στη συνέχεια, εμφανίζεται το μενού "Διαμόρφωση". Μόλις ο εκτυπωτής τροφοδοτείται πλήρως, η οθόνη αφής εμφανίζει μια λίστα λειτουργιών, αντί των τυπικών εικονιδίων αρχικής οθόνης, όπως Αντιγραφή ή Φαξ.

- 3 Πατήστε **Κρυπτογράφηση δίσκου > Ενεργοποίηση**.

Σημείωση: Με την ενεργοποίηση της κρυπτογράφησης δίσκου διαγράφετε τα περιεχόμενα του σκληρού δίσκου του εκτυπωτή.

- 4 Πατήστε **Ναι** για να συνεχίσετε με τον καθαρισμό του δίσκου.

Μια γραμμή κατάστασης θα υποδεικνύει την πρόοδο της εργασίας καθαρισμού δίσκου. Μετά την κρυπτογράφηση του δίσκου, ο εκτυπωτής επιστρέφει στην οθόνη "Ενεργοποίηση/απενεργοποίηση".

Σημειώσεις:

- Μην απενεργοποιείτε τον εκτυπωτή κατά τη διαδικασία κρυπτογράφησης. Αυτή η ενέργεια μπορεί να επιφέρει απώλεια δεδομένων.
- Η κρυπτογράφηση δίσκου μπορεί να διαρκέσει από αρκετά λεπτά μέχρι περισσότερο από μία ώρα, ενώ καθόλη τη διάρκεια αυτή ο εκτυπωτής δεν θα είναι διαθέσιμος για άλλες εργασίες χρήστη.

- 5 Πατήστε **Επιστροφή** και, στη συνέχεια, **Τερμ μενού ρυθμ**.

Θα γίνει επαναφορά της τροφοδοσίας του εκτυπωτή και, στη συνέχεια, ο εκτυπωτής θα επιστρέψει στην κανονική κατάσταση λειτουργίας.

Συντήρηση του εκτυπωτή

Περιοδικά, είναι απαραίτητες ορισμένες εργασίες για τη συντήρηση της βέλτιστης ποιότητας εκτύπωσης.

Καθαρισμός της εξωτερικής επιφάνειας του εκτυπωτή

- 1 Βεβαιωθείτε ότι ο εκτυπωτής είναι απενεργοποιημένος και αποσυνδεδεμένος από την πρίζα.



ΠΡΟΣΟΧΗ—ΚΙΝΔΥΝΟΣ ΗΛΕΚΤΡΟΠΛΗΞΙΑΣ: Για να αποφύγετε τον κίνδυνο ηλεκτροπληξίας κατά τον καθαρισμό της εξωτερικής επιφάνειας του εκτυπωτή, αποσυνδέστε το καλώδιο τροφοδοσίας από την πρίζα και αποσυνδέστε όλα τα καλώδια σύνδεσης με τον εκτυπωτή, πριν να προχωρήσετε.

- 2 Αφαιρέστε το χαρτί από την τυπική θήκη εξόδου.

- 3 Βρέξτε με νερό ένα καθαρό πανί χωρίς χνούδι.

ΠΡΟΣΟΧΗ—ΠΙΘΑΝΟΤΗΤΑ ΒΛΑΒΗΣ: Μην χρησιμοποιείτε οικιακά καθαριστικά ή απορρυπαντικά, καθώς ενδέχεται να προκαλέσουν φθορά στον εκτυπωτή.

- 4 Σκουπίστε μόνο το εξωτερικό μέρος του εκτυπωτή, φροντίζοντας να συμπεριλάβετε την τυπική θήκη εξόδου.

ΠΡΟΣΟΧΗ—ΠΙΘΑΝΟΤΗΤΑ ΒΛΑΒΗΣ: Η χρήση υγρού πανιού για τον καθαρισμό του εσωτερικού ενδέχεται να προκαλέσει φθορά στον εκτυπωτή σας.

- 5 Βεβαιωθείτε ότι το στήριγμα χαρτιού και η τυπική θήκη εξόδου έχουν στεγνώσει πριν ξεκινήσετε μια νέα εργασία εκτύπωσης.

Καθαρισμός επιφάνειας σάρωσης του σαρωτή

Εάν προκύψουν προβλήματα με την ποιότητα σάρωσης, όπως κηλίδες στις εικόνες μετά τη σάρωση ή την αντιγραφή, καθαρίστε την επιφάνεια σάρωσης του σαρωτή.

Σημείωση: Καθαρίστε και τις δύο περιοχές της επιφάνειας σάρωσης του σαρωτή καθώς επίσης και τις δύο λευκές περιοχές κάτω από αυτήν.

- 1 Νοτίστε ελαφρά ένα μαλακό πανί που δεν αφήνει χνούδι ή μια χάρτινη πετσέτα με νερό.
- 2 Ανοίξτε το κάλυμμα του σαρωτή.

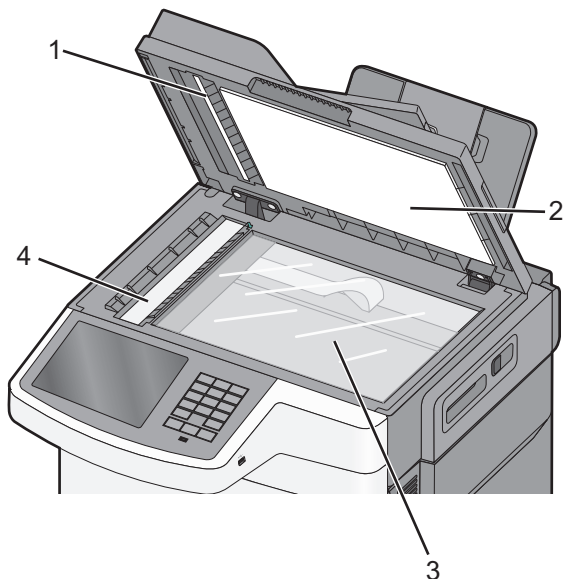

1	Κάλυμμα λευκής περιοχής κάτω από τον αυτόματο τροφοδότη εγγράφων
2	Κάλυμμα λευκής περιοχής κάτω από την επιφάνεια σάρωσης του σαρωτή
3	Γυάλινη επιφάνεια σάρωσης
4	Επιφάνεια σάρωσης του αυτόματου τροφοδότη εγγράφων (ADF)

- 3 Σκουπίστε την επιφάνεια σάρωσης καθαρίζοντας και στεγνώνοντάς την.
- 4 Σκουπίστε την λευκή περιοχή κάτω από τον σαρωτή καθαρίζοντας και στεγνώνοντάς την.
- 5 Κλείστε το κάλυμμα του σαρωτή.

Αποθήκευση αναλώσιμων

Επιλέξτε ένα δροσερό, καθαρό αποθηκευτικό χώρο για τα αναλώσιμα του εκτυπωτή. Φυλάξτε τα αναλώσιμα σε όρθια θέση στη δεξιά τους πλευρά, στην αρχική τους συσκευασία, έως ότου τα χρησιμοποιήσετε.

Δεν πρέπει να εκθέσετε τα αναλώσιμα σε:

- Άμεσο ηλιακό φως
- Θερμοκρασίες μεγαλύτερες από 35°C (95°F)
- Υψηλή υγρασία πάνω από 80%
- Θαλασσινό αέρα
- Διαβρωτικά αέρια
- Πυκνή σκόνη

Έλεγχος κατάστασης αναλώσιμων

Όταν απαιτείται αντικατάσταση ενός αναλώσιμου ή εργασία συντήρησης, στην οθόνη εμφανίζεται ένα μήνυμα.

Έλεγχος της κατάστασης αναλώσιμων από τον πίνακα ελέγχου εκτυπωτή

Από την αρχική οθόνη, πατήστε την επιλογή **Status/Supplies** (Κατάσταση/Αναλώσιμα) > **View Supplies** (Προβολή αναλωσίμων).

Έλεγχος της κατάστασης των αναλώσιμων από έναν υπολογιστή δικτύου

Σημείωση: Ο υπολογιστής πρέπει να είναι συνδεδεμένος στο ίδιο δίκτυο με τον εκτυπωτή.

- 1 Πληκτρολογήστε τη διεύθυνση IP του εκτυπωτή στο πεδίο διεύθυνσης του προγράμματος περιήγησης στο Web.

Εάν δεν γνωρίζετε τη διεύθυνση IP του εκτυπωτή, μπορείτε να:

- Προβάλετε τη διεύθυνση IP στον πίνακα ελέγχου του εκτυπωτή στην ενότητα TCP/IP του μενού Δίκτυο/Θύρες.
- Εκτυπώσετε μια σελίδα εγκατάστασης δικτύου ή τις σελίδες ρυθμίσεων μενού και να εντοπίσετε τη διεύθυνση IP στην ενότητα TCP/IP.

- 2 Κάντε κλικ στην επιλογή **Device Status** (Κατάσταση συσκευής).

Εμφανίζεται η σελίδα "Κατάσταση συσκευής" με τα συνοπτικά στοιχεία στα επίπεδα των αναλώσιμων.

Παραγγελία αναλώσιμων

Για παραγγελία αναλώσιμων στις Η.Π.Α., επικοινωνήστε με τη Lexmark στο τηλέφωνο 1-800-539-6275 για πληροφορίες σχετικά με εξουσιοδοτημένους προμηθευτές αναλώσιμων Lexmark στην περιοχή σας. Σε άλλες χώρες ή περιοχές, επισκεφτείτε την τοποθεσία της Lexmark στο Web στη διεύθυνση www.lexmark.com ή επικοινωνήστε με το κατάστημα από το οποίο αγοράσατε τον εκτυπωτή.

Σημείωση: Κατά προσέγγιση διάρκεια ζωής αναλώσιμων εκτυπωτή για εκτυπώσεις σε απλό χαρτί μεγέθους letter ή A4.

Παραγγελία κασετών τόνερ

Όταν εμφανιστεί το μήνυμα **88 Cartridge low** (88 Χαμηλή στάθμη κασέτας), παραγγείλετε νέα κασέτα τόνερ.

Όταν εμφανιστεί το μήνυμα **88.xx [Color] cartridge critically low** (88.xx εξαιρετικά χαμηλή στάθμη κασέτας [χρώμα]), *πρέπει* να αντικαταστήσετε την καθορισμένη κασέτα.

Όνομα προϊόντος	Πρόγραμμα επιστροφής Lexmark	Κανονική
Κασέτα τόνερ χρώματος μαύρου	C540A1KG	Δεν ισχύει
Κασέτα τόνερ χρώματος κυανού	C540A1CG	Δεν ισχύει
Κασέτα τόνερ χρώματος ματζέντα	C540A1MG	Δεν ισχύει

Όνομα προϊόντος	Πρόγραμμα επιστροφής Lexmark	Κανονική
Κασέτα τόνερ χρώματος κίτρινου	C540A1YG	Δεν ισχύει
Κασέτα τόνερ υψηλής απόδοσης χρώματος μαύρου	C540H1KG	C540H2KG
Κασέτα τόνερ υψηλής απόδοσης χρώματος κυανού	C540H1CG	C540H2CG
Κασέτα τόνερ υψηλής απόδοσης χρώματος ματζέντα	C540H1MG	C540H2MG
Κασέτα τόνερ υψηλής απόδοσης χρώματος κίτρινου	C540H1YG	C540H2YG
Κασέτα τόνερ εξαιρετικά υψηλής απόδοσης χρώματος μαύρου	C544X1KG C546U1KG C546U2KG	C544X2KG
Κασέτα τόνερ εξαιρετικά υψηλής απόδοσης χρώματος κυανού	C544X1CG	C544X2CG
Κασέτα τόνερ εξαιρετικά υψηλής απόδοσης χρώματος ματζέντα	C544X1MG	C544X2MG
Κασέτα τόνερ εξαιρετικά υψηλής απόδοσης χρώματος κίτρινου	C544X1YG	C544X2YG

Παραγγελία των ΚΙΤ απεικόνισης

Όνομα προϊόντος	Κωδικός εξαρτήματος
Ασπρόμαυρο και έγχρωμο ΚΙΤ απεικόνισης	C540X74G
Ασπρόμαυρο ΚΙΤ απεικόνισης	C540X71G

Παραγγελία δοχείου αποβλήτων τόνερ

Όταν εμφανίζεται το μήνυμα **82 Replace Waste Toner (82 Αντικαταστήστε το δοχείο υπολειμμάτων τόνερ)**, παραγγείλετε ένα ανταλλακτικό δοχείο υπολειμμάτων τόνερ. Το δοχείο υπολειμμάτων τόνερ *πρέπει* να αντικατασταθεί μόλις εμφανιστεί το μήνυμα **82 Replace Waste Toner (82 Αντικαταστήστε το δοχείο υπολειμμάτων τόνερ)**.

Όνομα εξαρτήματος	Κωδικός εξαρτήματος
Δοχείο αποβλήτων τόνερ	C540X75G

Αντικατάσταση αναλώσιμων

Αντικατάσταση δοχείου υπολειμμάτων τόνερ

Αντικαταστήστε το δοχείο υπολειμμάτων τόνερ όταν εμφανιστεί η ένδειξη **82 Replace waste toner (82 Αντικαταστήστε το δοχείο υπολειμμάτων τόνερ)**. Ο εκτυπωτής δεν θα συνεχίσει την εκτύπωση έως ότου αντικατασταθεί το δοχείο υπολειμμάτων τόνερ.

- 1 Αφαιρέστε τη συσκευασία από το ανταλλακτικό δοχείο υπολειμμάτων τόνερ.
- 2 Πιάστε την μπροστινή θύρα από τις πλαϊνές χειρολαβές, και έπειτα τραβήξτε τη προς το μέρος σας.



ΠΡΟΣΟΧΗ—ΖΕΣΤΗ ΕΠΙΦΑΝΕΙΑ: Το εσωτερικά μέρη του εκτυπωτή μπορεί να είναι ζεστά. Για να μειωθεί ο κίνδυνος τραυματισμού από τα ζεστά εξαρτήματα, αφήστε την επιφάνεια να κρυώσει πριν την αγγίξετε.

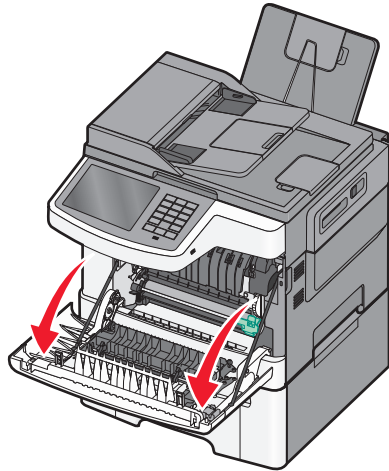

3 Ανοίξτε την άνω θύρα.

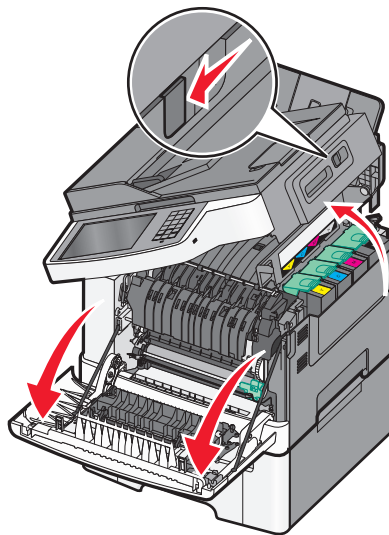

4 Αφαιρέστε το δεξί κάλυμμα.

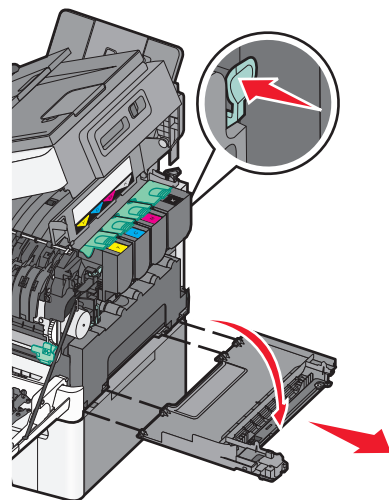

- 5** Πιέστε τους πράσινους μοχλούς στην κάθε πλευρά του δοχείου υπολειμμάτων τόνερ και στη συνέχεια αφαιρέστε το.

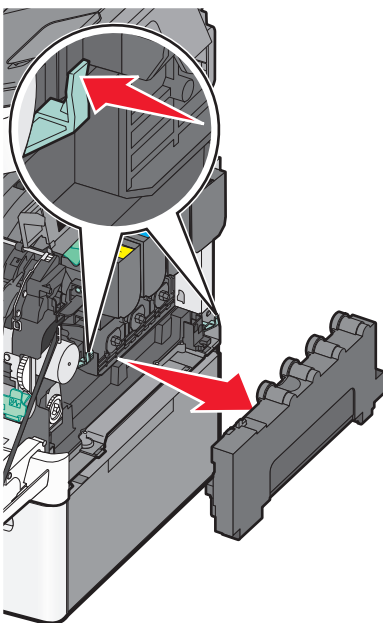

- 6** Τοποθετήστε το δοχείο υπολειμμάτων τόνερ στην εσώκλειστη συσκευασία.

- 7** Τοποθετήστε το νέο δοχείο υπολειμμάτων τόνερ.

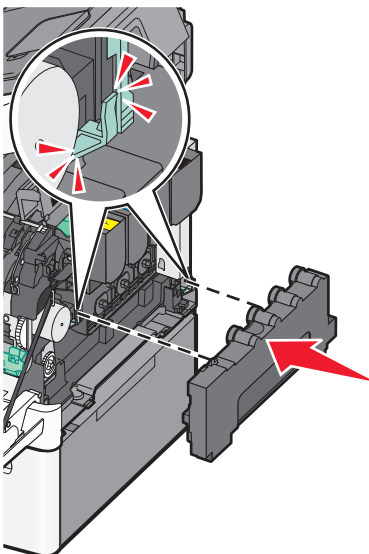

8 Τοποθετήστε το δεξί κάλυμμα στη θέση του.

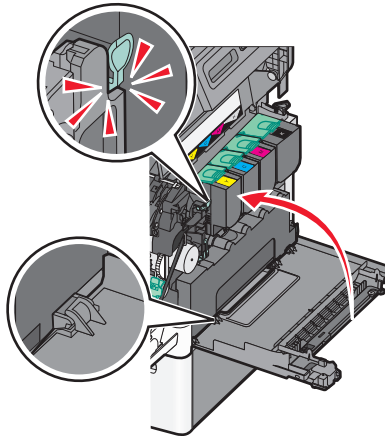

9 Κλείστε την άνω θύρα.

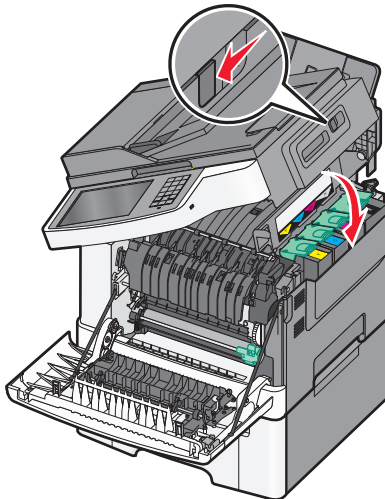

10 Κλείστε την μπροστινή θύρα.

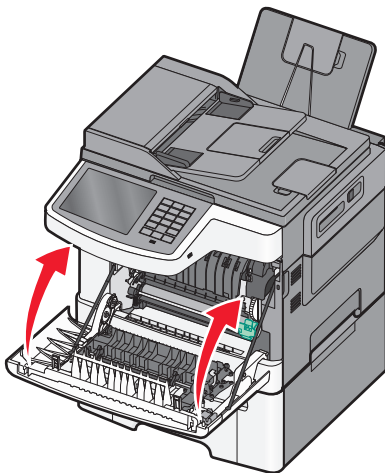

Αντικατάσταση ασπρόμαυρου και έγχρωμου κιτ απεικόνισης

Αντικαταστήστε το ασπρόμαυρο και έγχρωμο κιτ απεικόνισης όταν εμφανιστεί η ένδειξη **Replace Color Imaging Kit (Αντικαταστήστε το έγχρωμο κιτ απεικόνισης)**.

- 1 Πιάστε την μπροστινή θύρα από τις πλαϊνές χειρολαβές και τραβήξτε τη προς το μέρος σας για να ανοίξει.

 **ΠΡΟΣΟΧΗ—ΖΕΣΤΗ ΕΠΙΦΑΝΕΙΑ:** Τα εσωτερικά μέρη του εκτυπωτή μπορεί να είναι ζεστά. Για να μειωθεί ο κίνδυνος τραυματισμού από τα ζεστά εξαρτήματα, αφήστε την επιφάνεια να κρυώσει πριν την αγγίξετε.

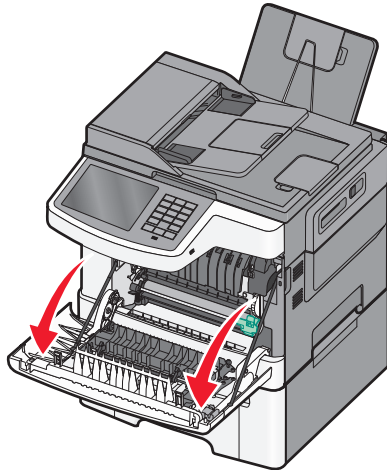

- 2 Ανοίξτε την άνω θύρα.

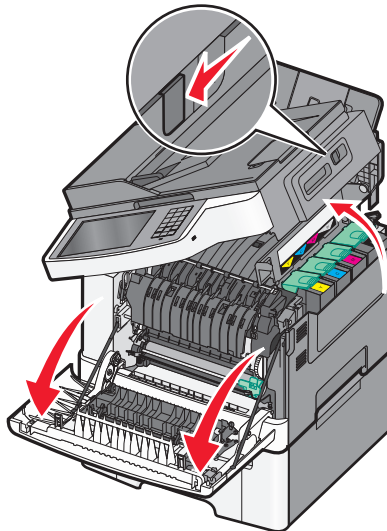

3 Αφαιρέστε τις κασέτες τόνερ σηκώνοντας τις λαβές και τραβώντας τις έξω από το κιτ απεικόνισης.

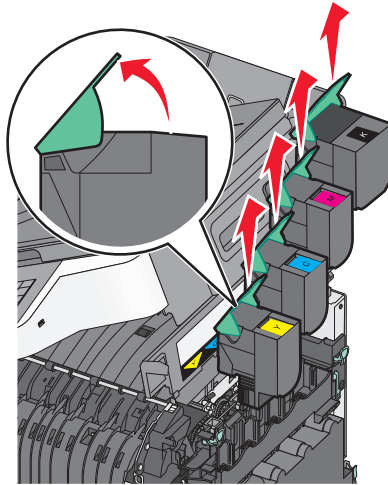

4 Αφαιρέστε το δεξί κάλυμμα.

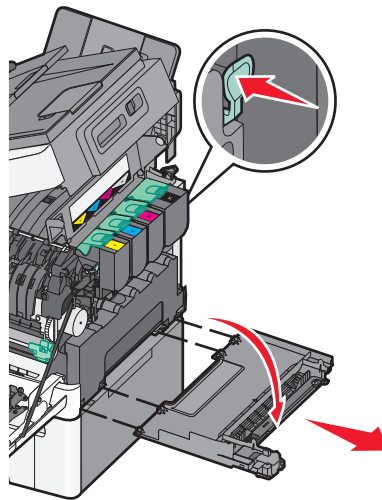

- 5 Πιέστε τους πράσινους μοχλούς στην κάθε πλευρά του δοχείου υπολειμμάτων τόνερ και στη συνέχεια αφαιρέστε το.

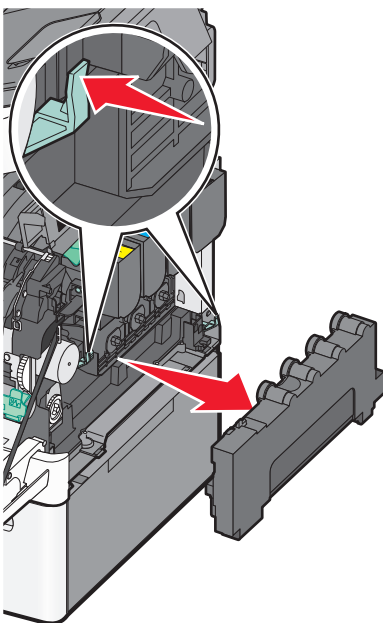

- 6 Σηκώστε τους μπλε μοχλούς στο κιτ απεικόνισης και στη συνέχεια τραβήξτε τον προς την πλευρά σας.

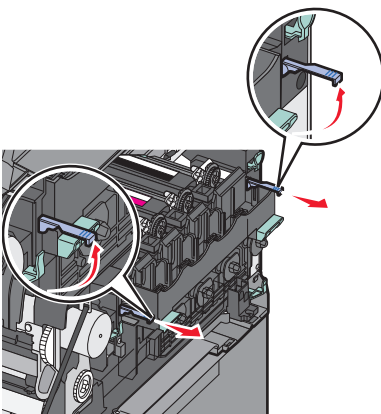

- 7 Πιέστε τους μπλε μοχλούς, πιάστε τις πράσινες λαβές στις πλαϊνές πλευρές και στη συνέχεια σπρώξτε έξω το κιτ απεικόνισης.

ΠΡΟΣΟΧΗ—ΠΙΘΑΝΟΤΗΤΑ ΒΛΑΒΗΣ: Μην αγγίζετε την κάτω πλευρά του κιτ απεικόνισης. Αυτό μπορεί να προκαλέσει ζημιά στο κιτ απεικόνισης.

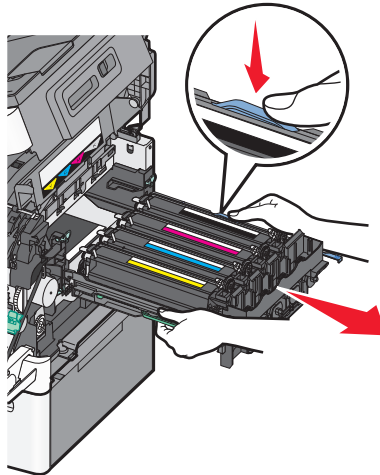

- 8** Αφαιρέστε τη συσκευασία από το ανταλλακτικό ασπρόμαυρο και έγχρωμο κιτ απεικόνισης. Αφήστε τη συσκευασία στις μονάδες εμφάνισης.
- 9** Ανακινήστε ελαφρά τις μονάδες εμφάνισης κίτρινου, κυανού, ματζέντα και μαύρου χρώματος από τη μια πλευρά στην άλλη.
- 10** Αφαιρέστε το κόκκινο κάλυμμα μεταφοράς από τις μονάδες εμφάνισης κίτρινου, κυανού, ματζέντα και μαύρου χρώματος.

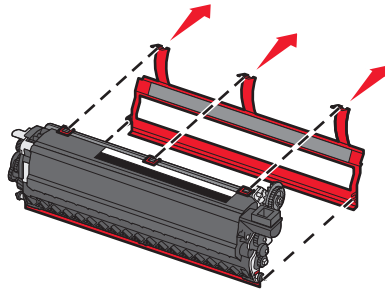

- 11** Τοποθετήστε τις μονάδες εμφάνισης κίτρινου, κυανού, ματζέντα και μαύρου χρώματος.

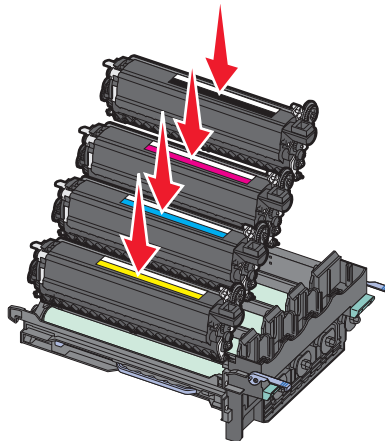

- 12** Τοποθετήστε το χρησιμοποιημένο ασπρόμαυρο και έγχρωμο κιτ απεικόνισης στην εσώκλειστη συσκευασία.

13 Ευθυγραμμίστε και τοποθετήστε το κιτ απεικόνισης.

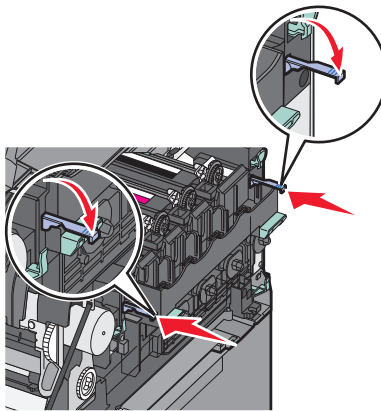
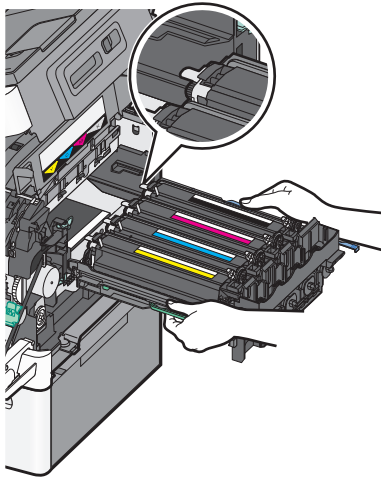

14 Τοποθετήστε το δοχείο υπολειμμάτων τόνερ στη θέση του.

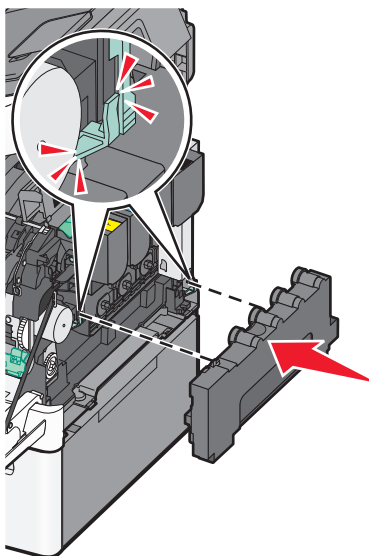

15 Τοποθετήστε το δεξί κάλυμμα στη θέση του.

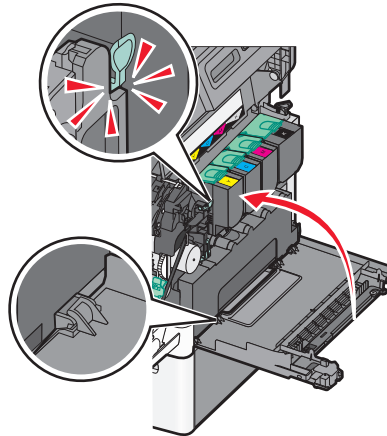

16 Τοποθετήστε τις κασέτες τόνερ στη θέση τους.

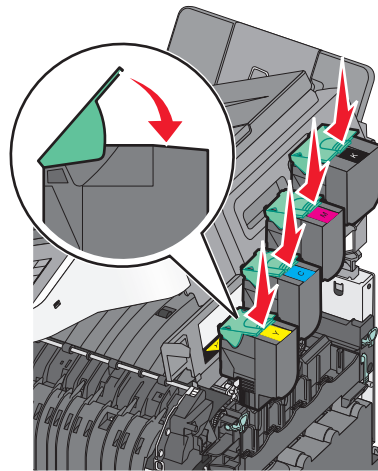

17 Κλείστε την άνω θύρα.

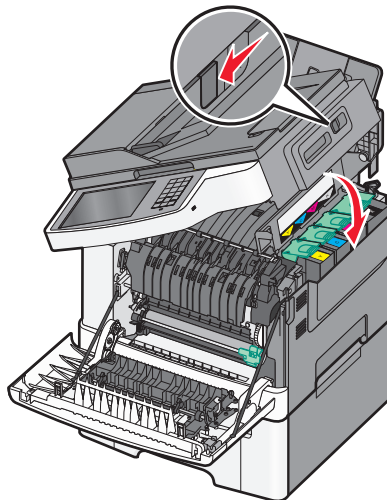

18 Κλείστε την μπροστινή θύρα.

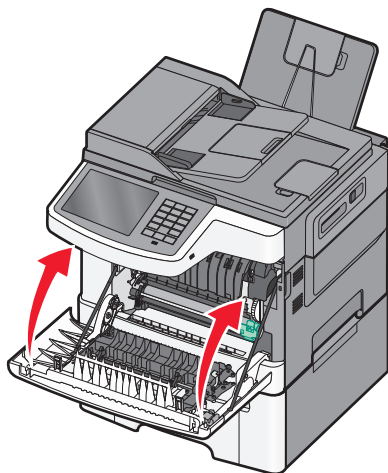

Αντικατάσταση κασέτας τόνερ

Αντικαταστήστε την καθορισμένη κασέτα τόνερ (κίτρινο, κυανό, ματζέντα ή μαύρο) όταν εμφανιστεί η ένδειξη **88.xx [Color] cartridge critically low** (88.xx Εξαιρετικά χαμηλή στάθμη κασέτας [χρώμα]). Ο εκτυπωτής δεν θα συνεχίσει την εκτύπωση έως ότου αντικατασταθεί η καθορισμένη κασέτα.

ΠΡΟΣΟΧΗ—ΠΙΘΑΝΟΤΗΤΑ ΒΛΑΒΗΣ: Ζημιές που προκαλούνται από χρήση κασέτας τόνερ που δεν κατασκευάζεται από τη Lexmark δεν καλύπτονται από την εγγύηση.

Σημείωση: Η χρήση κασετών που δεν κατασκευάζονται από τη Lexmark μπορεί να οδηγήσει σε υποβάθμιση στην ποιότητα εκτύπωσης.

- 1 Βεβαιωθείτε ότι ο εκτυπωτής είναι ενεργοποιημένος και εμφανίζεται η ένδειξη **Ready** (Ετοιμος) ή η ένδειξη **88.xx [Color] cartridge critically low** (88.xx Εξαιρετικά χαμηλή στάθμη κασέτας [χρώμα]).
- 2 Αφαιρέστε τη συσκευασία από τη νέα κασέτα και τοποθετήστε την κοντά στον εκτυπωτή.
- 3 Ανοίξτε την επάνω θύρα.

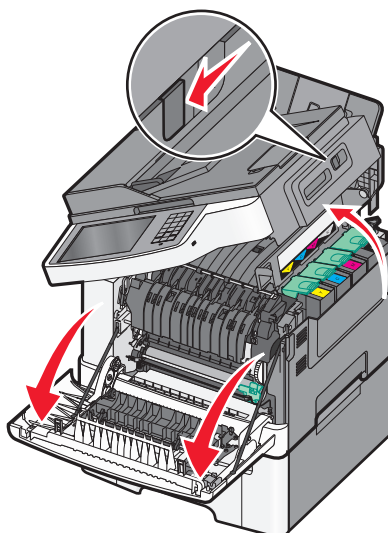

- 4 Αφαιρέστε την παλιά κασέτα τόνερ σηκώνοντας τη λαβή και τραβώντας την προσεκτικά έξω από το κιτ απεικόνισης.

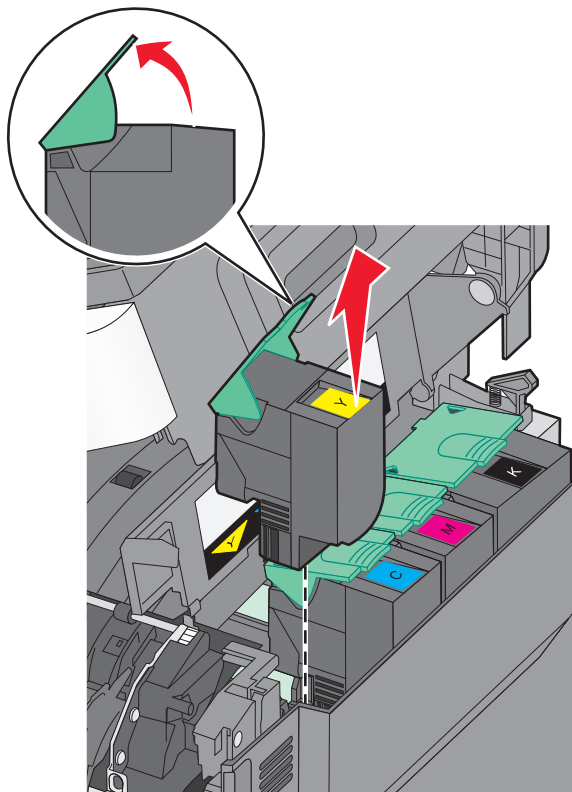

- 5 Ευθυγραμμίστε τη νέα κασέτα τόνερ και στη συνέχεια σπρώξτε την κάτω έως ότου βρεθεί σταθερά στην υποδοχή.

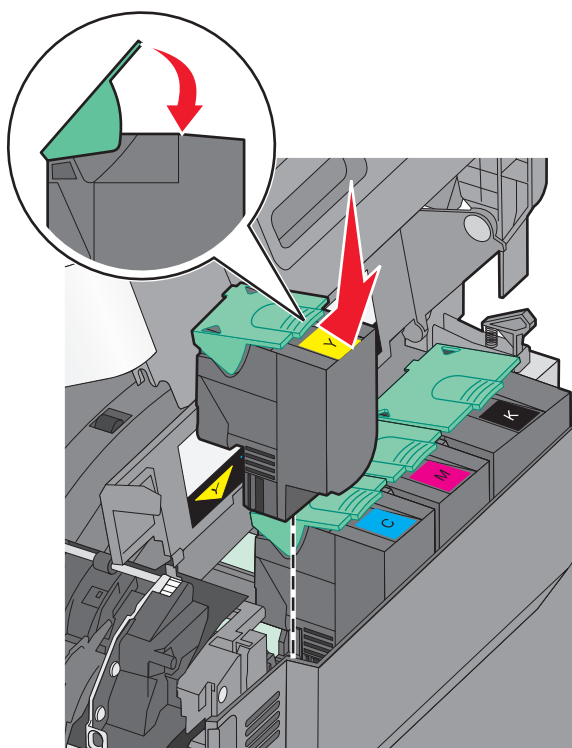

6 Κλείστε την άνω θύρα.

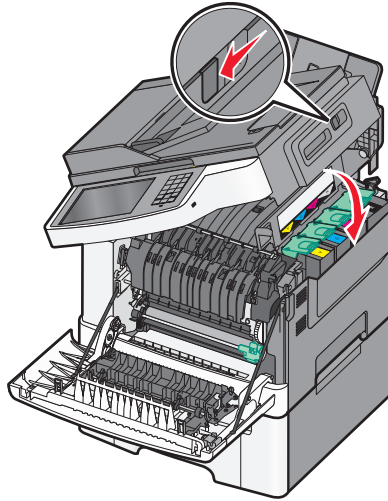

Αντικατάσταση μονάδας εμφάνισης

Αντικαταστήστε τη μονάδα εμφάνισης όταν εμφανιστούν ελαττώματα στην ποιότητα εκτύπωσης ή όταν ο εκτυπωτής παρουσιάσει ζημιά.

1 Πιάστε την μπροστινή θύρα από τις πλαϊνές χειρολαβές, και έπειτα τραβήξτε τη προς το μέρος σας για να ανοίξει.



ΠΡΟΣΟΧΗ—ΖΕΣΤΗ ΕΠΙΦΑΝΕΙΑ: Το εσωτερικά μέρη του εκτυπωτή μπορεί να είναι ζεστά. Για να μειωθεί ο κίνδυνος τραυματισμού από τα ζεστά εξαρτήματα, αφήστε την επιφάνεια να κρυώσει πριν την αγγίξετε.

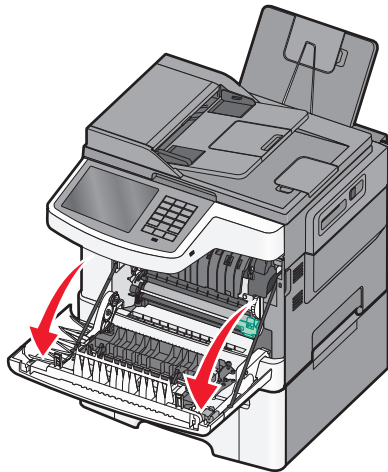

2 Ανοίξτε την άνω θύρα.

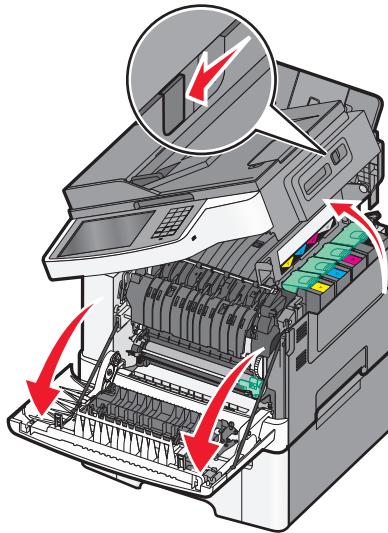

3 Αφαιρέστε τις κασέτες τόνερ σηκώνοντας τις λαβές και τραβώντας τις απαλά έξω από το κιτ απεικόνισης.

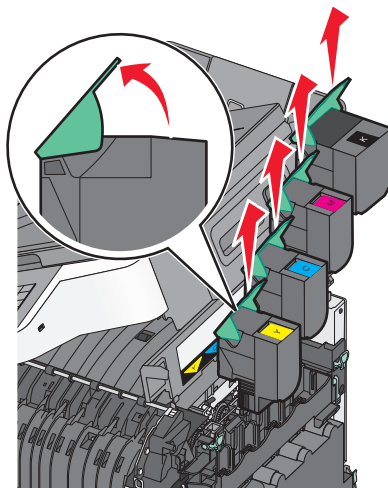

4 Αφαιρέστε το δεξί κάλυμμα.

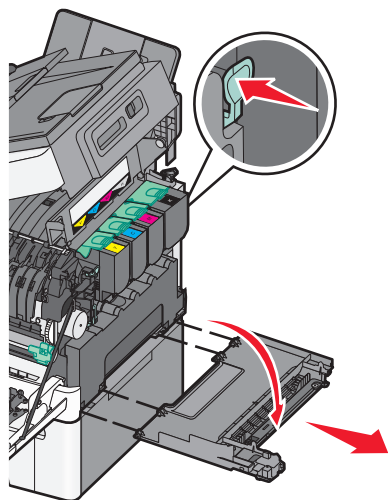

- 5 Πιέστε τους πράσινους μοχλούς στην κάθε πλευρά του δοχείου υπολειμμάτων τόνερ και στη συνέχεια αφαιρέστε το.

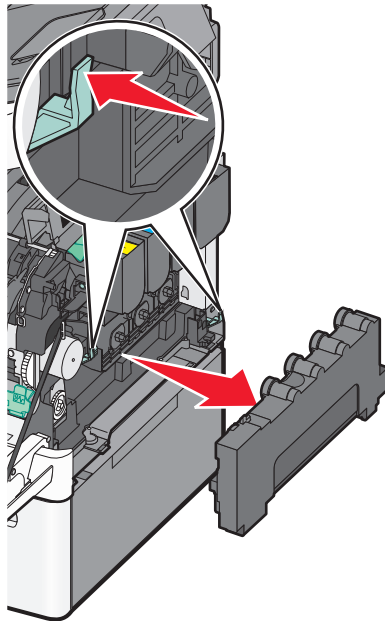

- 6 Σηκώστε τους μπλε μοχλούς στο κιτ απεικόνισης και στη συνέχεια τραβήξτε τον προς την πλευρά σας.

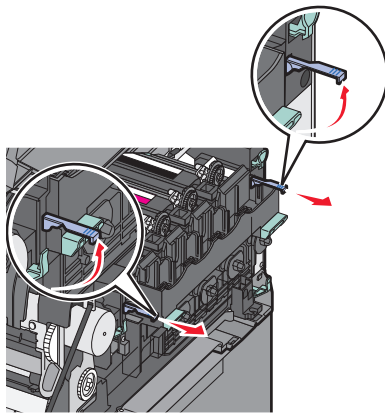

- 7 Πιέστε τους μπλε μοχλούς, πιάστε τις λαβές στις πλαϊνές πλευρές και στη συνέχεια σπρώξτε έξω το κιτ απεικόνισης.

ΠΡΟΣΟΧΗ—ΠΙΘΑΝΟΤΗΤΑ ΒΛΑΒΗΣ: Μην αγγίζετε την κάτω πλευρά του κιτ απεικόνισης. Αυτό μπορεί να προκαλέσει ζημιά στο κιτ απεικόνισης.

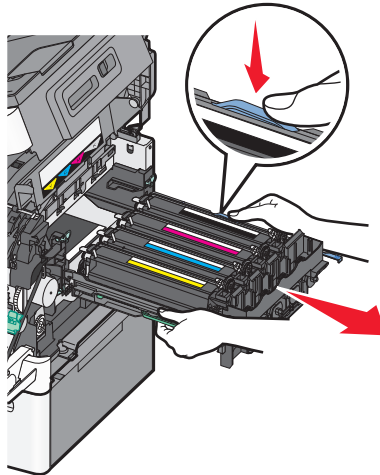

8 Αφαιρέστε τη χρησιμοποιημένη μονάδα εμφάνισης.

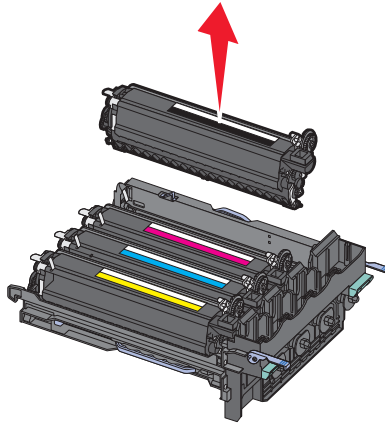

9 Τοποθετήστε τη χρησιμοποιημένη μονάδα στην εσώκλειστη συσκευασία.

10 Αφαιρέστε τη συσκευασία από την ανταλλακτική μονάδα εμφάνισης.
Αφήστε τη συσκευασία στη μονάδα εμφάνισης.

11 Ανακινήστε ελαφρά τη μονάδα εμφάνισης από τη μια πλευρά στην άλλη.

12 Αφαιρέστε από τη μονάδα εμφάνισης το κόκκινο κάλυμμα μεταφοράς.

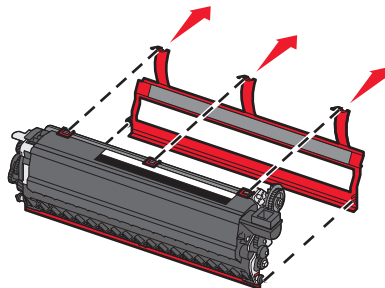

13 Τοποθετήστε τη μονάδα εμφάνισης.

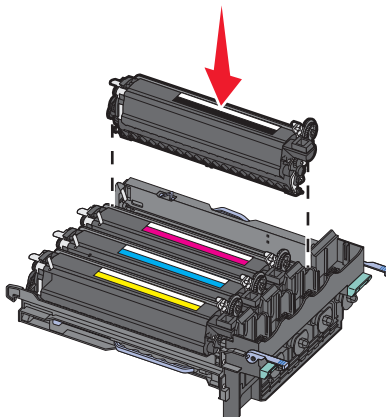

14 Ευθυγραμμίστε και τοποθετήστε το κιτ απεικόνισης.

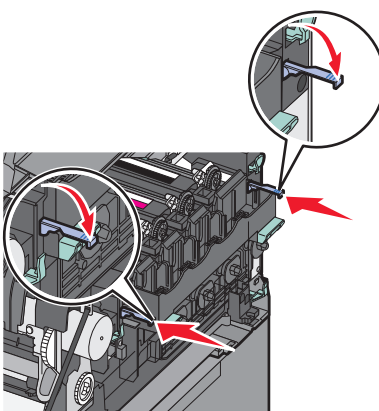
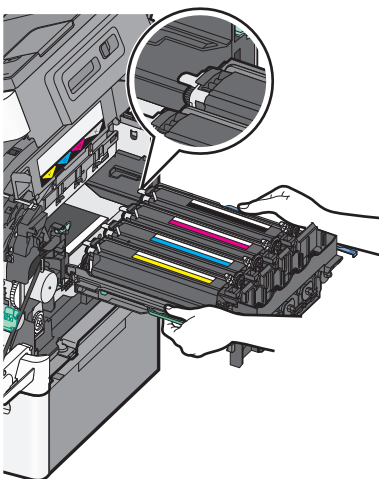

15 Τοποθετήστε το δοχείο υπολειμμάτων τόνερ στη θέση του.

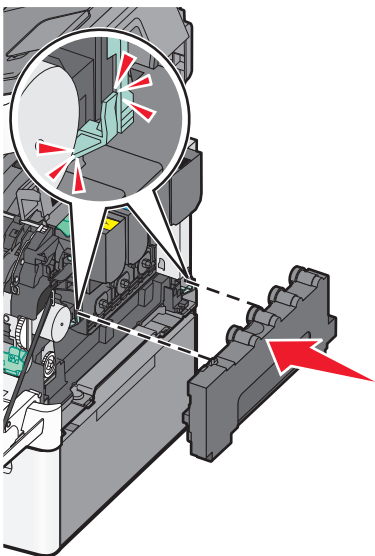

16 Τοποθετήστε το δεξί κάλυμμα στη θέση του.

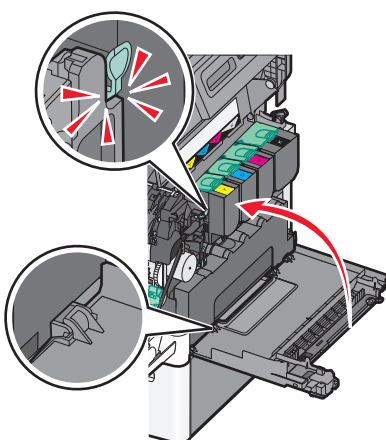

17 Τοποθετήστε τις κασέτες τόνερ στη θέση τους.

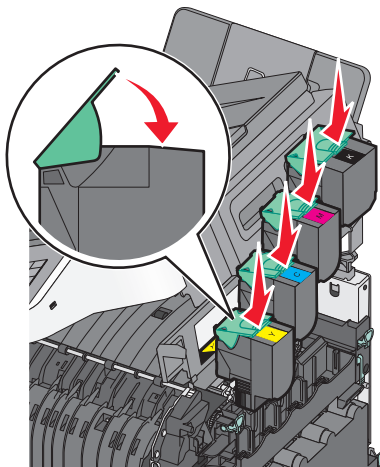

18 Κλείστε την άνω θύρα.

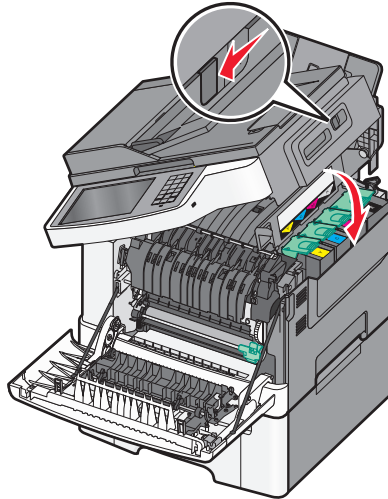

19 Κλείστε την μπροστινή θύρα.

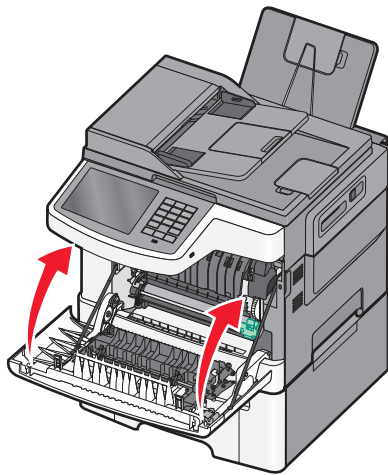

Μεταφορά του εκτυπωτή

Πριν μετακινήσετε τον εκτυπωτή

- ⚠ ΠΡΟΣΟΧΗ—ΠΙΘΑΝΟΤΗΤΑ ΤΡΑΥΜΑΤΙΣΜΟΥ:** Το βάρος του εκτυπωτή ξεπερνάει τα 18 kg (40 lb) και για την ασφαλή μετακίνησή του απαιτούνται δύο ή περισσότερα εκπαιδευμένα άτομα.
- ⚠ ΠΡΟΣΟΧΗ—ΠΙΘΑΝΟΤΗΤΑ ΤΡΑΥΜΑΤΙΣΜΟΥ:** Πριν μετακινήσετε τον εκτυπωτή, ακολουθήστε αυτές τις οδηγίες για να αποφύγετε τραυματισμούς ή πρόκληση βλάβης στον εκτυπωτή:
 - Απενεργοποιήστε τον εκτυπωτή μέσω του διακόπτη τροφοδοσίας και αποσυνδέστε το καλώδιο τροφοδοσίας από την πρίζα.
 - Πριν μετακινήσετε τον εκτυπωτή, αποσυνδέστε όλα τα καλώδια.

- Ανασηκώστε τον εκτυπωτή από το προαιρετικό συρτάρι και βάλτε το στο πλάι αντί να προσπαθήσετε να ανασηκώσετε το συρτάρι και τον εκτυπωτή μαζί.

Σημείωση: Χρησιμοποιήστε τις χειρολαβές στα πλάγια του εκτυπωτή για να τον σηκώσετε από το προαιρετικό συρτάρι.

ΠΡΟΣΟΧΗ—ΠΙΘΑΝΟΤΗΤΑ ΒΛΑΒΗΣ: Η ζημιά που προκαλείται στον εκτυπωτή από ακατάλληλη μετακίνηση δεν καλύπτεται από την εγγύηση του εκτυπωτή.

Μεταφορά του εκτυπωτή σε άλλη τοποθεσία

Ο εκτυπωτής και τα πρόσθετα εξαρτήματα μπορούν να μεταφερθούν με ασφάλεια σε άλλη τοποθεσία αν ακολουθηθούν οι εξής προφυλάξεις:

- Οποιοδήποτε καρότσι χρησιμοποιηθεί για τη μεταφορά του εκτυπωτή πρέπει να διαθέτει επιφάνεια τέτοια ώστε να υποστηρίζει όλο το εμβαδόν του εκτυπωτή. Οποιοδήποτε καρότσι χρησιμοποιηθεί για τη μεταφορά των πρόσθετων εξαρτημάτων πρέπει να διαθέτει επιφάνεια τέτοια ώστε να υποστηρίζει τις διαστάσεις των πρόσθετων εξαρτημάτων.
- Διατηρήστε τον εκτυπωτή σε όρθια θέση.
- Αποφύγετε τις απότομες κινήσεις.

Αποστολή του εκτυπωτή

Για την αποστολή του εκτυπωτή χρησιμοποιείτε την αρχική του συσκευασία ή επικοινωνήστε με το σημείο αγοράς για ένα κουτί μετεγκατάστασης.

Υποστήριξη διαχειριστή

Εντοπισμός πληροφοριών σχετικά με την προηγμένη δικτύωση και διαχείριση

Αυτό το κεφάλαιο καλύπτει βασικές εργασίες υποστήριξης διαχείρισης μέσω του διακομιστή Embedded Web Server. Για πιο προηγμένες εργασίες υποστήριξης συστήματος, ανατρέξτε στον *Οδηγό δικτύωσης* στο CD *Λογισμικό και Τεκμηρίωση* και στον *Οδηγό Διαχειριστή Embedded Web — Ασφάλεια*: στην τοποθεσία υποστήριξης της Lexmark στο Web στη διεύθυνση <http://support.lexmark.com>.

Χρήση του Embedded Web Server

Αν ο εκτυπωτής έχει εγκατασταθεί σε δίκτυο, ο Embedded Web Server είναι διαθέσιμος για διάφορες λειτουργίες όπως:

- Προβολή εικονικής οθόνης του πίνακα ελέγχου του εκτυπωτή
- Έλεγχος της κατάστασης των αναλώσιμων του εκτυπωτή
- Ρύθμιση παραμέτρων εκτυπωτή
- Ρύθμιση παραμέτρων δικτύου
- Προβολή αναφορών

Για να έχετε πρόσβαση στον Embedded Web Server για τον εκτυπωτή σας:

- 1 Πληκτρολογήστε τη διεύθυνση IP του εκτυπωτή στο πεδίο διεύθυνσης του προγράμματος περιήγησης στο Web.

Σημειώσεις:

- Εάν δεν γνωρίζετε τη διεύθυνση IP του εκτυπωτή, εκτυπώστε τη σελίδα ρυθμίσεων δικτύου και εντοπίστε τη διεύθυνση IP στην ενότητα TCP/IP.
- Εάν χρησιμοποιείτε διακομιστή μεσολάβησης, τότε απενεργοποιήστε τον προσωρινά για να φορτώσετε σωστά τον Embedded Web Server.

- 2 Πατήστε **Enter**.

Έλεγχος της κατάστασης του εκτυπωτή

Μπορείτε να προβάλλετε τις ρυθμίσεις της θήκης χαρτιού, τη στάθμη του τόνερ στις κασέτες τόνερ, το ποσοστό διάρκειας ζωής του kit συντήρησης και τις μετρήσεις χωρητικότητας συγκεκριμένων εξαρτημάτων του εκτυπωτή από τη σελίδα Device Status (Κατάσταση συσκευής) του Embedded Web Server.

- 1 Πληκτρολογήστε τη διεύθυνση IP του εκτυπωτή στο πεδίο διεύθυνσης του προγράμματος περιήγησης ιστού που χρησιμοποιείτε.

Σημείωση: Εάν δεν γνωρίζετε τη διεύθυνση IP του εκτυπωτή, μπορείτε να:

- Προβάλετε τη διεύθυνση IP στον πίνακα ελέγχου του εκτυπωτή στην ενότητα TCP/IP του μενού Δίκτυο/Θύρες.
- Εκτυπώστε μια σελίδα εγκατάστασης δικτύου ή τις σελίδες ρυθμίσεων μενού και να εντοπίσετε τη διεύθυνση IP στην ενότητα TCP/IP.

2 Κάντε κλικ στην επιλογή **Device Status** (Κατάσταση συσκευής).

Έλεγχος εικονικής οθόνης

1 Ανοίξτε έναν Embedded Web Server που έχει συσχετιστεί με τον εκτυπωτή σας.

Πληκτρολογήστε τη διεύθυνση IP του εκτυπωτή στο πεδίο διεύθυνσης του προγράμματος περιήγησης στο Web.

Εάν δεν γνωρίζετε τη διεύθυνση IP του εκτυπωτή, μπορείτε να:

- Προβάλετε τη διεύθυνση IP στον πίνακα ελέγχου του εκτυπωτή στην ενότητα TCP/IP του μενού Δίκτυο/Θύρες.
- Εκτυπώστε μια σελίδα εγκατάστασης δικτύου ή τις σελίδες ρυθμίσεων μενού και να εντοπίσετε τη διεύθυνση IP στην ενότητα TCP/IP.

2 Ελέγξτε την εικονική οθόνη που εμφανίζεται στην αριστερή γωνία της οθόνης.

Η λειτουργία της εικονικής οθόνης είναι απόλυτα ίδια με αυτή της πραγματικής οθόνης του πίνακα ελέγχου εκτυπωτή και εμφανίζει μηνύματα του εκτυπωτή.

Ρύθμιση ειδοποιήσεων μέσω e-mail

Όταν μειώνονται τα αναλώσιμα ή απαιτείται αλλαγή, προσθήκη ή απεμπλοκή χαρτιού, μπορείτε να ρυθμίσετε τον εκτυπωτή, ώστε να σας στέλνει μήνυμα ηλεκτρονικού ταχυδρομείου.

1 Πληκτρολογήστε τη διεύθυνση IP του εκτυπωτή στο πεδίο διεύθυνσης του προγράμματος περιήγησης στο Web.

Εάν δεν γνωρίζετε τη διεύθυνση IP του εκτυπωτή, μπορείτε να:

- Προβάλετε τη διεύθυνση IP στον πίνακα ελέγχου του εκτυπωτή στην ενότητα TCP/IP του μενού Δίκτυο/Θύρες.
- Εκτυπώστε μια σελίδα εγκατάστασης δικτύου ή τις σελίδες ρυθμίσεων μενού και να εντοπίσετε τη διεύθυνση IP στην ενότητα TCP/IP.

2 Κάντε κλικ στην καρτέλα **Settings** (Ρυθμίσεις).

3 Στην καρτέλα Other Settings (Άλλες ρυθμίσεις), επιλέξτε **E-mail Alert Setup** (Ρύθμιση ειδοποιήσεων μέσω e-mail).

4 Επιλέξτε τα στοιχεία για την ειδοποίηση και πληκτρολογήστε τη διεύθυνση ηλεκτρονικού ταχυδρομείου όπου θα λαμβάνετε τις ειδοποιήσεις.

5 Κάντε κλικ στην επιλογή **Submit** (Υποβολή).

Σημείωση: Για να ρυθμίσετε το διακομιστή e-mail, επικοινωνήστε με τον υπεύθυνο υποστήριξης του συστήματος.

Προβολή αναφορών

Μπορείτε να προβάλλετε κάποιες αναφορές από τον Ενσωματωμένο διακομιστή Web. Οι αναφορές αυτές είναι χρήσιμες για την αξιολόγηση της κατάστασης του εκτυπωτή, του δικτύου και των αναλώσιμων.

Για προβολή των αναφορών από έναν εκτυπωτή δικτύου:

- 1 Πληκτρολογήστε τη διεύθυνση IP του εκτυπωτή στο πεδίο διεύθυνσης του προγράμματος περιήγησης Web που χρησιμοποιείτε.

Εάν δεν γνωρίζετε τη διεύθυνση IP του εκτυπωτή μπορείτε να:

- Προβάλλετε τη διεύθυνση IP στον πίνακα ελέγχου του εκτυπωτή στην ενότητα TCP/IP του μενού Δίκτυο/Θύρες.
- Εκτυπώσετε μια σελίδα εγκατάστασης δικτύου ή τις σελίδες ρυθμίσεων μενού και να εντοπίσετε τη διεύθυνση IP στην ενότητα TCP/IP.

- 2 Κάντε κλικ στην επιλογή **Reports (Αναφορές)** και στη συνέχεια κάντε κλικ στον τύπο της αναφοράς που θέλετε να εμφανίσετε.

Επαναφορά προεπιλεγμένων εργοστασιακών ρυθμίσεων

Αν θέλετε να διατηρήσετε ως αναφορά μια λίστα με τις τρέχουσες ρυθμίσεις του μενού, εκτυπώστε μια σελίδα με τις ρυθμίσεις του μενού, πριν επαναφέρετε τις προεπιλεγμένες εργοστασιακές ρυθμίσεις.

ΠΡΟΣΟΧΗ—ΠΙΘΑΝΟΤΗΤΑ ΒΛΑΒΗΣ: Η επαναφορά των εργοστασιακών προεπιλογών επαναφέρει τις περισσότερες ρυθμίσεις εκτυπωτή στις αρχικές προεπιλεγμένες εργοστασιακές ρυθμίσεις. Εξαιρούνται η γλώσσα εμφάνισης, τα προσαρμοσμένα μεγέθη και μηνύματα, καθώς και οι ρυθμίσεις του μενού Network/Port (Δίκτυο/Θύρα). Όλα τα αποθηκευμένα στη RAM στοιχεία από μεταφόρτωση διαγράφονται. Τα στοιχεία λήψης που αποθηκεύονται στη μνήμη flash ή στο σκληρό δίσκο του εκτυπωτή δεν επηρεάζονται.

Από την αρχική οθόνη, μεταβείτε στην επιλογή:

 > **Settings** (Ρυθμίσεις) > **General Settings** (Γενικές ρυθμίσεις) > **Factory Defaults** (Εργοστασιακές προεπιλογές) > **Restore Now** (Άμεση επαναφορά) > **Submit** (Υποβολή)

Αποκατάσταση εμπλοκών

Επιλέγοντας το χαρτί προσεκτικά και τοποθετώντας το σωστά, μπορείτε να αποφύγετε τις περισσότερες εμπλοκές. Εάν παρουσιαστεί εμπλοκή, ακολουθήστε τα βήματα που περιγράφονται σε αυτό το κεφάλαιο.

Σημείωση: Εάν η επιλογή "Αποκατάσταση εμπλοκής" έχει οριστεί σε "Ενεργοποίηση", ο εκτυπωτής εκτυπώνει άλλο αντίγραφο της σελίδας που είχε εμπλακεί. Εάν η επιλογή "Αποκατάσταση εμπλοκής" έχει οριστεί σε "Αυτόματα", ο εκτυπωτής επανεκτυπώνει τη σελίδα που είχε εγγραφεί, εφόσον διατίθεται επαρκής ποσότητα μνήμης του εκτυπωτή.

Αποφυγή εμπλοκών

Συστάσεις για τη θήκη χαρτιού

- Βεβαιωθείτε ότι το χαρτί βρίσκεται σε επίπεδη θέση στη θήκη.
- Μη μετακινείτε τη θήκη ενώ η διαδικασία εκτύπωσης βρίσκεται σε εξέλιξη.
- Μη τοποθετείτε τη θήκη ενώ η διαδικασία εκτύπωσης βρίσκεται σε εξέλιξη. Τοποθετήστε την πριν από την εκτύπωση ή περιμένετε μήνυμα προτροπής πριν να την τοποθετήσετε.
- Μη τοποθετείτε υπερβολική ποσότητα χαρτιού. Βεβαιωθείτε ότι το ύψος της στοίβας δεν ξεπερνάει το μέγιστο ύψος που υποδεικνύεται.
- Βεβαιωθείτε ότι οι οδηγίες στη θήκη ή στον τροφοδότη πολλαπλών χρήσεων έχουν τοποθετηθεί σωστά και δεν πιέζουν υπερβολικά το χαρτί ή τους φακέλους.
- Μετά την τοποθέτηση χαρτιού, σπρώξτε τη θήκη έως ότου κουμπώσει στη θέση της.

Συστάσεις για το χαρτί

- Χρησιμοποιήστε μόνο συνιστώμενο χαρτί ή ειδικά μέσα εκτύπωσης.
- Μη τοποθετείτε τσαλακωμένο, πτυχωμένο, νοτισμένο, λυγισμένο ή κατασραωμένο χαρτί.
- Πριν τοποθετήσετε το χαρτί, λυγίστε και ισιώστε το.

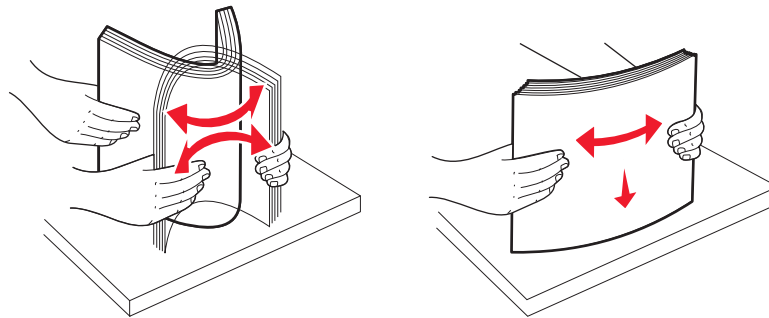

- Μην χρησιμοποιείτε χαρτί που έχει κοπεί με το χέρι.
- Μη αναμειγνύετε μεγέθη, βάρη και τύπους χαρτιού στην ίδια στοίβα.
- Βεβαιωθείτε ότι όλα τα μεγέθη και οι τύποι χαρτιού έχουν οριστεί σωστά στα μενού του πίνακα ελέγχου του εκτυπωτή.
- Αποθηκεύετε το χαρτί σύμφωνα με τις συστάσεις του κατασκευαστή.

Κατανόηση των αριθμών και των θέσεων εμπλοκής

Όταν παρουσιάζεται μια εμπλοκή, εμφανίζεται ένα μήνυμα που υποδεικνύει τη θέση της εμπλοκής. Στην ακόλουθη εικόνα και πίνακα παρατίθενται οι εμπλοκές χαρτιού που μπορούν να παρουσιαστούν και η θέση της κάθε εμπλοκής. Ανοίξτε θύρες και καλύμματα και αφαιρέστε τις θήκες για να αποκτήσετε πρόσβαση στις θέσεις των εμπλοκών.

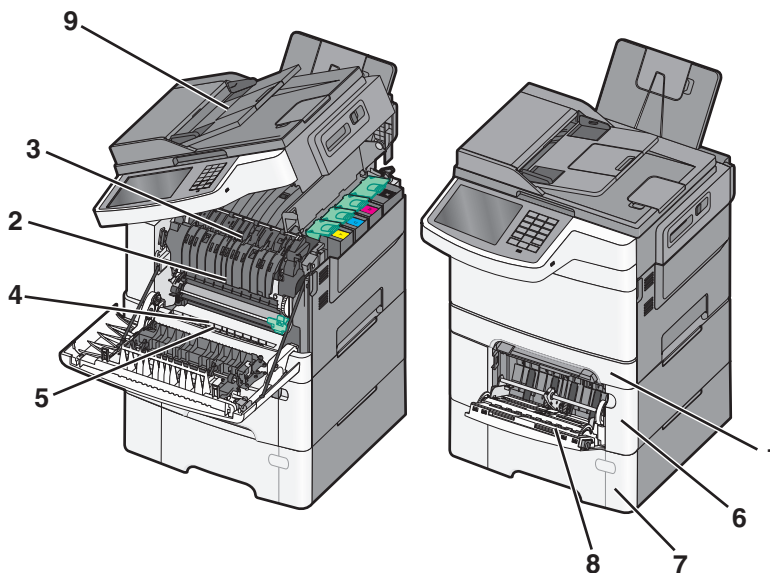

	Αριθμός εμπλοκής	Θέση εμπλοκής	Οδηγίες
1	200, 241	Στην τυπική θήκη 250 φύλλων και το μη αυτόματο τροφοδότη (Θήκη 1)	1 Ανοίξτε την μπροστινή θύρα. Εξετάστε την περιοχή πίσω από την μπροστινή θύρα και αφαιρέστε τυχόν χαρτί που έχει εμπλακεί.
2	201	Κάτω από τη μονάδα τήξης	2 Ανοίξτε το κάλυμμα της μονάδας τήξης. Εξετάστε την περιοχή κάτω από το κάλυμμα και αφαιρέστε τυχόν χαρτί που έχει εμπλακεί.
3	202	Στη μονάδα τήξης	3 Κλείστε την μπροστινή θύρα.
4	230	Στη μονάδα εκτύπωσης δύο όψεων	4 Τραβήξτε προς τα έξω τη Θήκη 1. Εξετάστε την περιοχή της θήκης και αφαιρέστε τυχόν μπλοκαρισμένο χαρτί.
5	235	Στη μονάδα εκτύπωσης δύο όψεων Σημείωση: Ο αριθμός εμπλοκής υποδεικνύει ότι το χαρτί που χρησιμοποιείται για την εργασία εκτύπωσης δύο όψεων δεν υποστηρίζεται.	5 Βεβαιωθείτε ότι έχετε τοποθετήσει σωστά το χαρτί. 6 Τοποθετήστε ξανά τη Θήκη 1.
6	242	Στη θήκη 650 φύλλων	1 Τραβήξτε έξω τη θήκη 650 φύλλων και στη συνέχεια αποκαταστήστε τυχόν εμπλοκές. 2 Τοποθετήστε εκ νέου τη θήκη.
7	243	Στη θήκη duo 550 φύλλων Σημείωση: Αυτός ο αριθμός εμπλοκής εμφανίζεται μόνο στα μοντέλα εκτυπωτών C546dtn.	1 Τραβήξτε έξω τη θήκη 550 φύλλων και στη συνέχεια αποκαταστήστε τυχόν εμπλοκές. 2 Τοποθετήστε εκ νέου τη θήκη.

	Αριθμός εμπλοκής	Θέση εμπλοκής	Οδηγίες
8	250	Στον τροφοδότη διαφορετικών μεγεθών	<p>1 Πιέστε την ασφάλεια προς τα αριστερά για να απελευθερώσετε τον τροφοδότη διαφορετικών μεγεθών.</p> <p>2 Εξετάστε τον τροφοδότη διαφορετικών μεγεθών και αποκαταστήστε τυχόν εμπλοκές.</p> <p>3 Κλείστε τον τροφοδότη διαφορετικών μεγεθών.</p> <p>Σημείωση: Μπορεί να χρειαστεί να ανοίξετε το συρτάρι duo 650 φύλλων για να αφαιρέσετε τυχόν σελίδες που έχουν μπλοκάρει πίσω από τον τροφοδότη διαφορετικών μεγεθών.</p>
9	290–294	Στον αυτόματο τροφοδότη εγγράφων (ADF)	Ανοίξτε το κάλυμμα του αυτόματου τροφοδότη εγγράφων και αποκαταστήστε την εμπλοκή.

200 Εμπλοκή χαρτιού

- 1** Πιάστε τη λαβή και τραβήξτε έξω την τυπική θήκη 250 φύλλων (Θήκη 1) και τον μη αυτόματο τροφοδότη.

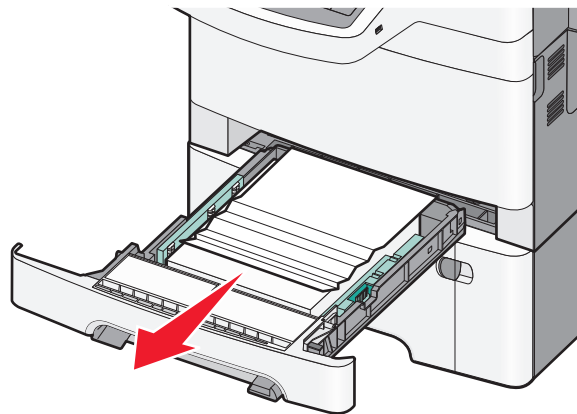

- 2** Πιάστε το μπλοκαρισμένο χαρτί και από τις δύο πλευρές και στη συνέχεια αφαιρέστε το προσεκτικά.

Σημείωση: Βεβαιωθείτε ότι αφαιρέσατε όλα τα κομματάκια χαρτιού.

- 3** Τοποθετήστε τη θήκη.
- 4** Από τον πίνακα ελέγχου του εκτυπωτή αγγίξτε την επιλογή **Continue, jam cleared** (Συνέχεια, αποκατάσταση εμπλοκής).

201 Εμπλοκή χαρτιού

- 1** Πιάστε τη μπροστινή θύρα από τις πλαϊνές χειρολαβές, και έπειτα τραβήξτε τη προς το μέρος σας για να ανοίξει.



ΠΡΟΣΟΧΗ—ΖΕΣΤΗ ΕΠΙΦΑΝΕΙΑ: Η θερμοκρασία στο εσωτερικό του εκτυπωτή μπορεί να είναι υψηλή. Για να μειωθεί ο κίνδυνος τραυματισμού από τα ζεστά εξαρτήματα, αφήστε την επιφάνεια να κρυώσει πριν την αγγίξετε.

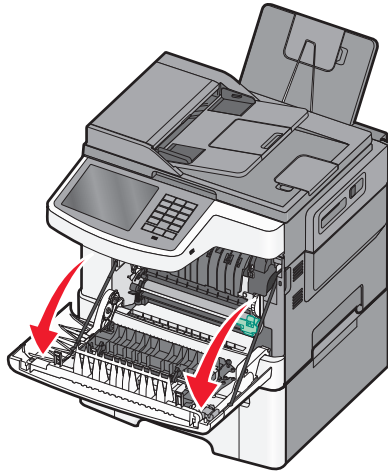

2 Πιάστε το μπλοκαρισμένο χαρτί και από τις δύο πλευρές και στη συνέχεια αφαιρέστε το προσεκτικά.

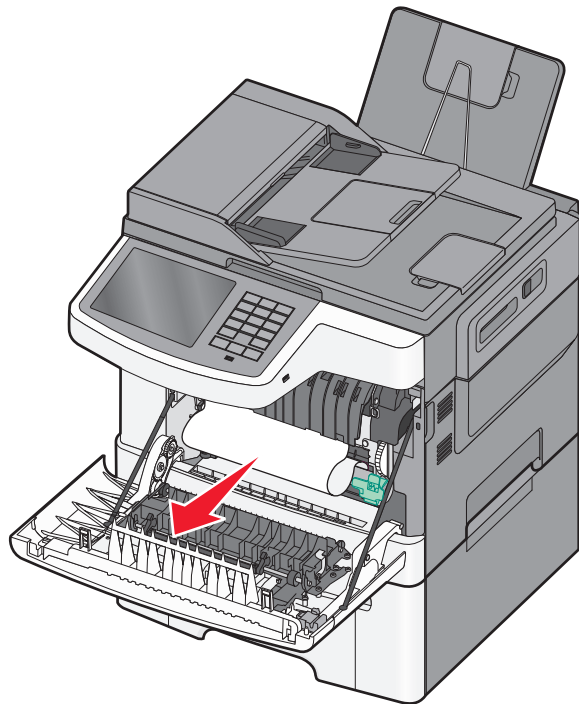

Σημειώσεις:

- Βεβαιωθείτε ότι αφαιρέσατε όλα τα κομματάκια χαρτιού.
- Ενδέχεται να έχει εμπλακεί ένα δεύτερο φύλλο χαρτιού εάν εμφανίζονται τα μηνύματα **200.xx Paper Jam** (200.xx Εμπλοκή χαρτιού) και **202.xx Paper Jam** (202.xx Εμπλοκή χαρτιού).

3 Κλείστε την μπροστινή θύρα.

4 Από τον πίνακα ελέγχου του εκτυπωτή αγγίξτε την επιλογή **Continue, jam cleared** (Συνέχεια, αποκατάσταση εμπλοκής).

202 εμπλοκή χαρτιού

- 1 Πιάστε τη μπροστινή θύρα από τις πλαϊνές χειρολαβές, και έπειτα τραβήξτε τη προς το μέρος σας για να ανοίξει.

 **ΠΡΟΣΟΧΗ—ΖΕΣΤΗ ΕΠΙΦΑΝΕΙΑ:** Η θερμοκρασία στο εσωτερικό του εκτυπωτή μπορεί να είναι υψηλή. Για να μειωθεί ο κίνδυνος τραυματισμού από τα ζεστά εξαρτήματα, αφήστε την επιφάνεια να κρυώσει πριν την αγγίξετε.

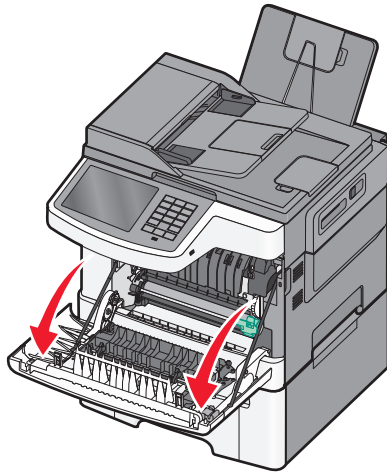

- 2 Πιάστε τον πράσινο μοχλό και, στη συνέχεια, τραβήξτε το κάλυμμα της μονάδας τήξης προς το μέρος σας.

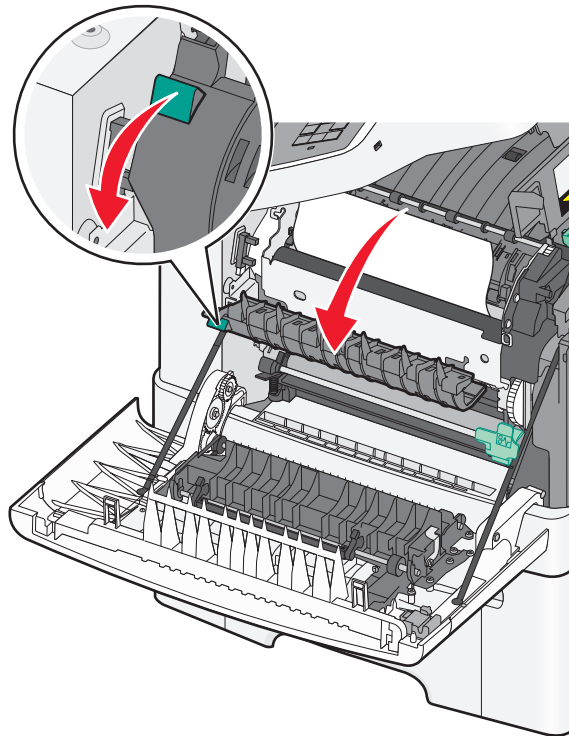

- 3 Κρατήστε το κάλυμμα της μονάδας τήξης πατημένο προς τα κάτω και, στη συνέχεια, αφαιρέστε το χαρτί που έχει εμπλακεί.

Σημείωση: Βεβαιωθείτε ότι αφαιρέσατε όλα τα κομματάκια χαρτιού.

Το κάλυμμα της μονάδας τήξης κλείνει όταν απελευθερωθεί.

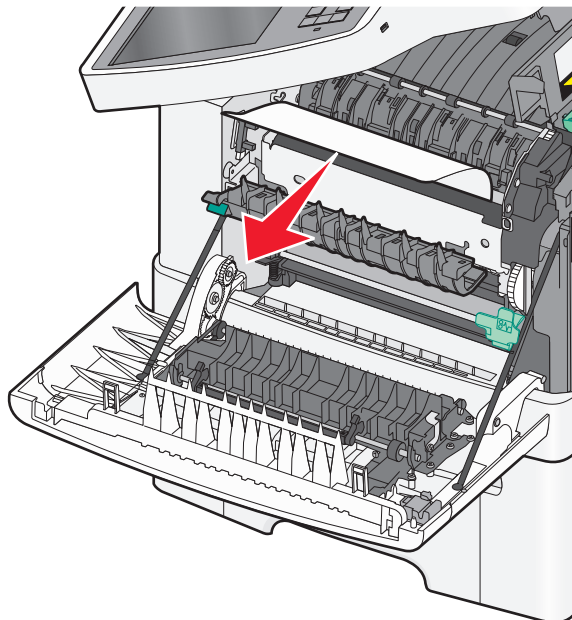

- 4 Κλείστε την μπροστινή θύρα.
- 5 Από τον πίνακα ελέγχου του εκτυπωτή αγγίξτε την επιλογή **Continue, jam cleared** (Συνέχεια, αποκατάσταση εμπλοκής).

230 εμπλοκή χαρτιού

- 1 Πιάστε τη μπροστινή θύρα από τις πλαϊνές χειρολαβές, και έπειτα τραβήξτε τη προς το μέρος σας για να ανοίξει.
- 2 Πιάστε το μπλοκαρισμένο χαρτί και στη συνέχεια τραβήξτε το προσεκτικά προς τα έξω.
Σημείωση: Βεβαιωθείτε ότι αφαιρέσατε όλα τα κομματάκια χαρτιού.
- 3 Από τον πίνακα ελέγχου του εκτυπωτή αγγίξτε την επιλογή **Continue, jam cleared** (Συνέχεια, αποκατάσταση εμπλοκής).

235 Εμπλοκή χαρτιού

Αυτή η εμπλοκή προκύπτει όταν το χαρτί είναι εξαιρετικά κοντό για τη μονάδα εκτύπωσης διπλής όψης.

- 1 Πιάστε τη μπροστινή θύρα από τις πλαϊνές χειρολαβές, και έπειτα τραβήξτε τη προς το μέρος σας για να ανοίξει.
- 2 Πιάστε το μπλοκαρισμένο χαρτί και από τις δύο πλευρές και στη συνέχεια αφαιρέστε το προσεκτικά.
Σημείωση: Βεβαιωθείτε ότι αφαιρέσατε όλα τα κομματάκια χαρτιού.
- 3 Τοποθετήστε στη θήκη το σωστό μέγεθος χαρτιού (A4, letter, legal ή folio).
Σημείωση: Κατά την τοποθέτηση, λυγίστε τα φύλλα εμπρός και πίσω για να ξεκολλήσουν. Μη διπλώνετε ή τσαλακώνετε το χαρτί. Ισιώστε τις άκρες επάνω σε επίπεδη επιφάνεια.

- 4 Τοποθετήστε τη θήκη.
- 5 Κλείστε την μπροστινή θύρα.
- 6 Από τον πίνακα ελέγχου του εκτυπωτή αγγίξτε την επιλογή **Continue, jam cleared** (Συνέχεια, αποκατάσταση εμπλοκής).

24x εμπλοκή χαρτιού

Εμπλοκή χαρτιού 241

- 1 Πιάστε τη λαβή και τραβήξτε έξω την τυπική θήκη 250 φύλλων (Θήκη 1).

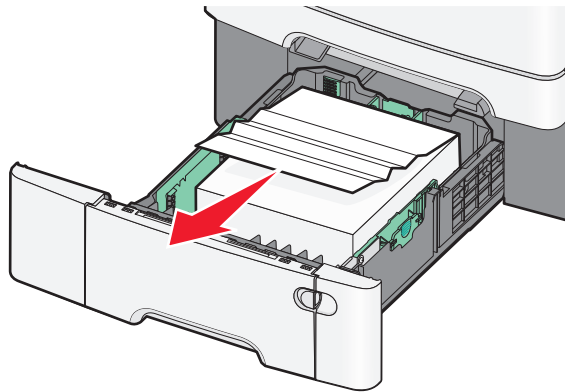

- 2 Πιάστε σταθερά το μπλοκαρισμένο χαρτί και από τις δύο πλευρές και στη συνέχεια αφαιρέστε το προσεκτικά.

Σημείωση: Βεβαιωθείτε ότι αφαιρέσατε όλα τα κομματάκια χαρτιού.

- 3 Τοποθετήστε τη θήκη.
- 4 Από τον πίνακα ελέγχου του εκτυπωτή αγγίξτε την επιλογή **Συνέχεια, αποκατάσταση εμπλοκής**.

Εμπλοκή χαρτιού 242

- 1 Πιάστε τη λαβή της προαιρετικής θήκης 650 φύλλων και τραβήξτε τη θήκη προς τα έξω.

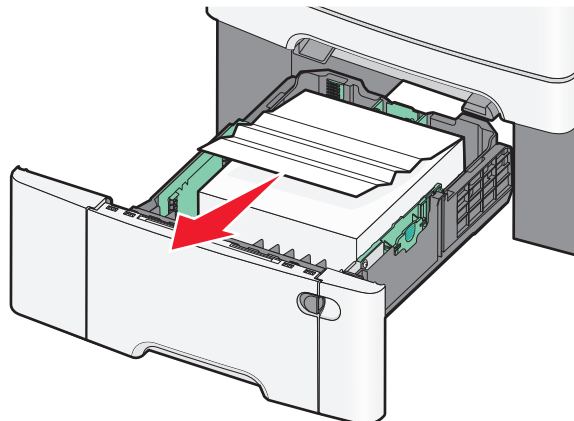

Σημείωση: Αυτή η προαιρετική θήκη 650 φύλλων διατίθεται μόνο σε επιλεγμένα μοντέλα εκτυπωτών.

2 Πιάστε σταθερά το μπλοκαρισμένο χαρτί και, στη συνέχεια, τραβήξτε το προσεκτικά προς τα έξω.

Σημείωση: Βεβαιωθείτε ότι αφαιρέσατε όλα τα κομματάκια χαρτιού.

3 Τοποθετήστε τη θήκη.

4 Από τον πίνακα ελέγχου του εκτυπωτή αγγίξτε την επιλογή **Συνέχεια, αποκατάσταση εμπλοκής**.

Εμπλοκή χαρτιού 243

1 Πιάστε τη λαβή της προαιρετικής θήκης 550 φύλλων και τραβήξτε τη θήκη προς τα έξω.

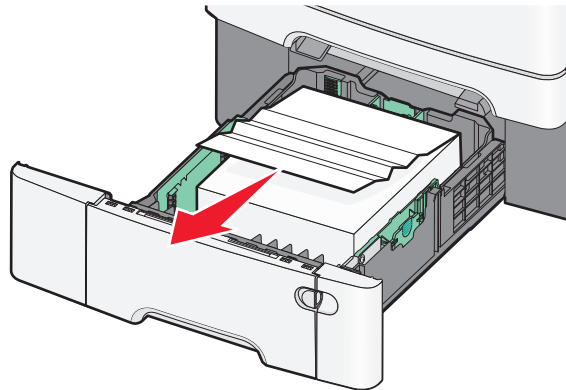

Σημείωση: Αυτή η προαιρετική θήκη 550 φύλλων διατίθεται μόνο σε επιλεγμένα μοντέλα εκτυπωτών.

2 Πιάστε σταθερά το μπλοκαρισμένο χαρτί και, στη συνέχεια, τραβήξτε το προσεκτικά προς τα έξω.

Σημείωση: Βεβαιωθείτε ότι αφαιρέσατε όλα τα κομματάκια χαρτιού.

3 Τοποθετήστε τη θήκη.

4 Από τον πίνακα ελέγχου του εκτυπωτή αγγίξτε την επιλογή **Συνέχεια, αποκατάσταση εμπλοκής**.

Εμπλοκή χαρτιού 250

1 Αφαιρέστε το χαρτί από τον τροφοδότη διαφορετικών μεγεθών.

2 Σπρώξτε το μοχλό στον τροφοδότη πολλαπλών χρήσεων για να έχετε πρόσβαση στο χαρτί που έχει εμπλακεί.

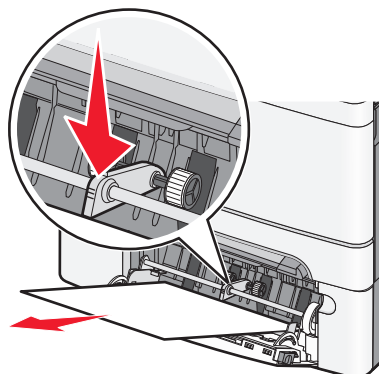

- 3 Πιάστε σταθερά το μπλοκαρισμένο χαρτί και από τις δύο πλευρές και στη συνέχεια αφαιρέστε το προσεκτικά.

Σημείωση: Βεβαιωθείτε ότι αφαιρέσατε όλα τα κομματάκια χαρτιού.

- 4 Από τον πίνακα ελέγχου του εκτυπωτή αγγίξτε την επιλογή **Continue, jam cleared** (Συνέχεια, αποκατάσταση εμπλοκής).

290-294 εμπλοκές χαρτιού

- 1 Απομακρύνετε από τον αυτόματο τροφοδότη εγγράφων (ADF) όλα τα πρωτότυπα έγγραφα.
- 2 Ανοίξτε το κάλυμμα του αυτόματου τροφοδότη εγγράφων (ADF), πιάστε σταθερά το μπλοκαρισμένο χαρτί και τραβήξτε το προσεκτικά προς τα έξω. Αφαιρέστε το εξάρτημα βραχίονα επιλογής για να απομακρύνετε τα κομμάτια μπλοκαρισμένου χαρτιού που είναι δύσκολο να φτάσετε.

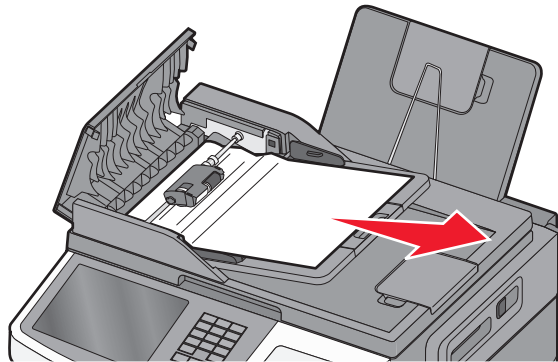

- 3 Κλείστε το κάλυμμα του ADF.
- 4 Ανοίξτε το κάλυμμα του σαρωτή, πιάστε σταθερά το μπλοκαρισμένο χαρτί και τραβήξτε το προσεκτικά προς τα έξω.

Σημείωση: Βεβαιωθείτε ότι αφαιρέσατε όλα τα κομματάκια χαρτιού.

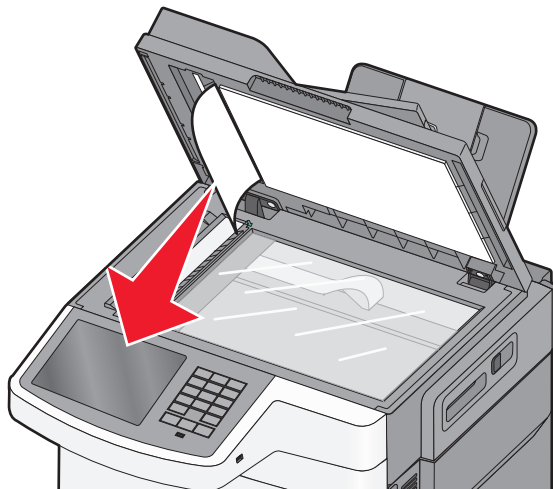

- 5 Κλείστε το κάλυμμα του σαρωτή.
- 6 Από τον πίνακα ελέγχου του εκτυπωτή αγγίξτε την επιλογή **Continue, jam cleared** (Συνέχεια, αποκατάσταση εμπλοκής).

Αντιμετώπιση προβλημάτων

Επίλυση βασικών προβλημάτων εκτυπωτή

Αν προκύψουν βασικά προβλήματα με τον εκτυπωτή ή αν ο εκτυπωτής δεν αποκρίνεται, βεβαιωθείτε για τα εξής:

- Το καλώδιο ρεύματος είναι συνδεδεμένο με τον εκτυπωτή και σε κατάλληλα γειωμένη πρίζα.
- Η πρίζα δεν είναι απενεργοποιημένη με διακόπτη.
- Ο εκτυπωτής δεν έχει συνδεθεί σε προστασία από υπέρταση, σε τροφοδοτικά αδιάλειπτης λειτουργίας ή σε καλώδια επέκτασης.
- Ότι άλλος ηλεκτρονικός εξοπλισμός που έχει συνδεθεί στην πρίζα λειτουργεί.
- Ο εκτυπωτής είναι ενεργοποιημένος. Ελέγξτε το διακόπτη λειτουργίας του εκτυπωτή.
- Το καλώδιο του εκτυπωτή είναι καλά συνδεδεμένο με τον εκτυπωτή και τον κεντρικό υπολογιστή, το διακομιστή εκτύπωσης, το πρόσθετο εξάρτημα ή άλλη δικτυακή συσκευή.
- Όλα τα πρόσθετα εξαρτήματα εγκαταστάθηκαν σωστά.
- Οι ρυθμίσεις του προγράμματος οδήγησης εκτυπωτή είναι σωστές.

Μόλις ελέγξετε αυτές τις δυνατότητες, απενεργοποιήστε τον υπολογιστή, περιμένετε για περίπου 10 δευτερόλεπτα και ενεργοποιήστε τον ξανά. Αυτό συνήθως θα διορθώσει το πρόβλημα.

Κατανόηση μηνυμάτων εκτυπωτή

Προσαρμογή χρώματος

Περιμένετε έως ότου ολοκληρωθεί η διαδικασία.

Αλλαγή [προέλευση χαρτιού] σε [όνομα προσαρμοσμένου τύπου]

Δοκιμάστε μία ή περισσότερες από τις παρακάτω λύσεις:

- Πατήστε την επιλογή **Use current [paper source]** (Χρήση τρέχουσας [προέλευση χαρτιού]) για να αγνοήσετε το μήνυμα και να εκτυπώσετε από την επιλεγμένη θήκη.
- Τοποθετήστε το σωστό μέγεθος και τύπο χαρτιού στη θήκη, βεβαιωθείτε ότι οι ρυθμίσεις για το μέγεθος και τον τύπο χαρτιού στο μενού Paper (Χαρτί) του πίνακα ελέγχου του εκτυπωτή και στη συνέχεια πατήστε την επιλογή **Paper changed, continue** (Το χαρτί άλλαξε, συνεχίστε).
- Πατήστε το κουμπί **Cancel job (Ακύρωση εργασίας)** για να ακυρωθεί η εργασία εκτύπωσης.

Αλλαγή [προέλευση χαρτιού] σε [όνομα προσαρμοσμένου τύπου], τοποθέτηση [προσανατολισμός]

Δοκιμάστε μία ή περισσότερες από τις παρακάτω ενέργειες

- Πατήστε την επιλογή **Use current [paper source]** (Χρήση τρέχουσας [προέλευση χαρτιού]) για να αγνοήσετε το μήνυμα και να εκτυπώσετε από την επιλεγμένη θήκη.
- Τοποθετήστε το σωστό μέγεθος και τύπο χαρτιού στη θήκη, βεβαιωθείτε ότι οι ρυθμίσεις για το μέγεθος και τον τύπο χαρτιού στο μενού Paper (Χαρτί) του πίνακα ελέγχου του εκτυπωτή και στη συνέχεια πατήστε την επιλογή **Paper changed, continue** (Το χαρτί άλλαξε, συνεχίστε).
- Πατήστε το κουμπί **Cancel job (Ακύρωση εργασίας)** για να ακυρωθεί η εργασία εκτύπωσης.

Αλλαγή [προέλευση χαρτιού] σε [προσαρμοσμένη συμβολοσειρά]

Δοκιμάστε μία ή περισσότερες από τις παρακάτω λύσεις:

- Πατήστε την επιλογή **Use current [paper source]** (Χρήση τρέχουσας [προέλευση χαρτιού]) για να αγνοήσετε το μήνυμα και να εκτυπώσετε από την επιλεγμένη θήκη.
- Τοποθετήστε το σωστό μέγεθος και τύπο χαρτιού στη θήκη, βεβαιωθείτε ότι οι ρυθμίσεις για το μέγεθος και τον τύπο χαρτιού στο μενού Paper (Χαρτί) του πίνακα ελέγχου του εκτυπωτή και στη συνέχεια πατήστε την επιλογή **Paper changed, continue** (Το χαρτί άλλαξε, συνεχίστε).
- Πατήστε το κουμπί **Cancel job (Ακύρωση εργασίας)** για να ακυρωθεί η εργασία εκτύπωσης.

Αλλαγή [προέλευση χαρτιού] σε [προσαρμοσμένη συμβολοσειρά], [προσανατολισμός] τοποθέτηση

Δοκιμάστε μία ή περισσότερες από τις παρακάτω λύσεις:

- Πατήστε την επιλογή **Use current [paper source]** (Χρήση τρέχουσας [προέλευση χαρτιού]) για να αγνοήσετε το μήνυμα και να εκτυπώσετε από την επιλεγμένη θήκη.
- Τοποθετήστε το σωστό μέγεθος και τύπο χαρτιού στη θήκη, βεβαιωθείτε ότι οι ρυθμίσεις για το μέγεθος και τον τύπο χαρτιού στο μενού Paper (Χαρτί) του πίνακα ελέγχου του εκτυπωτή και στη συνέχεια πατήστε την επιλογή **Paper changed, continue** (Το χαρτί άλλαξε, συνεχίστε).
- Πατήστε το κουμπί **Cancel job (Ακύρωση εργασίας)** για να ακυρωθεί η εργασία εκτύπωσης.

Αλλαγή [προέλευση χαρτιού] σε [μέγεθος χαρτιού]

Δοκιμάστε μία ή περισσότερες από τις παρακάτω λύσεις:

- Πατήστε την επιλογή **Use current [paper source]** (Χρήση τρέχουσας [προέλευση χαρτιού]) για να αγνοήσετε το μήνυμα και να εκτυπώσετε από την επιλεγμένη θήκη.
- Τοποθετήστε το σωστό μέγεθος και τύπο χαρτιού στη θήκη, βεβαιωθείτε ότι οι ρυθμίσεις για το μέγεθος και τον τύπο χαρτιού στο μενού Paper (Χαρτί) του πίνακα ελέγχου του εκτυπωτή και στη συνέχεια πατήστε την επιλογή **Paper changed, continue** (Το χαρτί άλλαξε, συνεχίστε).
- Πατήστε το κουμπί **Cancel job (Ακύρωση εργασίας)** για να ακυρωθεί η εργασία εκτύπωσης.

Αλλάξτε την [προέλευση χαρτιού] σε [μέγεθος χαρτιού] τοποθέτηση [προσανατολισμός]

Δοκιμάστε μία ή περισσότερες από τις παρακάτω λύσεις:

- Πατήστε την επιλογή **Use current [paper source]** (Χρήση τρέχουσας [προέλευση χαρτιού]) για να αγνοήσετε το μήνυμα και να εκτυπώσετε από την επιλεγμένη θήκη.
- Τοποθετήστε το σωστό μέγεθος και τύπο χαρτιού στη θήκη, βεβαιωθείτε ότι οι ρυθμίσεις για το μέγεθος και τον τύπο χαρτιού στο μενού Paper (Χαρτί) του πίνακα ελέγχου του εκτυπωτή και στη συνέχεια πατήστε την επιλογή **Paper changed, continue** (Το χαρτί άλλαξε, συνεχίστε).
- Πατήστε το κουμπί **Cancel job (Ακύρωση εργασίας)** για να ακυρωθεί η εργασία εκτύπωσης.

Αλλαγή [προέλευση χαρτιού] σε [μέγεθος χαρτιού] [τύπος χαρτιού]

Δοκιμάστε μία ή περισσότερες από τις παρακάτω λύσεις:

- Πατήστε την επιλογή **Use current [paper source]** (Χρήση τρέχουσας [προέλευση χαρτιού]) για να αγνοήσετε το μήνυμα και να εκτυπώσετε από την επιλεγμένη θήκη.
- Τοποθετήστε το σωστό μέγεθος και τύπο χαρτιού στη θήκη, βεβαιωθείτε ότι οι ρυθμίσεις για το μέγεθος και τον τύπο χαρτιού στο μενού Paper (Χαρτί) του πίνακα ελέγχου του εκτυπωτή και στη συνέχεια πατήστε την επιλογή **Paper changed, continue** (Το χαρτί άλλαξε, συνεχίστε).
- Πατήστε το κουμπί **Cancel job (Ακύρωση εργασίας)** για να ακυρωθεί η εργασία εκτύπωσης.

Αλλαγή [προέλευση χαρτιού] σε [μέγεθος χαρτιού] [τύπος χαρτιού], [προσανατολισμός] τοποθέτηση

Δοκιμάστε μία ή περισσότερες από τις παρακάτω λύσεις:

- Πατήστε την επιλογή **Use current [paper source]** (Χρήση τρέχουσας [προέλευση χαρτιού]) για να αγνοήσετε το μήνυμα και να εκτυπώσετε από την επιλεγμένη θήκη.
- Τοποθετήστε το σωστό μέγεθος και τύπο χαρτιού στη θήκη, βεβαιωθείτε ότι οι ρυθμίσεις για το μέγεθος και τον τύπο χαρτιού στο μενού Paper (Χαρτί) του πίνακα ελέγχου του εκτυπωτή και στη συνέχεια πατήστε την επιλογή **Paper changed, continue** (Το χαρτί άλλαξε, συνεχίστε).
- Πατήστε το κουμπί **Cancel job (Ακύρωση εργασίας)** για να ακυρωθεί η εργασία εκτύπωσης.

Κλείσιμο μπροστινής θύρας

- 1 Απενεργοποιήστε και ενεργοποιήστε ξανά τον εκτυπωτή.
- 2 Ανοίξτε και μετά κλείστε τελείως την μπροστινή θύρα του εκτυπωτή.

Σημείωση: Βεβαιωθείτε ότι δεν υπάρχουν εμπόδια στην μπροστινή θύρα του αισθητήρα.

Σφάλμα ανάγνωσης μονάδας USB. Αφαιρέστε τη μονάδα.

Έχει τοποθετηθεί μη υποστηριζόμενη συσκευή USB. Αφαιρέστε τη συσκευή USB και εγκαταστήστε μια συσκευή που υποστηρίζεται.

Σφάλμα ανάγνωσης διανομέα USB. Αφαιρέστε το διανομέα.

Έχει τοποθετηθεί μη υποστηριζόμενος διανομέας USB. Αφαιρέστε το διανομέα USB και τοποθετήστε έναν που υποστηρίζεται.

Δεν έχει οριστεί Όνομα σταθμού φαξ. Επικοινωνήστε με το Διαχειριστή του συστήματος.

Δεν έχει καταχωρηθεί το Όνομα του σταθμού φαξ. Η λειτουργία αποστολής και λήψης φαξ απενεργοποιήθηκε, έως ότου το φαξ ρυθμιστεί σωστά.

Δοκιμάστε μία ή περισσότερες από τις παρακάτω λύσεις:

- Πατήστε **Continue** (Συνέχεια) για να απαλείψετε το μήνυμα.
- Ολοκληρώστε τη ρύθμιση αναλογικού φαξ. Εάν επανεμφανιστεί το μήνυμα, επικοινωνήστε με τον υπεύθυνο υποστήριξης του συστήματός σας.

Δεν έχει οριστεί Αριθμός σταθμού φαξ. Επικοινωνήστε με το Διαχειριστή του συστήματος.

Δεν έχει καταχωρηθεί ο Αριθμός του σταθμού φαξ. Η λειτουργία αποστολής και λήψης φαξ απενεργοποιήθηκε, έως ότου το φαξ ρυθμιστεί σωστά.

Δοκιμάστε μία ή περισσότερες από τις παρακάτω λύσεις:

- Πατήστε **Continue** (Συνέχεια) για να απαλείψετε το μήνυμα.
- Ολοκληρώστε τη ρύθμιση αναλογικού φαξ. Εάν επανεμφανιστεί το μήνυμα, επικοινωνήστε με τον υπεύθυνο υποστήριξης του συστήματός σας.

Εάν επαναλαμβάνετε την εκκίνηση μιας εργασίας, αντικαταστήστε τα πρωτότυπα που δεν έχουν ξεκινήσει έξοδο από το σαρωτή

Δοκιμάστε μία ή περισσότερες από τις παρακάτω λύσεις:

- Επιλέξτε **Cancel job** (Ακύρωση εργασίας) για να απαλείψετε το μήνυμα και να ακυρώσετε την εργασία σάρωσης.
- Επιλέξτε **Scan from automatic feeder** (Σάρωση από τον αυτόματο τροφοδότη) για να συνεχίσετε τη σάρωση από τον Αυτόματο τροφοδότη εγγράφων αμέσως μετά την τελευταία επιτυχή εργασία σάρωσης.
- Επιλέξτε **Scan from flatbed** (Σάρωση από τον επίπεδο σαρωτή) για να συνεχίσετε τη σάρωση από τον σαρωτή αμέσως μετά την τελευταία επιτυχή εργασία σάρωσης.
- Επιλέξτε **Finish job without further scanning** (Ολοκλήρωση εργασίας χωρίς περαιτέρω σάρωση) για να ολοκληρώσετε την τελευταία επιτυχή εργασία σάρωσης.
- Επιλέξτε **Restart job** (Επανεκκίνηση εργασίας) για να επανεκκινήσετε την εργασία σάρωσης με τις ίδιες ρυθμίσεις όπως και η προηγούμενη εργασία σάρωσης.

Τοποθετήστε τη θήκη [x]

Τοποθετήστε πλήρως τη συγκεκριμένη θήκη στον εκτυπωτή.

Τοποθέτηση στην [προέλευση] [όνομα προσαρμοσμένου τύπου]

Δοκιμάστε μία ή περισσότερες από τις παρακάτω λύσεις:

- Τοποθετήστε το καθορισμένο χαρτί στη θήκη ή στον τροφοδότη.
- Πατήστε **Paper loaded, continue** (Τοποθετήθηκε το χαρτί (Συνέχεια)) για να απαλείψετε το μήνυμα και να συνεχίσετε την εκτύπωση.

Εάν ο εκτυπωτής εντοπίσει μια θήκη σωστού τύπου και μεγέθους χαρτιού, η τροφοδοσία του χαρτιού πραγματοποιείται από την εν λόγω θήκη. Εάν ο εκτυπωτής δεν μπορεί να εντοπίσει μια θήκη με το σωστό τύπο και μέγεθος χαρτιού, πραγματοποιεί εκτύπωση από την προεπιλεγμένη προέλευση χαρτιού.

- Ακυρώστε την εργασία εκτύπωσης.

Τοποθετήστε στην [προέλευση] [προσαρμοσμένη συμβολοσειρά]

Δοκιμάστε μία ή περισσότερες από τις παρακάτω λύσεις:

- Τοποθετήστε το καθορισμένο χαρτί στη θήκη ή στον τροφοδότη.
- Πατήστε **Paper loaded, continue** (Τοποθετήθηκε το χαρτί (Συνέχεια)) για να απαλείψετε το μήνυμα και να συνεχίσετε την εκτύπωση.

Εάν ο εκτυπωτής εντοπίσει μια θήκη σωστού τύπου και μεγέθους χαρτιού, η τροφοδοσία του χαρτιού πραγματοποιείται από την εν λόγω θήκη. Εάν ο εκτυπωτής δεν μπορεί να εντοπίσει μια θήκη με το σωστό τύπο και μέγεθος χαρτιού, πραγματοποιεί εκτύπωση από την προεπιλεγμένη προέλευση χαρτιού.

- Ακυρώστε την εργασία εκτύπωσης.

Τοποθετήστε στην [προέλευση] [μέγεθος]

Δοκιμάστε μία ή περισσότερες από τις παρακάτω λύσεις:

- Τοποθετήστε το καθορισμένο χαρτί στη θήκη ή στον τροφοδότη.
- Πατήστε **Paper loaded, continue** (Τοποθετήθηκε το χαρτί (Συνέχεια)) για να απαλείψετε το μήνυμα και να συνεχίσετε την εκτύπωση.

Εάν ο εκτυπωτής εντοπίσει μια θήκη σωστού τύπου και μεγέθους χαρτιού, η τροφοδοσία του χαρτιού πραγματοποιείται από την εν λόγω θήκη. Εάν ο εκτυπωτής δεν μπορεί να εντοπίσει μια θήκη με το σωστό τύπο και μέγεθος χαρτιού, πραγματοποιεί εκτύπωση από την προεπιλεγμένη προέλευση χαρτιού.

- Ακυρώστε την εργασία εκτύπωσης.

Τοποθετήστε στην [προέλευση] [τύπο] [μέγεθος]

Δοκιμάστε μία ή περισσότερες από τις παρακάτω λύσεις:

- Τοποθετήστε το καθορισμένο χαρτί στη θήκη ή στον τροφοδότη.
- Πατήστε **Paper loaded, continue** (Τοποθετήθηκε το χαρτί (Συνέχεια)) για να απαλείψετε το μήνυμα και να συνεχίσετε την εκτύπωση.

Εάν ο εκτυπωτής εντοπίσει μια θήκη σωστού τύπου και μεγέθους χαρτιού, η τροφοδοσία του χαρτιού πραγματοποιείται από την εν λόγω θήκη. Εάν ο εκτυπωτής δεν μπορεί να εντοπίσει μια θήκη με το σωστό τύπο και μέγεθος χαρτιού, πραγματοποιεί εκτύπωση από την προεπιλεγμένη προέλευση χαρτιού.

- Ακυρώστε την εργασία εκτύπωσης.

Τοποθετήστε [όνομα προσαρμοσμένου τύπου] στον μη αυτόματο τροφοδότη

Δοκιμάστε μία ή περισσότερες από τις παρακάτω λύσεις:

- Τοποθετήστε το καθορισμένο χαρτί στον μη αυτόματο τροφοδότη.
- Πατήστε την επιλογή **Prompt each page, paper loaded** (Να εμφανίζεται ερώτηση για κάθε σελίδα, χαρτί τοποθετημένο) ή **Do not prompt, paper loaded** (Να μην εμφανίζεται ερώτηση, χαρτί τοποθετημένο) για να διαγράψετε το μήνυμα και να συνεχίσετε την εκτύπωση.
- Πατήστε την επιλογή **Automatically select paper** (Αυτόματη επιλογή χαρτιού) για να χρησιμοποιήσετε το χαρτί που έχετε τοποθετήσει στη θήκη.
- Ακυρώστε την εργασία εκτύπωσης.

Τοποθετήστε [προσαρμοσμένη συμβολοσειρά] στον μη αυτόματο τροφοδότη

Δοκιμάστε μία ή περισσότερες από τις παρακάτω λύσεις:

- Τοποθετήστε το καθορισμένο χαρτί στον μη αυτόματο τροφοδότη.
- Πατήστε την επιλογή **Prompt each page, paper loaded** (Να εμφανίζεται ερώτηση για κάθε σελίδα, χαρτί τοποθετημένο) ή **Do not prompt, paper loaded** (Να μην εμφανίζεται ερώτηση, χαρτί τοποθετημένο) για να διαγράψετε το μήνυμα και να συνεχίσετε την εκτύπωση.
- Πατήστε την επιλογή **Automatically select paper** (Αυτόματη επιλογή χαρτιού) για να χρησιμοποιήσετε το χαρτί που έχετε τοποθετήσει στη θήκη.
- Ακυρώστε την εργασία εκτύπωσης.

Τοποθετήστε [μέγεθος χαρτιού] στον μη αυτόματο τροφοδότη

Δοκιμάστε μία ή περισσότερες από τις παρακάτω λύσεις:

- Τοποθετήστε το καθορισμένο χαρτί στον μη αυτόματο τροφοδότη.
- Πατήστε την επιλογή **Prompt each page, paper loaded** (Να εμφανίζεται ερώτηση για κάθε σελίδα, χαρτί τοποθετημένο) ή **Do not prompt, paper loaded** (Να μην εμφανίζεται ερώτηση, χαρτί τοποθετημένο) για να διαγράψετε το μήνυμα και να συνεχίσετε την εκτύπωση.
- Πατήστε την επιλογή **Automatically select paper** (Αυτόματη επιλογή χαρτιού) για να χρησιμοποιήσετε το χαρτί που έχετε τοποθετήσει στη θήκη.
- Ακυρώστε την εργασία εκτύπωσης.

Τοποθέτηση [τύπος χαρτιού] [μέγεθος χαρτιού] στον μη αυτόματο τροφοδότη

Δοκιμάστε μία ή περισσότερες από τις παρακάτω λύσεις:

- Τοποθετήστε το καθορισμένο χαρτί στον μη αυτόματο τροφοδότη.
- Πατήστε την επιλογή **Prompt each page, paper loaded** (Να εμφανίζεται ερώτηση για κάθε σελίδα, χαρτί τοποθετημένο) ή **Do not prompt, paper loaded** (Να μην εμφανίζεται ερώτηση, χαρτί τοποθετημένο) για να διαγράψετε το μήνυμα και να συνεχίσετε την εκτύπωση.

- Πατήστε την επιλογή **Automatically select paper** (Αυτόματη επιλογή χαρτιού) για να χρησιμοποιήσετε το χαρτί που έχετε τοποθετήσει στη θήκη.
- Ακυρώστε την εργασία εκτύπωσης.

Μνήμη πλήρης, δεν είναι δυνατή η εκτύπωση φαξ

Η μνήμη δεν επαρκεί για εκτύπωση της εργασίας φαξ.

Πατήστε **Continue** (Συνέχεια) για απαλοιφή του μηνύματος χωρίς εκτύπωση. Τα φαξ σε αναμονή θα επιχειρήσουν να εκτυπωθούν, μετά την επανεκκίνηση του εκτυπωτή.

Δεν υπάρχει αναλογική τηλεφωνική γραμμή συνδεδεμένη στο μόντεμ. Το φαξ απενεργοποιήθηκε

Δεν εντοπίστηκε αναλογική τηλεφωνική γραμμή, το φαξ απενεργοποιήθηκε. Συνδέστε τον εκτυπωτή σε μία αναλογική τηλεφωνική γραμμή και επιλέξτε **Continue** (Συνέχεια).

Remove packaging material, [area name] (Αφαιρέστε το υλικό συσκευασίας, [όνομα περιοχής])

Αφαιρέστε το υλικό συσκευασίας που ενδέχεται να έχει απομείνει στην καθορισμένη θέση.

Αφαίρεση χαρτιού από τη βασική θήκη εξόδου

Αφαιρέστε τη στοίβα του χαρτιού από την τυπική θήκη εξόδου.

Replace all originals if restarting job. (Αντικαταστήστε όλα τα πρωτότυπα εάν επανεκκινείτε την εργασία).

Δοκιμάστε μία ή περισσότερες από τις παρακάτω λύσεις:

- Πατήστε την επιλογή **Cancel job** (Ακύρωση εργασίας) για να σβήσετε το μήνυμα και να ακυρώσετε την εργασία σάρωσης.
- Πατήστε την επιλογή **Scan from automatic feeder** (Σάρωση από τον αυτόματο τροφοδότη) για να συνεχίσετε τη σάρωση από τον αυτόματο τροφοδότη (ADF) αμέσως μετά την τελευταία επιτυχή εργασία σάρωσης.
- Πατήστε την επιλογή **Scan from flatbed** (Σάρωση από τον επίπεδο σαρωτή) για να συνεχίσετε τη σάρωση αμέσως μετά την τελευταία επιτυχή εργασία σάρωσης.
- Πατήστε την επιλογή **Finish job without further scanning** (Ολοκλήρωση εργασίας χωρίς συνέχιση της σάρωσης) για να σταματήσετε στην τελευταία επιτυχή εργασία σάρωσης.
- Πατήστε την επιλογή **Restart job** (Επανεκκίνηση εργασίας) για να επανεκκινήσετε την εργασία σάρωσης με τις ίδιες ρυθμίσεις της προηγούμενης εργασίας σάρωσης.

Remove originals from the scanner automatic document feeder (Αφαιρέστε τα πρωτότυπα από τον αυτόματο τροφοδότη εγγράφων του σαρωτή)

Δεν ήταν δυνατή η τροφοδοσία μίας ή περισσότερων σελίδων μέσω του αυτόματου τροφοδότη εγγράφων (ADF) από το σαρωτή.

1 Αφαιρέστε όλες τις σελίδες από τον αυτόματο τροφοδότη εγγράφων.

Σημείωση: Το μήνυμα σβήνει όταν όλες οι σελίδες αφαιρεθούν από τον αυτόματο τροφοδότη εγγράφων.

2 Λυγίστε τις σελίδες.

3 Τοποθετήστε τις σελίδες στον αυτόματο τροφοδότη εγγράφων.

4 Προσαρμόστε τους οδηγούς του αυτόματου τροφοδότη εγγράφων.

Επαναφορά εργασιών σε αναμονή;

Δοκιμάστε μία ή περισσότερες από τις παρακάτω λύσεις:

- Πατήστε την επιλογή **Restore** (Επαναφορά) για να επαναφέρετε όλες τις εργασίες σε αναμονή και είναι αποθηκευμένες στο σκληρό δίσκο του εκτυπωτή.
- Πατήστε την επιλογή **Do not restore** (Να μην γίνει επαναφορά) εάν δεν θέλετε να επαναφέρετε τις εργασίες εκτύπωσης.

Scanner automatic feeder cover open (Το κάλυμμα του αυτόματου τροφοδότη του σαρωτή είναι ανοικτό)

Κλείστε το κάλυμμα του αυτόματου τροφοδότη (ADF) για να σβήσετε το μήνυμα.

Scan document too long (Το έγγραφο σάρωσης είναι πολύ μεγάλο)

Η εργασία σάρωσης ξεπερνάει το μέγιστο αριθμό των σελίδων. Πατήστε την επιλογή **Cancel job** (Ακύρωση εργασίας) για να σβήσετε το μήνυμα και να ακυρώσετε την εργασία σάρωσης.

Some held jobs were not restored (Δεν έγινε επαναφορά ορισμένων εργασιών σε αναμονή)

Πατήστε την επιλογή **Continue** (Συνέχεια) για να διαγράψετε την καθορισμένη εργασία.

Σημείωση: Οι εργασίες σε αναμονή για τις οποίες δεν έχει γίνει επαναφορά μένουν στο σκληρό δίσκο και δεν είναι δυνατή η πρόσβαση σε αυτές.

Unsupported camera mode, unplug camera and change mode (Μη υποστηριζόμενη λειτουργία φωτογραφικής μηχανής, αποσυνδέστε τη φωτογραφική μηχανή και αλλάξτε λειτουργία)

Η λειτουργία φωτογραφικής μηχανής δεν υποστηρίζει PictBridge.

Αποσυνδέστε τη φωτογραφική μηχανή, αλλάξτε τη λειτουργία και συνδέστε ξανά τη φωτογραφική μηχανή στον εκτυπωτή.

Unsupported disk (Μη υποστηριζόμενος δίσκος)

Έχετε τοποθετήσει μη υποστηριζόμενο δίσκο. Αφαιρέστε τον μη υποστηριζόμενο δίσκο και τοποθετήστε έναν που υποστηρίζεται.

30.xx [Color] cartridge missing (30.xx Δεν υπάρχει κασέτα [χρώμα])

Δοκιμάστε μία ή περισσότερες από τις παρακάτω λύσεις:

- Αφαιρέστε και τοποθετήστε ξανά το καθορισμένο τόνερ ή την καθορισμένη κασέτα εκτύπωσης. Για οδηγίες σχετικά με την αφαίρεση τόνερ ή κασέτας εκτύπωσης, πατήστε την επιλογή **More information** (Περισσότερες πληροφορίες).
- Τοποθετήστε ένα νέο τόνερ ή κασέτα εκτύπωσης, ακολουθώντας τις οδηγίες του φυλλαδίου που συνοδεύει το ανταλλακτικό.

30.xx Missing [color] cartridge and/or [color] imaging kit (30.xx Λείπει η κασέτα [χρώμα] ή/και το κιτ απεικόνισης [χρώμα])

Δοκιμάστε μία ή περισσότερες από τις παρακάτω λύσεις:

- Αφαιρέστε και τοποθετήστε ξανά το καθορισμένο τόνερ, την κασέτα εκτύπωσης ή το κιτ απεικόνισης. Για οδηγίες σχετικά με την αφαίρεση μιας κασέτας ή ενός κιτ απεικόνισης, πατήστε την επιλογή **More information** (Περισσότερες πληροφορίες).
- Τοποθετήστε μια νέα κασέτα ή κιτ απεικόνισης, ακολουθώντας τις οδηγίες του φυλλαδίου που συνοδεύει το ανταλλακτικό.

31.xx Defective [color] cartridge (31.xx Ελαττωματική κασέτα [χρώμα])

Η καθορισμένη κασέτα τόνερ δεν υπάρχει ή δεν λειτουργεί κανονικά. Δοκιμάστε μία ή περισσότερες από τις παρακάτω λύσεις:

- Αφαιρέστε και τοποθετήστε ξανά την καθορισμένη κασέτα τόνερ.
- Αφαιρέστε την καθορισμένη κασέτα τόνερ και στη συνέχεια τοποθετήστε νέα κασέτα.

31.xx Defective imaging kit (31.xx Ελαττωματικό κιτ απεικόνισης)

Το κιτ απεικόνισης δεν υπάρχει ή δεν λειτουργεί κανονικά. Δοκιμάστε μία ή περισσότερες από τις παρακάτω λύσεις:

- Αφαιρέστε το κιτ απεικόνισης και στη συνέχεια τοποθετήστε το ξανά.
- Αφαιρέστε το κιτ απεικόνισης και τοποθετήστε το καινούριο.

32.xx Replace unsupported [color] cartridge (32.xx Αντικαταστήστε την κασέτα [χρώμα] που δεν υποστηρίζεται)

Αφαιρέστε το τόνερ ή την κασέτα εκτύπωσης και στη συνέχεια εγκαταστήστε μια υποστηριζόμενη.

34 Incorrect paper size, open [src] (34 Εσφαλμένο μέγεθος χαρτιού, ανοίξτε την [προέλευση])

Δοκιμάστε μία ή περισσότερες από τις παρακάτω λύσεις:

- Τοποθετήστε το κατάλληλο χαρτί ή το ειδικό μέσο εκτύπωσης στην κατάλληλη θήκη.
- Επιβεβαιώστε ότι ο τροχός στη θήκη 1 έχει ρυθμιστεί στο μέγεθος χαρτιού που έχετε τοποθετήσει στη θήκη. Βεβαιωθείτε ότι σε αυτό το μέγεθος προσπαθείτε να εκτυπώσετε.
- Πατήστε την επιλογή **Continue** (Συνέχεια) για να διαγράψετε το μήνυμα και να πραγματοποιήσετε εκτύπωση με τη χρήση της διαφορετικής θήκης.
- Ελέγξτε τους οδηγούς μήκους και πλάτους και βεβαιωθείτε ότι το χαρτί έχει τοποθετηθεί σωστά στη θήκη.
- Βεβαιωθείτε ότι οι ρυθμίσεις στο παράθυρο Print Properties (Ιδιότητες εκτύπωσης) ή Print (Εκτύπωση) έχουν οριστεί στο σωστό μέγεθος και τύπο χαρτιού.
- Ελέγξτε εάν το μέγεθος χαρτιού έχει οριστεί σωστά. Για παράδειγμα, αν η ρύθμιση Μέγεθος τροφοδότη πολλαπλών χρήσεων έχει οριστεί σε Universal, βεβαιωθείτε ότι το χαρτί είναι αρκετά μεγάλο για τα δεδομένα που εκτυπώνονται.
- Ακυρώστε την εργασία εκτύπωσης.

35 Ανεπαρκής μνήμη για υποστήριξη της λειτουργίας εξοικονόμησης πόρων

Δοκιμάστε μία ή περισσότερες από τις παρακάτω λύσεις:

- Πατήστε την επιλογή **Continue** (Συνέχεια) για να απενεργοποιήσετε τη λειτουργία Resource Save (Αποθήκευση πόρων) και να συνεχίσετε την εκτύπωση.
- Για να ενεργοποιήσετε τη λειτουργία Resource Save (Αποθήκευση πόρων) αφού σας εμφανιστεί αυτό το μήνυμα, βεβαιωθείτε ότι οι ενδιάμεσες μνήμες σύνδεσης είναι ρυθμισμένες στο Auto (Αυτόματη) και, στη συνέχεια, κλείστε τα μενού για να ενεργοποιηθούν οι αλλαγές στις ενδιάμεσες μνήμες σύνδεσης. Όταν εμφανιστεί η ένδειξη **Ready** (Έτοιμο), ενεργοποιήστε τη λειτουργία Resource Save (Αποθήκευση πόρων).
- Τοποθετήστε επιπλέον μνήμη.

37 Insufficient memory, some held jobs will not be restored (37 Ανεπαρκής μνήμη, δεν θα γίνει επαναφορά ορισμένων εργασιών σε αναμονή)

Ο εκτυπωτής επέλεξε κάποιες εργασίες που ήταν σε αναμονή, προκειμένου να επεξεργαστεί τρέχουσες εργασίες.

Πατήστε **Continue** (Συνέχεια) για να αφαιρέσετε το μήνυμα.

37 Ανεπαρκής μνήμη για εργασία συρραφής

Δοκιμάστε μία ή περισσότερες από τις παρακάτω λύσεις:

- Πατήστε την επιλογή **Continue** (Συνέχεια) για να εκτυπώσετε το τμήμα της εργασίας που έχει ήδη αποθηκευτεί και για να ξεκινήσει η συρραφή του υπόλοιπου της εργασίας εκτύπωσης.
- Ακυρώστε την τρέχουσα εργασία εκτύπωσης.

38 Πλήρης μνήμη

Δοκιμάστε μία ή περισσότερες από τις παρακάτω λύσεις:

- Πατήστε την επιλογή **Cancel job** (Ακύρωση εργασίας) για να διαγράψετε το μήνυμα.
- Εγκαταστήστε πρόσθετη μνήμη εκτυπωτή.

39 Σύνθετη σελίδα, ορισμένα δεδομένα πιθανόν δεν εκτυπώθηκαν

Δοκιμάστε μία ή περισσότερες από τις παρακάτω λύσεις:

- Πατήστε **Continue** (Συνέχεια) για να αφαιρέσετε το μήνυμα και να συνεχιστεί η εκτύπωση.
- Ακυρώστε την τρέχουσα εργασία εκτύπωσης.
- Εγκαταστήστε πρόσθετη μνήμη εκτυπωτή.

51 Εντοπίστηκε ελαττωματική μνήμη flash

Δοκιμάστε μία ή περισσότερες από τις παρακάτω λύσεις:

- Πατήστε **Continue** (Συνέχεια) για να αφαιρέσετε το μήνυμα και να συνεχιστεί η εκτύπωση.
- Ακυρώστε την τρέχουσα εργασία εκτύπωσης.

52 Στη μνήμη flash δεν υπάρχει αρκετός ελεύθερος χώρος για πόρους

Δοκιμάστε μία ή περισσότερες από τις παρακάτω λύσεις:

- Πατήστε **Continue** (Συνέχεια) για να αφαιρέσετε το μήνυμα και να συνεχιστεί η εκτύπωση.
Οι γραμματοσειρές και οι μακροεντολές που κατεβάσατε, χωρίς προηγουμένως να τις αποθηκεύσετε στη μνήμη flash, διαγράφονται.
- Διαγράψτε γραμματοσειρές, μακροεντολές και άλλα δεδομένα που έχουν αποθηκευτεί στη μνήμη flash.
- Αναβαθμίστε σε μια κάρτα μνήμης flash μεγαλύτερης χωρητικότητας.

53 Ανιχνεύτηκε μη διαμορφωμένη μνήμη flash

Δοκιμάστε μία ή περισσότερες από τις παρακάτω λύσεις:

- Πατήστε την επιλογή **Continue** (Συνέχεια) για να σταματήσετε τη λειτουργία ανασυγκρότησης και να συνεχίσετε την εκτύπωση.
- Διαμορφώστε τη μνήμη flash. Εάν το μήνυμα σφάλματος παραμένει, ενδεχομένως η μνήμη flash είναι ελαττωματική και απαιτείται αντικατάσταση.

54 Τυπικό σφάλμα λογισμικού δικτύου

Δοκιμάστε μία ή περισσότερες από τις παρακάτω λύσεις:

- Πατήστε την επιλογή **Continue** (Συνέχεια) για να συνεχίσει η εκτύπωση.
- Για να πραγματοποιήσετε επαναφορά των ρυθμίσεων του εκτυπωτή, απενεργοποιήστε τον και στη συνέχεια θέστε τον ξανά σε λειτουργία.
- Αναβαθμίστε (flash) το υλικολογισμικό του δικτύου στον εκτυπωτή ή το διακομιστή εκτυπωτή.

54 Network [x] software error (54 Σφάλμα λογισμικού δικτύου [x])

Δοκιμάστε μία ή περισσότερες από τις παρακάτω λύσεις:

- Πατήστε την επιλογή **Continue** (Συνέχεια) για να συνεχίσει η εκτύπωση.
- Απενεργοποιήστε τον εκτυπωτή, περιμένετε 10 δευτερόλεπτα, και στη συνέχεια ενεργοποιήστε τον ξανά.
- Αναβαθμίστε (flash) το υλικολογισμικό του δικτύου στον εκτυπωτή.

56 Απενεργοποιημένη τυπική θύρα USB

Δοκιμάστε μία ή περισσότερες από τις παρακάτω λύσεις:

- Πατήστε **Continue** (Συνέχεια) για να αφαιρέσετε το μήνυμα.
Ο εκτυπωτής απορρίπτει όλα τα δεδομένα που λαμβάνονται μέσω της θύρας USB.
- Βεβαιωθείτε ότι το στοιχείο μενού Ενδιάμεση μνήμη USB δεν έχει ρυθμιστεί σε Απενεργοποιημένη.

57 Configuration change, some held jobs were not restored (57 Αλλαγή διαμόρφωσης παραμέτρων, δεν έγινε επαναφορά ορισμένων εργασιών σε αναμονή)

Κάποια αλλαγή πραγματοποιήθηκε στον εκτυπωτή και ακύρωσε τις εργασίες σε αναμονή. Οι πιθανές αλλαγές περιλαμβάνουν τις παρακάτω περιπτώσεις:

- Το υλικολογισμικό του εκτυπωτή έχει ενημερωθεί.
- Καταργήθηκαν οι επιλογές εισόδου χαρτιού που είναι απαραίτητες για την εργασία εκτύπωσης.
- Η εργασία εκτύπωσης δημιουργήθηκε χρησιμοποιώντας δεδομένα από μια συσκευή μέσω της θύρας USB και η συσκευή δεν είναι πλέον συνδεδεμένη με τη θύρα.
- Ο σκληρός δίσκος του εκτυπωτή περιλαμβάνει εργασίες εκτύπωσης που αποθηκεύτηκαν ενώ ήταν εγκατεστημένες σε διαφορετικό μοντέλο εκτυπωτή.

Πατήστε **Continue** (Συνέχεια) για να αφαιρέσετε το μήνυμα.

58 Έχει εγκατασταθεί υπερβολικά μεγάλος αριθμός πρόσθετων εξαρτημάτων μνήμης flash

- 1 Απενεργοποιήστε τον εκτυπωτή.
- 2 Βγάλτε το καλώδιο ρεύματος από την πρίζα.
- 3 Αφαιρέστε την επιπλέον μνήμη flash.
- 4 Συνδέστε το καλώδιο ρεύματος σε πρίζα με κατάλληλη γείωση.
- 5 Ενεργοποιήστε πάλι τον εκτυπωτή.

58 Υπερβολικά μεγάλος αριθμός τοποθετημένων θηκών

- 1 Απενεργοποιήστε τον εκτυπωτή.
- 2 Βγάλτε το καλώδιο ρεύματος από την πρίζα.
- 3 Αφαιρέστε τις πρόσθετες θήκες.

- 4 Συνδέστε το καλώδιο ρεύματος σε πρίζα με κατάλληλη γείωση.
- 5 Ενεργοποιήστε πάλι τον εκτυπωτή.

59 Incompatible tray [x] (59 Μη συμβατή θήκη [x])

Δοκιμάστε μία ή περισσότερες από τις παρακάτω λύσεις:

- Αφαιρέστε την καθορισμένη θήκη.
- Πατήστε το κουμπί **Continue** (Συνέχεια) για να σβήσει το μήνυμα και να συνεχίσει η εκτύπωση χωρίς να χρησιμοποιηθεί η καθορισμένη θήκη.

61 Remove defective disk (61 Αφαίρεση ελαττωματικού δίσκου)

Δοκιμάστε μία ή περισσότερες από τις παρακάτω ενέργειες:

- Αφαιρέστε τον ελαττωματικό σκληρό δίσκο του εκτυπωτή.
- Εγκαταστήστε διαφορετικό σκληρό δίσκο εκτυπωτή πριν εκτελέσετε τυχόν λειτουργίες που απαιτούν την ύπαρξη σκληρού δίσκου εκτυπωτή.

62 Disk full (62 Πλήρης δίσκος)

Δοκιμάστε μία ή περισσότερες από τις παρακάτω λύσεις:

- Πατήστε **Continue** (Συνέχεια) για να αφαιρέσετε το μήνυμα και να συνεχιστεί η διαδικασία.
- Διαγράψτε γραμματοσειρές, μακροεντολές και άλλα δεδομένα που είναι αποθηκευμένα στο σκληρό δίσκο του εκτυπωτή.
- Εγκαταστήστε ένα σκληρό δίσκο εκτυπωτή με μεγαλύτερη χωρητικότητα.

63 Δεν έχει γίνει διαμόρφωση του δίσκου

Δοκιμάστε μία ή περισσότερες από τις παρακάτω λύσεις:

- Πατήστε το κουμπί **Continue** (Συνέχεια) για να σβήσει το μήνυμα και να συνεχίσει η εκτύπωση.
- Διαμορφώστε το σκληρό δίσκο του εκτυπωτή.

Εάν το μήνυμα σφάλματος παραμένει, ενδεχομένως ο σκληρός δίσκος είναι ελαττωματικός και απαιτείται αντικατάσταση.

80 Routine maintenance (80 Προγραμματισμένη συντήρηση)

Ο εκτυπωτής χρειάζεται συντήρηση. Για περισσότερες πληροφορίες, επικοινωνήστε με την υποστήριξη πελατών.

82.xx Replace waste toner bottle (82.xx Αντικαταστήστε το δοχείο υπολειμμάτων τόνερ)

1 Τοποθετήστε ξανά στη θέση του το δοχείο υπολειμμάτων τόνερ.

Για πληροφορίες σχετικά με την αντικατάσταση του δοχείου υπολειμμάτων τόνερ, στον πίνακα ελέγχου του εκτυπωτή πατήστε την επιλογή **More Information** (Περισσότερες πληροφορίες).

2 Πατήστε **Continue** (Συνέχεια) για να αφαιρέσετε το μήνυμα και να συνεχιστεί η εκτύπωση.

82.xx Waste toner bottle missing (82.xx Το δοχείο υπολειμμάτων τόνερ λείπει)

Τοποθετήστε το δοχείο υπολειμμάτων τόνερ στον εκτυπωτή.

82.xx Waste toner bottle nearly full (82.xx Το δοχείο υπολειμμάτων τόνερ είναι σχεδόν πλήρες)

Παραγγείλτε ανταλλακτικό του δοχείου υπολειμμάτων τόνερ άμεσα.

1 Τοποθετήστε ξανά στη θέση του το δοχείο υπολειμμάτων τόνερ.

Για πληροφορίες σχετικά με την τοποθέτηση του δοχείου υπολειμμάτων τόνερ, στον πίνακα ελέγχου του εκτυπωτή πατήστε την επιλογή **More Information** (Περισσότερες πληροφορίες).

2 Πατήστε **Continue** (Συνέχεια) για να αφαιρέσετε το μήνυμα και να συνεχιστεί η εκτύπωση.

88.xx [Color] cartridge critically low (88.xx Εξαιρετικά χαμηλή στάθμη κασέτας [χρώμα])

Αντικαταστήστε την καθορισμένη κασέτα τόνερ.

1 Πατήστε την επιλογή **More Information** (Περισσότερες πληροφορίες) από τον πίνακα ελέγχου του εκτυπωτή για πληροφορίες σχετικά με την αντικατάσταση της κασέτας εκτύπωσης.

2 Πατήστε **Continue** (Συνέχεια) για να αφαιρέσετε το μήνυμα και να συνεχιστεί η εκτύπωση.

88.xx [color] cartridge low (88.xx Χαμηλή στάθμη κασέτας [χρώμα])

1 Παραγγείλτε ένα ανταλλακτικό κασέτας τόνερ άμεσα.

2 Αφαιρέστε την καθορισμένη κασέτα.

3 Ανακινήστε τη με δύναμη δεξιά-αριστερά και πάνω-κάτω για να γίνει ανακατανομή του τόνερ.

4 Τοποθετήστε ξανά την κασέτα και στη συνέχεια πατήστε την επιλογή **Continue** (Συνέχεια) για να διαγράψετε το μήνυμα και να συνεχίσετε την εκτύπωση.

Σημείωση: Επαναλάβετε τη διαδικασία πολλές φορές μέχρι η εκτύπωση να παραμένει ξεθωριασμένη και έπειτα αντικαταστήστε την κασέτα.

88.xx [color] cartridge nearly low (88.xx Σχετικά χαμηλή στάθμη κασέτας [χρώμα])

- 1 Παραγγείλτε ένα ανταλλακτικό κασέτας τόνερ.
- 2 Αφαιρέστε την καθορισμένη κασέτα.
- 3 Ανακινήστε τη με δύναμη δεξιά-αριστερά και πάνω-κάτω για να γίνει ανακατανομή του τόνερ.
- 4 Τοποθετήστε ξανά την κασέτα και στη συνέχεια πατήστε την επιλογή **Continue** (Συνέχεια) για να διαγράψετε το μήνυμα και να συνεχίσετε την εκτύπωση.

Σημείωση: Επαναλάβετε τη διαδικασία πολλές φορές μέχρι η εκτύπωση να παραμένει ξεθωριασμένη και έπειτα αντικαταστήστε την κασέτα.

840.01 Scanner disabled by admin (840.01 Ο σαρωτής απενεργοποιήθηκε από το διαχειριστή)

Εκτυπώστε χωρίς το σαρωτή ή επικοινωνήστε με τον υπεύθυνο υποστήριξη του συστήματος.

840.02 Scanner disabled (840.02 Απενεργοποίηση σαρωτή). Εάν το πρόβλημα επιμένει, επικοινωνήστε με το διαχειριστή του συστήματος.

Ο εκτυπωτής εντόπισε πρόβλημα στο σαρωτή και τον απενεργοποίησε αυτόματα. Δοκιμάστε μία ή περισσότερες από τις παρακάτω λύσεις:

- 1 Αφαιρέστε όλες τις σελίδες από τον αυτόματο τροφοδότη εγγράφων.
- 2 Απενεργοποιήστε τον εκτυπωτή.
- 3 Περιμένετε 15 δευτερόλεπτα και στη συνέχεια ενεργοποιήστε τον εκτυπωτή.

Σημείωση: Εάν με την απενεργοποίηση και την εκ νέου ενεργοποίηση δεν εξαφανιστεί το μήνυμα, πατήστε την επιλογή **Continue with scanner disabled** (Συνέχεια με απενεργοποιημένο το σαρωτή) για να επιστρέψετε στην αρχική οθόνη και στη συνέχεια επικοινωνήστε με τον υπεύθυνο υποστήριξης του συστήματος.

- 4 Τοποθετήστε το έγγραφο στον αυτόματο τροφοδότη εγγράφων και στη συνέχεια προσαρμόστε τους οδηγούς χαρτιού.
- 5 Από την αρχική οθόνη, πατήστε την επιλογή **Copy** (Αντιγραφή) ή χρησιμοποιήστε το πληκτρολόγιο για να πληκτρολογήσετε τον αριθμό των αντιγράφων.
- 6 Προβείτε στις απαραίτητες αλλαγές στις ρυθμίσεις αντιγραφής.
- 7 Πατήστε την επιλογή **Copy It** (Αντιγραφή).

290–294 ADF scanning jams (290-294 Εμπλοκές σάρωσης αυτόματου τροφοδότη εγγράφων)

Δεν ήταν δυνατή η τροφοδοσία μίας ή περισσότερων σελίδων μέσω του αυτόματου τροφοδότη εγγράφων από τον σαρωτή.

- 1 Απομακρύνετε από τον αυτόματο τροφοδότη εγγράφων (ADF) όλα τα πρωτότυπα έγγραφα.

Σημείωση: Το μήνυμα σβήνει όταν όλες οι σελίδες αφαιρεθούν από τον αυτόματο τροφοδότη εγγράφων.

- 2 Μην διπλώνετε ή τσαλακώνετε τα πρωτότυπα έγγραφα. Ισιώστε τις άκρες επάνω σε επίπεδη επιφάνεια.
- 3 Τοποθετήστε τα πρωτότυπα έγγραφα στον αυτόματο τροφοδότη εγγράφων (ADF).
- 4 Προσαρμόστε τους οδηγούς του αυτόματου τροφοδότη εγγράφων.
- 5 Πατήστε **Continue, jam cleared** (Συνέχεια, αποκατάσταση εμπλοκής).

Επίλυση προβλημάτων εκτύπωσης

Τα αρχεία PDF πολλαπλών γλωσσών δεν εκτυπώνονται

Τα αρχεία PDF μπορεί να περιέχουν μη διαθέσιμες γραμματοσειρές.

- 1 Ανοίξτε το έγγραφο που θέλετε να εκτυπώσετε στο Adobe Acrobat.
- 2 Κάντε κλικ στο εικονίδιο του εκτυπωτή > **Advanced** (Σύνθετες ρυθμίσεις) > **Print as image** (Εκτύπωση ως εικόνα) > **OK** > **OK**.

Η οθόνη του πίνακα ελέγχου εκτυπωτή είναι κενή ή εμφανίζει μόνο τα σχήματα ρόμβου

Ο δοκιμαστικός έλεγχος του εκτυπωτή απέτυχε. Απενεργοποιήστε τον εκτυπωτή, περιμένετε 10 δευτερόλεπτα, και στη συνέχεια ενεργοποιήστε τον.

Εάν δεν εμφανίζονται οι ενδείξεις **Performing Self Test (Εκτέλεση δοκιμαστικού ελέγχου)** και **Ready (Έτοιμος)**, απενεργοποιήστε τον εκτυπωτή και επικοινωνήστε με την Υποστήριξη πελατών.

Εμφανίζεται μήνυμα σφάλματος σχετικά με την ανάγνωση της μονάδας USB

Βεβαιωθείτε ότι υποστηρίζεται η μονάδα flash.

Οι εργασίες δεν εκτυπώνονται

Δοκιμάστε μία ή περισσότερες από τις παρακάτω λύσεις:

Βεβαιωθείτε ότι δεν υπάρχει πρόβλημα με τον εκτυπωτή σας

Από τον πίνακα ελέγχου του εκτυπωτή σας, ελέγξτε την κατάσταση. Εάν είναι απαραίτητο, ακολουθήστε τις οδηγίες ανάκτησης.

Βεβαιωθείτε πως ο εκτυπωτής είναι έτοιμος για εκτύπωση

Βεβαιωθείτε ότι η ένδειξη **Ready** (Έτοιμο) εμφανίζεται στην οθόνη πριν την αποστολή μιας εργασίας εκτύπωσης.

Ελέγξτε εάν κάποιο αναλώσιμο λείπει ή χρειάζεται αντικατάσταση

Αφαιρέστε και τοποθετήστε ξανά ή αντικαταστήστε το αναλώσιμο.

Ελέγξτε αν η τυπική θήκη εξόδου είναι γεμάτη

Αφαιρέστε τη στοίβα του χαρτιού από την τυπική θήκη εξόδου.

Ελέγξτε αν η θήκη χαρτιού είναι κενή

Τοποθετήστε χαρτί στη θήκη χαρτιού.

Βεβαιωθείτε ότι έχει εγκατασταθεί το σωστό λογισμικό για τον εκτυπωτή

- Επαληθεύστε ότι χρησιμοποιείτε το σωστό λογισμικό εκτυπωτή.
- Εάν ο εκτυπωτής είναι συνδεδεμένος με τον υπολογιστή σας μέσω μιας θύρας USB, τότε βεβαιωθείτε ότι εκτελείτε ένα υποστηριζόμενο λειτουργικό σύστημα και χρησιμοποιείτε συμβατό λογισμικό εκτυπωτή.

Βεβαιωθείτε ότι λειτουργεί σωστά ο εσωτερικός διακομιστής εκτυπώσεων

- Βεβαιωθείτε ότι ο εσωτερικός διακομιστής εκτυπώσεων έχει εγκατασταθεί σωστά και ότι ο εκτυπωτής είναι συνδεδεμένος στο δίκτυο.
- Εκτυπώστε μια σελίδα εγκατάστασης δικτύου και βεβαιωθείτε ότι η κατάσταση σύνδεσης φέρει την ένδειξη **Connected** (Συνδεδεμένος). Αν στην κατάσταση εμφανίζεται η ένδειξη **Not connected** (Μη συνδεδεμένος), ελέγξτε τα καλώδια του δικτύου και στη συνέχεια δοκιμάστε να εκτυπώσετε ξανά τη σελίδα ρυθμίσεων δικτύου. Επικοινωνήστε με τον υπεύθυνο υποστήριξης συστήματος για να βεβαιωθείτε ότι το δίκτυο λειτουργεί σωστά.

Το λογισμικό του εκτυπωτή είναι διαθέσιμο στην τοποθεσία web της Lexmark στη διεύθυνση <http://support.lexmark.com>.

Βεβαιωθείτε ότι χρησιμοποιείτε ένα συνιστώμενο καλώδιο σύνδεσης USB, ΣΕΙΡΙΑΚΗΣ ΣΥΝΔΕΣΗΣ Ή ΚΑΛΩΔΙΟ ΕΤHERNET

Για περισσότερες πληροφορίες, επισκεφθείτε την τοποθεσία Web της Lexmark στη διεύθυνση <http://support.lexmark.com>.

Βεβαιωθείτε ότι οι συνδέσεις των καλωδίων του εκτυπωτή είναι σταθερές

Ελέγξτε τις συνδέσεις των καλωδίων με τον εκτυπωτή και τον διακομιστή εκτύπωσης και βεβαιωθείτε ότι είναι ασφαλείς.

Για περισσότερες πληροφορίες, ανατρέξτε στην τεκμηρίωση εγκατάστασης που συνοδεύει τον εκτυπωτή.

Δεν εκτυπώνονται εμπιστευτικές και άλλες εργασίες σε αναμονή

Ακολουθούν πιθανές λύσεις. Δοκιμάστε μία ή περισσότερες από τις παρακάτω λύσεις:

Η εργασία εκτυπώνεται μερικά, δεν εμφανίζεται εργασία ή εκτυπώνεται κενή σελίδα

Η εργασία εκτύπωσης ενδέχεται να περιέχει σφάλμα διαμόρφωσης ή μη έγκυρα δεδομένα.

- Διαγράψτε την εργασία εκτύπωσης και στη συνέχεια εκτυπώστε την πάλι.
- Για έγγραφα PDF, δημιουργήστε πάλι το PDF και επαναλάβετε την εκτύπωσή του.

Εάν εκτυπώνετε μέσω Internet, ο εκτυπωτής ενδέχεται να διαβάζει τίτλους πολλών εργασιών ως διπλότυπα και να διαγράφει όλες τις εργασίες εκτός από την πρώτη.

- Για χρήστες των Windows, ανοίξτε τις Ιδιότητες εκτύπωσης. Από το παράθυρο διαλόγου Print and Hold (Εκτύπωση και Αναμονή), επιλέξτε το πλαίσιο ελέγχου Keep duplicate documents (Διατήρηση διπλότυπων εγγράφων) κάτω από το πλαίσιο κειμένου User name (Όνομα χρήστη), πριν εισαγάγετε έναν αριθμό PIN.
- Για χρήστες Macintosh, αποθηκεύστε κάθε εργασία εκτύπωσης, εκχωρώντας διαφορετικό όνομα σε κάθε μία και στη συνέχεια στείλτε τις μεμονωμένες εργασίες στον εκτυπωτή.

Βεβαιωθείτε ότι ο εκτυπωτής διαθέτει επαρκή ποσότητα μνήμης

Αποδεσμεύστε επιπλέον μνήμη εκτυπωτή, μέσω κύλισης στη λίστα των εργασιών σε αναμονή και διαγραφής ορισμένων από αυτές.

Η εργασία εκτύπωσης διαρκεί περισσότερο από το αναμενόμενο



Δοκιμάστε μία ή περισσότερες από τις παρακάτω λύσεις:

Μείωση της πολυπλοκότητας της εργασίας εκτύπωσης

Μειώστε τον αριθμό και το μέγεθος των γραμματοσειρών, τον αριθμό και την πολυπλοκότητα των εικόνων και τον αριθμό των σελίδων στην εργασία εκτύπωσης.

Απενεργοποιήστε τη ρύθμιση PAGE PROTECT (Προστασία σελίδας)

Από την αρχική οθόνη, μεταβείτε στην επιλογή:

 > **Settings** (Ρυθμίσεις) > **General Settings** (Γενικές ρυθμίσεις) > **Print Recovery** (Ανάκτηση εκτύπωσης) > **Page Protect** (Προστασία σελίδας) > **Off** (Απενεργοποίηση) > 

Αλλάξτε τις περιβαλλοντικές ρυθμίσεις

Όταν χρησιμοποιείτε τις ρυθμίσεις Οικολογικής λειτουργίας ή Αθόρυβης λειτουργίας, ενδέχεται να παρατηρήσετε μια μείωση στην απόδοση.

Η εργασία εκτυπώνεται από λάθος θήκη ή σε λάθος χαρτί

Ελέγξτε τις ρυθμίσεις για τον τύπο και το μέγεθος χαρτιού

Βεβαιωθείτε ότι η ρύθμιση τύπου χαρτιού ταιριάζει με το χαρτί που τοποθετείτε στη θήκη:

- 1 Από το μενού Paper (Χαρτί) του πίνακα ελέγχου του εκτυπωτή, ελέγξτε τις ρυθμίσεις για τον τύπο και το μέγεθος χαρτιού.
- 2 Πριν να στείλετε την εργασία για εκτύπωση, καθορίστε τη σωστή ρύθμιση για τον τύπο:
 - Για χρήστες των Windows, καθορίστε τον τύπο χαρτιού από την επιλογή Print Properties (Ιδιότητες εκτύπωσης).
 - Για χρήστες Macintosh, καθορίστε τον τύπο χαρτιού από το παράθυρο διαλόγου Print (Εκτύπωση).

Εκτύπωση εσφαλμένων ή περιέργων χαρακτήρων

- Η εργασία εκτύπωσης ενδέχεται να μην τερματίστηκε σωστά. Απενεργοποιήστε και ενεργοποιήστε πάλι τον εκτυπωτή.
- Βεβαιωθείτε ότι ο εκτυπωτής βρίσκεται σε λειτουργία Δεκαεξαδικής Ιχνηλάτησης. Εάν στην οθόνη εμφανιστεί το μήνυμα **Ready Hex (Έτοιμη δεκαεξαδική)**, πρέπει να εξέλθετε από τη λειτουργία της Δεκαεξαδικής Ιχνηλάτησης, πριν να μπορέσετε να εκτυπώσετε την εργασία σας. Απενεργοποιήστε τον εκτυπωτή και ενεργοποιήστε τον πάλι για έξοδο από τη λειτουργία της Δεκαεξαδικής Ιχνηλάτησης.

Δεν λειτουργεί η σύνδεση θήκης

Ακολουθούν οι πιθανές λύσεις. Δοκιμάστε μία ή περισσότερες από τις παρακάτω λύσεις:

Σημείωση: Οι θήκες χαρτιού, ο μη αυτόματος τροφοδότης και ο τροφοδότης πολλαπλών χρήσεων δεν ανιχνεύει το μέγεθος του χαρτιού με αυτόματο τρόπο. Πρέπει να ορίσετε το μέγεθος από το μενού "Μέγεθος/Τύπος χαρτιού".

Τοποθετήστε το ίδιο μέγεθος και τύπο χαρτιού

- Τοποθετήστε το ίδιο μέγεθος και τύπο χαρτιού σε κάθε θήκη προς σύνδεση.
- Μετακινήστε τους οδηγούς χαρτιού στις σωστές θέσεις ανάλογα με το μέγεθος χαρτιού που τοποθετείτε σε κάθε θήκη.

Χρησιμοποιήστε τις ίδιες ρυθμίσεις για το Μέγεθος και τον Τύπο χαρτιού

- Εκτυπώστε μια σελίδα ρυθμίσεων μενού και συγκρίνετε τις ρυθμίσεις για κάθε θήκη.
- Εάν είναι απαραίτητο, προσαρμόστε τις ρυθμίσεις από το μενού "Μέγεθος/Τύπος χαρτιού".

Οι μεγάλες εργασίες δεν σελιδοποιούνται

Ακολουθούν οι πιθανές λύσεις. Δοκιμάστε μία ή περισσότερες από τις παρακάτω λύσεις:

Βεβαιωθείτε ότι η Σελιδοποίηση έχει ρυθμιστεί σε Ενεργοποίηση

Ρυθμίστε τη Σελιδοποίηση σε Ενεργοποίηση από το μενού Τελείωμα, τις Ιδιότητες εκτύπωσης ή το παράθυρο διαλόγου Εκτύπωση του πίνακα ελέγχου εκτυπωτή.

Σημείωση: Αν η Σελιδοποίηση ρυθμιστεί σε Απενεργοποίηση, το λογισμικό παρακάμπτει τη ρύθμιση στο μενού Τελείωμα.

Μειώστε την πολυπλοκότητα της εργασίας εκτύπωσης

Μειώστε την πολυπλοκότητα της εργασίας εκτύπωσης, μειώνοντας τον αριθμό και το μέγεθος των γραμματοσειρών, τον αριθμό και την πολυπλοκότητα των εικόνων και τον αριθμό των σελίδων στην εργασία.

Βεβαιωθείτε ότι η μνήμη στον εκτυπωτή είναι επαρκής

Προσθέστε μνήμη στον εκτυπωτή.

Γίνονται μη αναμενόμενες αλλαγές σελίδας

Αυξήστε την τιμή του πεδίου PRINT TIMEOUT (Χρονικό όριο εκτύπωσης)

- 1 Από την αρχική οθόνη, μεταβείτε στην επιλογή:



Κάντε κλικ στις επιλογές **Settings** (Ρυθμίσεις) > **General Settings** (Γενικές ρυθμίσεις) > **Timeouts** (Χρονικά όρια)

- 2 Πατήστε το αριστερό ή δεξί βέλος δίπλα στο πεδίο **Print Timeout** (Χρονικό όριο εκτύπωσης) μέχρι να εμφανιστεί η επιθυμητή τιμή.
- 3 Πατήστε **Submit** (Υποβολή).

Επίλυση προβλημάτων αντιγραφής

Το φωτοαντιγραφικό δεν ανταποκρίνεται

Ακολουθούν πιθανές λύσεις. Δοκιμάστε μία ή περισσότερες από τις παρακάτω λύσεις:

Ανατρέξτε στην οθόνη για μηνύματα σφάλματος

Αφαιρέστε τα τυχόν μηνύματα σφάλματος.

Ελέγξτε την ηλεκτρική τροφοδοσία

Βεβαιωθείτε ότι ο εκτυπωτής είναι συνδεδεμένος σε πρίζα, υπάρχει παροχή ηλεκτρικού ρεύματος και εμφανίζεται η ένδειξη **Ready** (Έτοιμος).

Η μονάδα σάρωσης δεν κλείνει

Βεβαιωθείτε ότι δεν υπάρχουν εμπόδια:

- 1 Ανασηκώστε τη μονάδα του σαρωτή.
- 2 Αφαιρέστε τυχόν εμπόδια που διατηρούν ανοιχτή τη μονάδα σάρωσης.
- 3 Χαμηλώστε τη μονάδα του σαρωτή.

Χαμηλή ποιότητα αντιγραφής

Ακολουθούν ορισμένα παραδείγματα χαμηλής ποιότητας αντιγραφής:

- Εκτύπωση κενών σελίδων
- Μοτίβο σκακιέρας
- Αλλοιωμένα γραφικά ή εικόνες
- Χαρακτήρες που λείπουν
- Ξεθωριασμένη εκτύπωση
- Σκοτεινή εκτύπωση
- Παραμορφωμένες γραμμές
- Κηλίδες
- Οριζόντιες λωρίδες
- Μη αναμενόμενοι χαρακτήρες
- Λευκές γραμμές στην εκτύπωση

Δοκιμάστε μία ή περισσότερες από τις παρακάτω λύσεις:

Απαλείψτε τα τυχόν μηνύματα σφάλματος

Ελέγξτε την οθόνη και απαλείψτε τυχόν μηνύματα σφάλματος.

Αντικαταστήστε το τόνερ ή την κασέτα εκτύπωσης

Όταν παραμένει αχνή η εκτύπωση, αντικαταστήστε την κασέτα τόνερ ή εκτύπωσης.

Καθαρίστε τη γυάλινη επιφάνεια του σαρωτή

Πιθανόν η γυάλινη επιφάνεια σάρωσης να μην είναι καθαρή. Καθαρίστε την επιφάνεια σάρωσης με ένα υγρό, καθαρό πανί που δεν αφήνει χνούδι.

Για περισσότερες πληροφορίες, δείτε [“Καθαρισμός επιφάνειας σάρωσης του σαρωτή” στη σελίδα 215](#).

Προσαρμόστε τη ρύθμιση φωτεινότητας του αντιγράφου

Προσαρμόστε τη ρύθμιση φωτεινότητας από τα μενού Αντιγραφής.

Βεβαιωθείτε ότι η ποιότητα του πρωτότυπου εγγράφου είναι ικανοποιητική

Ελέγξτε την ποιότητα του πρωτότυπου εγγράφου.

Τοποθετήστε σωστά το πρωτότυπο έγγραφο



Βεβαιωθείτε ότι το έγγραφο ή η φωτογραφία είναι τοποθετημένη με την πρόσοψη προς τα κάτω στην επάνω αριστερή γωνία της γυάλινης επιφάνειας του σαρωτή.

Θα πρέπει να χρησιμοποιήσετε τις κατάλληλες ρυθμίσεις Αντιγραφής

Όταν εμφανίζονται μοτίβα (moiré) στο αποτέλεσμα:

- Στην οθόνη Αντιγραφής βεβαιωθείτε ότι οι ρυθμίσεις Τύπου περιεχομένου και Προέλευσης είναι κατάλληλες για το έγγραφο που σαρώνεται.
- Από την οθόνη Copy (Αντιγραφή), μεταβείτε στην επιλογή:
Advanced Options (Σύνθετες επιλογές) > **Advanced Imaging** (Σύνθετη απεικόνιση) > **Sharpness** (Ευκρίνεια) > ελαττώστε την τιμή της ρύθμισης Ευκρίνειας
- Στην οθόνη Αντιγραφής, βεβαιωθείτε ότι έχει δεν έχει επιλεγεί κλιμάκωση.

Όταν το κείμενο είναι αχνό ή εξαφανίζεται:

- Από την οθόνη Copy (Αντιγραφή), μεταβείτε στην επιλογή:
Content (Περιεχόμενο) > **Text** (Κείμενο) >  > επιλέξτε την κατάλληλη προέλευση για το πρωτότυπο έγγραφο που αντιγράφεται > 
- Από την οθόνη Copy (Αντιγραφή), μεταβείτε στην επιλογή:
Advanced Options (Σύνθετες επιλογές) > **Advanced Imaging** (Σύνθετη απεικόνιση) > **Sharpness** (Ευκρίνεια) > αυξήστε την τιμή της τρέχουσας ρύθμισης
- Από την οθόνη Copy (Αντιγραφή), μεταβείτε στην επιλογή:
Advanced Options (Σύνθετες επιλογές) > **Advanced Imaging** (Σύνθετη απεικόνιση) > **Background removal** (Κατάργηση φόντου) και ελαττώστε την τιμή της τρέχουσας ρύθμισης

- Από την οθόνη Copy (Αντιγραφή), μεταβείτε στην επιλογή:
Advanced Options (Σύνθετες επιλογές) > **Advanced Imaging** (Σύνθετη απεικόνιση) > **Contrast** (Αντίθεση) > αυξήστε την τιμή της τρέχουσας ρύθμισης
- Από την οθόνη Copy (Αντιγραφή), μεταβείτε στην επιλογή:
Advanced Options (Σύνθετες επιλογές) > **Advanced Imaging** (Σύνθετη απεικόνιση) > **Shadow detail** (Λεπτομέρεια σκίασης) > ελαττώστε την τιμή της τρέχουσας ρύθμισης

Όταν το αποτέλεσμα εκτύπωσης είναι ξεθωριασμένο ή υπερεκτεθειμένο:

- Στην οθόνη Αντιγραφής βεβαιωθείτε ότι οι ρυθμίσεις Τύπου περιεχομένου και Προέλευσης είναι κατάλληλες για το έγγραφο που σαρώνεται.
- Από την οθόνη Αντιγραφής, προσαρμόστε τη ρύθμιση φωτεινότητας.
- Από την οθόνη Copy (Αντιγραφή), μεταβείτε στην επιλογή:
Advanced Options (Σύνθετες επιλογές) > **Advanced Imaging** (Σύνθετη απεικόνιση) > **Shadow detail** (Λεπτομέρεια σκίασης) > ελαττώστε την τιμή της τρέχουσας ρύθμισης
- Από την οθόνη Copy (Αντιγραφή), μεταβείτε στην επιλογή:
Advanced Options (Σύνθετες επιλογές) > **Advanced Imaging** (Σύνθετη απεικόνιση) > **Background removal** (Κατάργηση φόντου) > ελαττώστε την τιμή της τρέχουσας ρύθμισης

Αντιγραφή τμήματος εγγράφου ή φωτογραφίας

Ακολουθούν πιθανές λύσεις. Δοκιμάστε μία ή περισσότερες από τις παρακάτω λύσεις:

Ελέγξτε τη θέση του εγγράφου

Βεβαιωθείτε ότι το έγγραφο ή η φωτογραφία είναι τοποθετημένη με την πρόσοψη προς τα κάτω στην επάνω αριστερή γωνία της γυάλινης επιφάνειας του σαρωτή.

Ελέγξτε τις ρυθμίσεις μεγέθους χαρτιού

Βεβαιωθείτε ότι η ρύθμιση μεγέθους χαρτιού ταιριάζει με το χαρτί που έχει τοποθετηθεί στη θήκη:

- 1 Από τον πίνακα ελέγχου του εκτυπωτή, στο μενού Χαρτί, ελέγξτε τη ρύθμιση Μέγεθος χαρτιού.
- 2 Πριν την αποστολή της εργασίας για εκτύπωση, ορίστε τη ρύθμιση για το σωστό μέγεθος:
 - Για χρήστες των Windows, το μέγεθος ορίζεται από τις Ιδιότητες εκτύπωσης.
 - Για χρήστες των Macintosh, το μέγεθος ορίζεται από το παράθυρο διαλόγου Page Setup.

Επίλυση προβλημάτων σάρωσης

Έλεγχος σαρωτή που δεν ανταποκρίνεται

Εάν ο σαρωτής δεν ανταποκρίνεται, βεβαιωθείτε για τα εξής:

- Ο εκτυπωτής είναι εργοπονημένος.
- Το καλώδιο του εκτυπωτή είναι καλά συνδεδεμένο με τον εκτυπωτή και τον κεντρικό υπολογιστή, το διακομιστή εκτύπωσης, το πρόσθετο εξάρτημα ή άλλη δικτυακή συσκευή.
- Το καλώδιο ρεύματος είναι συνδεδεμένο με τον εκτυπωτή και σε κατάλληλα γειωμένη πρίζα.

- Η πρίζα δεν είναι απενεργοποιημένη με διακόπτη.
- Ο εκτυπωτής δεν έχει συνδεθεί σε προστασία από υπέρταση, σε τροφοδοτικά αδιάλειπτης λειτουργίας ή σε καλώδια επέκτασης.
- Άλλες ηλεκτρικές συσκευές που έχουν συνδεθεί στην πρίζα, λειτουργούν κανονικά.

Μόλις ελέγξετε κάθε μία από αυτές τις πιθανότητες, απενεργοποιήστε τον εκτυπωτή και στη συνέχεια ενεργοποιήστε τον ξανά. Αυτή η πρακτική συνήθως επιλύει το πρόβλημα με τον σαρωτή.

Η σάρωση δεν ήταν επιτυχής

Ακολουθούν οι πιθανές λύσεις. Δοκιμάστε μία ή περισσότερες από τις παρακάτω λύσεις:

Ελέγξτε τις συνδέσεις των καλωδίων

Βεβαιωθείτε ότι το καλώδιο δικτύου ή το καλώδιο USB είναι συνδεδεμένο με ασφάλεια στον υπολογιστή και τον εκτυπωτή.

Ενδέχεται να προέκυψε κάποιο σφάλμα στο πρόγραμμα

Απενεργοποιήστε και πραγματοποιήστε επανεκκίνηση του υπολογιστή.

Η σάρωση διαρκεί πολύ ή "παγώνει" τον υπολογιστή

Ακολουθούν οι πιθανές λύσεις. Δοκιμάστε μία ή περισσότερες από τις παρακάτω λύσεις:

Άλλα προγράμματα λογισμικού ενδέχεται να παρεμβάλλονται στη διαδικασία σάρωσης

Κλείστε όλα τα προγράμματα που δεν χρησιμοποιούνται.

Η ανάλυση σάρωσης ενδέχεται να έχει οριστεί σε πολύ υψηλή τιμή

Επιλέξτε χαμηλότερη ανάλυση σάρωσης.

Χαμηλή ποιότητα σαρωμένης εικόνας

Ακολουθούν οι πιθανές λύσεις. Δοκιμάστε μία ή περισσότερες από τις παρακάτω λύσεις:

Ανατρέξτε στην οθόνη για μηνύματα σφάλματος

Αφαιρέστε τα τυχόν μηνύματα σφάλματος.

Πιθανόν η επιφάνεια σάρωσης δεν είναι καθαρή

Καθαρίστε την επιφάνεια σάρωσης με ένα νωπό, καθαρό πανί που δεν αφήνει χνούδι. Για περισσότερες πληροφορίες, ανατρέξτε στην ενότητα ["Καθαρισμός επιφάνειας σάρωσης του σαρωτή"](#) στη σελίδα 215.

Προσαρμόστε την ανάλυση σάρωσης

Αυξήστε την ανάλυση σάρωσης για αντίγραφα υψηλής ποιότητας.

Ελέγξτε την ποιότητα του πρωτότυπου εγγράφου

Βεβαιωθείτε ότι η ποιότητα του πρωτότυπου εγγράφου είναι ικανοποιητική.

Ελέγξτε τη θέση του εγγράφου

Βεβαιωθείτε ότι το έγγραφο ή η φωτογραφία έχουν τοποθετηθεί στην επάνω δεξιά γωνία της επιφάνειας σάρωσης με την όψη προς τα κάτω.

Τμηματική σάρωση εγγράφου ή φωτογραφίας

Ακολουθούν πιθανές λύσεις. Δοκιμάστε μία ή περισσότερες από τις παρακάτω λύσεις:

Ελέγξτε τη θέση του εγγράφου

Βεβαιωθείτε ότι το έγγραφο ή η φωτογραφία έχουν τοποθετηθεί στην επάνω δεξιά γωνία της επιφάνειας σάρωσης με την όψη προς τα κάτω.

Ελέγξτε τις ρυθμίσεις μεγέθους χαρτιού

Βεβαιωθείτε ότι η ρύθμιση μεγέθους χαρτιού ταιριάζει με το χαρτί που έχει τοποθετηθεί στη θήκη:

- 1 Από τον πίνακα ελέγχου του εκτυπωτή, στο μενού Χαρτί, ελέγξτε τη ρύθμιση Μέγεθος χαρτιού.
- 2 Πριν την αποστολή της εργασίας για εκτύπωση, ορίστε τη ρύθμιση για το σωστό μέγεθος:
 - Για χρήστες των Windows, το μέγεθος ορίζεται από τις Ιδιότητες εκτύπωσης.
 - Για χρήστες των Macintosh, το μέγεθος ορίζεται από το παράθυρο διαλόγου Page Setup.

Δεν είναι δυνατή η σάρωση από υπολογιστή

Ακολουθούν πιθανές λύσεις. Δοκιμάστε μία ή περισσότερες από τις παρακάτω λύσεις:

Ανατρέξτε στην οθόνη για μηνύματα σφάλματος

Αφαιρέστε τα τυχόν μηνύματα σφάλματος.

Ελέγξτε την ηλεκτρική τροφοδοσία

Βεβαιωθείτε ότι ο εκτυπωτής είναι συνδεδεμένος σε πρίζα, υπάρχει παροχή ηλεκτρικού ρεύματος και εμφανίζεται η ένδειξη **Ready (Έτοιμος)**.

Ελέγξτε τις συνδέσεις των καλωδίων

Βεβαιωθείτε ότι το καλώδιο δικτύου ή το καλώδιο USB είναι συνδεδεμένα με ασφάλεια στον υπολογιστή και τον εκτυπωτή.

Επίλυση προβλημάτων φαξ

Δεν έχει γίνει ρύθμιση των λειτουργιών φαξ και ηλεκτρονικού ταχυδρομείου

Η φωτεινή ένδειξη αναβοσβήνει μέχρι να ρυθμίσετε το φαξ και το ηλεκτρονικό ταχυδρομείο. Για να ρυθμίσετε το φαξ και το ηλεκτρονικό ταχυδρομείο, ακολουθήστε αυτά τα βήματα:

Σημείωση: Πριν ολοκληρώσετε αυτές τις οδηγίες για έναν εκτυπωτή σε δίκτυο, βεβαιωθείτε ότι τα καλώδια του φαξ είναι συνδεδεμένα.

1 Από την αρχική οθόνη, μεταβείτε στην επιλογή:



> **General Settings** (Γενικές ρυθμίσεις) > **Run initial setup** (Εκτέλεση αρχικής εγκατάστασης) > **Yes** (Ναι) > **Submit** (Υποβολή)

2 Απενεργοποιήστε τον εκτυπωτή και στη συνέχεια ενεργοποιήστε τον πάλι.

3 Από τον πίνακα ελέγχου του εκτυπωτή, πατήστε τη γλώσσα που επιθυμείτε.

4 Πατήστε τη χώρα ή την περιοχή σας και στη συνέχεια πατήστε την επιλογή **Continue** (Συνέχεια).

5 Επιλέξτε τη ζώνη ώρας και πατήστε την ένδειξη **Continue** (Συνέχεια).

6 Πατήστε τις επιλογές **Fax** (Φαξ) και **E-mail** (Ηλεκτρονικό ταχυδρομείο) για να διαγράψετε τα εικονίδια και στη συνέχεια πατήστε **Continue** (Συνέχεια).

Σημείωση: Μπορείτε να χρησιμοποιήσετε τα ίδια βήματα για να απενεργοποιήσετε το φαξ και το ηλεκτρονικό ταχυδρομείο.

Η αναγνώριση κλήσης δεν λειτουργεί

Επικοινωνήστε με την εταιρεία τηλεπικοινωνιών για να βεβαιωθείτε ότι η συνδρομή σας περιλαμβάνει την υπηρεσία αναγνώρισης κλήσης.

Εάν στην περιοχή σας υποστηρίζονται μοτίβα αναγνώρισης πολλαπλών κλήσεων, τότε μπορείτε να αλλάξετε την προεπιλεγμένη ρύθμιση. Διατίθενται δύο ρυθμίσεις: FSK (μοτίβο 1) και DTMF (μοτίβο 2). Η διαθεσιμότητα αυτών των ρυθμίσεων υπό τη μορφή μενού φαξ εξαρτάται από τη διαθεσιμότητα ή μη στη χώρα ή την περιοχή σας μοτίβων αναγνώρισης πολλαπλών κλήσεων. Επικοινωνήστε με την εταιρεία τηλεπικοινωνιών για να μάθετε ποια ρύθμιση μοτίβου ή μεταγωγής πρέπει να χρησιμοποιήσετε.

Δεν είναι δυνατή η αποστολή ή η λήψη φαξ

Ακολουθούν πιθανές λύσεις. Δοκιμάστε μία ή περισσότερες από τις παρακάτω λύσεις:

Ανατρέξτε στην οθόνη για μηνύματα σφάλματος

Αφαιρέστε τα τυχόν μηνύματα σφάλματος.

Ελέγξτε την ηλεκτρική τροφοδοσία

Βεβαιωθείτε ότι ο εκτυπωτής είναι συνδεδεμένος σε πρίζα, υπάρχει παροχή ηλεκτρικού ρεύματος και εμφανίζεται η ένδειξη **Ready** (Έτοιμος).

Ελέγξτε τις συνδέσεις του εκτυπωτή

Βεβαιωθείτε ότι οι συνδέσεις καλωδίου για το ακόλουθο υλικό είναι ασφαλείς, εφόσον υπάρχει:

- Τηλέφωνο
- Ακουστικό
- Τηλεφωνητής

Ελέγξτε την πρίζα τηλεφώνου

- 1 Συνδέστε το τηλέφωνο στην πρίζα τηλεφώνου.
- 2 Ακούστε τον ήχο κλήσης.
- 3 Εάν δεν ακούσετε ήχο κλήσης, συνδέστε μια άλλη συσκευή τηλεφώνου στην πρίζα.
- 4 Εάν και σε αυτή την περίπτωση δεν ακούτε τον ήχο κλήσης, τότε συνδέστε το τηλέφωνο σε διαφορετική υποδοχή.
- 5 Εάν ακούτε ήχο κλήσης, τότε συνδέστε τον εκτυπωτή στη συγκεκριμένη υποδοχή.

Ελέγξτε τη λίστα υπηρεσιών ψηφιακού τηλεφώνου

Το μόντεμ του φαξ είναι μια αναλογική συσκευή. Στον εκτυπωτή μπορούν να συνδεθούν συγκεκριμένες συσκευές ώστε να είναι δυνατή η χρήση των υπηρεσιών ψηφιακού τηλεφώνου.

- Εάν χρησιμοποιείτε υπηρεσία τηλεφώνου ISDN, τότε συνδέστε τον εκτυπωτή σε μια αναλογική θύρα (θύρα διασύνδεσης R-interface) στον τερματικό προσαρμογέα ISDN. Για περισσότερες πληροφορίες και για αίτημα σχετικά με τη θύρα διασύνδεσης R-interface, επικοινωνήστε με τον πάροχο υπηρεσιών ISDN.
- Εάν χρησιμοποιείτε DSL, τότε συνδέστε ένα φίλτρο DSL ή ένα δρομολογητή που υποστηρίζει αναλογική χρήση. Για περισσότερες πληροφορίες, επικοινωνήστε με τον πάροχο των υπηρεσιών DSL.
- Εάν χρησιμοποιείτε την υπηρεσία ιδιωτικού τηλεφωνικού κέντρου (PBX), τότε βεβαιωθείτε ότι είστε συνδεδεμένοι σε αναλογική σύνδεση στο τηλεφωνικό κέντρο (PBX). Εάν δεν υπάρχει αναλογική σύνδεση, συνιστάται η εγκατάσταση μιας αναλογικής τηλεφωνικής γραμμής για τη συσκευή φαξ.

Ακούστε τον ήχο κλήσης

- Πραγματοποιήστε δοκιμαστική κλήση στον αριθμό στον οποίον θέλετε να αποστείλετε το φαξ για να βεβαιωθείτε ότι λειτουργεί κανονικά.
- Εάν η τηλεφωνική γραμμή χρησιμοποιείται από άλλη συσκευή, τότε, πριν την αποστολή του φαξ, περιμένετε έως ότου ολοκληρωθεί η εργασία στην άλλη συσκευή.
- Εάν χρησιμοποιείτε τη λειτουργία άμεσης κλήσης, τότε δυναμώστε την ένταση του ήχου για να ελέγξετε τον ήχο κλήσης.

Αποσυνδέστε προσωρινά τις άλλες συσκευές

Για να βεβαιωθείτε ότι ο εκτυπωτής λειτουργεί κανονικά, συνδέστε τον απευθείας στην τηλεφωνική γραμμή. Αποσυνδέστε τους τηλεφωνητές, τους υπολογιστές με μόντεμ ή άλλους διαχωριστές τηλεφωνικής γραμμής.

Ελέγξτε για ύπαρξη εμπλοκών

Αποκαταστήστε τις εμπλοκές και στη συνέχεια βεβαιωθείτε ότι εμφανίζεται η ένδειξη **Ready (Έτοιμος)**.

Απενεργοποιήστε προσωρινά τη λειτουργία αναμονής κλήσης

Η λειτουργία αναμονής κλήσης μπορεί να παρεμποδίσει τη μεταβίβαση του φαξ. Απενεργοποιήστε την πριν την αποστολή ή τη λήψη του φαξ. Επικοινωνήστε με τον κατασκευαστή του τηλεφώνου σας για να αποκτήσετε τον κωδικό αριθμό και να απενεργοποιήσετε προσωρινά τη λειτουργία αναμονής κλήσης.

Η υπηρεσία φωνητικών μηνυμάτων μπορεί να προκαλεί παρεμβολές στη μεταβίβαση του φαξ

Η υπηρεσία φωνητικών μηνυμάτων η οποία προσφέρεται από τοπική εταιρεία παροχής τηλεφωνικών υπηρεσιών ενδέχεται να παρεμποδίζει τη μεταβίβαση του φαξ. Για να ενεργοποιήσετε την υπηρεσία φωνητικών μηνυμάτων και τη λειτουργία απάντησης κλήσεων από τον εκτυπωτή, μπορείτε να προσθέσετε δεύτερη τηλεφωνική γραμμή για τον εκτυπωτή.

Η μνήμη του εκτυπωτή μπορεί να είναι πλήρης

- 1 Πραγματοποιήστε κλήση στον αριθμό του φαξ.
- 2 Πραγματοποιήστε σάρωση του πρωτότυπου εγγράφου ανά μία σελίδα τη φορά.

Είναι δυνατή η αποστολή, αλλά όχι η λήψη φαξ

Δοκιμάστε μία ή περισσότερες από τις παρακάτω λύσεις:

Τοποθέτηση χαρτιού

Εάν η θήκη είναι άδεια, τοποθετήστε χαρτί στη θήκη ή στον τροφοδότη.

Ελέγξτε τις ρυθμίσεις καθυστέρησης μέτρησης κλήσεων

Η καθυστέρηση μέτρησης κλήσεων ορίζει τον αριθμό των χτύπων της τηλεφωνικής γραμμής πριν την απάντηση του εκτυπωτή. Εάν έχετε εσωτερικά τηλέφωνα στην ίδια γραμμή με τον εκτυπωτή ή χρησιμοποιείτε τη λειτουργία Διάκρισης ήχου κλήσης (Distinctive Ring) της εταιρείας τηλεφωνίας, τότε ορίστε τη ρύθμιση Καθυστέρησης κλήσης στο 4.

- 1 Πληκτρολογήστε τη διεύθυνση IP του εκτυπωτή στο πεδίο διεύθυνσης του προγράμματος περιήγησης ιστού που χρησιμοποιείτε.

Εάν δεν γνωρίζετε τη διεύθυνση IP του εκτυπωτή, μπορείτε να:

- Προβάλετε τη διεύθυνση IP στον πίνακα ελέγχου του εκτυπωτή στην ενότητα TCP/IP του μενού Δίκτυο/Θύρες.
- Εκτυπώσετε μια σελίδα εγκατάστασης δικτύου ή τις σελίδες ρυθμίσεων μενού και να εντοπίσετε τη διεύθυνση IP στην ενότητα TCP/IP.

- 2 Κάντε κλικ στις επιλογές **Settings** (Ρυθμίσεις) > **Fax Settings** (Ρυθμίσεις φαξ) > **Analog Fax Setup** (Ρύθμιση αναλογικού φαξ).
- 3 Στο πεδίο Rings to answer (Κλήσεις έως την απάντηση) καταχωρίστε τον αριθμό των χτύπων που επιθυμείτε να πραγματοποιούνται πριν την απάντηση από τον εκτυπωτή.
- 4 Κάντε κλικ στην επιλογή **Υποβολή**.

Αντικαταστήστε το τόνερ ή την κασέτα εκτύπωσης

Αντικαταστήστε το τόνερ ή την κασέτα εκτύπωσης.

Είναι δυνατή η λήψη αλλά δεν είναι δυνατή η αποστολή των φαξ

Ακολουθούν οι πιθανές λύσεις. Δοκιμάστε μία ή περισσότερες από τις παρακάτω λύσεις:

Βεβαιωθείτε ότι ο εκτυπωτής έχει οριστεί σε λειτουργία Φαξ

Από τον πίνακα ελέγχου του εκτυπωτή, πατήστε το κουμπί **Fax (Φαξ)** για να θέσετε τον εκτυπωτή σε λειτουργία Φαξ.

Βεβαιωθείτε ότι το έγγραφο έχει τροφοδοτηθεί σωστά

Τοποθετήστε το πρωτότυπο έγγραφο με την όψη προς τα επάνω, και τη μικρή πλευρά του πρώτη στον αυτόματο τροφοδότη εγγράφων ή με την όψη προς τα κάτω στη γυάλινη επιφάνεια του σαρωτή στην επάνω αριστερή γωνία του.

Σημείωση: Μην τοποθετείτε ταχυδρομικές κάρτες, φωτογραφίες, μικρά αντικείμενα, διαφάνειες, φωτογραφικό χαρτί ή λεπτά μέσα (όπως αποκόμματα περιοδικών) στον αυτόματο τροφοδότη εγγράφων. Τοποθετήστε αυτά τα είδη στη γυάλινη επιφάνεια σάρωσης.

Βεβαιωθείτε ότι ο αποθηκευμένος αριθμός έχει οριστεί σωστά

- Ελέγξτε και βεβαιωθείτε ότι ο αποθηκευμένος αριθμός έχει προγραμματιστεί έτσι ώστε να αντιστοιχεί στον αριθμό που πράγματι επιθυμείτε να καλέσετε.
- Ως εναλλακτική λύση, μπορείτε να καλέσετε τον τηλεφωνικό αριθμό προσωπικά.

Η ποιότητα εκτύπωσης του φαξ που ελήφθη είναι χαμηλή

Δοκιμάστε μία ή περισσότερες από τις παρακάτω λύσεις:

Στείλτε ξανά το έγγραφο

Ζητήστε από τον αποστολέα του φαξ να:

- Βεβαιωθείτε ότι η ποιότητα του πρωτότυπου εγγράφου είναι ικανοποιητική.
- Στείλτε ξανά το φαξ. Μπορεί να υπάρχει πρόβλημα με την ποιότητα σύνδεσης της τηλεφωνικής γραμμής.
- Αν είναι δυνατό, αυξήστε την ανάλυση σάρωσης του φαξ.

Αντικαταστήστε την κασέτα

Όταν εμφανιστεί το μήνυμα **88 Cartridge low** (88 Η στάθμη κασέτας είναι χαμηλή) ή όταν οι εκτυπώσεις φαίνονται ξεθωριασμένες, αντικαταστήστε την κασέτα.

Βεβαιωθείτε ότι η ταχύτητα μετάδοσης του φαξ δεν έχει οριστεί σε πολύ υψηλή τιμή

Μειώστε την ταχύτητα μετάδοσης των εισερχόμενων φαξ:

- 1 Πληκτρολογήστε τη διεύθυνση IP του εκτυπωτή στο πεδίο διεύθυνσης του προγράμματος περιήγησης ιστού που χρησιμοποιείτε.

Σημείωση: Εάν δεν γνωρίζετε τη διεύθυνση IP του εκτυπωτή, εκτυπώστε τη σελίδα ρυθμίσεων δικτύου και εντοπίστε τη διεύθυνση IP στην ενότητα TCP/IP.

- 2 Κάντε κλικ στις επιλογές **Settings** (Ρυθμίσεις) > **Fax Settings** (Ρυθμίσεις φαξ) > **Analog Fax Setup** (Ρύθμιση αναλογικού φαξ).

- 3 Στο πλαίσιο Max Speed (Μέγιστη ταχύτητα), κάντε κλικ σε ένα από τα ακόλουθα στοιχεία:

2400

4800

9600

14400

33600

- 4 Κάντε κλικ στην επιλογή **Submit** (Υποβολή).

Επίλυση προβλημάτων εφαρμογής αρχικής οθόνης

Προέκυψε σφάλμα εφαρμογής

Ελέγξτε το αρχείο καταγραφής συστήματος για τις σχετικές λεπτομέρειες

- 1 Πληκτρολογήστε τη διεύθυνση IP ή το όνομα υπολογιστή δικτύου του εκτυπωτή στο πεδίο διεύθυνσης του προγράμματος περιήγησης ιστού που χρησιμοποιείτε.

Εάν δεν γνωρίζετε τη διεύθυνση IP ή το όνομα υπολογιστή δικτύου του εκτυπωτή, τότε μπορείτε να:

- Προβάλετε τις πληροφορίες στην αρχική οθόνη του πίνακα ελέγχου του εκτυπωτή στην ενότητα TCP/IP του μενού Networks/Ports (Δίκτυο/Θύρες).
- Εκτυπώσετε μια σελίδα ρύθμισης δικτύου ή μια σελίδα ρυθμίσεων μενού και να εντοπίσετε τις πληροφορίες στην ενότητα TCP/IP.

- 2 Κάντε κλικ στην επιλογή **Settings** (Ρυθμίσεις) ή **Configuration** (Διαμόρφωση).

- 3 Πατήστε διαδοχικά **Λύσεις συσκευής** > **Λύσεις (eSF)** > καρτέλα **Σύστημα** > **Σύνδεση**.

- 4 Από το μενού Filter (Φίλτρο), επιλέξτε μια κατάσταση εφαρμογής.

- 5 Από το μενού Application (Εφαρμογή), επιλέξτε μια εφαρμογή και στη συνέχεια κάντε κλικ στην επιλογή **Submit** (Υποβολή).

Βεβαιωθείτε ότι το όνομα αρχείου που θέλετε να σαρώσετε δεν χρησιμοποιείται ήδη

Βεβαιωθείτε ότι το αρχείο που θέλετε να σαρώσετε δεν είναι ανοικτό από άλλη εφαρμογή ή χρήστη.

Για να αποφύγετε σφάλματα, βεβαιωθείτε ότι έχετε επιλέξει "Προσάρτηση χρονοσφραγίδας" ή "Αντιγραφή υπάρχοντος αρχείου" στις ρυθμίσεις διαμόρφωσης προορισμού.

Προσαρμογή των ρυθμίσεων σάρωσης

Στις ρυθμίσεις διαμόρφωσης προορισμού, μειώστε τις ρυθμίσεις σάρωσης. Για παράδειγμα, μειώστε την ανάλυση σάρωσης, απενεργοποιήστε την επιλογή "Εγχρωμη εκτύπωση" ή αλλάξτε τη ρύθμιση "Τύπος περιεχομένου" σε "Κείμενο".

Επικοινωνήστε με την τεχνική υποστήριξη πελατών

Εάν δεν μπορείτε να απομονώσετε το πρόβλημα, επικοινωνήστε με την τεχνική υποστήριξη πελατών.

Επίλυση προβλημάτων επιλογών

Το πρόσθετο στοιχείο δεν λειτουργεί σωστά ή δεν λειτουργεί καθόλου μετά την τοποθέτησή του

Δοκιμάστε μία ή περισσότερες από τις παρακάτω λύσεις:

Επαναφορά του εκτυπωτή

Απενεργοποιήστε τον εκτυπωτή, περιμένετε περίπου 10 δευτερόλεπτα, και στη συνέχεια ενεργοποιήστε τον.

Ελέγξτε αν το πρόσθετο στοιχείο είναι συνδεδεμένο με τον εκτυπωτή

- 1 Απενεργοποιήστε τον εκτυπωτή από το διακόπτη τροφοδοσίας.
- 2 Αποσυνδέστε το καλώδιο τροφοδοσίας από την πρίζα και, στη συνέχεια, από τον εκτυπωτή.
- 3 Ελέγξτε τη σύνδεση ανάμεσα στο πρόσθετο στοιχείο και τον εκτυπωτή.

Βεβαιωθείτε ότι το πρόσθετο στοιχείο έχει εγκατασταθεί σωστά

Εκτυπώστε μια σελίδα ρυθμίσεων μενού και ελέγξτε αν το πρόσθετο στοιχείο περιλαμβάνεται στη λίστα Εγκατεστημένα πρόσθετα στοιχεία. Αν το πρόσθετο στοιχείο δεν περιλαμβάνεται, εγκαταστήστε το ξανά. Για περισσότερες πληροφορίες, ανατρέξτε στην τεκμηρίωση εγκατάστασης υλικού που συνοδεύει το πρόσθετο στοιχείο ή μεταβείτε στην τοποθεσία www.lexmark.com για να δείτε το φύλλο οδηγιών.

Βεβαιωθείτε ότι το πρόσθετο στοιχείο έχει επιλεγεί

Επιλέξτε το πρόσθετο στοιχείο από τον υπολογιστή που εκτυπώνετε.

Για περισσότερες πληροφορίες, δείτε [“Προσθήκη διαθέσιμων επιλογών στο πρόγραμμα οδήγησης εκτυπωτή” στη σελίδα 39.](#)

Συρτάρια

Βεβαιωθείτε ότι έχετε τοποθετήσει σωστά το χαρτί

- 1 Ανοίξτε τη θήκη χαρτιού.
- 2 Ελέγξτε για εμπλοκή χαρτιού ή πρόβλημα τροφοδότησης.
- 3 Βεβαιωθείτε ότι οι οδηγοί του χαρτιού είναι ευθυγραμμισμένοι με τις άκρες του χαρτιού.
- 4 Βεβαιωθείτε ότι η θήκη χαρτιού κλείνει σωστά.
- 5 Κλείστε τη θύρα.

Επαναφορά του εκτυπωτή

Απενεργοποιήστε τον εκτυπωτή. Περιμένετε για 10 δευτερόλεπτα. Ενεργοποιήστε πάλι τον εκτυπωτή.

Τροφοδότης πολλαπλών χρήσεων

Ελέγξτε τον τροφοδότη πολλαπλών χρήσεων

Βεβαιωθείτε ότι το συρτάρι duo 650 φύλλων (τροφοδότης πολλαπλών χρήσεων) έχει τοποθετηθεί σωστά.

Αποκαταστήστε τις τυχόν εμπλοκές

Αποκαταστήστε τυχόν εμπλοκές στον τροφοδότη πολλαπλών χρήσεων.

Ελέγξτε τη σύνδεση του καλωδίου ρεύματος

Βεβαιωθείτε ότι:

- Το καλώδιο ρεύματος είναι συνδεδεμένο με τον εκτυπωτή και σε κατάλληλα γειωμένη πρίζα.
- Η πρίζα έχει ρεύμα.

Ελέγξτε το χαρτί

Χρησιμοποιήστε συνιστώμενο χαρτί και ειδικά μέσα εκτύπωσης. Για περισσότερες πληροφορίες, ανατρέξτε στο κεφάλαιο με τις οδηγίες για το χαρτί και τα ειδικά μέσα.

Ελέγξτε τους οδηγούς χαρτιού

Μετακινήστε τους οδηγούς στη θήκη για να διορθώσετε τις θέσεις για το μέγεθος χαρτιού που τοποθετείται.

Ελέγξτε για μηνύματα τεχνικής υποστήριξης

Αν εμφανιστεί ένα μήνυμα υπηρεσίας, απενεργοποιήστε τον εκτυπωτή, περιμένετε 10 δευτερόλεπτα, και στη συνέχεια ενεργοποιήστε τον. Εάν το σφάλμα επανεμφανιστεί, καλέστε την τεχνική υποστήριξη.

Κάρτα μνήμης

Βεβαιωθείτε ότι η κάρτα μνήμης είναι σωστά συνδεδεμένη με την πλακέτα συστήματος του εκτυπωτή.

Επίλυση προβλημάτων τροφοδοσίας χαρτιού

Οι εμπλοκές χαρτιού είναι συχνές

Ακολουθούν οι πιθανές λύσεις. Δοκιμάστε μία ή περισσότερες από τις παρακάτω λύσεις:

Ελέγξτε το χαρτί

Χρησιμοποιήστε συνιστώμενο χαρτί και ειδικά μέσα εκτύπωσης. Για περισσότερες πληροφορίες, ανατρέξτε στο κεφάλαιο με τις οδηγίες για το χαρτί και τα ειδικά μέσα.

Βεβαιωθείτε ότι δεν υπάρχει υπερβολικός όγκος χαρτιού στη θήκη χαρτιού

Βεβαιωθείτε ότι η στοίβα του χαρτιού που τοποθετείτε δεν υπερβαίνει το μέγιστο ύψος στοίβας που υποδεικνύεται στη θήκη ή στον τροφοδότη πολλαπλών χρήσεων.

Ελέγξτε τους οδηγούς χαρτιού

Μετακινήστε τους οδηγούς της θήκης στις σωστές θέσεις ανάλογα με το μέγεθος χαρτιού που τοποθετείτε.

Πιθανόν το χαρτί έχει απορροφήσει υγρασία εξαιτίας υψηλής υγρασίας στην ατμόσφαιρα

- Τοποθετήστε χαρτί από νέα συσκευασία.
- Αποθηκεύστε το χαρτί στην αρχική του συσκευασία έως ότου το χρησιμοποιήσετε.

Το μήνυμα εμπλοκής χαρτιού παραμένει στην οθόνη μετά την αποκατάσταση της εμπλοκής

Ελέγξτε τη διαδρομή του χαρτιού

Η διαδρομή χαρτιού δεν έχει απεμπλακεί. Αφαιρέστε το μπλοκαρισμένο χαρτί από ολόκληρη τη διαδρομή του χαρτιού και πατήστε **Continue** (Συνέχεια).

Δεν επανεκτυπώνονται οι σελίδες που παρουσίασαν εμπλοκή

Ενεργοποιήστε την Αποκατάσταση εμπλοκής

1 Από την αρχική οθόνη, μεταβείτε στην επιλογή:



> **Settings** (Ρυθμίσεις) > **General Settings** (Γενικές ρυθμίσεις) > **Print Recovery** (Ανάκτηση εκτύπωσης)

2 Αγγίξτε τα βέλη δίπλα από την **Jam Recovery** (Αποκατάσταση εμπλοκής), έως ότου εμφανιστεί η ένδειξη **On** (Ενεργοποίηση) ή **Auto** (Αυτόματα).

3 Επιλέξτε **Submit** (Υποβολή).

Επίλυση προβλημάτων ποιότητας εκτύπωσης

Οι πληροφορίες στα ακόλουθα θέματα πιθανόν σας βοηθήσουν να επιλύσετε τα προβλήματα με την ποιότητα εκτύπωσης. Εάν η επίλυση του προβλήματος εξακολουθεί να μην είναι δυνατή με αυτές τις προτάσεις, επικοινωνήστε με το τμήμα Υποστήριξης πελατών. Πιθανόν είναι απαραίτητη η προσαρμογή ή αντικατάσταση κάποιου εξαρτήματος του εκτυπωτή.

Ο εκτυπωτής εκτυπώνει κενές σελίδες

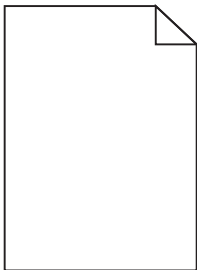

Δοκιμάστε μία ή περισσότερες από τις παρακάτω λύσεις:

Βεβαιωθείτε ότι δεν έχει μείνει υλικό συσκευασίας στην κασέτα τόνερ ή στην κασέτα εκτύπωσης

Αφαιρέστε την κασέτα και βεβαιωθείτε ότι το υλικό συσκευασίας της έχει αφαιρεθεί πλήρως. Τοποθετήστε ξανά την κασέτα.

Βεβαιωθείτε ότι η στάθμη της κασέτας τόνερ ή της κασέτας εκτύπωσης δεν είναι χαμηλή σε τόνερ

Όταν εμφανιστεί η ένδειξη **88.xx [color] cartridge low** (88.xx Χαμηλή στάθμη κασέτας [χρώμα]), βεβαιωθείτε ότι το τόνερ κατανέμεται ομοιόμορφα και στις τέσσερις κασέτες:

1 Αφαιρέστε την κασέτα.

ΠΡΟΣΟΧΗ—ΠΙΘΑΝΟΤΗΤΑ ΒΛΑΒΗΣ: Προσέξτε να μην αγγίξετε το τύμπανο του φωτοαγωγού. Αν το κάνετε, μπορεί να επηρεαστεί η ποιότητα εκτύπωσης των εργασιών μελλοντικά.

2 Ανακινήστε καλά και αρκετές φορές την κασέτα προς όλες τις κατευθύνσεις για να αναδιανεμηθεί ομοιόμορφα το τόνερ.

3 Τοποθετήστε ξανά την κασέτα εκτύπωσης.

Σημείωση: Εάν η ποιότητα της εκτύπωσης δεν βελτιώνεται, αντικαταστήστε την κασέτα του χρώματος που δεν εκτυπώνει.

Εάν το πρόβλημα εξακολουθήσει να υφίσταται, ενδέχεται να χρειάζεται συντήρηση του εκτυπωτή. Για περισσότερες πληροφορίες, επικοινωνήστε με την υποστήριξη πελατών.

Οι χαρακτήρες εμφανίζουν ακανόνιστες ή ανομοιόμορφες άκρες

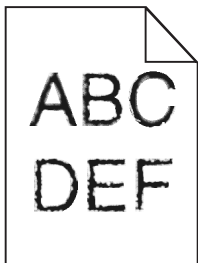

Αν χρησιμοποιείτε γραμματοσειρές από λήψη, βεβαιωθείτε ότι υποστηρίζονται από τον εκτυπωτή, τον κεντρικό υπολογιστή και το πρόγραμμα λογισμικού.

Κομμένες εικόνες

Δοκιμάστε μία ή περισσότερες από τις παρακάτω λύσεις:

Ελέγξτε τους οδηγούς

Μετακινήστε τους οδηγούς πλάτους και μήκους της θήκης στις σωστές θέσεις ανάλογα με το μέγεθος χαρτιού που τοποθετείτε.

Ελέγξτε τις ρυθμίσεις μεγέθους χαρτιού

Βεβαιωθείτε ότι η ρύθμιση μεγέθους χαρτιού ταιριάζει με το χαρτί που έχει τοποθετηθεί στη θήκη:

- 1 Από το μενού Paper (Χαρτί) του πίνακα ελέγχου του εκτυπωτή, ελέγξτε τη ρύθμιση Paper Size (Μέγεθος χαρτιού).
- 2 Πριν την αποστολή της εργασίας για εκτύπωση, ορίστε τη ρύθμιση για το σωστό μέγεθος:
 - Για χρήστες των Windows, το μέγεθος ορίζεται από τις Ιδιότητες εκτύπωσης.
 - Για χρήστες των Macintosh, το μέγεθος ορίζεται από το παράθυρο διαλόγου Page Setup.

Εμφανίζονται σκούρες γραμμές στις εκτυπώσεις

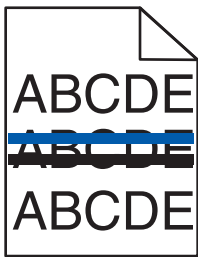

Βεβαιωθείτε ότι η μονάδα απεικόνισης δεν είναι φθαρμένη ή ελαττωματική

Όταν εμφανιστεί το μήνυμα **31.xx Defective imaging kit** (31.xx Ελαττωματικό κιτ απεικόνισης), αντικαταστήστε το.

Γκρι φόντο

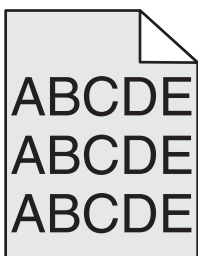

Ελέγξτε τη ρύθμιση Σκοτεινότητας τόνερ

Επιλέξτε μια ρύθμιση μεγαλύτερης φωτεινότητας τόνερ:

- Από τον πίνακα ελέγχου του εκτυπωτή, αλλάξτε τη ρύθμιση από το μενού Ποιότητα.
- Χρήστες των Windows: αλλάξτε τη ρύθμιση από τις Ιδιότητες εκτύπωσης.
- Χρήστες Macintosh: αλλάξτε τη ρύθμιση από το παράθυρο διαλόγου Print.

Εσφαλμένα περιθώρια

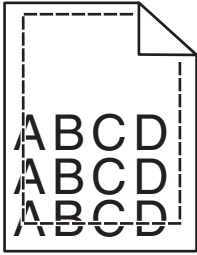

Ακολουθούν πιθανές λύσεις. Δοκιμάστε μία ή περισσότερες από τις παρακάτω λύσεις:

Ελέγξτε τους οδηγούς χαρτιού

Μετακινήστε τους οδηγούς της θήκης στις σωστές θέσεις ανάλογα με το μέγεθος χαρτιού που τοποθετείτε.

Ελέγξτε τις ρυθμίσεις μεγέθους χαρτιού

Βεβαιωθείτε ότι η ρύθμιση μεγέθους χαρτιού ταιριάζει με το χαρτί που έχει τοποθετηθεί στη θήκη:

- 1 Από το μενού Χαρτί του πίνακα ελέγχου του εκτυπωτή, ελέγξτε τη ρύθμιση Μέγεθος χαρτιού.
- 2 Πριν την αποστολή της εργασίας για εκτύπωση, ορίστε τη ρύθμιση για το σωστό μέγεθος:
 - Για χρήστες των Windows, το μέγεθος ορίζεται από τις Ιδιότητες εκτύπωσης.
 - Για χρήστες των Macintosh, το μέγεθος ορίζεται από το παράθυρο διαλόγου Page Setup.

Ανοιχτόχρωμη γραμμή, λευκή γραμμή ή γραμμή λανθασμένου χρώματος

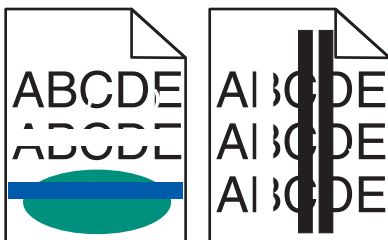

Το κιτ απεικόνισης ενδέχεται να είναι ελαττωματικό

Αντικαταστήστε το κιτ απεικόνισης.

Σημείωση: Ο εκτυπωτής διαθέτει δύο τύπους κιτ απεικόνισης: ένα ασπρόμαυρο και έγχρωμο και ένα ασπρόμαυρο. Το ασπρόμαυρο και έγχρωμο κιτ απεικόνισης περιέχει κυανό, ματζέντα, κίτρινο και μαύρο τόνερ. Το ασπρόμαυρο κιτ απεικόνισης περιέχει μόνο μαύρο τόνερ.

Εάν το πρόβλημα εξακολουθήσει να υφίσταται, ενδέχεται να χρειάζεται συντήρηση του εκτυπωτή. Για περισσότερες πληροφορίες, επικοινωνήστε με την Υποστήριξη πελατών.

Κύρτωση χαρτιού

Δοκιμάστε μία ή περισσότερες από τις παρακάτω λύσεις:

Ελέγξτε τις ρυθμίσεις για τον τύπο και το βάρος χαρτιού

Βεβαιωθείτε ότι οι ρυθμίσεις για τον τύπο και το βάρος χαρτιού αντιστοιχούν στο χαρτί που έχετε τοποθετήσει στη θήκη ή τον τροφοδότη:

- 1 Από το μενού Paper (Χαρτί) του πίνακα ελέγχου του εκτυπωτή, ελέγξτε τις ρυθμίσεις Paper Type (Τύπος χαρτιού) και Paper Weight (Βάρος χαρτιού).
- 2 Πριν στείλετε την εργασία για εκτύπωση, καθορίστε τη σωστή ρύθμιση για τον τύπο χαρτιού:
 - Για χρήστες των Windows, καθορίστε τον τύπο χαρτιού από την επιλογή Print Properties (Ιδιότητες εκτύπωσης).
 - Για χρήστες Macintosh, καθορίστε τον τύπο χαρτιού από το παράθυρο διαλόγου Print (Εκτύπωση).

Τοποθετήστε χαρτί από νέα συσκευασία

Το χαρτί έχει απορροφήσει υγρασία λόγω του εξαιρετικά υγρού περιβάλλοντος. Αποθηκεύστε το χαρτί στην αρχική του συσκευασία έως ότου το χρησιμοποιήσετε.

Ανωμαλίες εκτύπωσης

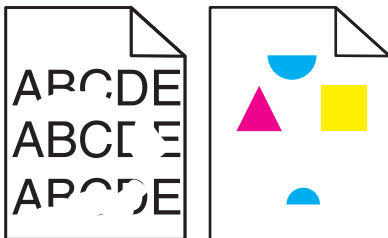

Ακολουθούν πιθανές λύσεις. Δοκιμάστε μία ή περισσότερες από τις παρακάτω λύσεις:

Πιθανόν το χαρτί έχει απορροφήσει υγρασία εξαιτίας υψηλής υγρασίας στην ατμόσφαιρα

- Τοποθετήστε χαρτί από νέα συσκευασία.
- Αποθηκεύστε το χαρτί στην αρχική του συσκευασία έως ότου το χρησιμοποιήσετε.

Ελέγξτε τη ρύθμιση τύπου χαρτιού

Βεβαιωθείτε ότι η ρύθμιση τύπου χαρτιού ταιριάζει με το χαρτί που τοποθετείτε στη θήκη:

- 1 Από το μενού Χαρτί του πίνακα ελέγχου του εκτυπωτή, ελέγξτε τη ρύθμιση Τύπος χαρτιού.
- 2 Πριν να στείλετε την εργασία για εκτύπωση, καθορίστε τη σωστή ρύθμιση για τον τύπο:
 - Για χρήστες των Windows, καθορίστε τον τύπο από τις Ιδιότητες εκτύπωσης.
 - Για χρήστες Macintosh, καθορίστε τον τύπο από το παράθυρο διαλόγου Print.

Ελέγξτε το χαρτί

Αποφεύγετε τη χρήση χαρτιών με υφή και τραχύ τελείωμα.

Η μονάδα τήξης είναι φθαρμένη ή ελαττωματική

Αντικαταστήστε τη μονάδα τήξης.

Επαναλαμβανόμενα ελαττώματα

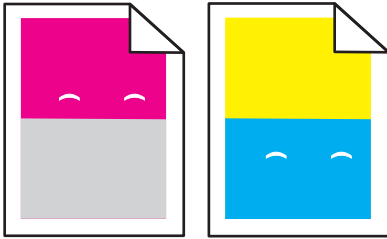

REPLACE THE DEVELOPER UNIT (Αντικαταστήστε τη μονάδα εμφάνισης)

Αντικαταστήστε τη μονάδα εμφάνισης εάν τα ελαττώματα εμφανίζονται κάθε 43,9 mm (1,7 in.) της σελίδας.

REPLACE THE IMAGING KIT (Αντικαταστήστε το κιτ απεικόνισης)

Αντικαταστήστε το κιτ απεικόνισης εάν τα ελαττώματα εκτύπωσης εμφανίζονται στις ακόλουθες περιπτώσεις:

- κάθε 34,6 mm (1,4 in.) της σελίδας
- κάθε 94,2 mm (3,71 in.) της σελίδας

Σημείωση: Ο εκτυπωτής διαθέτει δύο τύπους κιτ απεικόνισης: ένα ασπρόμαυρο και έγχρωμο και ένα ασπρόμαυρο. Το ασπρόμαυρο και έγχρωμο κιτ απεικόνισης περιέχει κυανό, ματζέντα, κίτρινο και μαύρο τόνερ. Το ασπρόμαυρο κιτ απεικόνισης περιέχει μόνο μαύρο τόνερ.

Παραμορφωμένη εκτύπωση

Ελέγξτε τους οδηγούς χαρτιού

Μετακινήστε τους οδηγούς της θήκης στις σωστές θέσεις για το μέγεθος χαρτιού που έχετε τοποθετήσει.

Ελέγξτε το χαρτί

Βεβαιωθείτε πως το χαρτί που χρησιμοποιείτε πληροί τις προδιαγραφές του εκτυπωτή.

Η εκτύπωση είναι πολύ ανοιχτόχρωμη

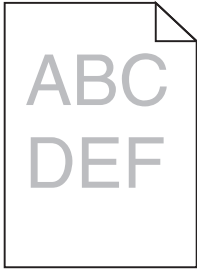

Δοκιμάστε μία ή περισσότερες από τις παρακάτω λύσεις:

Ελέγξτε τις ρυθμίσεις σκουρότητας, φωτεινότητας και αντίθεσης

Η ρύθμιση σκουρότητας του τόνερ μπορεί να είναι πολύ ανοικτή, η ρύθμιση φωτεινότητας πολύ ανοικτή ή η ρύθμιση αντίθεσης πολύ χαμηλή.

- Αλλάξτε αυτές τις ρυθμίσεις από το μενού Quality (Ποιότητα) του πίνακα ελέγχου.
- Για χρήστες Windows, αλλάξτε αυτές τις ρυθμίσεις από το παράθυρο διαλόγου Print Properties (Ιδιότητες εκτύπωσης)
- Χρήστες Macintosh:
 - 1 Επιλέξτε **Αρχείο > Εκτύπωση**.
 - 2 Από το αναπτυσσόμενο μενού Orientation pictures (Εικόνες προσανατολισμού), επιλέξτε **Printer Features (Δυνατότητες του εκτυπωτή)**.
 - 3 Επιλέξτε μια υψηλότερη τιμή για τις ρυθμίσεις Darkness (Σκουρότητα), Brightness (Φωτεινότητα) και Contrast (Αντίθεση) του τόνερ.

Τοποθετήστε χαρτί από νέα συσκευασία

Το χαρτί ενδέχεται να έχει απορροφήσει υγρασία από το εξαιρετικά υγρό περιβάλλον. Αποθηκεύστε το χαρτί στην αρχική του συσκευασία έως ότου το χρησιμοποιήσετε.

Αποφεύγετε τη χρήση χαρτιών με υφή και τραχύ τελείωμα

Ελέγξτε τη ρύθμιση PAPER TYPE (Τύπος χαρτιού)

Βεβαιωθείτε ότι η ρύθμιση τύπου χαρτιού ταιριάζει με το χαρτί που τοποθετείτε στη θήκη ή τον τροφοδότη:

- Από το μενού Paper (Χαρτί) του πίνακα ελέγχου του εκτυπωτή, ελέγξτε τη ρύθμιση Τύπος χαρτιού.
- Για χρήστες των Windows: ελέγξτε τη ρύθμιση από την επιλογή Print Properties (Ιδιότητες εκτύπωσης).
- Χρήστες Macintosh: ελέγξτε τη ρύθμιση από το παράθυρο διαλόγου Print (Εκτύπωση).

Βεβαιωθείτε ότι η στάθμη της κασέτας τόνερ δεν είναι χαμηλή στο τόνερ

Εάν εμφανιστεί το μήνυμα **88.xx [color] cartridge low (88.xx Χαμηλή στάθμη κασέτας [χρώμα])** βεβαιωθείτε ότι το τόνερ έχει κατανεμηθεί ομοιόμορφα στην κασέτα τόνερ εκτύπωσης.

- 1 Αφαιρέστε την κασέτα τόνερ.
- 2 Ανακινήστε καλά και αρκετές φορές την κασέτα προς όλες τις κατευθύνσεις για να αναδιανεμηθεί ομοιόμορφα το τόνερ.
- 3 Τοποθετήστε ξανά την κασέτα τόνερ.

Σημείωση: Εάν δεν βελτιώνεται η ποιότητα εκτύπωσης, αντικαταστήστε την κασέτα εκτύπωσης.

Εάν το πρόβλημα εξακολουθήσει να υφίσταται, ενδέχεται να χρειάζεται συντήρηση του εκτυπωτή. Για περισσότερες πληροφορίες, επικοινωνήστε με την υποστήριξη πελατών.

Βεβαιωθείτε ότι δεν υπάρχει ελαττωματική κασέτα τόνερ

Αντικαταστήστε την ελαττωματική κασέτα τόνερ.

Η εκτύπωση είναι πολύ σκουρόχρωμη

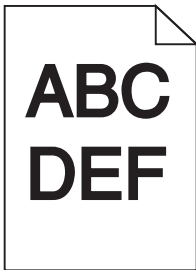

Δοκιμάστε μία ή περισσότερες από τις παρακάτω λύσεις:

Ελέγξτε τις ρυθμίσεις σκουρότητας, φωτεινότητας και αντίθεσης

Η ρύθμιση του τόνερ Darkness (Σκουρότητα) μπορεί να είναι πολύ σκούρα, η ρύθμιση Brightness (Φωτεινότητα) πολύ σκούρα ή η ρύθμιση Contrast (Αντίθεση) πολύ υψηλή.

- Αλλάξτε αυτές τις ρυθμίσεις από το μενού Quality (Ποιότητα) του πίνακα ελέγχου.
- Για χρήστες Windows, αλλάξτε αυτές τις ρυθμίσεις από το παράθυρο διαλόγου Print Properties (Ιδιότητες εκτύπωσης).
- Χρήστες Macintosh:
 - 1 Επιλέξτε διαδοχικά **File > Print**.
 - 2 Από το αναπτυσσόμενο μενού Orientation pictures (Εικόνες προσανατολισμού), επιλέξτε **Printer Features** (Δυνατότητες εκτυπωτή).
 - 3 Επιλέξτε μια χαμηλότερη τιμή για τις ρυθμίσεις Darkness (Σκουρότητας), Brightness (Φωτεινότητα) και Contrast (Αντίθεση) του τόνερ.

Τοποθετήστε χαρτί από νέα συσκευασία

Το χαρτί ενδέχεται να έχει απορροφήσει υγρασία από το εξαιρετικά υγρό περιβάλλον. Αποθηκεύστε το χαρτί στην αρχική του συσκευασία έως ότου το χρησιμοποιήσετε.

Αποφεύγετε τη χρήση χαρτιών με υφή και τραχύ τελείωμα

Ελέγξτε τη ρύθμιση PAPER TYPE (Τύπος χαρτιού)

Βεβαιωθείτε ότι η ρύθμιση τύπου χαρτιού ταιριάζει με το χαρτί που τοποθετείτε στη θήκη ή τον τροφοδότη:

- Από το μενού Χαρτί του πίνακα ελέγχου του εκτυπωτή, ελέγξτε τη ρύθμιση Τύπος χαρτιού.
- Για χρήστες των Windows: ελέγξτε τη ρύθμιση από την επιλογή Print Properties (Ιδιότητες εκτύπωσης).
- Χρήστες Macintosh: ελέγξτε τη ρύθμιση από το παράθυρο διαλόγου Print (Εκτύπωση).

Βεβαιωθείτε ότι δεν υπάρχει ελαττωματική κασέτα τόνερ

Αντικαταστήστε την ελαττωματική κασέτα τόνερ.

Solid color or black pages appear on prints (Στις εκτυπώσεις εμφανίζονται σελίδες αμιγούς χρώματος ή ασπρόμαυρες σελίδες)



Βεβαιωθείτε ότι οι κασέτες τόνερ ή εκτύπωσης έχουν εγκατασταθεί σωστά, δεν είναι ελαττωματικές και η στάθμη του τόνερ δεν είναι χαμηλή

- Αφαιρέστε και τοποθετήστε ξανά το καθορισμένο τόνερ ή την καθορισμένη κασέτα εκτύπωσης.
- Βεβαιωθείτε ότι το τόνερ έχει κατανεμηθεί ομοιόμορφα στην κασέτα τόνερ ή εκτύπωσης:
 - 1 Αφαιρέστε την κασέτα τόνερ ή εκτύπωσης.
 - 2 Ανακινήστε καλά και αρκετές φορές την κασέτα προς όλες τις κατευθύνσεις για να αναδιανεμηθεί ομοιόμορφα το τόνερ.
 - 3 Τοποθετήστε ξανά την κασέτα τόνερ ή εκτύπωσης.

Σημείωση: Εάν δεν βελτιώνεται η ποιότητα εκτύπωσης, αντικαταστήστε την κασέτα τόνερ ή εκτύπωσης. Για περισσότερες πληροφορίες, δείτε [“Αντικατάσταση κασέτας τόνερ” στη σελίδα 228](#).

- Εάν το πρόβλημα εξακολουθήσει να υφίσταται, ενδέχεται να χρειάζεται συντήρηση του εκτυπωτή. Για περισσότερες πληροφορίες, επικοινωνήστε με την υποστήριξη πελατών.

Στη σελίδα εμφανίζεται αποτύπωμα τόνερ ή σκίαση φόντου

Δοκιμάστε μία ή περισσότερες από τις παρακάτω λύσεις:

Βεβαιωθείτε ότι τα ΚΙΤ απεικόνισης δεν είναι φθαρμένα ή ελαττωματικά

Αντικαταστήστε τα ΚΙΤ απεικόνισης.

Σημείωση: Ο εκτυπωτής διαθέτει δύο τύπους ΚΙΤ απεικόνισης: ένα ασπρόμαυρο και έγχρωμο ΚΙΤ απεικόνισης, και ένα ασπρόμαυρο ΚΙΤ απεικόνισης. Το ασπρόμαυρο και έγχρωμο ΚΙΤ απεικόνισης διαθέτει μονάδες εμφάνισης κυανού, ματζέντα, κίτρινου και μαύρου. Το ασπρόμαυρο ΚΙΤ απεικόνισης διαθέτει μόνο μονάδα εμφάνισης μαύρου.

Βεβαιωθείτε ότι δεν υπάρχει τόνερ στη διαδρομή του χαρτιού

Καθαρίστε τα υπολείμματα τόνερ από τη διαδρομή χαρτιού. Εάν το πρόβλημα επιμένει, επικοινωνήστε με το τμήμα τεχνικής υποστήριξης πελατών.

Το τόνερ διαλύεται

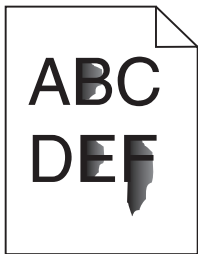

Ακολουθούν οι πιθανές λύσεις. Δοκιμάστε μία ή περισσότερες από τις παρακάτω λύσεις:

Ελέγξτε τη ρύθμιση τύπου χαρτιού

Βεβαιωθείτε ότι η ρύθμιση τύπου χαρτιού ταιριάζει με το χαρτί που τοποθετείτε στη θήκη:

- 1 Από τον πίνακα ελέγχου του εκτυπωτή, στο μενού Χαρτί, ελέγξτε τη ρύθμιση Τύπος χαρτιού.
- 2 Πριν να στείλετε την εργασία για εκτύπωση, καθορίστε τη σωστή ρύθμιση για τον τύπο:
 - Για χρήστες των Windows, καθορίστε τον τύπο από τις Ιδιότητες εκτύπωσης.
 - Για χρήστες Macintosh, καθορίστε τον τύπο από το παράθυρο διαλόγου Print.

Ελέγξτε τη ρύθμιση Υφή χαρτιού

Στο μενού Χαρτί του πίνακα ελέγχου εκτυπωτή βεβαιωθείτε ότι η ρύθμιση Υφή χαρτιού ταιριάζει με το χαρτί που έχει τοποθετηθεί στη θήκη.

Εμφανίζονται κηλίδες τόνερ

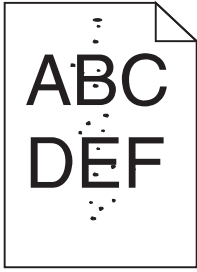

Ακολουθούν πιθανές λύσεις. Δοκιμάστε μία ή περισσότερες από τις παρακάτω λύσεις:

Το κιτ απεικόνισης ενδέχεται να έχει εξαντληθεί ή να είναι ελαττωματικό

Αντικαταστήστε το κιτ απεικόνισης.

Σημείωση: Ο εκτυπωτής διαθέτει δύο τύπους κιτ απεικόνισης: ένα ασπρόμαυρο και έγχρωμο και ένα ασπρόμαυρο. Το ασπρόμαυρο και έγχρωμο κιτ απεικόνισης περιέχει κυανό, ματζέντα, κίτρινο και μαύρο τόνερ. Το ασπρόμαυρο κιτ απεικόνισης περιέχει μόνο μαύρο τόνερ.

Εάν το πρόβλημα εξακολουθήσει να υφίσταται, ενδέχεται να χρειάζεται συντήρηση του εκτυπωτή. Για περισσότερες πληροφορίες, επικοινωνήστε με την Υποστήριξη πελατών.

Υπάρχει τόνερ στη διαδρομή χαρτιού

Επικοινωνήστε με την Υποστήριξη πελατών.

Κακή ποιότητα εκτύπωσης διαφανειών

Δοκιμάστε μία ή περισσότερες από τις παρακάτω λύσεις:

Ελέγξτε τις διαφάνειες

Να χρησιμοποιείτε μόνο διαφάνειες που είναι σύμφωνες με τις προδιαγραφές του εκτυπωτή.

Ελέγξτε τη ρύθμιση τύπου χαρτιού

Βεβαιωθείτε ότι η ρύθμιση τύπου χαρτιού έχει οριστεί στην τιμή Transparency (Διαφάνεια):

- 1 Από το μενού Χαρτί του πίνακα ελέγχου του εκτυπωτή, ελέγξτε τη ρύθμιση Τύπος χαρτιού.
- 2 Πριν να στείλετε την εργασία για εκτύπωση, καθορίστε τη σωστή ρύθμιση για τον τύπο:
 - Για χρήστες των Windows, καθορίστε τον τύπο από τις Ιδιότητες εκτύπωσης.
 - Για χρήστες Macintosh, καθορίστε τον τύπο από το παράθυρο διαλόγου Print.

Ανομοιομορφη πυκνότητα εκτύπωσης

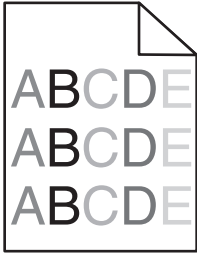

Αντικαταστήστε το ασπρόμαυρο και έγχρωμο kit απεικόνισης.

Επίλυση προβλημάτων ποιότητας έγχρωμης εκτύπωσης

Αυτή η ενότητα βοηθά στο να απαντηθούν ορισμένες βασικές ερωτήσεις που σχετίζονται με τις έγχρωμες εκτυπώσεις και περιγράφει τον τρόπο με τον οποίο ορισμένες από τις δυνατότητες που παρέχονται στο μενού Ποιότητα μπορούν να χρησιμοποιηθούν για τη επίλυση τυπικών προβλημάτων με τις έγχρωμες εκτυπώσεις.

Συνήθειες ερωτήσεις σχετικά με τις έγχρωμες εκτυπώσεις

Τι είναι το χρώμα RGB;

Το κόκκινο, το πράσινο και το ανοιχτό μπλε είναι δυνατό να αναμιχθούν σε διάφορες ποσότητες για να παράγουν ένα ευρύ φάσμα χρωμάτων που παρατηρούνται στη φύση. Για παράδειγμα, το κόκκινο και το πράσινο είναι δυνατό να συνδυαστούν για να δημιουργήσουν το κίτρινο. Οι τηλεοράσεις και οι οθόνες υπολογιστών δημιουργούν χρώματα με αυτόν τον τρόπο. Το χρώμα RGB είναι μια μέθοδος περιγραφής χρωμάτων υποδεικνύοντας την ποσότητα κόκκινου, πράσινου ή μπλε που απαιτείται για την παραγωγή ενός συγκεκριμένου χρώματος.

Τι είναι το χρώμα CMYK;

Τα μελάνια ή τόνερ κυανού, ματζέντα, κίτρινου και μαύρου χρώματος είναι δυνατό να εκτυπωθούν σε διαφορετικές αναλογίες ώστε να παράγουν ένα ευρύ φάσμα χρωμάτων που παρατηρούνται στη φύση. Για παράδειγμα, το κυανό και το κίτρινο είναι δυνατό να συνδυαστούν για να δημιουργήσουν το πράσινο. Τα πιεστήρια τυπογραφίας, οι εκτυπωτές inkjet και οι έγχρωμοι εκτυπωτές laser δημιουργούν χρώματα με αυτόν τον τρόπο. Το χρώμα CMYK είναι μια μέθοδος περιγραφής χρωμάτων που υποδεικνύει τις ποσότητες κυανού, ματζέντα, κίτρινου και μαύρου χρώματος που απαιτούνται για την αναπαραγωγή ενός συγκεκριμένου χρώματος.

Με ποιον τρόπο καθορίζεται το χρώμα σε ένα έγγραφο προς εκτύπωση;

Τα προγράμματα λογισμικού συνήθως καθορίζουν το χρώμα εγγράφου χρησιμοποιώντας συνδυασμούς χρωμάτων RGB ή CMYK. Επιπλέον, επιτρέπουν στους χρήστες να τροποποιήσουν το χρώμα του κάθε αντικειμένου σε ένα έγγραφο. Για περισσότερες πληροφορίες, ανατρέξτε στα θέματα Βοήθειας του λογισμικού.

Με ποιον τρόπο γνωρίζει ο εκτυπωτής το χρώμα με το οποίο θα εκτυπώσει;

Όταν ένας χρήστης εκτυπώνει ένα έγγραφο, οι πληροφορίες που περιγράφουν τον τύπο και το χρώμα του κάθε αντικειμένου αποστέλλονται στον εκτυπωτή. Οι πληροφορίες χρώματος μεταφέρονται μέσω πινάκων μετατροπής χρώματος οι οποίοι μεταφράζουν το χρώμα στις κατάλληλες ποσότητες κυανού, ματζέντα, κίτρινου και μαύρου τόνερ που απαιτούνται για την παραγωγή του επιθυμητού χρώματος. Οι πληροφορίες των αντικειμένων καθορίζουν την εφαρμογή των πινάκων μετατροπής χρώματος. Για παράδειγμα, είναι δυνατή η εφαρμογή ενός τύπου πίνακα μετατροπής χρώματος σε κείμενο κατά την εφαρμογή διαφορετικού πίνακα μετατροπής χρώματος σε φωτογραφίες.

Γιατί το εκτυπωμένο χρώμα δεν ταιριάζει με το χρώμα που βλέπω στην οθόνη του υπολογιστή;

Οι πίνακες μετατροπής χρώματος που χρησιμοποιούνται στη λειτουργία Αυτόματης διόρθωσης χρωμάτων γενικά αποδίδουν κατά προσέγγιση τα χρώματα μιας τυπικής οθόνης υπολογιστή. Ωστόσο, λόγω διαφορών στις τεχνολογίες που χρησιμοποιούνται στους εκτυπωτές και τις οθόνες, υπάρχουν πολλά χρώματα τα οποία μπορούν επίσης να επηρεαστούν από αυτές τις διαφορές στις οθόνες και από τις συνθήκες φωτισμού. Για προτάσεις σχετικά με τον τρόπο με τον οποίο οι σελίδες δείγματος χρωμάτων εκτυπωτή μπορεί να είναι χρήσιμες για την επίλυση συγκεκριμένων προβλημάτων αντιστοίχισης χρωμάτων, δείτε την ερώτηση, "Με ποιο τρόπο μπορώ να αντιστοιχίσω ένα συγκεκριμένο χρώμα (όπως ένα εταιρικό λογότυπο);"

Η εκτυπωμένη σελίδα εμφανίζεται με απόχρωση. Μπορώ να προσαρμόσω το χρώμα;

Μερικές φορές μια εκτυπωμένη σελίδα μπορεί να εμφανίζει απόχρωση (για παράδειγμα, κάθε τι που έχει εκτυπωθεί έχει υπερβολική ποσότητα κόκκινου χρώματος). Αυτό είναι δυνατό να προκαλείται από περιβαλλοντικές συνθήκες, τον τύπο του χαρτιού, τις συνθήκες φωτισμού ή τις προτιμήσεις του χρήστη. Σε αυτές τις περιπτώσεις, προσαρμόστε τη ρύθμιση Ισορροπία χρώματος για να δημιουργήσετε ένα χρώμα που αντιστοιχεί περισσότερο στην προτίμησή σας. Η Ισορροπία χρώματος παρέχει στο χρήστη τη δυνατότητα εφαρμογής μικροπροσαρμογών στην ποσότητα του τόνερ που χρησιμοποιείται σε κάθε χρωματικό επίπεδο. Η επιλογή θετικών ή αρνητικών τιμών κυανού, ματζέντα, κίτρινου και μαύρου χρώματος (από το μενού Ισορροπία χρώματος) θα αυξήσει ή θα μειώσει ελαφρώς την ποσότητα του τόνερ που χρησιμοποιείται για το επιλεγμένο χρώμα. Για παράδειγμα, εάν μια εκτυπωμένη σελίδα έχει κόκκινη απόχρωση, τότε η μείωση τόσο του ματζέντα όσο και του κίτρινου θα μπορούσε πιθανά να βελτιώσει την ισορροπία των χρωμάτων.

Οι έγχρωμες διαφάνειές μου φαίνονται σκούρες όταν προβάλλονται. Μπορώ να κάνω κάτι για να βελτιώσω το χρώμα;

Αυτό το πρόβλημα παρουσιάζεται συνήθως κατά την προβολή διαφανειών με ανακλαστικά επιδιασκόπια. Για να έχετε τη βέλτιστη ποιότητα έγχρωμης προβολής, προτείνονται τα μεταδόσιμα επιδιασκόπια. Εάν πρέπει να χρησιμοποιηθεί ανακλαστικό επιδιασκόπιο, τότε η προσαρμογή της ρύθμισης Φωτεινότητα τόνερ στη ρύθμιση 1, 2 ή 3 θα αυξήσει τη φωτεινότητα της διαφάνειας. Θα πρέπει να πραγματοποιείτε τις εκτυπώσεις στον προτεινόμενο τύπο έγχρωμων διαφανειών.

Τι είναι η μη αυτόματη διόρθωση χρωμάτων;

Όταν είναι ενεργοποιημένη η μη αυτόματη διόρθωση χρωμάτων, ο εκτυπωτής χρησιμοποιεί πίνακες μετατροπής χρώματος που έχουν επιλεγεί από το χρήστη για την επεξεργασία αντικειμένων. Ωστόσο, η Διόρθωση χρώματος πρέπει να έχει ρυθμιστεί σε Μη αυτόματη. Διαφορετικά δεν θα εφαρμοστεί μετατροπή χρωμάτων που έχει οριστεί από τον χρήστη. Οι ρυθμίσεις μη αυτόματης διόρθωσης χρώματος είναι συγκεκριμένες για τον τύπο αντικειμένου που εκτυπώνεται (κείμενο, γραφικά ή εικόνες) και εξαρτώνται από τον τρόπο καθορισμού του χρώματος του αντικειμένου στο λογισμικό (συνδυασμοί RGB ή CMYK).

Σημειώσεις:

- Η μη αυτόματη διόρθωση χρώματος δεν είναι χρήσιμη εάν το λογισμικό δεν καθορίζει χρώματα με συνδυασμούς RGB ή CMYK. Επίσης δεν είναι αποτελεσματική σε περιπτώσεις όπου το λογισμικό ή το λειτουργικό σύστημα του υπολογιστή ελέγχουν την προσαρμογή των χρωμάτων.

- Οι πίνακες μετατροπής χρώματος, που εφαρμόζονται σε κάθε αντικείμενο, όταν η Διόρθωση χρώματος έχει οριστεί σε Αυτόματη, δημιουργούν τα προτιμώμενα χρώματα για την πλειοψηφία των εγγράφων.

Για μη αυτόματη εφαρμογή διαφορετικού πίνακα μετατροπής χρώματος:

- 1 Στο μενού Ποιότητα, επιλέξτε **Color Correction** (Διόρθωση χρώματος) και στη συνέχεια επιλέξτε **Manual** (Μη αυτόματη).
- 2 Στο μενού Ποιότητα, επιλέξτε **Manual Color** (Μη αυτόματο χρώμα) και στη συνέχεια επιλέξτε τον κατάλληλο πίνακα μετατροπής χρώματος για τον τύπο αντικειμένου που προορίζεται.

Τύπος αντικειμένου	Πίνακες μετατροπής χρώματος
Εικόνα RGB Κείμενο RGB Γραφικά RGB	<ul style="list-style-type: none"> • Ζωντανό-Παράγει φωτεινότερα, περισσότερο κορεσμένα χρώματα και μπορεί να εφαρμοστεί σε όλες τις εισερχόμενες μορφές χρωμάτων. • Οθόνη sRGB-Παράγει αντίγραφα που προσεγγίζουν τα χρώματα τα οποία εμφανίζονται σε μια οθόνη υπολογιστή. Η χρήση του μαύρου τόνερ βελτιστοποιείται για την εκτύπωση φωτογραφιών. • Οθόνη-Πλήρως μαύρο-Παράγει αντίγραφα που προσεγγίζουν τα χρώματα τα οποία εμφανίζονται σε μια οθόνη υπολογιστή. Χρησιμοποιεί μόνο μαύρο τόνερ για να δημιουργήσει όλες τις αποχρώσεις του ουδέτερου γκρι. • Ζωντανό sRGB-Παράγει έναν αυξημένο κορεσμό χρωμάτων για τη διόρθωση χρωμάτων Οθόνη sRGB. Η χρήση του μαύρου βελτιστοποιείται για την εκτύπωση εταιρικών γραφικών. • Απενεργοποίηση-Δεν εφαρμόζεται διόρθωση χρώματος.
Εικόνα CMYK Κείμενο CMYK Γραφικά CMYK	<ul style="list-style-type: none"> • US CMYK-Εφαρμόζει διόρθωση χρώματος για να προσεγγίσει τα αντίγραφα χρωμάτων SWOP (Προδιαγραφές για εκδόσεις όφσετ Web). • Euro CMYK-Εφαρμόζει διόρθωση χρώματος για προσέγγιση με τα χρωματικά αντίγραφα EuroScale. • Ζωντανό CMYK-Αυξάνει τον κορεσμό των χρωμάτων της ρύθμισης διόρθωσης χρώματος US CMYK. • Απενεργοποίηση-Δεν εφαρμόζεται διόρθωση χρώματος.

Με ποιο τρόπο μπορώ να αντιστοιχίσω ένα συγκεκριμένο χρώμα (όπως ένα εταιρικό λογότυπο);

Από το μενού Ποιότητα του εκτυπωτή έχετε στη διάθεσή σας εννέα τύπους συνόλων Δειγμάτων χρώματος. Αυτά διατίθενται και από τη σελίδα Δειγμάτων χρώματος του Embedded Web Server. Με την επιλογή οποιουδήποτε συνόλου δειγμάτων δημιουργείται μια εκτύπωση πολλών σελίδων που αποτελείται από εκατοντάδες έγχρωμα πλαίσια. Σε κάθε πλαίσιο υπάρχει είτε συνδυασμός CMYK είτε συνδυασμός RGB, ανάλογα με τον πίνακα που έχει επιλεγεί. Το χρώμα που παρατηρείται σε κάθε πλαίσιο προκύπτει από το πέρασμα του συνδυασμού CMYK ή RGB που έχει επισημανθεί στο πλαίσιο μέσω του επιλεγμένου πίνακα μετατροπής χρωμάτων.

Εξετάζοντας τα σύνολα Δειγμάτων χρώματος ένας χρήστης μπορεί να προσδιορίσει το πλαίσιο το χρώμα του οποίου ταιριάζει καλύτερα με το επιθυμητό χρώμα. Ο χρωματικός συνδυασμός που έχει επισημανθεί στο πλαίσιο μπορεί στη συνέχεια να χρησιμοποιηθεί για την τροποποίηση του χρώματος του αντικειμένου σε ένα πρόγραμμα λογισμικού. Για περισσότερες πληροφορίες, ανατρέξτε στα θέματα Βοήθειας του λογισμικού. Η μη αυτόματη διόρθωση χρώματος μπορεί να είναι απαραίτητη για τη χρήση του επιλεγμένου πίνακα μετατροπής χρώματος για το συγκεκριμένο αντικείμενο.

Η επιλογή του Δείγματος χρώματος που θα χρησιμοποιηθεί για ένα συγκεκριμένο πρόβλημα αντιστοίχισης χρωμάτων εξαρτάται από τη ρύθμιση Διόρθωσης χρώματος που χρησιμοποιείται (Αυτόματη, Απενεργοποιημένη ή Μη αυτόματη), τον τύπο του αντικειμένου που εκτυπώνεται (κείμενο, γραφικά ή εικόνες) και τον τρόπο καθορισμού του χρώματος του αντικειμένου στο πρόγραμμα λογισμικού (συνδυασμοί RGB ή CMYK). Όταν η ρύθμιση Διόρθωσης χρώματος στον εκτυπωτή έχει οριστεί σε Απενεργοποιημένη, το χρώμα βασίζεται στις πληροφορίες της εργασίας εκτύπωσης και δεν εφαρμόζεται μετατροπή χρωμάτων.

Σημείωση: Οι σελίδες Δειγμάτων χρώματος δεν είναι χρήσιμες εάν το λογισμικό δεν καθορίζει χρώματα με συνδυασμούς RGB ή CMYK. Επιπλέον, σε συγκεκριμένες περιπτώσεις το λογισμικό ή το λειτουργικό σύστημα του υπολογιστή προσαρμόζει τους συνδυασμούς RGB ή CMYK που καθορίζονται στο πρόγραμμα μέσω της διαχείρισης χρωμάτων. Το εκτυπωμένο χρώμα που προκύπτει μπορεί να μην αποτελεί μια ακριβή αντιστοίχιση των σελίδων Δειγμάτων χρώματος.

Τι είναι τα λεπτομερή Δείγματα χρώματος και με ποιον τρόπο αποκτώ πρόσβαση σε αυτά;

Τα σύνολα Λεπτομερών δειγμάτων χρώματος διατίθενται μόνο μέσω του Embedded Web Server ενός εκτυπωτή δικτύου. Ένα λεπτομερές σύνολο Δειγμάτων χρώματος περιέχει ένα εύρος σκιών (εμφανίζονται ως έγχρωμα πλαίσια) παρόμοιων με μια τιμή RGB ή CMYK που ορίζεται από το χρήστη. Η ομοιότητα των χρωμάτων στο σύνολο εξαρτάται από την τιμή που έχει καταχωρηθεί στο πλαίσιο Προσαύξησης RGB ή CMYK.

Για να αποκτήσετε πρόσβαση σε ένα σύνολο λεπτομερών Δειγμάτων χρώματος από τον Embedded Web Server:

- 1 Πληκτρολογήστε τη διεύθυνση IP ή το όνομα υπολογιστή δικτύου του εκτυπωτή στο πεδίο διεύθυνσης του προγράμματος περιήγησης ιστού που χρησιμοποιείτε.

Σημείωση: Εάν δεν γνωρίζετε τη διεύθυνση IP ή το όνομα υπολογιστή δικτύου του εκτυπωτή, τότε μπορείτε να:

- Προβάλετε τις πληροφορίες στην αρχική οθόνη του πίνακα ελέγχου του εκτυπωτή στην ενότητα TCP/IP του μενού Networks/Ports (Δίκτυο/Θύρες).
- Εκτυπώσετε μια σελίδα ρύθμισης δικτύου ή μια σελίδα ρυθμίσεων μενού και να εντοπίσετε τις πληροφορίες στην ενότητα TCP/IP.

- 2 Κάντε κλικ στις επιλογές **Configuration** (Διαμόρφωση) > **Color Samples** (Δείγματα χρώματος) > **Detailed Options** (Λεπτομερείς επιλογές).

- 3 Επιλέξτε έναν πίνακα μετατροπής χρώματος.

- 4 Καταχωρίστε τον αριθμό χρώματος RGB ή CMYK.

- 5 Καταχωρίστε μια τιμή προσαύξησης από το 1-255.

Σημείωση: Όσο πιο κοντά στο 1 είναι η τιμή, τόσο πιο περιορισμένο θα είναι και το εύρος δείγματος χρώματος που θα εμφανιστεί.

- 6 Κάντε κλικ στην επιλογή **Print**.

Ο Embedded Web Server δεν ανοίγει

Δοκιμάστε μία ή περισσότερες από τις παρακάτω ενέργειες:

Ελέγξτε τη σύνδεση δικτύου

Βεβαιωθείτε ότι ο εκτυπωτής και ο υπολογιστής είναι ενεργοποιημένοι και συνδεδεμένοι στο ίδιο δίκτυο.

Ελέγξτε τη διεύθυνση που έχει καταχωριστεί στο πρόγραμμα περιήγησης στο WEB

- Ανάλογα με τις ρυθμίσεις δικτύου, ενδέχεται να χρειαστεί να πληκτρολογήσετε **https://** αντί του **http://** πριν από τη διεύθυνση IP του εκτυπωτή, για να αποκτήσετε πρόσβαση στον Embedded Web Server. Για περισσότερες πληροφορίες, επικοινωνήστε με τον υπεύθυνο υποστήριξης του συστήματός σας.
- Βεβαιωθείτε ότι η διεύθυνση IP του εκτυπωτή είναι σωστή.

Απενεργοποιήστε προσωρινά τους διακομιστές μεσολάβησης WEB

Οι διακομιστές μεσολάβησης ενδέχεται να μπλοκάρουν ή να περιορίσουν την πρόσβαση σε ορισμένες τοποθεσίες Web, συμπεριλαμβανομένου του Embedded Web Server. Για περισσότερες πληροφορίες, επικοινωνήστε με τον υπεύθυνο υποστήριξης του συστήματός σας.

Επικοινωνία με την Υποστήριξη πελατών

Όταν καλείτε την Υποστήριξη πελατών περιγράψτε το πρόβλημα που αντιμετωπίζετε, το μήνυμα στην οθόνη και τα βήματα αντιμετώπισης του προβλήματος που έχετε ήδη ακολουθήσει για να το επιλύσετε.

Χρειάζεται να γνωρίζετε τον τύπο του μοντέλου εκτυπωτή και τον αριθμό σειράς. Για περισσότερες πληροφορίες, δείτε την ετικέτα στο εσωτερικό του μπροστινού επάνω καλύμματος του εκτυπωτή. Ο αριθμός σειράς αναφέρεται και στην σελίδα ρυθμίσεων του μενού.

Για τις ΗΠΑ ή τον Καναδά, καλέστε 1-800-539-6275. Για άλλες χώρες ή περιοχές, επισκεφθείτε την τοποθεσία Web της Lexmark στη διεύθυνση <http://support.lexmark.com>.

Σημειώσεις

Πληροφορίες προϊόντος

Όνομα προϊόντος:

Lexmark X548de και X548dte

Τύπος μηχανήματος:

7525

Μοντέλο(α):

630, 636

Σημείωση για την έκδοση

Οκτώβριος 2014

Η ακόλουθη παράγραφος δεν ισχύει στις χώρες στις οποίες οι εν λόγω όροι είναι ασύμβατοι με το εθνικό δίκαιο: Η LEXMARK INTERNATIONAL, INC. ΠΑΡΕΧΕΙ ΤΟ ΠΑΡΟΝ ΕΓΧΕΙΡΙΔΙΟ “ΩΣ ΕΧΕΙ” ΧΩΡΙΣ ΚΑΝΕΝΟΣ ΕΙΔΟΥΣ ΕΓΓΥΗΣΗ, ΡΗΤΗ Ή ΣΙΩΠΗΡΗ, ΣΥΜΠΕΡΙΛΑΜΒΑΝΟΜΕΝΩΝ, ΕΝΔΕΙΚΤΙΚΑ ΤΩΝ ΣΙΩΠΗΡΩΝ ΕΓΓΥΗΣΕΩΝ ΠΕΡΙ ΕΜΠΟΡΕΥΣΙΜΟΤΗΤΑΣ Ή ΚΑΤΑΛΛΗΛΟΤΗΤΑΣ ΓΙΑ ΣΥΓΚΕΚΡΙΜΕΝΟ ΣΚΟΠΟ. Ορισμένες χώρες δεν επιτρέπουν την αποποίηση ρητών ή σιωπηρών εγγυήσεων σε συγκεκριμένες συναλλαγές και, συνεπώς, η παρούσα δήλωση μπορεί να μην έχει ισχύ για εσάς.

Το παρόν εγχειρίδιο είναι πιθανό να περιέχει ανακριβή τεχνικά στοιχεία ή τυπογραφικά σφάλματα. Οι περιεχόμενες πληροφορίες υπόκεινται σε περιοδικές αλλαγές. Οι δε αλλαγές ενσωματώνονται σε μεταγενέστερες εκδόσεις. Βελτιώσεις ή αλλαγές στα προϊόντα ή στα προγράμματα που περιγράφονται μπορούν να πραγματοποιηθούν οποτεδήποτε.

Οι αναφορές στην παρούσα έκδοση σε προϊόντα, προγράμματα ή υπηρεσίες δεν υποδηλώνουν την πρόθεση του κατασκευαστή να διαθέσει τα παραπάνω σε όλες τις χώρες στις οποίες δραστηριοποιείται. Οποιαδήποτε αναφορά του κατασκευαστή σε κάποιο προϊόν, πρόγραμμα ή υπηρεσία δεν γίνεται για να δηλώσει ή να υπονοήσει ότι μπορεί να χρησιμοποιηθεί μόνο το συγκεκριμένο προϊόν, πρόγραμμα ή υπηρεσία. Στη θέση αυτών, μπορεί να χρησιμοποιηθεί οποιοδήποτε λειτουργικά ισότιμο προϊόν, πρόγραμμα ή υπηρεσία δεν παραβιάζει κάποιο δικαίωμα πνευματικής ιδιοκτησίας. Η αξιολόγηση και η επαλήθευση της λειτουργίας σε συνδυασμό με άλλα προϊόντα, προγράμματα ή υπηρεσίες, εκτός αυτών που έχει καθορίσει ρητά ο κατασκευαστής, αποτελεί ευθύνη του χρήστη.

Για την τεχνική υποστήριξη της Lexmark, επισκεφθείτε τη διεύθυνση <http://support.lexmark.com>.

Για πληροφορίες σχετικά με αναλώσιμα και λήψεις, επισκεφθείτε τη διεύθυνση www.lexmark.com.

© 2014 Lexmark International, Inc.

Με την επιφύλαξη παντός δικαιώματος.

Εμπορικά σήματα

Οι ονομασίες Lexmark, Lexmark με το λογότυπο σε σχήμα ρόμβου και MarkVision είναι σήματα κατατεθέντα της Lexmark International, Inc. στις Ηνωμένες Πολιτείες και/ή σε άλλες χώρες.

Το ScanBack είναι εμπορικό σήμα της Lexmark International, Inc.

Η ονομασία Mac και το λογότυπο Mac είναι σήματα κατατεθέντα της Apple Inc. στις Ηνωμένες Πολιτείες και σε άλλες χώρες.

Το PCL(r) αποτελεί σήμα κατατεθέν της εταιρείας Hewlett-Packard. Το PCL είναι χαρακτηρισμός ενός συνόλου εντολών (γλώσσας) και λειτουργιών εκτυπωτή της εταιρείας Hewlett-Packard που περιλαμβάνονται στα προϊόντα εκτυπωτών της εν λόγω εταιρείας. Αυτός ο εκτυπωτής είναι συμβατός με τη γλώσσα PCL. Αυτό σημαίνει πως ο εκτυπωτής αναγνωρίζει τις εντολές PCL που χρησιμοποιούνται στα διάφορα προγράμματα εφαρμογών και εξομοιώνει τις λειτουργίες που αντιστοιχούν στις εντολές.

Οι ακόλουθες ονομασίες αποτελούν εμπορικά σήματα ή κατατεθέντα εμπορικά σήματα αυτών των εταιρειών:

Albertus	The Monotype Corporation plc
Antique Olive	Monsieur Marcel OLIVE
Apple-Chancery	Apple Computer, Inc.
Arial	The Monotype Corporation plc
CG Times	Με βάση τα Times New Roman, με εκχώρηση άδειας χρήσης από την The Monotype Corporation plc, είναι ένα προϊόν της Agfa Corporation
Chicago	Apple Computer, Inc.
Clarendon	Linotype-Hell AG και/ή οι θυγατρικές της
Eurostile	Nebiolo
Geneva	Apple Computer, Inc.
GillSans	The Monotype Corporation plc
Helvetica	Linotype-Hell AG και/ή οι θυγατρικές της
Hoefler	Jonathan Hoefler Type Foundry
ITC Avant Garde Gothic	International Typeface Corporation
ITC Bookman	International Typeface Corporation
ITC Mona Lisa	International Typeface Corporation
ITC Zapf Chancery	International Typeface Corporation
Joanna	The Monotype Corporation plc
Marigold	Arthur Baker
Monaco	Apple Computer, Inc.
New York	Apple Computer, Inc.
Oxford	Arthur Baker
Palatino	Linotype-Hell AG και/ή οι θυγατρικές της
Stempel Garamond	Linotype-Hell AG και/ή οι θυγατρικές της
Taffy	Agfa Corporation
Times New Roman	The Monotype Corporation plc
Univers	Linotype-Hell AG και/ή οι θυγατρικές της

Όλα τα λοιπά εμπορικά σήματα αποτελούν ιδιοκτησία των αντίστοιχων κατόχων τους.

Η ονομασία AirPrint και το λογότυπο AirPrint είναι εμπορικά σήματα της Apple, Inc.

Σημείωση αρθρωτών εξαρτημάτων

Αυτό το προϊόν ενδέχεται να περιέχει το ακόλουθο αρθρωτό εξάρτημα ή εξαρτήματα:

Ρυθμιστικός τύπος/ μοντέλο Lexmark LEX-M04-001, κωδικός FCC: IYLLEXM04001, IC:2376A-M04001

Σημειώσεις σχετικά με τη χορήγηση αδειών χρήσης

Μπορείτε να δείτε όλες τις σημειώσεις σχετικά με τη χορήγηση αδειών χρήσης, οι οποίες αφορούν αυτό το προϊόν, από τον κεντρικό κατάλογο του CD εγκατάστασης του λογισμικού.

Επίπεδα εκπομπής ήχου

Οι παρακάτω μετρήσεις έγιναν σύμφωνα με το πρότυπο ISO 7779 και αναφέρονται σύμφωνα με το πρότυπο ISO 9296.

Σημείωση: Ορισμένες λειτουργίες ενδέχεται να μην είναι διαθέσιμες για το προϊόν σας.

Μέση ακουστική πίεση σε απόσταση 1 μέτρου, dBA	
Εκτύπωση	48
Σάρωση	45
Αντιγραφή	51
Έτοιμο	23

Οι τιμές ενδέχεται να αλλάξουν. Ανατρέξτε στη διεύθυνση www.lexmark.com για τρέχουσες τιμές.

Οδηγία ΑΗΗΕ σχετικά με τα απόβλητα ειδών ηλεκτρικού και ηλεκτρονικού εξοπλισμού



Το λογότυπο ΑΗΗΕ συμβολίζει ειδικά προγράμματα ανακύκλωσης για ηλεκτρονικά προϊόντα σε χώρες της Ευρωπαϊκής Ένωσης. Ενθαρρύνουμε την ανακύκλωση των προϊόντων μας.

Εάν έχετε περισσότερες ερωτήσεις σχετικά με τις επιλογές ανακύκλωσης, επισκεφθείτε την τοποθεσία της Lexmark στο Web στη διεύθυνση www.lexmark.com για να πληροφορηθείτε τον τηλεφωνικό αριθμό του τοπικού σημείου πώλησης.

India E-Waste notice

This product complies with the India E-Waste (Management and Handling) Rules, 2011, which prohibit use of lead, mercury, hexavalent chromium, polybrominated biphenyls, or polybrominated diphenyl ethers in concentrations exceeding 0.1% by weight and 0.01% by weight for cadmium, except for the exemption set in Schedule II of the Rules.

Απόρριψη προϊόντος

Μην πραγματοποιείτε απόρριψη του εκτυπωτή και των αναλωσίμων με τον ίδιο τρόπο που απορρίπτετε τα κανονικά οικιακά απόβλητα. Συμβουλευτείτε τις τοπικές αρχές για πληροφορίες σχετικά με τις επιλογές απόρριψης και ανακύκλωσης.

Σημείωση σχετικά με την μπαταρία

Το παρόν προϊόν περιέχει υπερχλωρικό άλας. Ενδέχεται να απαιτείται ειδικός χειρισμός. Για περισσότερες πληροφορίες, μεταβείτε στη διεύθυνση <http://www.dtsc.ca.gov/hazardouswaste/perchlorate/>.

Προειδοποίηση για ευαισθησία σε στατικό ηλεκτρισμό



Αυτό το σύμβολο επισημαίνει τα μέρη του εκτυπωτή που είναι ευαίσθητα σε στατικό ηλεκτρισμό. Δε πρέπει να αγγίζετε τις περιοχές κοντά σε αυτά τα σύμβολα αν δεν έχετε αγγίξει προηγουμένως το μεταλλικό πλαίσιο του εκτυπωτή για εκφόρτιση.

ENERGY STAR

Κάθε προϊόν της Lexmark που φέρει την ένδειξη ENERGY STAR ή την προβάλλει σε κάποια οθόνη εκκίνησης διαθέτει πιστοποίηση συμβατότητας με τις απαιτήσεις της Υπηρεσίας Προστασίας Περιβάλλοντος των Η.Π.Α. (EPA) ENERGY STAR ως ισχύουν κατά την αποστολή από την Lexmark.



Πληροφορίες σχετικά με τη θερμοκρασία

Θερμοκρασία περιβάλλοντος	15,6 έως 32,2°C (60 έως 90°F) και σχετική υγρασία από 8% έως 80%
Θερμοκρασία μεταφοράς και αποθήκευσης	-40° έως 43,3°C (110°F)

Σημείωση laser

Αυτός ο εκτυπωτής έχει πιστοποιηθεί στις ΗΠΑ για συμμόρφωση με τις απαιτήσεις του DHHS 21 CFR, Κεφάλαιο I, Υποκεφάλαιο J για προϊόντα laser Κλάσης I (1), και σε άλλες χώρες έχει πιστοποιηθεί ως προϊόν laser Κλάσης I που πληροί τις απαιτήσεις του IEC 60825-1.

Τα προϊόντα laser Κλάσης I δεν θεωρούνται επικίνδυνα. Ο εκτυπωτής περιέχει εσωτερικά ένα laser Κλάσης IIIb (3b) που αποτελεί laser από αρσενικούχο γάλλιο 7 milliwatt και λειτουργεί σε μήκος κύματος 655-675 νανομέτρων. Το σύστημα laser και ο εκτυπωτής είναι σχεδιασμένα ώστε να μην υπάρχει ποτέ ανθρώπινη πρόσβαση σε ακτινοβολία laser που υπερβαίνει τα επίπεδα της Κλάσης I κατά τη διάρκεια της κανονικής λειτουργίας, τη συντήρηση από το χρήστη ή το προβλεπόμενο σέρβις.

Ετικέτα σύστασης σχετικά με το laser

Αυτός ο εκτυπωτής μπορεί να φέρει μια προειδοποιητική ετικέτα σχετικά με το laser όπως εικονίζεται:

DANGER - Invisible laser radiation when cartridges are removed and interlock defeated. Avoid exposure to laser beam.
 PERIGO - Radiação a laser invisível será liberada se os cartuchos forem removidos e o lacre rompido. Evite a exposição aos feixes de laser.
 Opasnost - Nevidljivo lasersko zračenje kada su kasete uklonjene i poništena sigurnosna veza. Izbjegavati izlaganje zracima.
 NEBEZPEČÍ - Když jsou vyjmuty kazety a je odblokována pojistka, ze zařízení je vysíláno neviditelné laserové záření. Nevystavujte se působení laserového paprsku.
 FARE - Usynlig laserstråling, når patroner fjernes, og spærreanordningen er slået fra. Undgå at blive udsat for laserstrålen.
 GEVAAR - Onzichtbare laserstraling wanneer cartridges worden verwijderd en een vergrendeling wordt genegeerd. Voorkom blootstelling aan de laser.
 DANGER - Rayonnements laser invisibles lors du retrait des cartouches et du déverrouillage des loquets. Éviter toute exposition au rayon laser.
 VAARA - Näkymätöntä lasersäteilyä on varottava, kun värikasetit on poistettu ja lukitus on auki. Vältä lasersäteelle altistumista.
 GEFAHR - Unsichtbare Laserstrahlung beim Herausnehmen von Druckkassetten und offener Sicherheitssperre. Laserstrahl meiden.
 ΚΙΝΔΥΝΟΣ - Έκλυση αόρατης ακτινοβολίας laser κατά την αφαίρεση των κασετών και την απασφάλιση της μανδάλωσης. Αποφεύγετε την έκθεση στην ακτινοβολία laser.
 VESZÉLY - Nem látható lézersugárzás fordulhat elő a patronok eltávolításakor és a zárószervezet felbontásakor. Kerülje a lézersugárnak való kitettséget.
 PERICOLO - Emissioni di radiazioni laser invisibili durante la rimozione delle cartucce e del blocco. Evitare l'esposizione al raggio laser.
 FARE - Usynlig laserstråling når kassetten tas ut og sperren er satt ut av spill. Unngå eksponering for laserstrålen.
 NIEBEZPIECZEŃSTWO - niewidzialne promieniowanie laserowe podczas usuwania kaset i blokady. Należy unikać naświetlenia promieniami lasera.
 ОПАСНО! Невидимое лазерное излучение при извлеченных картриджах и снятии блокировки. Избегайте воздействия лазерных лучей.
 Pozor - Nebezpečnostvo neviditeľného laserového žiarenia pri odobratých kazetách a odblokovanej poistke. Nevystavujte sa účom.
 PELIGRO: Se producen radiaciones láser invisibles al extraer los cartuchos con el interbloqueo desactivado. Evite la exposición al haz de láser.
 FARA - Osynlig laserstrålning när patroner tas ur och spärrmekanismen är upphävd. Undvik exponering för laserstrålen.
 危險 - 当移除碳粉盒及互鎖失效時會產生看不見的激光輻射，請避免暴露在激光光束下。
 危險 - 移除碳粉匣與安全連續開關失效時會產生看不見的雷射輻射。請避免暴露在雷射光束下。
 危険 - カートリッジが取り外され、内部ロックが無効になると、見えないレーザー光が放射されます。このレーザー光に当たらないようにしてください。

Κατανάλωση ηλεκτρικού ρεύματος

Κατανάλωση ενέργειας του προϊόντος

Στον ακόλουθο πίνακα παρουσιάζονται τα χαρακτηριστικά κατανάλωσης ενέργειας του προϊόντος.

Σημείωση: Ορισμένες λειτουργίες ενδέχεται να μην είναι διαθέσιμες για το προϊόν σας.

Mode (Κατάσταση Λειτουργίας)	Περιγραφή	Κατανάλωση ενέργειας (Watt)
Printing (Εκτύπωση)	Το προϊόν αυτό δημιουργεί έντυπα έγγραφα από ηλεκτρονικά αρχεία.	540
Αντιγραφή	Το προϊόν δημιουργεί έντυπα έγγραφα από πρωτότυπα έντυπα έγγραφα.	530
Σάρωση	Το προϊόν πραγματοποιεί σάρωση σε έντυπα έγγραφα.	60
Έτοιμος	Το προϊόν είναι έτοιμο να λάβει μια εργασία εκτύπωσης.	50
Λειτουργία αναστολής	Το προϊόν βρίσκεται σε κατάσταση εξοικονόμησης ενέργειας υψηλού επιπέδου.	23
Off (Απενεργοποίηση)	Το προϊόν είναι συνδεδεμένο σε πρίζα, αλλά είναι απενεργοποιημένο.	0,2

Τα επίπεδα κατανάλωσης ενέργειας που περιγράφονται στον προηγούμενο πίνακα αφορούν τη μέση κατανάλωση σε ορισμένο χρονικό διάστημα. Η κατανάλωση ενέργειας σε μια συγκεκριμένη στιγμή μπορεί να είναι σημαντικά μεγαλύτερη.

Οι τιμές ενδέχεται να αλλάξουν. Ανατρέξτε στη διεύθυνση www.lexmark.com για τρέχουσες τιμές.

Λειτουργία αναστολής

Το παρόν προϊόν έχει σχεδιαστεί ώστε να υποστηρίζει μια κατάσταση λειτουργίας κατά την οποία μειώνεται η κατανάλωση ενέργειας που αποκαλείται *Λειτουργία αναστολής*. Με τη λειτουργία αναστολής εξοικονομείται ενέργεια με μείωση της κατανάλωσης ενέργειας όταν το προϊόν δεν χρησιμοποιείται για μεγάλο χρονικό διάστημα. Η λειτουργία αναστολής ενεργοποιείται αυτόματα αφού δεν χρησιμοποιηθεί το προϊόν για μια συγκεκριμένη χρονική περίοδο που αποκαλείται *Χρονικό όριο λειτουργίας αναστολής*.

Η εργοστασιακή ρύθμιση για το χρονικό όριο λειτουργίας αναστολής για το προϊόν αυτό είναι (σε λεπτά):	20 λεπτά
---	----------

Χρησιμοποιώντας τα μενού διαμόρφωσης, μπορείτε να προσαρμόσετε τη ρύθμιση χρονικού ορίου αναστολής λειτουργίας ανάμεσα στο 1 λεπτό και 240 λεπτά. Ορίζοντας τη ρύθμιση χρονικού ορίου αναστολής λειτουργίας σε μια χαμηλή τιμή μειώνεται η κατανάλωση ενέργειας αλλά ενδέχεται να αυξηθεί ο χρόνος απόκρισης του προϊόντος. Ορίζοντας την τιμή χρονικού ορίου λειτουργίας αναστολής σε μια υψηλή τιμή διατηρείται μια υψηλή απόκριση αλλά καταναλώνεται περισσότερη ενέργεια.

Κατάσταση απενεργοποίησης

Εάν όταν είναι απενεργοποιημένο αυτό το προϊόν εξακολουθεί να καταναλώνει ενέργεια, θα πρέπει να αποσυνδέσετε το καλώδιο τροφοδοσίας από την ηλεκτρική πρίζα προκειμένου να σταματήσει τελείως η κατανάλωση ενέργειας.

Συνολική κατανάλωση ενέργειας

Ορισμένες φορές είναι χρήσιμο να υπολογίζετε τη συνολική κατανάλωση ενέργειας του προϊόντος. Δεδομένου ότι η χρέωση της κατανάλωσης ηλεκτρικού ρεύματος υπολογίζεται με βάση τη μονάδα Watt, για να υπολογίσετε τη συνολική κατανάλωση ενέργειας θα πρέπει να πολλαπλασιάσετε την ενέργεια που καταναλώνεται με το χρόνο παραμονής του προϊόντος σε κάθε κατάσταση λειτουργίας. Η συνολική κατανάλωση ενέργειας του προϊόντος είναι το άθροισμα της ενέργειας που καταναλώνει σε κάθε κατάσταση λειτουργίας.

Συμμόρφωση με τις οδηγίες της Ευρωπαϊκής Κοινότητας (ΕΚ)

Το παρόν προϊόν συμμορφώνεται με τις απαιτήσεις προστασίας των Οδηγιών 2004/108/ΕΚ, 2006/95/ΕΚ, 2009/125/ΕΚ και 2011/65/ΕΕ του Ευρωπαϊκού Συμβουλίου για την προσέγγιση και την εναρμόνιση της νομοθεσίας των κρατών μελών σχετικά με την ηλεκτρομαγνητική συμβατότητα, την ασφάλεια του ηλεκτρολογικού εξοπλισμού που προορίζεται να χρησιμοποιηθεί εντός ορισμένων ορίων τάσης, και τον περιορισμό στη χρήση ορισμένων επικίνδυνων ουσιών σε ηλεκτρικό και ηλεκτρονικό εξοπλισμό.

Κατασκευαστής του προϊόντος είναι η: Lexmark International, Inc., 740 West New Circle Road, Lexington, KY, 40550 Η.Π.Α. Εξουσιοδοτημένος αντιπρόσωπος είναι η: Lexmark International Technology Hungária Kft., 8 Lechner Ödön fasor, Millennium Tower III, 1095 Βουδαπέστη, ΟΥΓΓΑΡΙΑ. Η δήλωση συμμόρφωσης στις απαιτήσεις των Οδηγιών μπορεί να τεθεί στη διάθεσή σας από τον εξουσιοδοτημένο Αντιπρόσωπο κατόπιν αίτησης.

Το παρόν προϊόν πληροί τα όρια της Κλάσης Α του προτύπου EN 55022 και τις απαιτήσεις ασφαλείας του EN 60950-1.

Σημείωση για ραδιοφωνικές παρεμβολές

Προειδοποίηση

Το παρόν προϊόν συμμορφώνεται με τις απαιτήσεις εκπομπών για τα όρια της Κλάσης Β του προτύπου EN 55022 καθώς και με τις απαιτήσεις ατρωσίας του προτύπου EN55024. Το παρόν προϊόν δεν προορίζεται για να χρησιμοποιηθεί σε οικιακό περιβάλλον.

Το συγκεκριμένο προϊόν υπάγεται στην Κλάση Α. Σε ένα οικιακό περιβάλλον, αυτό το προϊόν ενδέχεται να προκαλέσει ραδιοφωνικές παρεμβολές. Σε αυτήν την περίπτωση, ο χρήστης θα πρέπει να λάβει επαρκή μέτρα.

Σημειώσεις περί κανονισμών για τον τερματικό εξοπλισμό

τηλεπικοινωνιών

Η παρούσα ενότητα περιέχει πληροφορίες σχετικά με τους κανονισμούς που αφορούν στα προϊόντα που περιλαμβάνουν τερματικό εξοπλισμό τηλεπικοινωνιών όπως το φαξ.

Σημειώσεις περί κανονισμών για ασύρματα προϊόντα

Η παρούσα ενότητα περιέχει τις εξής πληροφορίες σχετικά με τους κανονισμούς που αφορούν στα ασύρματα προϊόντα που περιέχουν πομπούς για παράδειγμα, χωρίς να περιορίζονται όμως σε κάρτες ασύρματου δικτύου ή σε συσκευές ανάγνωσης καρτών προσέγγισης (proximity card).

Έκθεση στην ακτινοβολία ραδιοφωνικών σημάτων

Το ποσό της εκλυόμενης από τη συσκευή ισχύος είναι πολύ κατώτερο από τα όρια έκθεσης σε ραδιοσυχνότητες που έχει θέσει η FCC και άλλοι ρυθμιστικοί φορείς. Πρέπει να διατηρηθεί μια ελάχιστη απόσταση 20 cm (8 ίντσες) ανάμεσα στην κεραία και τους ανθρώπους, ώστε να πληροί το προϊόν αυτό τις απαιτήσεις σχετικά με την έκθεση στην ακτινοβολία ραδιοφωνικών σημάτων της FCC ή άλλοι κανονιστικοί φορείς.

Σημείωση προς τους χρήστες στην Ευρωπαϊκή Ένωση

Τα προϊόντα που φέρουν το σήμα CE συμμορφώνονται με τις προδιαγραφές προστασίας των οδηγίων 2004/108/EK, 2006/95/EK, 1999/5/EK και 2011/65/EE του Συμβουλίου της ΕΚ για την προσέγγιση και την εναρμόνιση της νομοθεσίας των Κρατών Μελών της που αφορά στην ηλεκτρομαγνητική συμβατότητα και την ασφάλεια του ηλεκτρικού εξοπλισμού, ο οποίος είναι σχεδιασμένος για χρήση εντός συγκεκριμένων ορίων τάσης και για το ραδιοεξοπλισμό και τον τερματικό εξοπλισμό τηλεπικοινωνιών καθώς και για τον περιορισμό στη χρήση ορισμένων επικίνδυνων ουσιών σε ηλεκτρικό και ηλεκτρονικό εξοπλισμό.

Η συμμόρφωση υποδεικνύεται από τη σήμανση CE.



Κατασκευαστής του προϊόντος είναι η: Lexmark International, Inc., 740 West New Circle Road, Lexington, KY, 40550 Η.Π.Α. Εξουσιοδοτημένος αντιπρόσωπος είναι η: Lexmark International Technology Hungária Kft., 8 Lechner Ödön fasor, Millennium Tower III, 1095 Βουδαπέστη, ΟΥΓΓΑΡΙΑ. Η δήλωση συμμόρφωσης στις απαιτήσεις των Οδηγιών μπορεί να τεθεί στη διάθεσή σας από τον εξουσιοδοτημένο Αντιπρόσωπο κατόπιν αίτησης.

Το παρόν προϊόν πληροί τα όρια της Κλάσης A του προτύπου EN 55022 και τις απαιτήσεις ασφαλείας του EN 60950-1.

Τα προϊόντα που διαθέτουν επιλογή ασύρματου δικτύου LAN 2,4GHz συμμορφώνονται με τις απαιτήσεις προστασίας των Οδηγιών 2004/108/EK, 2006/95/EK και 1999/5/EK του Ευρωπαϊκού Συμβουλίου περί της εναρμόνισης των νομοθεσιών των Κρατών Μελών όσον αφορά την ηλεκτρομαγνητική συμβατότητα, την ασφάλεια του ηλεκτρολογικού υλικού που προορίζεται για χρήση εντός συγκεκριμένων ορίων τάσης, το ραδιοεξοπλισμό και τον τερματικό εξοπλισμό τηλεπικοινωνιών.

Η συμμόρφωση υποδεικνύεται από τη σήμανση CE.



Η λειτουργία επιτρέπεται σε όλες τις χώρες της ΕΕ και τις χώρες της Ευρωπαϊκής Ζώνης Ελεύθερων Συναλλαγών, περιορίζεται, ωστόσο, μόνο σε εσωτερική χρήση.

Κατασκευαστής του προϊόντος είναι η: Lexmark International, Inc., 740 West New Circle Road, Lexington, KY, 40550 Η.Π.Α. Εξουσιοδοτημένος αντιπρόσωπος είναι η: Lexmark International Technology Hungária Kft., 8 Lechner Ödön fasor, Millennium Tower III, 1095 Βουδαπέστη, ΟΥΓΓΑΡΙΑ. Η δήλωση συμμόρφωσης στις απαιτήσεις των Οδηγιών μπορεί να τεθεί στη διάθεσή σας από τον εξουσιοδοτημένο Αντιπρόσωπο κατόπιν αίτησης.

Το παρόν προϊόν μπορεί να χρησιμοποιηθεί χωρίς περιορισμούς στις χώρες που αναφέρονται στον παρακάτω πίνακα.

AT	BE	BG	CH	CY	CZ	DE	DK	EE
EL	ES	FI	FR	HR	HU	IE	IS	IT
LI	LT	LU	LV	MT	NL	NO	PL	PT
RO	SE	SI	SK	TR	UK			

Česky	Společnost Lexmark International, Inc. tímto prohlašuje, že výrobek tento výrobek je ve shodě se základními požadavky a dalšími příslušnými ustanoveními směrnice 1999/5/ES.
Dansk	Lexmark International, Inc. erklærer herved, at dette produkt overholder de væsentlige krav og øvrige relevante krav i direktiv 1999/5/EF.
Deutsch	Hiermit erklärt Lexmark International, Inc., dass sich das Gerät dieses Gerät in Übereinstimmung mit den grundlegenden Anforderungen und den übrigen einschlägigen Bestimmungen der Richtlinie 1999/5/EG befindet.
Ελληνική	ΜΕ ΤΗΝ ΠΑΡΟΥΣΑ Η LEXMARK INTERNATIONAL, INC. ΔΗΛΩΝΕΙ ΟΤΙ ΑΥΤΟ ΤΟ ΠΡΟΪΟΝ ΣΥΜΜΟΡΦΩΝΕΤΑΙ ΠΡΟΣ ΤΙΣ ΟΥΣΙΩΔΕΙΣ ΑΠΑΙΤΗΣΕΙΣ ΚΑΙ ΤΙΣ ΛΟΙΠΕΣ ΣΧΕΤΙΚΕΣ ΔΙΑΤΑΞΕΙΣ ΤΗΣ ΟΔΗΓΙΑΣ 1999/5/EK.
English	Hereby, Lexmark International, Inc., declares that this type of equipment is in compliance with the essential requirements and other relevant provisions of Directive 1999/5/EC.
Español	Por medio de la presente, Lexmark International, Inc. declara que este producto cumple con los requisitos esenciales y cualesquiera otras disposiciones aplicables o exigibles de la Directiva 1999/5/CE.
Eesti	Käesolevaga kinnitab Lexmark International, Inc., et seade see toode vastab direktiivi 1999/5/EÜ põhinõuetele ja nimetatud direktiivist tulenevatele muudele asjakohastele sätetele.
Suomi	Lexmark International, Inc. vakuuttaa täten, että tämä tuote on direktiivin 1999/5/EY oleellisten vaatimusten ja muiden sitä koskevien direktiivin ehtojen mukainen.
Français	Par la présente, Lexmark International, Inc. déclare que l'appareil ce produit est conforme aux exigences fondamentales et autres dispositions pertinentes de la directive 1999/5/CE.
Magyar	Alulírott, Lexmark International, Inc. nyilatkozom, hogy a termék megfelel a vonatkozó alapvető követelményeknek és az 1999/5/EC irányelv egyéb előírásainak.
Íslenska	Hér með lýsir Lexmark International, Inc. yfir því að þessi vara er í samræmi við grunnkröfur og aðrar kröfur, sem gerðar eru í tilskipun 1999/5/EC.
Italiano	Con la presente Lexmark International, Inc. dichiara che questo prodotto è conforme ai requisiti essenziali ed alle altre disposizioni pertinenti stabilite dalla direttiva 1999/5/CE.
Latviski	Ar šo Lexmark International, Inc. deklarē, ka šis izstrādājums atbilst Direktīvas 1999/5/EK būtiskajām prasībām un citiem ar to saistītajiem noteikumiem.
Lietuvių	Šiuo Lexmark International, Inc. deklaruoja, kad šis produktas atitinka esminius reikalavimus ir kitas 1999/5/EB direktyvos nuostatas.
Malti	Bil-preżenti, Lexmark International, Inc., jiddikjara li dan il-prodott huwa konformi mal-ħtiġijiet essenzjali u ma dispożizzjonijiet oħrajn relevanti li jinsabu fid-Direttiva 1999/5/KE.
Nederlands	Hierbij verklaart Lexmark International, Inc. dat het toestel dit product in overeenstemming is met de essentiële eisen en de andere relevante bepalingen van richtlijn 1999/5/EG.
Norsk	Lexmark International, Inc. erklærer herved at dette produktet er i samsvar med de grunnleggende krav og øvrige relevante krav i direktiv 1999/5/EF.
Polski	Niniejszym Lexmark International, Inc. oświadcza, że niniejszy produkt jest zgodny z zasadniczymi wymogami oraz pozostałymi stosownymi postanowieniami Dyrektywy 1999/5/EC.
Português	A Lexmark International Inc. declara que este este produto está conforme com os requisitos essenciais e outras disposições da Diretiva 1999/5/CE.
Slovensky	Lexmark International, Inc. týmto vyhlasuje, že tento produkt spĺňa základné požiadavky a všetky príslušné ustanovenia smernice 1999/5/ES.
Slovensko	Lexmark International, Inc. izjavlja, da je ta izdelek v skladu z bistvenimi zahtevami in ostalimi relevantnimi določili direktive 1999/5/ES.

Svenska	Härmed intygar Lexmark International, Inc. att denna produkt står i överensstämmelse med de väsentliga egenskapskrav och övriga relevanta bestämmelser som framgår av direktiv 1999/5/EG.
---------	---

Patent acknowledgment

The use of this product or service is subject to the reasonable, non-discriminatory terms in the Intellectual Property Rights (IPR) Disclosure of Certicom Corp. at the IETF for Elliptic Curve Cryptography (ECC) Cipher Suites for Transport Layer Security (TLS) implemented in the product or service.

The use of this product or service is subject to the reasonable, non-discriminatory terms in the Intellectual Property Rights (IPR) Disclosure of Certicom Corp. at the IETF for TLS Elliptic Curve Cipher Suites with SHA-256/382 and AES Galois Counter Mode (GCM) implemented in the product or service.

The use of this product or service is subject to the reasonable, non-discriminatory terms in the Intellectual Property Rights (IPR) Disclosure of Certicom Corp. at the IETF for TLS Suite B Profile for Transport Layer Security (TLS) implemented in the product or service.

The use of this product or service is subject to the reasonable, non-discriminatory terms in the Intellectual Property Rights (IPR) Disclosure of Certicom Corp. at the IETF for Addition of the Camellia Cipher Suites to Transport Layer Security (TLS) implemented in the product or service.

The use of certain patents in this product or service is subject to the reasonable, non-discriminatory terms in the Intellectual Property Rights (IPR) Disclosure of Certicom Corp. at the IETF for AES-CCM ECC Cipher Suites for TLS implemented in the product or service.

The use of this product or service is subject to the reasonable, non-discriminatory terms in the Intellectual Property Rights (IPR) Disclosure of Certicom Corp. at the IETF for IKE and IKEv2 Authentication Using the Elliptic Curve Digital Signature Algorithm (ECDSA) implemented in the product or service.

The use of this product or service is subject to the reasonable, non-discriminatory terms in the Intellectual Property Rights (IPR) Disclosure of Certicom Corp. at the IETF for Suite B Cryptographic Suites for IPsec implemented in the product or service.

The use of this product or service is subject to the reasonable, non-discriminatory terms in the Intellectual Property Rights (IPR) Disclosure of Certicom Corp. at the IETF for Algorithms for Internet Key Exchange version 1 (IKEv1) implemented in the product or service.

Ευρετήριο

2

290-294 Εμπλοκές σάρωσης
αυτόματου τροφοδότη
εγγράφων 266
290-294 εμπλοκές χαρτιού 249
290.30 Στατική εμπλοκή σαρωτή
- Αναστολή χαρτιού 258

3

30.xx Δεν υπάρχει κασέτα
[χρώμα] 259
30.xx Λείπει η κασέτα [χρώμα]
ή/και το kit απεικόνισης
[χρώμα] 259
31.xx Ελαττωματική κασέτα
[χρώμα] 259
31.xx Ελαττωματικό kit
απεικόνισης 259
32.xx Αντικατάσταση κασέτας
[χρώμα] που δεν
υποστηρίζεται 259
34 Εσφαλμένο μέγεθος χαρτιού,
άνοιγμα [προέλευση] 260
35 Η μνήμη δεν επαρκεί για την
υποστήριξη της λειτουργίας
αποθήκευσης πόρων 260
37 Ανεπαρκής μνήμη για
εργασία συρραφής 260
37 Ανεπαρκής μνήμη, δεν θα
γίνει επαναφορά ορισμένων
εργασιών σε αναμονή 260
38 Πλήρης μνήμη 261
39 Σύνθετη σελίδα, ορισμένα
δεδομένα πιθανόν δεν
εκτυπώθηκαν 261

5

51 Εντοπίστηκε ελαττωματική
μνήμη flash 261
52 Στη μνήμη flash δεν υπάρχει
αρκετός ελεύθερος χώρος για
πόρους 261
53 Ανιχνεύθηκε μη
διαμορφωμένη μνήμη flash 261
54 Σφάλμα λογισμικού δικτύου
[x] 262

54 Τυπικό σφάλμα λογισμικού
δικτύου 261
56 Απενεργοποιημένη τυπική
θύρα USB 262
57 Αλλαγή διαμόρφωσης
παραμέτρων, δεν έγινε
επαναφορά ορισμένων εργασιών
σε αναμονή 262
58 Υπερβολικά μεγάλος αριθμός
εγκατεστημένων επιλογών
μνήμης flash 262
58 Υπερβολικά μεγάλος αριθμός
τοποθετημένων θηκών 262
59 Μη συμβατή θήκη [x] 263

6

61 Αφαίρεση ελαττωματικού
δίσκου 263
62 Πλήρης δίσκος 263
63 Μη διαμορφωμένος
δίσκος 263

8

80 Προγραμματισμένη
συντήρηση 263
82.xx Αντικατάσταση δοχείου
υπολειμμάτων τόνερ 264
82.xx Το δοχείο υπολειμμάτων
τόνερ είναι σχεδόν πλήρες 264
82.xx Το δοχείο υπολειμμάτων
τόνερ λείπει 264
840.01 Ο σαρωτής
απενεργοποιήθηκε από το
διαχειριστή 265
840.02 Ο σαρωτής
απενεργοποιήθηκε. Εάν το
πρόβλημα επιμένει,
επικοινωνήστε με το διαχειριστή
του συστήματος. 265
88.xx Εξαιρετικά χαμηλή στάθμη
κασέτας [χρώμα] 264
88.xx Σχετικά χαμηλή στάθμη
κασέτας [χρώμα] 265
88.xx Χαμηλή στάθμη κασέτας
[χρώμα] 264

E

Embedded Web Server
αρχική ρύθμιση φαξ 97
δημιουργία μιας συντόμευσης
FTP 122
δημιουργία συντομεύσεων
ηλεκτρονικού
ταχυδρομείου 89
δημιουργία συντόμευσης
προορισμού φαξ 112
έλεγχος αναλωσίμων 217
έλεγχος της κατάστασης του
εκτυπωτή 238
λειτουργίες 238
πρόβλημα πρόσβασης 299
πρόσβαση 21, 238
ρυθμίσεις διαχειριστή 238
ρυθμίσεις δικτύωσης 238
ρύθμιση ειδοποιήσεων μέσω
ηλεκτρονικού
ταχυδρομείου 239
χρήση 238
Embedded Web Server —
Ασφάλεια: Οδηγός διαχειριστή
εύρεση 238

F

FTP
σάρωση με χρήση του βιβλίου
διευθύνσεων 124
σύνθετες επιλογές 129

M

My MFP
ρύθμιση 23

R

Remove originals from the
scanner automatic document
feeder (Αφαιρέστε τα
πρωτότυπα από τον αυτόματο
τροφοδότη εγγράφων του
σαρωτή) 258

W

WS-Scan
πληροφορίες 23

A

- ακύρωση ενός μηνύματος ηλεκτρονικού ταχυδρομείου 92
- ακύρωση εργασίας εκτύπωσης από τον πίνακα ελέγχου του εκτυπωτή 74
 - από υπολογιστή 74
- Αλλαγή [προέλευση χαρτιού] σε [μέγεθος χαρτιού] 252
- Αλλαγή [προέλευση χαρτιού] σε [μέγεθος χαρτιού] [τύπος χαρτιού] 253
- Αλλαγή [προέλευση χαρτιού] σε [μέγεθος χαρτιού] [τύπος χαρτιού], [προσανατολισμός] τοποθέτηση 253
- Αλλαγή [προέλευση χαρτιού] σε [όνομα προσαρμοσμένου τύπου] 251
- Αλλαγή [προέλευση χαρτιού] σε [όνομα προσαρμοσμένου τύπου], τοποθέτηση [προσανατολισμός] 252
- Αλλαγή [προέλευση χαρτιού] σε [προσαρμοσμένη συμβολοσειρά] 252
- Αλλαγή [προέλευση χαρτιού] σε [προσαρμοσμένη συμβολοσειρά], [προσανατολισμός] τοποθέτηση 252
- αλλαγή του τύπου αρχείου εξόδου
 - αποστολή μηνύματος ηλεκτρονικού ταχυδρομείου 92
- Αλλάξτε την [προέλευση χαρτιού] σε [μέγεθος χαρτιού] τοποθέτηση [προσανατολισμός] 253
- ανακυκλωμένο χαρτί
 - χρήση 41, 58
- ανακύκλωση
 - κασέτες τόνερ 45
 - Προϊόντα Lexmark 44
 - Συσκευασία Lexmark 45
- ανάλυση, φαξ
 - αλλαγή 115
- αναλώσιμα
 - αποθήκευση 216
 - έλεγχος κατάστασης 217
 - έλεγχος, από τον πίνακα ελέγχου εκτυπωτή 217
 - έλεγχος, χρήση Embedded Web Server 217, 238
 - συντήρηση 41
 - χρήση ανακυκλωμένου χαρτιού 41
- αναλώσιμα, παραγγελία δοχείο υπολειμμάτων τόνερ 218
 - κασέτες τόνερ 217
 - κιτ απεικόνισης 218
- αναφορές
 - προβολή 240
- αντιγραφή
 - ακύρωση μιας εργασίας αντιγραφής 85
 - ασπρόμαυρη 77
 - γρήγορη αντιγραφή 75
 - διαφορετικά μεγέθη χαρτιού 79
 - επιλογή θήκης 78
 - και στις δύο πλευρές του χαρτιού 80
 - με χρήση της γυάλινης επιφάνειας του σαρωτή (επίπεδη) 76
 - με χρήση του αυτόματου τροφοδότη εγγράφων (ADF) 75
 - μεγέθυνση 80
 - μείωση 80
 - πολλές σελίδες σε ένα φύλλο 82
 - προσαρμογή ποιότητας 81
 - προσαρμοσμένη εργασία (δόμηση εργασίας) 83
 - προσθήκη αποτύπωσης ημερομηνίας και ώρας 84
 - προσθήκη μηνύματος επικάλυψης 84
 - σε διαφάνειες 76
 - σε διαφορετικό μέγεθος 78
 - σε επιστολόχαρτο 77
 - σελιδοποίηση αντιγράφων 81
 - σύνθετες επιλογές 87
 - τοποθέτηση διαχωριστικών φύλλων μεταξύ των αντιγράφων 82
 - φωτογραφίες 76
- αντιγραφή διαφορετικών μεγεθών χαρτιού 79
- αντιγραφή και στις δύο πλευρές του χαρτιού 80
- αντιγραφή πολλών σελίδων σε ένα φύλλο 82
- αντιγραφή σε διαφάνειες 76
- αντιγραφή σε επιστολόχαρτο 77
- αντιγραφή φωτογραφιών 76
- Αντικαταστήστε όλα τα πρωτότυπα εάν επανεκκινείτε την εργασία. 257
- αντιμετώπιση προβλημάτων
 - δεν είναι δυνατό το άνοιγμα του Embedded Web Server 299
 - δεν έχει γίνει ρύθμιση των λειτουργιών φαξ και ηλεκτρονικού ταχυδρομείου 276
 - έλεγχος εκτυπωτή που δεν ανταποκρίνεται 251
 - έλεγχος σαρωτή που δεν ανταποκρίνεται 273
 - επικοινωνία με την Τεχνική υποστήριξη 299
 - επίλυση βασικών προβλημάτων εκτυπωτή 251
 - προέκυψε σφάλμα εφαρμογής 280
 - Σάρωση σε δίκτυο 280
 - Συνήθεις ερωτήσεις σχετικά με τις έγχρωμες εκτυπώσεις 295
- αντιμετώπιση προβλημάτων αντιγραφής
 - αντιγραφή τμήματος εγγράφου ή φωτογραφίας 273
 - η μονάδα σαρωτή δεν κλείνει 271
 - το φωτοαντιγραφικό δεν ανταποκρίνεται 271
 - χαμηλή ποιότητα αντιγραφής 271
 - χαμηλή ποιότητα σαρωμένης εικόνας 274
- αντιμετώπιση προβλημάτων εκτύπωσης
 - Δεν είναι δυνατή η σελιδοποίηση σε μεγάλες εργασίες 270
 - δεν επανεκτυπώνονται οι σελίδες που παρουσίασαν εμπλοκή 284
 - δεν λειτουργεί η σύνδεση θήκης 269

- εκτύπωση εσφαλμένων ή
περίεργων χαρακτήρων 269
- εσφαλμένα περιθώρια 287
- η εργασία εκτυπώνεται από
λάθος θήκη 269
- η εργασία εκτυπώνεται σε
λάθος χαρτί 269
- η εργασία εκτύπωσης διαρκεί
περισσότερο από το
αναμενόμενο 268
- κύρτωση χαρτιού 288
- μη αναμενόμενες αλλαγές
σελίδων 270
- οι εμπλοκές χαρτιού είναι
συχνές 283
- οι εργασίες δεν
εκτυπώνονται 267
- οι εργασίες σε αναμονή δεν
εκτυπώνονται 268
- σφάλμα κατά την ανάγνωση
της μονάδας flash 266
- τα αρχεία PDF πολλαπλών
γλωσσών δεν
εκτυπώνονται 266
- αντιμετώπιση προβλημάτων με
τα πρόσθετα εξαρτήματα
εκτυπωτή
η επιλογή δεν λειτουργεί 281
- κάρτα μνήμης 283
- συρτάρια 282
- τροφοδότης διαφορετικών
μεγεθών 282
- αντιμετώπιση προβλημάτων με
την τροφοδοσία χαρτιού
μήνυμα παραμένει στην οθόνη
μετά την αποκατάσταση της
εμπλοκής 283
- αντιμετώπιση προβλημάτων
οθόνης
η οθόνη είναι κενή 266
- η οθόνη εμφανίζει μόνο τα
σχήματα ρόμβου 266
- αντιμετώπιση προβλημάτων
ποιότητας εκτύπωσης
solid color or black pages
appear on prints (στις
εκτυπώσεις εμφανίζονται
σελίδες αμιγούς χρώματος ή
ασπρόμαυρες σελίδες) 292
- ανοιχτόχρωμη γραμμή, λευκή
γραμμή ή γραμμή
λανθασμένου χρώματος 287
- ανομοιόμορφη πυκνότητα
εκτύπωσης 295
- ανωμαλίες εκτύπωσης 288
- γκρι φόντο 286
- επαναλαμβανόμενα
ελαττώματα 289
- η εκτύπωση είναι πολύ
ανοιχτόχρωμη 290
- η εκτύπωση είναι πολύ
σκουρόχρωμη 291
- κακή ποιότητα διαφάνειας 294
- κενές σελίδες 284
- κομμένες εικόνες 285
- κουκκίδες τόνερ 294
- λοξή εκτύπωση 289
- οι χαρακτήρες εμφανίζουν
ακανόνιστες άκρες 285
- σκίαση τόνερ ή σκίαση
φόντου 293
- σκούρες γραμμές 286
- το τόνερ ξεβάφει 293
- αντιμετώπιση προβλημάτων
σάρωσης
δεν είναι δυνατή η σάρωση από
υπολογιστή 275
- η μονάδα σαρωτή δεν
κλείνει 271
- η σάρωση δεν ήταν
επιτυχής 274
- η σάρωση καθυστερεί
υπερβολικά ή έχει ως
αποτέλεσμα να μην
ανταποκρίνεται ο
υπολογιστής 274
- σάρωση τμήματος εγγράφου ή
φωτογραφίας 275
- αντιμετώπιση προβλημάτων
φαξ
δεν είναι δυνατή η αποστολή ή
η λήψη φαξ 276
- είναι δυνατή η αποστολή αλλά
δεν είναι δυνατή η λήψη των
φαξ 278
- είναι δυνατή η λήψη αλλά δεν
είναι δυνατή η αποστολή των
φαξ 279
- η αναγνώριση κλήσης δεν
λειτουργεί 276
- η ποιότητα εκτύπωσης του φαξ
που ελήφθη είναι χαμηλή 279
- αντιμετώπιση προβλημάτων,
αντιγραφή
αντιγραφή τμήματος εγγράφου
ή φωτογραφίας 273
- η μονάδα σαρωτή δεν
κλείνει 271
- το φωτοαντιγραφικό δεν
ανταποκρίνεται 271
- χαμηλή ποιότητα
αντιγραφής 271
- χαμηλή ποιότητα σαρωμένης
εικόνας 274
- αντιμετώπιση προβλημάτων,
εκτύπωση
Δεν είναι δυνατή η
σελιδοποίηση σε μεγάλες
εργασίες 270
- δεν επανεκτυπώνονται οι
σελίδες που παρουσίασαν
εμπλοκή 284
- δεν λειτουργεί η σύνδεση
θήκης 269
- εκτύπωση εσφαλμένων ή
περίεργων χαρακτήρων 269
- εσφαλμένα περιθώρια 287
- η εργασία εκτυπώνεται από
λάθος θήκη 269
- η εργασία εκτυπώνεται σε
λάθος χαρτί 269
- η εργασία εκτύπωσης διαρκεί
περισσότερο από το
αναμενόμενο 268
- κύρτωση χαρτιού 288
- μη αναμενόμενες αλλαγές
σελίδων 270
- οι εμπλοκές χαρτιού είναι
συχνές 283
- οι εργασίες δεν
εκτυπώνονται 267
- οι εργασίες σε αναμονή δεν
εκτυπώνονται 268
- σφάλμα κατά την ανάγνωση
της μονάδας flash 266
- τα αρχεία PDF πολλαπλών
γλωσσών δεν
εκτυπώνονται 266
- αντιμετώπιση προβλημάτων,
οθόνη
η οθόνη είναι κενή 266
- η οθόνη εμφανίζει μόνο τα
σχήματα ρόμβου 266

- αντιμετώπιση προβλημάτων, ποιότητα εκτύπωσης
 solid color or black pages appear on prints (στις εκτυπώσεις εμφανίζονται σελίδες αμιγούς χρώματος ή ασπρόμαυρες σελίδες) 292
- ανοιχτόχρωμη γραμμή, λευκή γραμμή ή γραμμή λανθασμένου χρώματος 287
- ανομοιόμορφη πυκνότητα εκτύπωσης 295
- ανωμαλίες εκτύπωσης 288
- γκρι φόντο 286
- επαναλαμβανόμενα ελαττώματα 289
- η εκτύπωση είναι πολύ ανοιχτόχρωμη 290
- η εκτύπωση είναι πολύ σκουρόχρωμη 291
- κακή ποιότητα διαφάνειας 294
- κενές σελίδες 284
- κομμένες εικόνες 285
- κουκκίδες τόνερ 294
- λοξή εκτύπωση 289
- οι χαρακτήρες εμφανίζουν ακανόνιστες άκρες 285
- σκίαση τόνερ ή σκίαση φόντου 293
- σκούρες γραμμές 286
- το τόνερ ξεβάφει 293
- αντιμετώπιση προβλημάτων, πρόσθετα στοιχεία εκτυπωτή
 η επιλογή δεν λειτουργεί 281
- κάρτα μνήμης 283
- συρτάρια 282
- τροφοδότης διαφορετικών μεγεθών 282
- αντιμετώπιση προβλημάτων, σάρωση
 δεν είναι δυνατή η σάρωση από υπολογιστή 275
- η μονάδα σαρωτή δεν κλείνει 271
- η σάρωση δεν ήταν επιτυχής 274
- η σάρωση καθυστερεί υπερβολικά ή έχει ως αποτέλεσμα να μην ανταποκρίνεται ο υπολογιστής 274
- σάρωση τμήματος εγγράφου ή φωτογραφίας 275
- αντιμετώπιση προβλημάτων, τροφοδοσία χαρτιού
 μήνυμα παραμένει στην οθόνη μετά την αποκατάσταση της εμπλοκής 283
- αντιμετώπιση προβλημάτων, φαξ
 δεν είναι δυνατή η αποστολή ή η λήψη φαξ 276
- είναι δυνατή η αποστολή αλλά δεν είναι δυνατή η λήψη των φαξ 278
- είναι δυνατή η λήψη αλλά δεν είναι δυνατή η αποστολή των φαξ 279
- η αναγνώριση κλήσης δεν λειτουργεί 276
- η ποιότητα εκτύπωσης του φαξ που ελήφθη είναι χαμηλή 279
- αποθήκευση αναλώσιμα 216
- χαρτί 60
- αποθήκευση εργασιών εκτύπωσης 71
- αποκλεισμός ανεπιθύμητων φαξ 116
- απόκρυψη εικονιδίων στην αρχική οθόνη 21
- απόρριψη του σκληρού δίσκου του εκτυπωτή 210
- αποστολή μηνύματος ηλεκτρονικού ταχυδρομείου
 δημιουργία συντομεύσεων με χρήση της οθόνης αφής 90
- δημιουργία συντομεύσεων με χρήση του Embedded Web Server 89
- με χρήση του βιβλίου διευθύνσεων 91
- προσθήκη γραμμής θέματος 92
- προσθήκη γραμμής μηνύματος 92
- ρύθμιση λειτουργίας ηλεκτρονικού ταχυδρομείου 88
- ρύθμιση παραμέτρων ηλεκτρονικού ταχυδρομείου 89
- σύνθετες επιλογές 95
- χρήση αριθμού συντόμευσης 91
- χρήση της οθόνης αφής 90
- αποστολή του εκτυπωτή 237
- αποστολή φαξ 113
- με χρήση συντομεύσεων 114
- με χρήση του βιβλίου διευθύνσεων 114
- αποστολή φαξ με χρήση συντομεύσεων 114
- αποστολή φαξ με χρήση του βιβλίου διευθύνσεων 114
- αποστολή φαξ μέσω της οθόνης αφής 113
- αποστολή φαξ σε προγραμματισμένο χρόνο 116
- Αποστολή ως επιλογές ηλεκτρονικού ταχυδρομείου 94
- επιλογές σάρωσης 127
- αποστολή/λήψη φαξ
- ακύρωση εργασίας φαξ 117
- αλλαγή ανάλυσης 115
- αλλαγή του φαξ σε πιο φωτεινό ή σε πιο σκούρο 115
- αποκλεισμός ανεπιθύμητων φαξ 116
- αποστολή μέσω της οθόνης αφής 113
- αποστολή του φαξ σε προγραμματισμένο χρόνο 116
- δημιουργία συντομεύσεων με χρήση της οθόνης αφής 112
- δημιουργία συντομεύσεων με χρήση του Embedded Web Server 112
- διαμόρφωση ρυθμίσεων του εκτυπωτή, ώστε να προσαρμόζεται στη θερινή ώρα 111
- επιλογή σύνδεσης φαξ 98
- ορισμός ημερομηνίας και ώρας 111
- ορισμός του αριθμού φαξ ή του ονόματος σταθμού 110
- ορισμός του ονόματος εξερχόμενου φαξ ή του ονόματος σταθμού 110
- προβολή αρχείου καταγραφής φαξ 116
- προώθηση φαξ 120

ρύθμιση φαξ 97
 σύνθετες επιλογές 119
 υπηρεσία διάκρισης ήχου κλήσης 101
 φαξ σε αναμονή 119
 αποσύνδεση θηκών 54
 εκχώρηση ονόματος προσαρμοσμένου τύπου χαρτιού 55
 αποφυγή εμπλοκών 60
 αποφυγή εμπλοκών χαρτιού 241
 αρχείο καταγραφής φαξ προβολή 116
 αρχική οθόνη
 απόκρυψη εικονιδίων 21
 εμφάνιση εικονιδίων 21
 αρχική ρύθμιση φαξ 97
 χρήση του Embedded Web Server 97
 ασπρόμαυρη αντιγραφή 77
 Αυτόματος τροφοδότης εγγράφων (ADF)
 αντιγραφή με χρήση 75
 Αφαίρεση χαρτιού από την τυπική θήκη εξόδου 257
 Αφαιρέστε το υλικό συσκευασίας, [όνομα περιοχής] 257

B

βάρη χαρτιού υποστηρίζονται από τον εκτυπωτή 62
 Βοηθητικό πρόγραμμα ScanBack
 χρήση 126

Γ

γυάλινη επιφάνεια σαρωτή καθαρισμός 215
 γυάλινη επιφάνεια του σαρωτή (επίπεδος)
 αντιγραφή με χρήση 76

Δ

Δεν έγινε επαναφορά ορισμένων εργασιών σε αναμονή 258
 δεν είναι δυνατό το άνοιγμα του Embedded Web Server 299

δεν έχει γίνει ρύθμιση των λειτουργιών φαξ και ηλεκτρονικού ταχυδρομείου 276
 Δεν έχει οριστεί Αριθμός σταθμού φαξ. Επικοινωνήστε με το Διαχειριστή του συστήματος. 254
 Δεν έχει οριστεί Όνομα σταθμού φαξ. Επικοινωνήστε με το Διαχειριστή του συστήματος. 254
 Δεν υπάρχει αναλογική τηλεφωνική γραμμή συνδεδεμένη στο μόντεμ. Το φαξ απενεργοποιήθηκε 257
 δήλωση πηθικότητας 210
 δημιουργία αντιγράφων με χρήση χαρτιού από επιλεγμένη θήκη 78
 δημιουργία μιας συντόμευσης FTP
 χρήση του Embedded Web Server 122
 δημιουργία προφίλ
 χρήση βοηθητικού προγράμματος ScanBack 126
 δημιουργία συντόμευσης προορισμού φαξ
 χρήση του Embedded Web Server 112
 δημοσιεύσεις
 εύρεση 9
 διαγραφή ευμετάβλητης μνήμης 211
 διαγραφή μη ευμετάβλητης μνήμης 211
 διαγραφή μνήμης σκληρού δίσκου 212
 διαφάνειες
 αντιγραφή σε 76
 συμβουλές χρήσης 71
 τοποθέτηση 50
 διαφορετικά μεγέθη χαρτιού, αντιγραφή 79
 διεύθυνση FTP
 δημιουργία συντομεύσεων με χρήση της οθόνης αφής 123
 διεύθυνση IP εκτυπωτή
 εύρεση 21
 διεύθυνση IP, εκτυπωτής
 εύρεση 21

Δίκτυο Ethernet
 προετοιμασία εγκατάστασης για εκτύπωση μέσω δικτύου Ethernet 39
 διπλής όψης 80
 δοχείο υπολειμμάτων τόνερ αντικατάσταση 218
 παραγγελία 218

E

Εάν επαναλαμβάνετε την εκκίνηση μιας εργασίας, αντικαταστήστε τα πρωτότυπα που δεν έχουν ξεκινήσει έξοδο από το σαρωτή 254
 έγγραφα, εκτύπωση από τα Macintosh 64
 από τα Windows 64
 Εγκατάσταση Ethernet προετοιμασία για 39
 εγκατάσταση εκτυπωτή 38
 εγκατάσταση λειτουργιών φαξ και ηλεκτρονικού ταχυδρομείου 276
 εγκατάσταση πρόσθετων εξαρτημάτων
 σειρά εγκατάστασης 34
 ειδοποίηση μέσω ηλεκτρονικού ταχυδρομείου απαιτείται διαφορετικός τύπος χαρτιού 239
 ειδοποίηση εμπλοκής χαρτιού 239
 ειδοποίηση χαμηλής στάθμης αναλώσιμου 239
 εικόνα σάρωσης
 τύπος αρχείου εξόδου 127
 εικονική οθόνη έλεγχος, χρήση Embedded Web Server 239
 εισαγωγή διαμόρφωσης χρήση του Embedded Web Server 24
 εισαγωγή διαμόρφωσης μέσω του Embedded Web Server 24
 εκτύπωση
 ακύρωση, από τον πίνακα ελέγχου του εκτυπωτή 74
 από μονάδα flash 65
 από τα Macintosh 64
 από τα Windows 64

- εκτύπωση από κινητή συσκευή 65
- λίστα δειγμάτων γραμματοσειρών 74
- λίστα καταλόγου 74
- σελίδα ρυθμίσεων μενού 38
- σελίδα ρύθμισης δικτύου 38
- φωτογραφίες 73
- εκτύπωση από κινητή συσκευή 65
- εκτύπωση από μονάδα flash 65
- εκτύπωση εγγράφου 64
- εκτύπωση εμπιστευτικών εργασιών και άλλων εργασιών που είναι σε αναμονή από τα Windows 72
- από υπολογιστή Macintosh 72
- εκτύπωση λίστας δειγμάτων γραμματοσειρών 74
- εκτύπωση λίστας καταλόγου 74
- Εκτύπωση με δυνατότητα PictBridge
 - φωτογραφίες 73
- εκτύπωση μιας σελίδας ρυθμίσεων μενού 38
- εκτύπωση σελίδα ρύθμισης δικτύου 38
- εκτυπωτής 38
 - αποστολή 237
 - ελάχιστα περιθώρια 10
 - επιλογή θέσης 10
 - μετακίνηση 236, 237
 - μοντέλα 12
 - ρυθμίσεις παραμέτρων 12
- εκχώρηση ονόματος προσαρμοσμένου τύπου χαρτιού 55
- έλεγχος εικονικής οθόνης
 - χρήση του Embedded Web Server 239
- έλεγχος εκτυπωτή που δεν ανταποκρίνεται 251
- έλεγχος κατάστασης αναλώσιμων 217
- έλεγχος σαρωτή που δεν ανταποκρίνεται 273
- έλεγχος της κατάστασης του εκτυπωτή
 - χρήση του Embedded Web Server 238
- εμπιστευτικές εργασίες εκτύπωσης 71
 - εκτύπωση από Windows 72
 - εκτύπωση από υπολογιστή Macintosh 72
- εμπλοκές
 - αποφυγή 241
 - αριθμοί 242
 - εντοπισμός θυρών και θηκών 242
 - θέσεις 242
- εμπλοκές χαρτιού
 - αποφυγή 241
- εμπλοκές χαρτιού, αποκατάσταση
 - 290-294 εμπλοκές χαρτιού 249
 - Εμπλοκή χαρτιού 200 243
 - Εμπλοκή χαρτιού 201 243
 - Εμπλοκή χαρτιού 202 245
 - Εμπλοκή χαρτιού 230 246
 - Εμπλοκή χαρτιού 235 246
 - Εμπλοκή χαρτιού 241 247
 - Εμπλοκή χαρτιού 242 247
 - Εμπλοκή χαρτιού 243 247
 - Εμπλοκή χαρτιού 250 248
- εμπλοκές, αποκατάσταση
 - 290-294 εμπλοκές χαρτιού 249
 - Εμπλοκή χαρτιού 200 243
 - Εμπλοκή χαρτιού 201 243
 - Εμπλοκή χαρτιού 202 245
 - Εμπλοκή χαρτιού 230 246
 - Εμπλοκή χαρτιού 235 246
 - Εμπλοκή χαρτιού 241 247
 - Εμπλοκή χαρτιού 242 247
 - Εμπλοκή χαρτιού 243 247
 - Εμπλοκή χαρτιού 250 248
- Εμπλοκή χαρτιού 200 243
- Εμπλοκή χαρτιού 201 243
- Εμπλοκή χαρτιού 202 245
- Εμπλοκή χαρτιού 230 246
- Εμπλοκή χαρτιού 235 246
- Εμπλοκή χαρτιού 241 247
- Εμπλοκή χαρτιού 242 247
- Εμπλοκή χαρτιού 243 247
- Εμπλοκή χαρτιού 250 248
- εμφάνιση εικονιδίων στην αρχική οθόνη 21
- εξαγωγή διαμόρφωσης
 - χρήση του Embedded Web Server 24
- εξαγωγή διαμόρφωσης μέσω του Embedded Web Server 24
- εξοικονόμηση αναλώσιμων 41
- εξοικονόμηση χαρτιού 82
- εξωτερικό εκτυπωτή
 - καθαρισμός 215
- επαλήθευση εργασιών εκτύπωσης 71
 - εκτύπωση από Windows 72
 - εκτύπωση από υπολογιστή Macintosh 72
- επανάληψη εργασιών εκτύπωσης 71
 - εκτύπωση από Windows 72
 - εκτύπωση από υπολογιστή Macintosh 72
- Επαναφορά εργασιών σε αναμονή; 258
- επαναφορά προεπιλεγμένων εργοστασιακών ρυθμίσεων 240
- επικοινωνία με την Τεχνική υποστήριξη 299
- επιλογές ηλεκτρονικού ταχυδρομείου
 - Αποστολή ως 94
- επιλογές σάρωσης
 - Αποστολή ως 127
- επιλογές υλικού, προσθήκη
 - πρόγραμμα οδήγησης εκτυπωτή 39
- επιλογές φαξ
 - ανάλυση 118
- επιλογές, οθόνη αφής
 - FTP 127
 - αντιγραφή 85, 86, 87
 - ηλεκτρονικό ταχυδρομείο 93, 94, 95
 - σάρωση 128
 - σάρωση σε υπολογιστή 127, 128, 129
 - φαξ 117, 118, 119
- επιλογή χαρτιού 58
- επίπεδα εκπομπής ήχου 302
- επιστολόχαρτο
 - αντιγραφή σε 77
 - συμβουλές χρήσης 68
 - τοποθέτηση, θήκες 68
 - τοποθέτηση, μη αυτόματος τροφοδότης 68
- εργασία εκτύπωσης
 - ακύρωση, από υπολογιστή 74
 - εργασίες σε αναμονή 71
 - εκτύπωση από Windows 72

εκτύπωση από υπολογιστή
Macintosh 72
ετικέτες, χαρτί
συμβουλές 70
ευμετάβλητη μνήμη 210
διαγραφή 211
εύρεση περισσότερων
πληροφοριών σχετικά με τον
εκτυπωτή 9
εύρεση της διεύθυνσης IP του
εκτυπωτή 21

H

ηλεκτρονικό ταχυδρομείο
ακύρωση 92
ηλεκτρονικό ταχυδρομείο,
αποστολή
με χρήση του βιβλίου
διευθύνσεων 91
χρήση αριθμού
συντόμευσης 91
χρήση της οθόνης αφής 90
ημερομηνία και ώρα, φαξ
ορισμός 111

Θ

θέμα και πληροφορίες
μηνύματος
προσθήκη στο email 92
θερινή ώρα, αποστολή/λήψη
φαξ 111
θήκες
αποσύνδεση 54
σύνδεση 54
θήκη 250 φύλλων (τυπική)
τοποθέτηση 46
θήκη 550 φύλλων
σύνδεση 34
Θήκη 550 φύλλων (προαιρετική)
τοποθέτηση 46
Θύρα Ethernet 36
θύρα EXT
φαξ 36
θύρα LINE
φαξ 36
θύρα USB 36
θύρα εκτυπωτή φαξ EXT 36
θύρα εκτυπωτή φαξ LINE 36
θύρα κλειδώματος ασφαλείας 36
θύρες φαξ 36

K

καθαρισμός
γυάλινη επιφάνεια σαρωτή 215
εξωτερικό εκτυπωτή 215
καθαρισμός δίσκου 212
καθαρισμός του σκληρού δίσκου
του εκτυπωτή 212
καλώδια
Ethernet 36
USB 36
κάρτα γραμματοσειρών
σύνδεση 30
κάρτα μνήμης
αντιμετώπιση
προβλημάτων 283
σύνδεση 27
κάρτα μνήμης flash
σύνδεση 30
κασέτες τόνερ
ανακύκλωση 45
αντικατάσταση 228
παραγγελία 217
κατανόηση κουμπιών και
εικονιδίων αρχικής οθόνης 16
κατάσταση αναλωσίμων
έλεγχος 217
Κατάσταση αναστολής
λειτουργίας
προσαρμογή 43
κατάσταση εκτυπωτή
έλεγχος, χρήση Embedded
Web Server 238
κενές σελίδες 284
κινητή συσκευή
εκτύπωση από 65
κιτ απεικόνισης
αντικατάσταση 222
παραγγελία 218
κλειδωμα ασφαλείας 26
κλειδωμα, ασφάλεια 26
Κλείσιμο μπροστινής θύρας 253
κουμπιά και εικονίδια αρχικής
οθόνης
περιγραφή 16
κουμπιά, οθόνη αφής
χρήση 18
κουμπιά, πίνακας ελέγχου
εκτυπωτή 14
κρυπτογράφηση σκληρού δίσκου
του εκτυπωτή 213

Λ

λειτουργία ηλεκτρονικού
ταχυδρομείου
ρύθμιση 88
λειτουργίες φαξ και ηλεκτρονικού
ταχυδρομείου
ρύθμιση 276
λίστα δειγμάτων
γραμματοσειρών
εκτύπωση 74
λίστα καταλόγου
εκτύπωση 74
λυχνία, ενδεικτική 14

M

με χρήση συντομεύσεων
αποστολή φαξ 114
με χρήση του βιβλίου
διευθύνσεων 91
αποστολή φαξ 114
μεγέθη χαρτιού
που υποστηρίζονται από τον
εκτυπωτή 61
μέγεθος χαρτιού
ορισμός 46
μέγεθος χαρτιού Universal
ορισμός 46
μεγέθυνση αντιγράφου 80
μείωση του θορύβου του
εκτυπωτή 43
μενού
AppleTalk 147
HTML 206
IPv6 146
PDF 202
PictBridge 207
PostScript 202
TCP/IP 145
XPS 201
Αναλώσιμα 131
Αναφορές 141, 144
Αρχείο καταγραφής ελέγχου
ασφαλείας 155
Βάρος χαρτιού 137
Βασικό δίκτυο 143
Βοήθεια 208
Βοηθητικά προγράμματα 200
Γενικές ρυθμίσεις 157
Γενική εγκατάσταση 141
Διαγρ. προσωρ. αρχείων
δεδομ. 154

- Διάφορες ρυθμίσεις ασφαλείας 152
- Δίκτυο [x] 143
- Εικόνα 207
- Εμπιστευτικές εκτυπώσεις 153
- Ενεργό NIC 142
- Εξομοίωση PCL 203
- Επεξεργασία ρυθμίσεων ασφαλείας 151
- Κάρτα δικτύου 145
- Λειτουργία φαξ (ρύθμιση αναλογικού φαξ) 168
- Λειτουργία φαξ (ρύθμιση διακομιστή φαξ) 176
- λίστα 130
- Λογιστ.καταγ. εργ. 198
- Μέγεθος αντικατάστασης 135
- Μέγεθος/Τύπος χαρτιού 132
- Μενού Ρύθμιση SMTP 150
- Μονάδα flash 187
- Ολοκλήρωση 195
- Ορισμός Ημερομηνίας/ώρας 156
- Ποιότητα 197
- Προεπιλεγμένη προέλευση 132
- Προσαρμοσμένα μεγέθη σάρωσης 140
- Προσαρμοσμένα ονόματα 140
- Προσαρμοσμένοι τύποι 140
- Ρυθμ.OCR 192
- Ρυθμίσεις 193
- Ρυθμίσεις FTP 183
- Ρυθμίσεις αντιγραφής 164
- Ρυθμίσεις ηλεκτρονικού ταχυδρομείου 178
- Τοποθέτηση χαρτιού 139
- Τυπικό USB 148
- Υφή χαρτιού 135
- Μενού "Αναλώσιμα" 131
- Μενού "Γενική εγκατάσταση" 141
- Μενού "Διαγραφή προσωρινών αρχείων δεδομένων" 154
- Μενού "Ρυθμίσεις ηλεκτρονικού ταχυδρομείου" 178
- Μενού AppleTalk 147
- Μενού HTML 206
- Μενού IPv6 146
- Μενού PDF 202
- Μενού PictBridge 207
- Μενού PostScript 202
- Μενού TCP/IP 145
- Μενού XPS 201
- Μενού Αναφορές 141, 144
- Μενού Αρχείο καταγραφής ελέγχου ασφαλείας 155
- Μενού Βάρος χαρτιού 137
- Μενού Βοήθεια 208
- Μενού Βοηθητικών προγραμμάτων 200
- Μενού Γενικές ρυθμίσεις 157
- Μενού Διάφορες ρυθμίσεις ασφαλείας 152
- Μενού Δίκτυο [x] 143
- Μενού Εικόνα 207
- Μενού Εμπιστευτικές εκτυπώσεις 153
- Μενού Ενεργό NIC 142
- μενού Εξομοίωση PCL 203
- Μενού Επεξεργασία ρυθμίσεων ασφαλείας 151
- Μενού Κάρτα δικτύου 145
- Μενού Λειτουργία φαξ (ρύθμιση αναλογικού φαξ) 168
- Μενού Λειτουργία φαξ (ρύθμιση διακομιστή φαξ) 176
- Μενού Μέγεθος/Τύπος χαρτιού 132
- μενού Μεγέθους αντικατάστασης 135
- Μενού Μονάδα Flash 187
- Μενού Ορισμός ημερομηνίας και ώρας 156
- Μενού Ποιότητα 197
- Μενού Προεπιλεγμένη προέλευση 132
- Μενού Προσαρμοσμένα μεγέθη σάρωσης 140
- Μενού Προσαρμοσμένα ονόματα 140
- Μενού Προσαρμοσμένοι τύποι 140
- Μενού Ρυθμίσεις 193
- Μενού Ρυθμίσεις FTP 183
- Μενού Ρυθμίσεις OCR 192
- Μενού Ρυθμίσεις αντιγραφής 164
- Μενού Ρύθμιση SMTP 150
- μενού Τοποθέτηση χαρτιού 139
- Μενού Τυπικό USB 148
- μενού Τυπικό δίκτυο 143
- Μενού Υπολογισμός εργασιών 198
- Μενού Υφή χαρτιού 135
- Μενού Φινίρισμα 195
- μεταβλητότητα δήλωση 210
- μεταφορά του εκτυπωτή 236, 237
- μη αυτόματος τροφοδότης τοποθέτηση 53
- μη ευμετάβλητη μνήμη 210
- διαγραφή 211
- Μη υποστηριζόμενη λειτουργία φωτογραφικής μηχανής, αποσυνδέστε τη φωτογραφική μηχανή και αλλάξτε λειτουργία 258
- Μη υποστηριζόμενη συσκευή USB, αφαιρέστε την 253
- Μη υποστηριζόμενος διανομέας USB, αφαιρέστε τον 254
- μηνύματα εκτυπωτή 290-294
- Εμπλοκές σάρωσης αυτόματου τροφοδότη εγγράφων 266
- 290.30 Στατική εμπλοκή σαρωτή - Αναστολή χαρτιού 258
- 30.xx Δεν υπάρχει κασέτα [χρώμα] 259
- 30.xx Λείπει η κασέτα [χρώμα] ή/και το κιτ απεικόνισης [χρώμα] 259
- 31.xx Ελαττωματική κασέτα [χρώμα] 259
- 31.xx Ελαττωματικό κιτ απεικόνισης 259
- 32.xx Αντικατάσταση κασέτας [χρώμα] που δεν υποστηρίζεται 259
- 34 Εσφαλμένο μέγεθος χαρτιού, άνοιγμα [προέλευση] 260
- 35 Η μνήμη δεν επαρκεί για την υποστήριξη της λειτουργίας αποθήκευσης πόρων 260
- 37 Ανεπαρκής μνήμη για εργασία συρραφής 260
- 37 Ανεπαρκής μνήμη, δεν θα γίνει επαναφορά ορισμένων εργασιών σε αναμονή 260
- 38 Πλήρης μνήμη 261

- 39 Σύνθετη σελίδα, ορισμένα δεδομένα πιθανόν δεν εκτυπώθηκαν 261
- 51 Εντοπίστηκε ελαττωματική μνήμη flash 261
- 52 Στη μνήμη flash δεν υπάρχει αρκετός ελεύθερος χώρος για πόρους 261
- 53 Ανιχνεύτηκε μη διαμορφωμένη μνήμη flash 261
- 54 Σφάλμα λογισμικού δικτύου [x] 262
- 54 Τυπικό σφάλμα λογισμικού δικτύου 261
- 56 Απενεργοποιημένη τυπική θύρα USB 262
- 57 Αλλαγή διαμόρφωσης παραμέτρων, δεν έγινε επαναφορά ορισμένων εργασιών σε αναμονή 262
- 58 Υπερβολικά μεγάλος αριθμός εγκατεστημένων επιλογών μνήμης flash 262
- 58 Υπερβολικά μεγάλος αριθμός τοποθετημένων θηκών 262
- 59 Μη συμβατή θήκη [x] 263
- 61 Αφαίρεση ελαττωματικού δίσκου 263
- 62 Πλήρης δίσκος 263
- 63 Μη διαμορφωμένος δίσκος 263
- 80 Προγραμματισμένη συντήρηση 263
- 82 Αντικατάσταση δοχείου υπολειμμάτων τόνερ 218
- 82.xx Αντικατάσταση δοχείου υπολειμμάτων τόνερ 264
- 82.xx Το δοχείο υπολειμμάτων τόνερ είναι σχεδόν πλήρες 264
- 82.xx Το δοχείο υπολειμμάτων τόνερ λείπει 264
- 840.01 Ο σαρωτής απενεργοποιήθηκε από το διαχειριστή 265
- 840.02 Ο σαρωτής απενεργοποιήθηκε. Εάν το πρόβλημα επιμένει, επικοινωνήστε με το διαχειριστή του συστήματος. 265
- 88.xx Εξαιρετικά χαμηλή στάθμη κασέτας [χρώμα] 228, 264
- 88.xx Σχετικά χαμηλή στάθμη κασέτας [χρώμα] 265
- 88.xx Χαμηλή στάθμη κασέτας [χρώμα] 264
- Αλλαγή [προέλευση χαρτιού] σε [μέγεθος χαρτιού] 252
- Αλλαγή [προέλευση χαρτιού] σε [μέγεθος χαρτιού] [τύπος χαρτιού] 253
- Αλλαγή [προέλευση χαρτιού] σε [μέγεθος χαρτιού] [τύπος χαρτιού], [προσανατολισμός] τοποθέτηση 253
- Αλλαγή [προέλευση χαρτιού] σε [όνομα προσαρμοσμένου τύπου] 251
- Αλλαγή [προέλευση χαρτιού] σε [όνομα προσαρμοσμένου τύπου], τοποθέτηση [προσανατολισμός] 252
- Αλλαγή [προέλευση χαρτιού] σε [προσαρμοσμένη συμβολοσειρά] 252
- Αλλαγή [προέλευση χαρτιού] σε [προσαρμοσμένη συμβολοσειρά], [προσανατολισμός] τοποθέτηση 252
- Αλλάξτε την [προέλευση χαρτιού] σε [μέγεθος χαρτιού] τοποθέτηση [προσανατολισμός] 253
- Αντικαταστήστε όλα τα πρωτότυπα εάν επανεκκινήτε την εργασία. 257
- Αντικαταστήστε το έγχρωμο κιτ απεικόνισης 222
- Αφαίρεση χαρτιού από την τυπική θήκη εξόδου 257
- Αφαιρέστε το υλικό συσκευασίας, [όνομα περιοχής] 257
- Δεν έγινε επαναφορά ορισμένων εργασιών σε αναμονή 258
- Δεν έχει οριστεί Αριθμός σταθμού φαξ. Επικοινωνήστε με το Διαχειριστή του συστήματος. 254
- Δεν έχει οριστεί Όνομα σταθμού φαξ. Επικοινωνήστε με το Διαχειριστή του συστήματος. 254
- Δεν υπάρχει αναλογική τηλεφωνική γραμμή συνδεδεμένη στο μόντεμ. Το φαξ απενεργοποιήθηκε 257
- Εάν επαναλαμβάνετε την εκκίνηση μιας εργασίας, αντικαταστήστε τα πρωτότυπα που δεν έχουν ξεκινήσει έξοδο από το σαρωτή 254
- Επαναφορά εργασιών σε αναμονή; 258
- Κλείσιμο μπροστινής θύρας 253
- Μη υποστηριζόμενη λειτουργία φωτογραφικής μηχανής, αποσυνδέστε τη φωτογραφική μηχανή και αλλάξτε λειτουργία 258
- Μη υποστηριζόμενη συσκευή USB, αφαιρέστε την 253
- Μη υποστηριζόμενος διανομέας USB, αφαιρέστε τον 254
- Μη υποστηριζόμενος δίσκος 259
- Μνήμη πλήρης, δεν είναι δυνατή η εκτύπωση φαξ 257
- Προσαρμογή χρώματος 251
- Σφάλμα ανάγνωσης διανομέα USB. Αφαίρεση διανομέα. 254
- Το έγγραφο σάρωσης είναι πολύ μεγάλο 258
- Το κάλυμμα του αυτόματου τροφοδότη του σαρωτή είναι ανοικτό 258
- Τοποθέτηση στην [προέλευση] [όνομα προσαρμοσμένου τύπου] 255
- Τοποθετήστε [μέγεθος χαρτιού] στον μη αυτόματο τροφοδότη 256
- Τοποθετήστε [όνομα προσαρμοσμένου τύπου] στον μη αυτόματο τροφοδότη 256

- Τοποθετήστε [προσαρμοσμένη συμβολοσειρά] στον μη αυτόματο τροφοδότη 256
- Τοποθετήστε [τύπος χαρτιού] [μέγεθος χαρτιού] στον μη αυτόματο τροφοδότη 256
- Τοποθετήστε στην [προέλευση] [μέγεθος] 255
- Τοποθετήστε στην [προέλευση] [προσαρμοσμένη συμβολοσειρά] 255
- Τοποθετήστε στην [προέλευση] [τύπο] [μέγεθος] 255
- Τοποθετήστε τη θήκη [x] 254
- μνήμη
εγκατεστημένοι τύποι στον εκτυπωτή 210
- Μνήμη πλήρης, δεν είναι δυνατή η εκτύπωση φαξ 257
- μνήμη σκληρού δίσκου του εκτυπωτή
διαγραφή 212
- μονάδα flash
εκτύπωση από 65
- μονάδες flash
υποστηριζόμενοι τύποι αρχείων 67
- Ο**
- οδηγίες
διαφάνειες 71
επιστολόχαρτο 68
φάκελοι 67
χαρτόνι 67
- Οδηγός διασύνδεσης
εύρεση 238
- Οθόνη FTP
πρόσθετα εξαρτήματα 127
- οθόνη αντιγραφής
πρόσθετα εξαρτήματα 85, 86, 87
- οθόνη αφής
κουμπιά 18
- οθόνη ηλεκτρονικού ταχυδρομείου
πρόσθετα εξαρτήματα 93, 94, 95
σύνθετες επιλογές 95
- οθόνη φαξ
πρόσθετα εξαρτήματα 117, 118, 119
σύνθετες επιλογές 119
- οθόνη, πίνακας ελέγχου εκτυπωτή 14
προσαρμογή φωτεινότητας 44
όνομα προσαρμοσμένου τύπου χαρτιού
δημιουργία 55
- ορισμός
διεύθυνση TCP/IP 145
- ορισμός του αριθμού φαξ ή του ονόματος σταθμού 110
- ορισμός του μεγέθους χαρτιού Universal 46
- ορισμός του ονόματος εξερχόμενου φαξ ή του ονόματος σταθμού 110
- Π**
- παραγγελία
δοχείο υπολειμμάτων
τόνερ 218
κασέτες τόνερ 217
kit απεικόνισης 218
- παρακράτηση εργασιών εκτύπωσης 71
εκτύπωση από Windows 72
εκτύπωση από υπολογιστή Macintosh 72
- πίνακας ελέγχου εκτυπωτή 14
προεπιλεγμένες εργοστασιακές ρυθμίσεις, επαναφορά 240
προσαρμογή φωτεινότητας 44
- Πίνακας ελέγχου, εκτυπωτής 14
- Πίνακας τηλεχειρισμού
ρύθμιση 24
- πληροφορίες ασφαλείας 7, 8
- πληροφορίες εκτυπωτή
εύρεση 9
- ποιότητα αντιγραφής
προσαρμογή 81
- ποιότητα εκτύπωσης
αντικατάσταση μονάδας εμφάνισης 230
αντικατάσταση του δοχείου υπολειμμάτων τόνερ 218
αντικατάσταση των kit απεικόνισης 222
καθαρισμός γυάλινης επιφάνειας σάρωσης 215
- Πράσινες ρυθμίσεις
Αθόρυβη λειτουργία 43
Λειτουργία Eco-Mode 42
- προβλήματα επικοινωνίας, επίλυση βασικών προβλημάτων 251
- προβολή αναφορές 240
- προβολή αρχείου καταγραφής φαξ 116
- πρόγραμμα οδήγησης εκτυπωτή
επιλογές υλικού, προσθήκη 39
- προειδοποιήσεις σχετικά με τους κανονισμούς FCC 306
- προεπιλεγμένες εργοστασιακές ρυθμίσεις
επαναφορά 240
- προετοιμασία εγκατάστασης του εκτυπωτή σε δίκτυο Ethernet 39
- προσαρμογή αναστολής λειτουργίας 43
- προσαρμογή σκουρότητας τόνερ 64
- προσαρμογή της ποιότητας αντιγραφής 81
- Προσαρμογή χρώματος 251
- προσαρμοσμένο όνομα
διαμόρφωση 55
- Προσαρμοσμένος τύπος [x]
αλλαγή ονόματος 55
αλλαγή τύπου χαρτιού 55
- πρόσβαση στον Embedded Web Server 21
- πρόσθετα εξαρτήματα
θήκη 550 φύλλων 34
κάρτα γραμματοσειρών 30
κάρτα μνήμης 27
κάρτα μνήμης flash 30
συρτάρι duo 650 φύλλων 34
- προσθήκη αποτύπωσης ημερομηνίας και ώρας 84
- προσθήκη επιλογών υλικού
πρόγραμμα οδήγησης εκτυπωτή 39
- προώθηση φαξ 120
- P**
- ρυθμίσεις διαχειριστή Embedded Web Server 238
- ρυθμίσεις δικτύου Embedded Web Server 238
- ρυθμίσεις εξοικονόμησης Αθόρυβη λειτουργία 43
εξοικονόμηση αναλώσιμων 41

Κατάσταση αναστολής λειτουργίας 43
 Λειτουργία Eco-Mode 42
 φωτεινότητα, προσαρμογή 44
 ρυθμίσεις παραμέτρων εκτυπωτής 12
 ρυθμίσεις φιλικές προς το περιβάλλον
 Αθόρυβη λειτουργία 43
 εξοικονόμηση αναλώσιμων 41
 Κατάσταση αναστολής λειτουργίας 43
 Λειτουργία Eco-Mode 42
 φωτεινότητα, προσαρμογή 44
 ρύθμιση ειδοποιήσεων μέσω ηλεκτρονικού ταχυδρομείου
 χρήση του Embedded Web Server 239
 Ρύθμιση λειτουργίας Eco-Mode 42
 ρύθμιση παραμέτρων ηλεκτρονικού ταχυδρομείου 89
 ρύθμιση του μεγέθους του χαρτιού 46
 ρύθμιση του τύπου του χαρτιού 46

Σ

σάρωση
 από μονάδα flash 126
 σε FTP, με χρήση του βιβλίου διευθύνσεων 124
 σε μια διεύθυνση FTP 123
 σε υπολογιστή 125
 σάρωση οθόνης
 πρόσθετα εξαρτήματα 128
 Σάρωση σε δίκτυο
 ρύθμιση 22
 σάρωση σε μια διεύθυνση FTP
 δημιουργία συντομεύσεων με χρήση του υπολογιστή 122
 με χρήση αριθμών συντόμευσης 124
 με χρήση του βιβλίου διευθύνσεων 124
 χρήση της οθόνης αφής 123
 σάρωση σε μονάδα flash 126
 σάρωση σε υπολογιστή 125
 μέγεθος πρωτοτύπου 127
 προσανατολισμός χαρτιού, ρύθμιση 129

πρόσθετα εξαρτήματα 128, 129
 σαρωτής
 Αυτόματος τροφοδότης εγγράφων (ADF) 13
 γυάλινη επιφάνεια σαρωτή 13
 λειτουργίες 12
 σελίδα ρυθμίσεων μενού εκτύπωση 38
 σελίδα ρύθμισης δικτύου εκτύπωση 38
 σελιδοποίηση αντιγράφων 81
 σημειώσεις 300, 302, 303, 304, 305, 306, 307
 Σημειώσεις σχετικά με την εκπομπή ακτινοβολίας 302, 306, 307
 σκληρός δίσκος εκτυπωτή απόρριψη 210
 καθαρισμός 212
 κρυπτογράφηση 213
 σκουρότητα τόνερ προσαρμογή 64
 σμίκρυνση αντιγράφου 80
 συμβουλές
 ετικέτες, χαρτί 70
 συνδέσεις φαξ
 modem υπολογιστή 108
 αυτόματος τηλεφωνητής 101
 τηλέφωνο 101
 τοπικοί προσαρμογείς 104
 σύνδεση εκτυπωτή σε υπηρεσία διάκρισης ήχου κλήσης 101
 σύνδεση θηκών 54
 εκχώρηση ονόματος προσαρμοσμένου τύπου χαρτιού 55
 σύνδεση καλωδίων 36
 σύνδεση του εκτυπωτή σε modem υπολογιστή 108
 αυτόματος τηλεφωνητής 101
 τηλέφωνο 101
 τοπικοί προσαρμογείς 104
 σύνδεση φαξ
 σύνδεση εκτυπωτή στην υποδοχή τοίχου 99
 σύνδεση σε PBX ή ISDN 100
 σύνδεση σε γραμμή DSL 99
 Συνήθεις ερωτήσεις σχετικά με τις έγχρωμες εκτυπώσεις 295
 σύνθετες επιλογές FTP 129

αντιγραφή 87
 αποστολή μηνύματος ηλεκτρονικού ταχυδρομείου 95
 αποστολή/λήψη φαξ 119
 συντομεύσεις ηλεκτρονικού ταχυδρομείου, δημιουργία
 χρήση του Embedded Web Server 89
 συντομεύσεις, δημιουργία
 διεύθυνση FTP 123
 ηλεκτρονικό ταχυδρομείο 89, 90
 προορισμός FTP 122
 προορισμός φαξ 112
 συρτάρι duo 650 φύλλων
 σύνδεση 34
 τοποθέτηση 49
 συρτάρι duo 650 φύλλων (προαιρετικό)
 τοποθέτηση 46
 Σφάλμα ανάγνωσης διανομέα USB. Αφαίρεση διανομέα. 254

T

τηλεφωνική επικοινωνία με την Υποστήριξη πελατών 299
 Το έγγραφο σάρωσης είναι πολύ μεγάλο 258
 Το κάλυμμα του αυτόματου τροφοδότη του σαρωτή είναι ανοικτό 258
 τοποθέτηση
 διαφάνειες 50
 επιστολόχαρτο σε θήκες 68
 επιστολόχαρτο στο μη αυτόματο τροφοδότη 68
 θήκη 250 φύλλων (τυπική) 46
 θήκη 550 φύλλων (προαιρετική) 46
 μη αυτόματος τροφοδότης 53
 συρτάρι duo 650 φύλλων 49
 συρτάρι duo 650 φύλλων (προαιρετικό) 46
 τροφοδότης διαφορετικών μεγεθών 50
 φάκελοι 50, 53
 χαρτόνι 50
 τοποθέτηση διαχωριστικών φύλλων μεταξύ των αντιγράφων 82

Τοποθετήστε [μέγεθος χαρτιού] στον μη αυτόματο τροφοδότη 256

Τοποθετήστε [όνομα προσαρμοσμένου τύπου] στον μη αυτόματο τροφοδότη 256

Τοποθετήστε [προσαρμοσμένη συμβολοσειρά] στον μη αυτόματο τροφοδότη 256

Τοποθετήστε [τύπος χαρτιού] [μέγεθος χαρτιού] στον μη αυτόματο τροφοδότη 256

Τοποθετήστε τη θήκη [x] 254

τροφοδότης διαφορετικών μεγεθών

- τοποθέτηση 50

τυπική θήκη

- τοποθέτηση 46

τύποι χαρτιού

- θέση τοποθέτησης 62
- υποστηρίζονται από τον εκτυπωτή 62

τύπος αρχείου εξόδου

- αλλαγή 92
- εικόνα σάρωσης 127

τύπος χαρτιού

- ορισμός 46

Υ

υπηρεσία διάκρισης ήχου κλήσης, φαξ

- σύνδεση σε 101

υποδοχή καλωδίου τροφοδοσίας 36

υποστηριζόμενες μονάδες flash 67

Φ

φάκελοι

- συμβουλές 67
- τοποθέτηση 50, 53

φαξ

- αποστολή 113

φαξ σε αναμονή 119

Φόρμες και αγαπημένα

- ρύθμιση 22

φωτογραφίες

- αντιγραφή 76

Χ

χαρτί

- ανακυκλωμένο 58
- αποθήκευση 60
- διαφορετικά μεγέθη, αντιγραφή 79
- εξοικονόμηση 82
- επιλογή 58
- επιστολόχαρτο 60
- μη αποδεκτό 58
- Προτυπωμένες φόρμες 60
- ρύθμιση μεγέθους Universal 46
- χαρακτηριστικά 57
- χρήση ανακυκλωμένου 41

χαρτόνι

- συμβουλές χρήσης 67
- τοποθέτηση 50

χρήση Quiet Mode (Αθόρυβη λειτουργία) 43

χρήση ανακυκλωμένου χαρτιού 41

χρήση βοηθητικού προγράμματος ScanBack 126

χρήση της λειτουργίας Eco-Mode 42

χρήση του Embedded Web Server 238

χρήση των κουμπιών της οθόνης αφής 18