

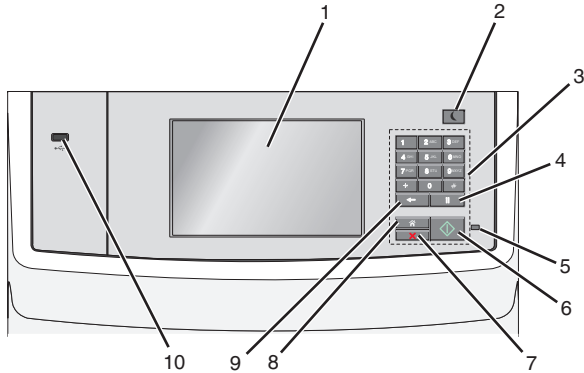





빠른 참조서

프린터에 대해 알아보기

프린터 제어판 사용



	사용	목적
1	디스플레이	상태 및 오류 메시지는 물론 인쇄, 이메일, 복사 및 팩스 옵션을 표시합니다.
2	절전 단추	<p>절전 또는 최대 절전 모드를 활성화합니다. 표시등과 절전(Sleep) 단추의 상태는 다음과 같습니다.</p> <ul style="list-style-type: none"> 절전 모드 전환 또는 해제 <ul style="list-style-type: none"> 표시등이 녹색으로 켜집니다. 절전 단추가 켜집니다. 절전 모드에서 작업 <ul style="list-style-type: none"> 표시등이 녹색으로 켜집니다. 절전 단추가 노란색으로 켜집니다. 최대 절전 모드 전환 또는 해제 <ul style="list-style-type: none"> 표시등이 꺼집니다. 절전 단추가 주황색으로 0.1초 동안 잠시 켜졌다가 1.9초 동안 꺼지는 패턴이 반복됩니다. 최대 절전 모드에서 작업 <ul style="list-style-type: none"> 표시등이 꺼집니다. 절전 단추가 주황색으로 0.1초 동안 잠시 켜졌다가 1.9초 동안 꺼지는 패턴이 반복됩니다. <p>다음 작업을 수행하면 프린터가 절전 모드에서 해제됩니다.</p> <ul style="list-style-type: none"> 화면을 터치하거나 아무 단추나 누릅니다. 입력함, 덮개 또는 도어 열기 ADF(자동 급지 장치)에 용지 넣기 스캐너 유리 덮개 또는 뚜껑 열기 컴퓨터에서 인쇄 작업을 보냅니다. 기본 전원 스위치를 사용하여 POR(Power On Reset) 수행
3	키패드	숫자, 문자 또는 기호를 입력합니다.
4	다이얼 일시 중지 버튼	<ul style="list-style-type: none"> 팩스 번호에 2 초 또는 3 초간 다이얼을 일시 중지합니다. 팩스 수신인 필드에 다이얼 일시 중지는 쉼표(,)로 나타납니다. 팩스 번호를 재다이얼합니다. <p>참고:</p> <ul style="list-style-type: none"> 팩스 메뉴 외부에서  를 누르면 오류 신호음이 들립니다. 홈 스크린에서  를 누르면 바로 전에 걸었던 팩스 번호로 재다이얼합니다.

	사용	목적
5	표시등	<ul style="list-style-type: none"> 끄기(Off) - 프린터가 꺼져 있습니다. 녹색으로 깜박임 - 프린터가 예열, 데이터 처리 또는 인쇄 중입니다. 녹색으로 켜져 있음 - 프린터가 켜져 있지만 유휴 상태입니다. 빨간색으로 깜박임-운영자의 조작이 필요합니다.
6	시작 단추	<ul style="list-style-type: none"> 디스플레이에 표시된 현재 작업이 시작됩니다. 기본 설정을 사용하여 복사 작업을 시작합니다. <p>참고: 스캔 중에는 이 단추를 눌러도 효과가 없습니다.</p>
7	중지 단추	모든 프린터 작업을 중지합니다. 참고: 디스플레이에 중지됨 (Stopped) 이 나타나면 옵션 목록이 표시됩니다.
8	홈 단추	홈 스크린으로 돌아갑니다. 참고: 홈 스크린에서 홈 단추를 누르면 모든 워크플로 공장 출하시 기본값이 재설정됩니다.
9	뒤로 단추	<ul style="list-style-type: none"> 복사 매수 필드에서 값의 가장 오른쪽에 있는 숫자가 삭제됩니다.  를 여러 번 눌러 전체 숫자를 삭제할 경우 공장 출하시 기본값 1 이 나타납니다. 팩스 대상 목록 필드에서 수동으로 입력한 값 중 가장 오른쪽에 있는 숫자가 삭제됩니다.  을 눌러 전체 단축번호 항목을 삭제할 수도 있습니다. 한 줄을 모두 삭제한 후  을 다시 누르면 커서가 한 줄 위로 올라갑니다. 이메일 대상 목록에서 커서의 왼쪽에 있는 문자를 삭제합니다. 문자가 단축번호에 있는 경우 단축번호가 삭제됩니다.
10	USB 포트	플래시 드라이브를 프린터에 연결합니다. 참고: 전원 USB 포트만 플래시 드라이브를 지원합니다.

기본 화면 이해

프린터 전원을 켜면 디스플레이에 기본 화면이라고 부르는 기본 화면이 표시됩니다. 기본 화면 버튼과 아이콘을 눌러 복사, 팩스 또는 스캔을 시작하거나 메뉴 화면을 열거나 메시지에 응답합니다.

참고: 기본 화면, 아이콘 및 버튼은 기본 화면 사용자 설정, 관리 설정, 활성화된 내장 솔루션에 따라 달라집니다.

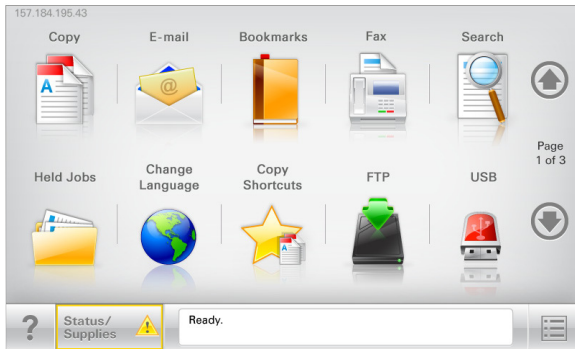



항목	대상
복사	복사 메뉴에 액세스하여 복사를 실행합니다.
이메일	이메일 메뉴에 액세스하여 이메일을 보냅니다.
팩스	팩스 메뉴에 액세스하여 팩스를 보냅니다.
	프린터 메뉴에 액세스합니다 참고: 이 메뉴는 프린터가 준비 상태에 있는 경우에만 사용할 수 있습니다.
FTP	FTP(File Transfer Protocol) 메뉴에 액세스하여 문서를 FTP 서버로 직접 스캔합니다.
상태 메시지 표시줄	<ul style="list-style-type: none"> 준비 또는 사용 중과 같은 프린터의 현재 상태가 표시됩니다. 토너 부족 또는 카트리지가 부족과 같은 프린터 조건이 표시됩니다. 프린터가 계속 작동할 수 있도록 조작 메시지를 표시합니다.
상태/소모품	<ul style="list-style-type: none"> 프린터를 계속 작동하기 위해 사용자 작업이 필요할 때마다 경고 또는 오류 메시지를 표시합니다. 메시지에 대한 추가 정보가 표시된 메시지 화면이 표시되고 해당 메시지를 지우는 방법을 확인할 수 있습니다.
USB 또는 USB 씬드라이브	플래쉬 드라이브에 있는 사진과 문서를 보고, 선택, 인쇄, 스캔하거나 이메일로 보냅니다. 참고: 이 버튼은 메모리 카드나 플래시 드라이브가 프린터에 연결된 상태에서 기본 화면으로 돌아올 때만 나타납니다.
책갈피	폴더 및 파일 링크의 트리 뷰 형태로 즐겨찾기(URL) 모음을 만들고, 구성 및 저장할 수 있습니다. 참고: 트리 뷰는 다른 응용 프로그램이 아닌 이 기능을 통해 만들어진 즐겨찾기만 지원합니다.
보류 작업	현재 보류된 모든 작업을 표시합니다.

기본 화면에 표시될 수 있는 기타 버튼은 다음과 같습니다.

항목	대상
대기 작업 검색	다음의 항목 중에서 검색합니다. <ul style="list-style-type: none"> 대기 작업 또는 기밀 인쇄 작업의 사용자 이름 기밀 인쇄 작업을 제외한 대기 작업의 작업 이름 프로파일 이름 책갈피 컨테이너 또는 인쇄 작업 이름 지원되는 파일 유형의 USB 컨테이너 또는 인쇄 작업 이름
대기 팩스 해제	대기된 팩스 목록에 액세스합니다. 참고: 이 버튼은 대기 시간을 이전에 설정한 대기 팩스 항목이 있을 때만 나타납니다.
장치 잠금	비밀번호 입력 화면이 나타납니다. 프린터 제어판을 잠그려면 올바른 비밀번호를 입력합니다. 참고: 이 버튼은 프린터가 잠기지 않았고 비밀번호가 설정되어 있을 때만 나타납니다.
장치 잠금 해제	비밀번호 입력 화면이 나타납니다. 프린터 제어판을 잠금 해제하려면 올바른 비밀번호를 입력합니다. 참고: 이 버튼은 프린터가 잠겼을 때만 나타납니다. 이 메뉴가 표시되어 있는 동안은 프린터 제어판 버튼과 단축번호를 사용할 수 없습니다.
작업 취소	작업 취소 화면이 나타납니다. 작업 취소 화면에 세 개의 제목이 표시됩니다. 인쇄, 팩스 및 네트워크. 인쇄, 팩스 및 네트워크 제목 아래에서 다음 옵션을 사용할 수 있습니다. <ul style="list-style-type: none"> 인쇄 작업 복사 작업 팩스 프로파일 FTP 이메일 전송 각 제목에는 1 개 열에 표시된 작업 목록이 있고, 이 경우 한 화면에 세 개의 작업만 표시할 수 있습니다. 1 개 열에 3 개 이상의 작업이 있을 경우 작업을 스크롤할 수 있도록 해주는 화살표가 나타납니다.
언어 변경	프린터의 기본 언어를 변경할 수 있는 언어 변경 팝업 창이 실행됩니다.

기능

기능	설명
메뉴 이동 경로 표시줄 예: 메뉴 > 설정 > 복사 설정 > 매수	메뉴 이동 경로 표시줄은 각 메뉴 화면 상단에 위치합니다. 이 기능은 현재 메뉴로 오기까지의 경로를 보여줍니다. 밑줄이 그어진 단어 중 하나를 누르면 해당 메뉴로 돌아갑니다. 매수는 현재 화면이기 때문에 밑줄이 없습니다. 매수를 설정하고 저장하기 전에 매수 화면에서 밑줄이 그어진 단어를 누르면 선택 항목이 저장되지 않고 기본 설정으로 지정되지 않습니다.
주의 메시지 경고 	참석 메시지가 기능에 영향을 줄 경우 이 아이콘이 표시되고 빨간색 표시등이 깜박입니다.
경고 	오류가 발생하면 이 아이콘이 표시됩니다.
프린터 IP 주소 예: 123.123.123.123	네트워크 프린터 IP 주소는 기본 화면의 왼쪽 상단에 위치하며 마침표로 구분된 4 개의 숫자 집합으로 나타납니다. IP 주소를 사용하여 Embedded Web Server 에 액세스하면 프린터와 물리적으로 가까이 있지 않더라도 프린터 설정을 확인하고 원격으로 구성할 수 있습니다.

터치 스크린 단추 사용

참고: 홈 스크린, 아이콘 및 단추는 홈 스크린 사용자 정의 설정, 관리 설정 및 활성 내장 솔루션에 따라 다를 수 있습니다.

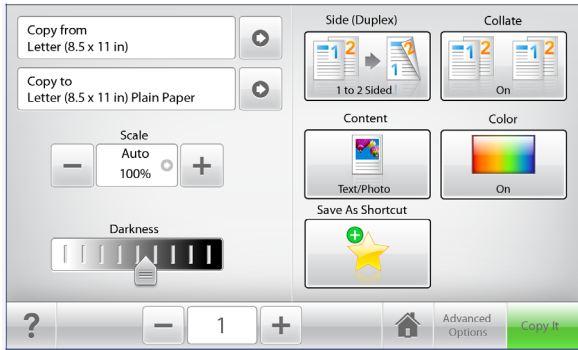

	목적
복사	복사 설정에서 변경한 사항을 제출하고 복사 작업을 시작합니다.
오른쪽 화살표	오른쪽으로 스크롤합니다.
왼쪽 화살표	왼쪽으로 스크롤합니다.
홈(Home)	홈 스크린으로 돌아갑니다.
오른쪽 증가	높은 값을 선택합니다.
왼쪽 감소	낮은 값을 선택합니다.

	목적
종료(Exit)	현재 화면을 종료합니다.
팁	상황별 도움말 대화 상자를 엽니다.

기타 터치 스크린 단추

	목적
승인	설정을 저장합니다.
취소	<ul style="list-style-type: none"> 작업 또는 선택 항목을 취소합니다. 화면을 종료하고 변경 사항을 저장하지 않고 이전 화면으로 돌아갑니다.
재설정	화면에 표시되는 값을 재설정합니다.

기본 화면 응용 프로그램 설치 및 사용

참고:

- 기본 화면은 기본 화면 사용자 설정, 관리 설정, 활성화된 내장 응용 프로그램에 따라 다릅니다.
- 추가 솔루션 및 응용 프로그램을 구입할 수도 있습니다. 자세한 내용은 프린터 구입처에 문의하십시오.

Embedded Web Server 액세스

Embedded Web Server는 프린터가 옆에 있지 않아도 프린터 설정을 원격으로 보고 구성할 수 있게 해주는 프린터 웹 페이지입니다.

1 다음 프린터 IP 주소를 얻으려면 다음을 실행합니다.

- 프린터 제어판의 홈 스크린에서
- 네트워크/포트 메뉴의 TCP/IP 섹션에서
- 네트워크 설정 페이지 또는 메뉴 설정 페이지를 인쇄하여 TCP/IP 세션을 찾습니다.

참고: IP 주소는 123.123.123.123 과 같이 마침표로 구분된 네 개의 숫자 집합으로 표시됩니다.

2 웹 브라우저를 열고 주소 필드에 프린터 IP 주소를 입력합니다. Embedded Web Server 페이지가 표시됩니다.

홈 스크린에 아이콘 표시 또는 숨기기

1 웹 브라우저를 열고 주소 필드에 프린터 IP 주소를 입력합니다.

참고: 프린터 홈 스크린에서 프린터 IP 주소를 확인합니다. IP 주소는 123.123.123.123 과 같이 마침표로 구분된 네 개의 숫자 집합으로 표시됩니다.

2 설정 > 일반 설정 > 홈 스크린 사용자 정의를 누릅니다.

기본 프린터 기능 목록이 표시됩니다.

3 프린터 홈 스크린에 표시할 아이콘을 지정하려면 확인란을 선택합니다.

참고: 선택 해제된 확인란 항목은 숨겨집니다.

4 제출을 누릅니다.

선택한 아이콘이 홈 스크린에 표시됩니다. 이러한 각 아이콘에 대한 자세한 내용은 1 페이지의 "기본 화면 이해"를 참조하십시오.

기본 화면 응용 프로그램 활성화

프린터는 미리 설치된 기본 화면 응용 프로그램과 함께 제공됩니다. 이러한 응용 프로그램을 사용하려면 Embedded Web Server를 사용하여 이러한 응용 프로그램을 활성화하고 설정합니다. Embedded Web Server 액세스에 대한 자세한 정보는 3 페이지의 "Embedded Web Server 액세스"를 참조하십시오.

기본 화면 응용 프로그램 구성 및 사용에 대한 자세한 내용은 프린터 구입처에 문의하십시오.

양식 및 즐겨찾기 설정

아이콘	설명
	<p>자주 사용하는 온라인 양식을 기본 화면에서 바로 검색하고 인쇄할 수 있어 작업을 더욱 쉽고 효율적으로 처리할 수 있습니다.</p> <p>참고: 즐겨찾기가 저장된 네트워크 폴더, FTP 사이트, 웹 사이트에 액세스할 수 있는 권한이 프린터에 부여되어 있어야 합니다. 즐겨찾기가 저장된 컴퓨터에서 공유, 보안, 방화벽 설정을 사용해 프린터에 <i>읽기</i> 이상의 액세스 권한을 부여할 수 있습니다. 자세한 정보는 운영 체제와 함께 제공된 설명서를 참조하십시오.</p>

1 웹 브라우저를 열고 주소 필드에 프린터 IP 주소를 입력합니다.

참고: 프린터 제어판 기본 화면에서 프린터 IP 주소를 확인합니다. IP 주소는 123.123.123.123 와 같이 점으로 구분된 네 개의 숫자 집합으로 표시됩니다.

2 **설정 > 장치 솔루션 > 솔루션(eSF) > 양식 및 즐겨찾기**를 클릭합니다.

3 즐겨찾기를 정의하고 설정을 사용자 정의합니다.

4 **적용**을 클릭합니다.

이 응용 프로그램을 사용하려면 프린터 기본 화면에서 **양식 및 즐겨찾기**를 누른 후 양식 범주를 탐색하거나 양식 번호, 이름, 설명으로 검색하십시오.

Scan to Network 설정

아이콘	설명
	<p>종이 문서의 디지털 이미지를 캡처한 후 공유 네트워크 폴더에 저장하여 고유 폴더 경로는 30 개까지 정의할 수 있습니다.</p> <p>참고:</p> <ul style="list-style-type: none"> 대상 경로에 대한 쓰기 권한이 프린터에 부여되어 있어야 합니다. 대상 경로가 지정된 컴퓨터에서 공유, 보안, 방화벽 설정을 사용해 프린터에 쓰기 이상의 액세스 권한을 부여할 수 있습니다. 자세한 정보는 운영 체제와 함께 제공된 설명서를 참조하십시오. Scan to Network 아이콘은 대상 경로가 정의된 경우에만 표시됩니다.

1 웹 브라우저를 열고 주소 필드에 프린터 IP 주소를 입력합니다.

참고: 프린터 제어판 기본 화면에서 프린터 IP 주소를 확인합니다. IP 주소는 123.123.123.123 와 같이 점으로 구분된 네 개의 숫자 집합으로 표시됩니다.

2 **설정 > 장치 솔루션 > 솔루션(eSF) > Scan to Network** 을 클릭합니다.

3 대상 경로를 지정하고 설정을 사용자 정의합니다.

4 **적용**을 클릭합니다.

이 응용 프로그램을 사용하려면 프린터 기본 화면에서 **Scan to Network** 을 누른 후 프린터 디스플레이에 표시되는 메시지를 따릅니다.

내 다기능 프린터 설정

아이콘	설명
	<p>터치 스크린 설정을 사용자 정의하여 플래시 드라이브에 기본 설정으로 저장할 수 있습니다. 복사, 팩스 전송, 스캔을 실행할 때마다 플래시 드라이브를 프린터의 USB 포트에 삽입하면 작업 설정, 기본 화면 기본 설정, 주소록 등 개인 기본 설정이 모두 자동으로 로드됩니다.</p> <p>참고: 내 다기능 프린터 설정이 저장된 플래시 드라이브를 프린터의 USB 포트에 삽입하면 아이콘이 표시됩니다.</p>

내 다기능 프린터를 설정하려면 플래시 드라이브를 프린터의 USB 포트에 삽입한 후 프린터 화면에 표시되는 메시지를 따라 설정 마법사를 실행합니다.

내 다기능 프린터를 사용하려면 복사, 팩스 전송, 스캔을 실행할 때 플래시 드라이브를 프린터의 USB 포트에 삽입하십시오.

WS-스캔 이해

아이콘	설명
	<p>WS(웹 서비스)-스캔 응용 프로그램을 통해 네트워크 프린터에서 문서를 스캔한 후 스캔한 이미지를 컴퓨터에 전송할 수 있습니다. WS-스캔은 Microsoft 응용 프로그램의 Scan to Network 기능과 유사하지만 스캔된 이미지를 Windows 기반 응용 프로그램으로 전송할 수 있다는 차이점이 있습니다. WS-스캔에 관한 자세한 내용은 Microsoft 문서를 참조하십시오.</p> <p>참고: 네트워크 프린터에 컴퓨터가 등록된 경우에만 프린터 기본 화면에 아이콘이 나타납니다. 컴퓨터의 운영체제로 Windows 8, Windows 7 또는 Windows Vista 가 설치되어 있어야 합니다.</p>

원격 제어판 설정

컴퓨터 화면에 프린터 제어판을 표시하여 네트워크 프린터와 물리적으로 가까이 있지 않더라도 프린터 제어판을 조작할 수 있습니다. 네트워크 프린터를 직접 사용하는 것처럼, 프린터 상태 확인, 대기 작업 해제, 즐겨찾기 생성 등 일반적인 프린터 관련 작업을 컴퓨터 화면에서 바로 실행할 수 있습니다.

1 웹 브라우저를 열고 주소 필드에 프린터 IP 주소를 입력합니다.

참고: 프린터 제어판 기본 화면에서 프린터 IP 주소를 확인합니다. IP 주소는 123.123.123.123 와 같이 점으로 구분된 네 개의 숫자 집합으로 표시됩니다.

2 **설정 > 장치 솔루션 > 솔루션(eSF) > 원격 제어판**을 클릭합니다.

3 **활성화** 확인란을 선택하고 설정을 사용자 정의합니다.

4 **적용**을 클릭합니다.

적용 프로그램을 사용하려면 Embedded Web Server 에서 **응용 프로그램 > 원격 제어판 > VNC 애플릿** 시작을 클릭합니다.

구성 내보내기 및 가져오기

구성 설정을 텍스트 파일로 내보내고 다른 프린터에 설정 복사할 수 있습니다.

파일에서 구성 내보내기

1 웹 브라우저를 열고 주소 필드에 프린터 IP 주소를 입력합니다.

참고: 프린터 제어판 기본 화면에서 프린터 IP 주소를 확인합니다. IP 주소는 123.123.123.123 와 같이 점으로 구분된 네 개의 숫자 집합으로 표시됩니다.

2 **설정** 또는 **구성**을 클릭합니다.

3 **장치 솔루션 > 솔루션(eSF)** 또는 **Embedded Solutions** 를 클릭합니다.

4 설치된 솔루션에서 구성할 응용 프로그램의 이름을 클릭합니다.

5 **구성 > 내보내기**를 누릅니다.

6 컴퓨터 화면에 나타난 지침에 따라 구성 파일을 저장한 후 고유한 파일 이름을 입력하거나 기본 이름을 사용합니다.

참고: JVM 메모리 부족 오류가 발생하면 구성 파일이 저장될 때까지 내보내기 프로세스를 반복합니다.

파일에서 구성 가져오기

1 웹 브라우저를 열고 주소 필드에 프린터 IP 주소를 입력합니다.

참고: 프린터 제어판 기본 화면에서 프린터 IP 주소를 확인합니다. IP 주소는 123.123.123.123 와 같이 점으로 구분된 네 개의 숫자 집합으로 표시됩니다.

2 설정 또는 구성을 클릭합니다.

3 장치 솔루션 > 솔루션(eSF) 또는 Embedded Solutions 를 클릭합니다.

4 설치된 솔루션에서 구성할 응용 프로그램의 이름을 클릭합니다.

5 구성 > 가져오기를 누릅니다.

6 이전에 구성된 프린터에서 내보내기 되어 저장된 구성 파일을 검색하여 로드하거나 미리보기 합니다.

참고: 시간 초과가 발생하고 빈 화면이 표시되면 웹 브라우저를 새로 고친 후 적용을 누릅니다.

용지 및 특수 용지 넣기

용지 크기 및 종류 설정

홈 스크린에서 다음으로 이동합니다.

 > 용지 메뉴 > 용지 크기/유형 > 용지함 선택 > 용지 크기 또는 유형 선택 > 제출

참고:

- 용지 크기 설정은 각 용지함의 용지 고정대 위치에 따라 자동으로 설정됩니다. 표준 150 장 용지함(용지함 1) 및 다용도 공급 장치의 경우는 예외입니다.
- 트레이 1 및 다용도 공급 장치의 용지 크기 설정은 용지 크기 메뉴에서 수동으로 설정해야 합니다.
- 공장 출하시 기본 용지 종류 설정은 일반 용지입니다.
- 용지 종류 설정은 모든 용지함에 대해 수동으로 설정해야 합니다.

Universal 용지 설정 구성

Universal 용지 크기란 사용자 정의 설정으로, 이를 통해 프린터 메뉴에 설정되어 있지 않은 용지 크기로 인쇄할 수 있습니다. 원하는 크기가 용지 크기 메뉴에 없는 경우, 지정한 금지대의 용지 크기를 Universal 용지로 설정합니다. 그런 후, 용지에 대해 다음 Universal 용지 크기 설정을 모두 지정합니다.

- 측정 단위
- 세로 폭

- 세로 높이

참고: 지원되는 최소 Universal 크기는 76 x 127 mm(3 x 5 인치) 이고 최대 크기는 216 x 356 mm(8.5 x 14 인치)입니다.

1 홈 스크린에서 다음으로 이동합니다.



> 용지 메뉴 > Universal 용지 설정 > 측정 단위 > 단위 선택

2 세로 폭 또는 세로 높이 > 폭 또는 높이 선택 > 저장을 누릅니다.

표준 또는 옵션 550 장 용지함에 용지 넣기

프린터에는 표준 550 장 용지함(트레이 1)이 하나 있으며 특수 용지함을 포함하여 최대 4 개의 옵션 550 장 용지함을 포함할 수 있습니다. A6 및 봉투와 같은 폭이 좁은 용지 크기의 경우 특수 용지함을 사용하십시오. 자세한 내용은 7 페이지의 “[옵션 550 장 특수 용지함에 용지 넣기](#)”를 참조하십시오.



주의—부상 위험: 장비가 안정적으로 작동하도록 하려면 각 서랍식 용지함 또는 용지함을 개별적으로 넣으십시오. 필요하지 않으면 모든 서랍식 용지함 또는 용지함을 닫아 두십시오.

1 금지대를 당겨 완전히 빼냅니다.

참고: 인쇄 작업 중 또는 사용 중이 표시되어 있는 동안에는 금지대를 제거하지 마십시오. 용지 걸림이 발생할 수 있습니다.

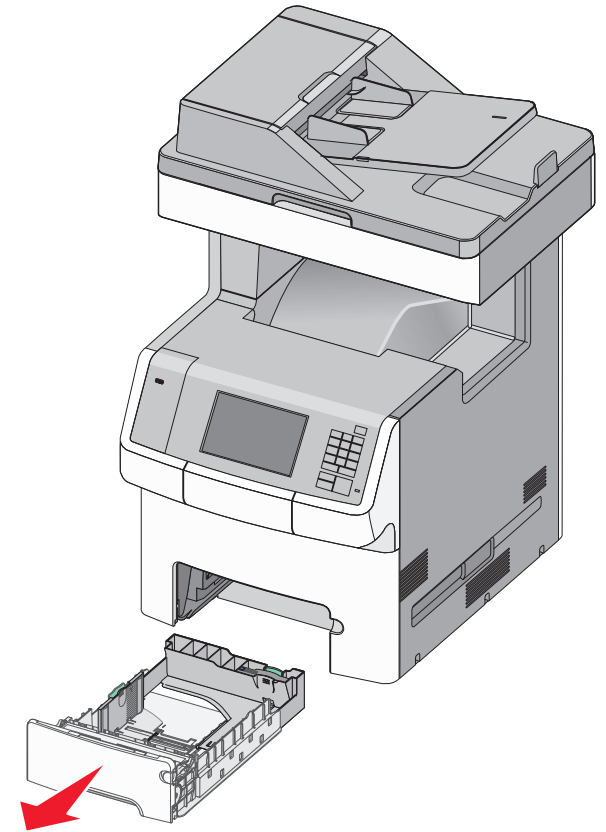

2 쪽 고정대를 잡고 용지함에 넣으려는 용지 크기에 맞는 위치로 맞춥니다.

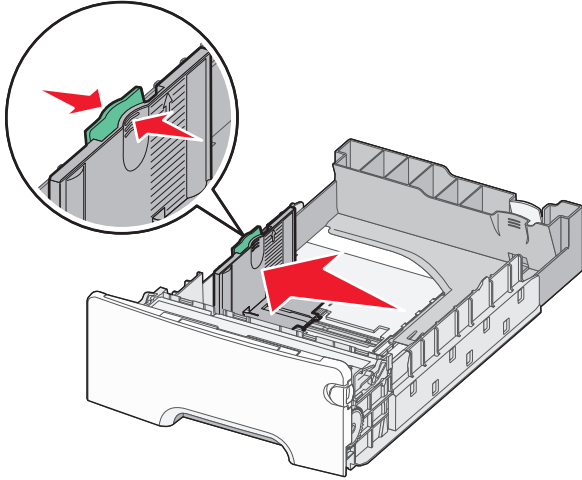

참고: 용지함 바닥에 있는 용지 크기 표시기를 사용하면 길이 및 폭 가이드의 위치를 조절하는데 도움이 됩니다.

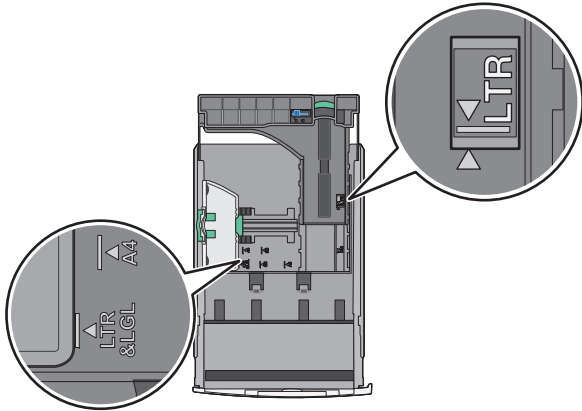

3 길이 고정대를 잡고 용지함에 넣으려는 용지 크기에 맞는 위치로 맞춥니다.

참고:

- Letter, Legal 및 A4 와 같은 일부 용지 크기의 경우 해당 길이에 맞도록 길이 조절 가이드를 뒤쪽으로 누르면서 맞춥니다..
- 길이 고정대에는 잠금 장치가 있습니다. 길이 고정대의 잠금을 해제하려면 길이 고정대의 상단에 있는 단추를

왼쪽으로 밀니다. 잠그려면 길이를 선택한 후 단추를 오른쪽으로 밀니다.

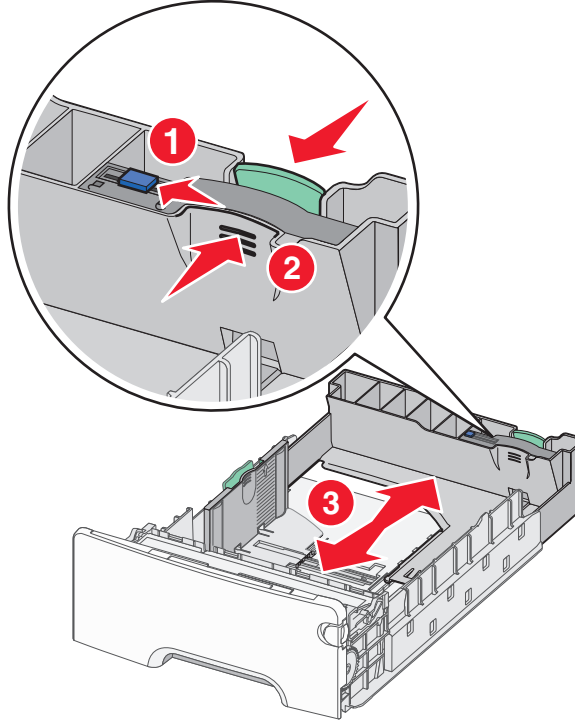

4 용지를 앞뒤로 살짝 구부려 느슨하게 합니다. 용지를 접거나 구기지 마십시오. 평평한 바닥 위에서 용지의 가장자리가 고르게 되도록 다듬으십시오.

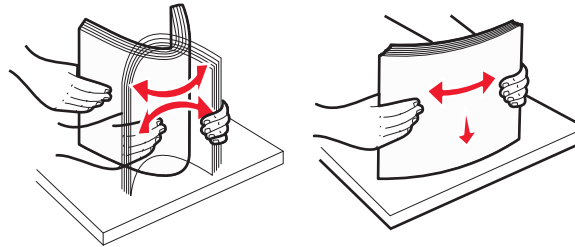

5 권장되는 인쇄 테이블 면을 위로 하여 급지대의 뒤쪽으로 용지를 넣습니다.

참고:

- 단면 인쇄에 사용할 양식지 Letterhead 를 넣을 때 헤더 부분을 위로 해서 급지대의 앞면을 향하게 넣습니다.

• 양면 인쇄에 사용할 양식지 레터헤드를 넣을 때 헤더 부분을 아래로 해서 급지대의 뒷면을 향하게 넣습니다.

단면 인쇄

양면 인쇄

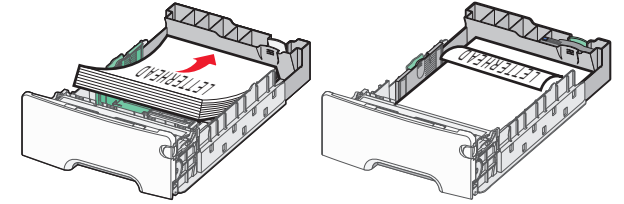

참고: 용지가 트레이 왼쪽에 있는 최대 적재 용지를 초과하지 않도록 하십시오.

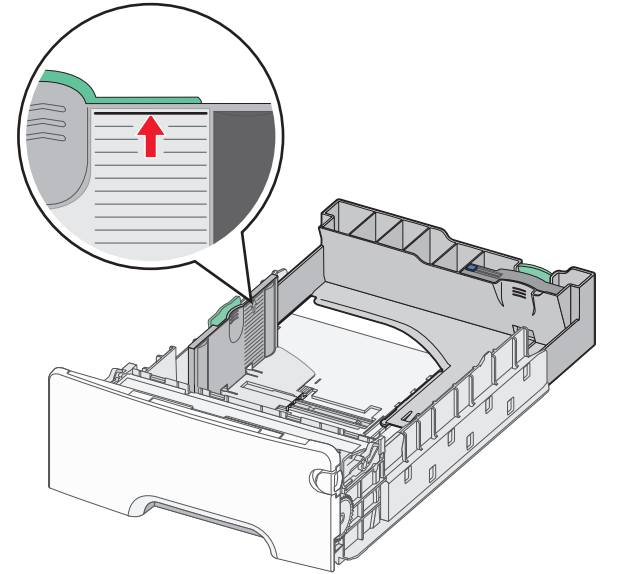

경고—손상 위험: 용지를 너무 많이 넣으면 용지가 걸리거나 프린터가 손상될 수 있습니다.

6 용지함을 넣습니다.

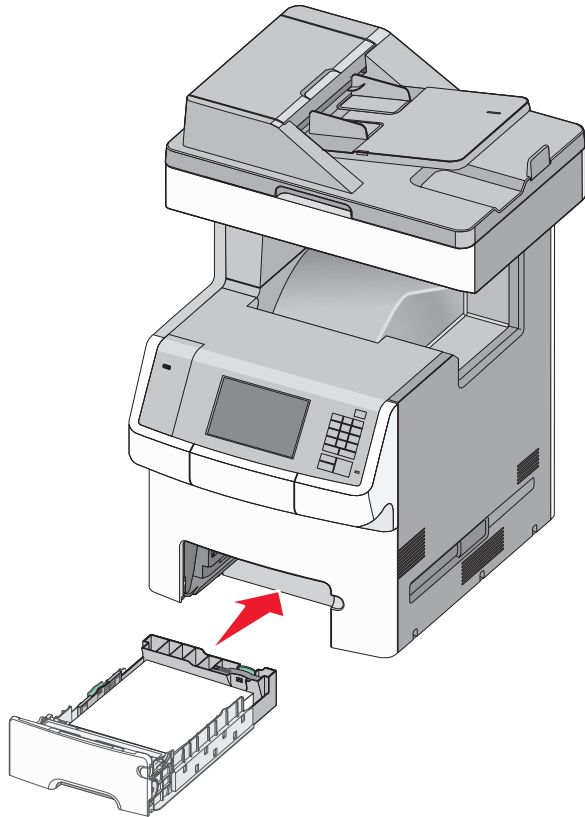

7 프린터 제어판에서 트레이의 용지 크기 및 용지 유형 설정이 사용자가 넣은 용지와 맞는지 확인합니다.

옵션 550 장 특수 용지함에 용지 넣기

옵션 550 장 특수 용지 용지함(트레이 2)은 봉투 및 A6 과 같은 폭이 좁은 용지 크기를 지원합니다.

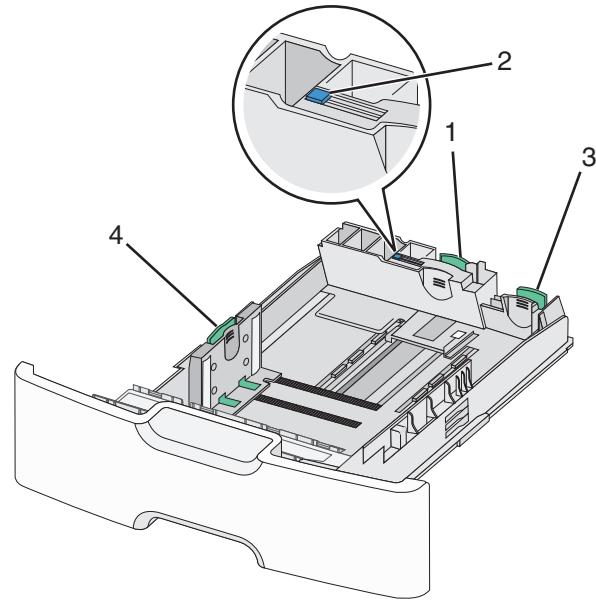

1	기본 길이 고정대
2	길이 고정대 잠금
3	보조 길이 고정대
4	너비 고정대

⚠ 주의—부상 위험: 장비가 안정적으로 작동하도록 하려면 각 서랍식 용지함 또는 용지함을 개별적으로 넣으십시오. 필요하지 않으면 모든 서랍식 용지함 또는 용지함을 닫아 두십시오.

참고:

- A6 및 봉투보다 큰 용지를 넣을 때는 [5 페이지의 "표준 또는 옵션 550 장 용지함에 용지 넣기"](#)를 참조하십시오.
- 지원되는 용지 크기에 대한 전체 목록은 [사용 설명서](#)에서 "지원되는 용지 크기, 유형 및 무게"를 참조하십시오.

봉투 및 A6 와 같은 폭이 좁은 용지 크기 넣기

1 급지대를 당겨 완전히 빼냅니다.

참고: 인쇄 작업 중 또는 사용 중이 표시되어 있는 동안에는 급지대를 제거하지 마십시오. 용지 걸림이 발생할 수 있습니다.

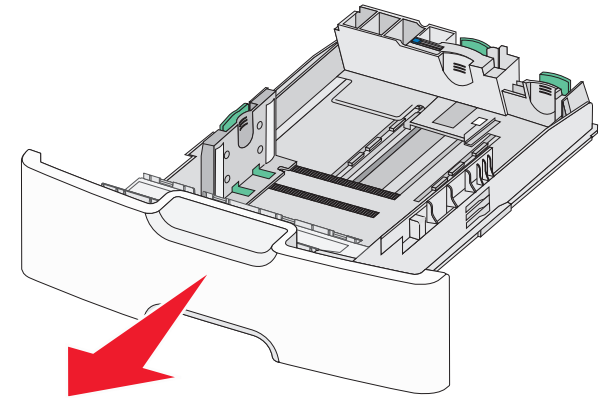

2 기본 길이 고정대를 눌러서 멈출 때까지 사용자 쪽으로 밀니다.

참고:

- 길이 고정대에는 잠금 장치가 있습니다. 길이 고정대의 잠금을 해제하려면 길이 고정대의 상단에 있는 단추를 왼쪽으로 밀니다. 잠그려면 길이를 선택한 후 단추를 오른쪽으로 밀니다.
- 기본 길이 고정대가 너비 고정대의 가장자리에 오면 보조 길이 고정대만 밀 수 있습니다.

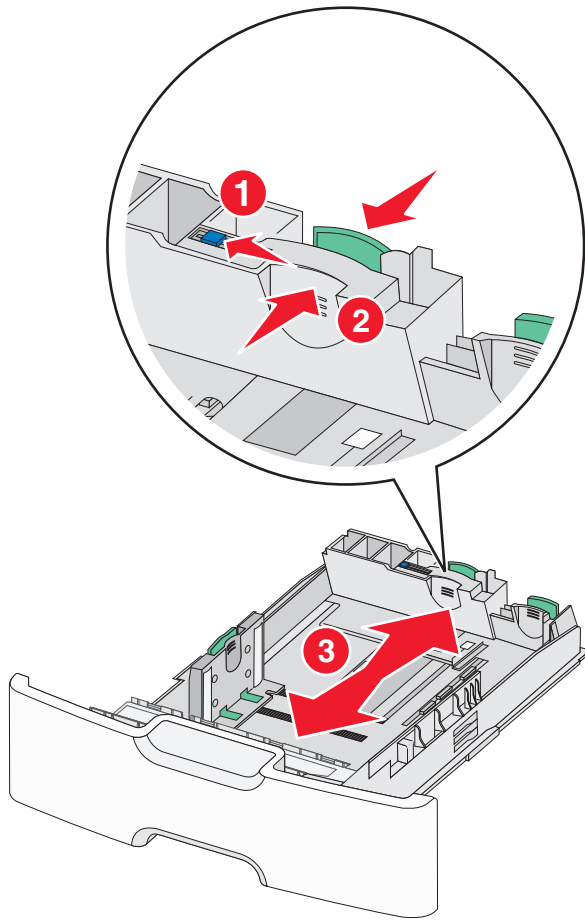

3 쪽 고정대를 잡고 용지함에 넣으려는 용지 크기에 맞는 위치로 맞춥니다.

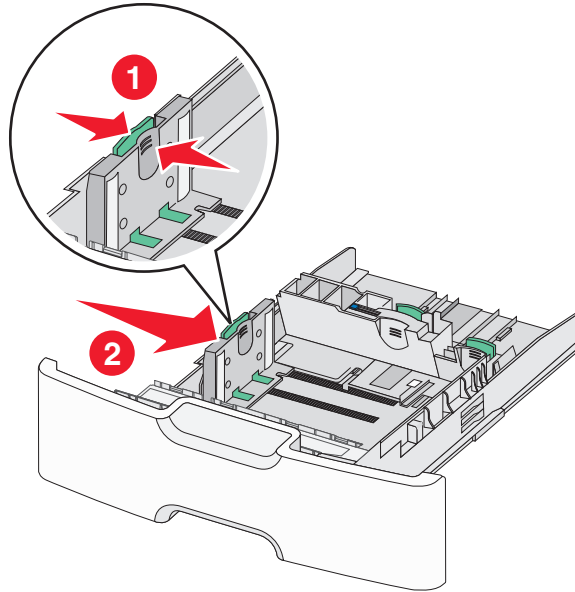

참고: 용지함 바닥에 있는 용지 크기 표시기를 사용하면 너비 고정대의 위치를 조절하는데 도움이 됩니다.

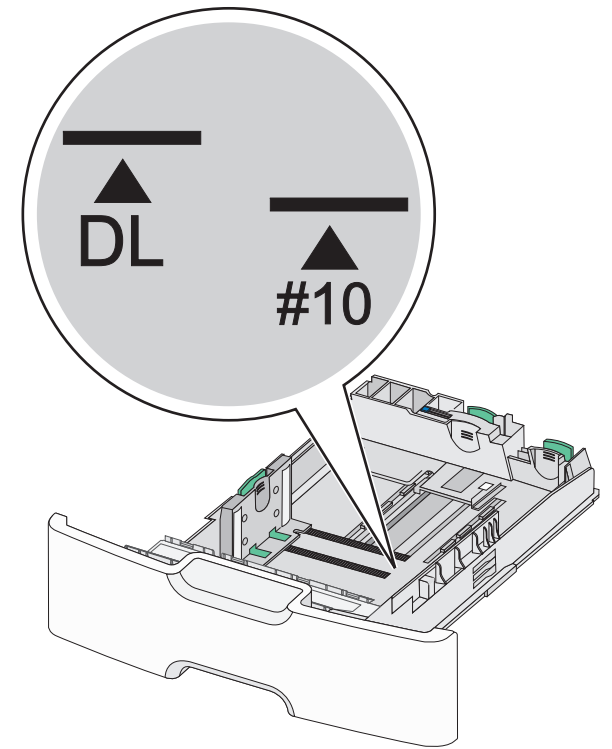

4 보조 길이 고정대를 잡고 용지함에 넣으려는 용지 크기에 맞는 위치로 맞춥니다.

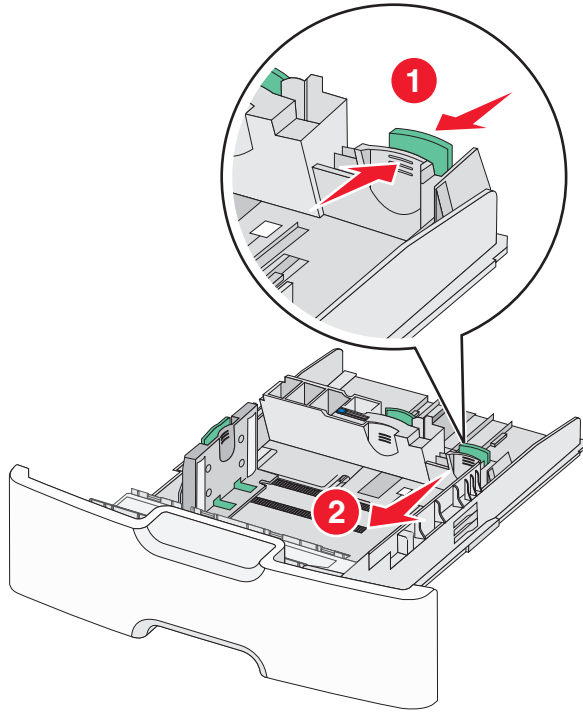

5 용지를 앞뒤로 살짝 구부려 느슨하게 합니다. 용지를 접거나 구기지 마십시오. 평평한 바닥 위에서 용지의 가장자리가 고르게 되도록 다듬으십시오.

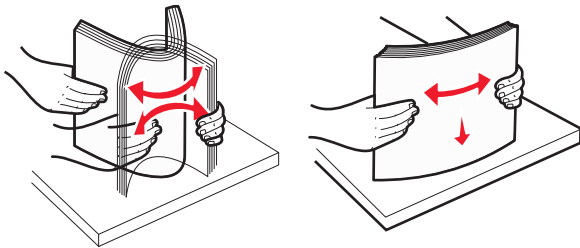

6 인쇄 가능면이 위로 향하게 해서 용지 묶음을 넣습니다.

참고:

- 우표쪽 가장자리가 프린터에 먼저 들어가도록 봉투를 넣습니다.

- 용지가 너무 고정대의 측면에 있는 최대 적재 용지를 초과하지 않도록 하십시오.

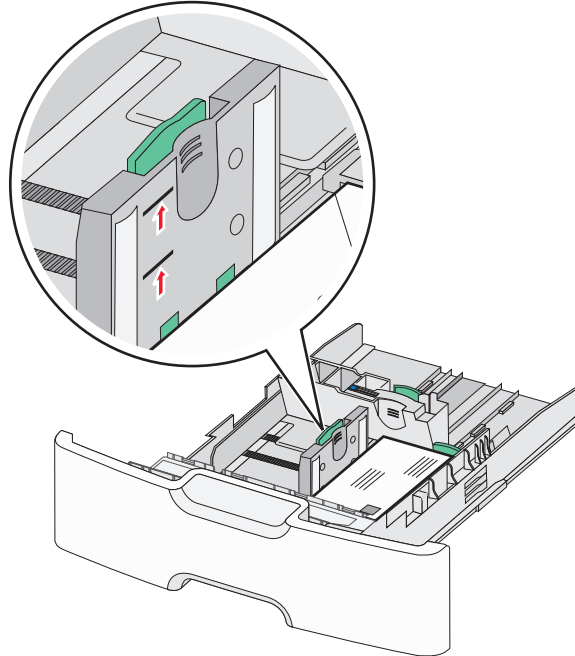

경고—손상 위험: 용지를 너무 많이 넣으면 용지가 걸리거나 프린터가 손상될 수 있습니다.

7 용지함을 넣습니다.

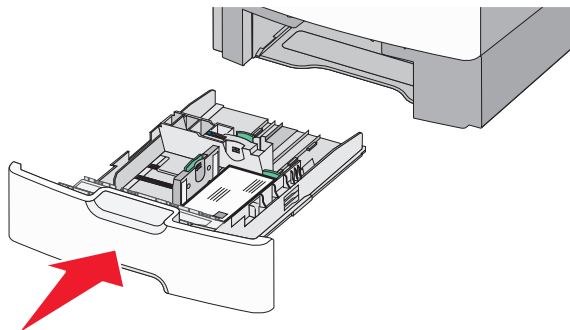

8 프린터 제어판에서 트레이의 용지 크기 및 용지 유형 설정이 사용자가 넣은 용지와 맞는지 확인합니다.

참고: Legal, Letter 및 A4 와 같이 긴 용지를 넣을 때는 보조 길이 고정대를 다시 원래 위치로 되돌립니다. 찰칵하는 소리가 날 때까지 고정대를 눌러서 제자리로 맞춥니다.

2,000 매 대용량 급지 장치에 용지 넣기

⚠ 주의—부상 위험: 장비가 안정적으로 작동하도록 하려면 각 용지함을 개별적으로 넣으십시오. 필요하지 않으면 모든 서랍식 용지함 또는 용지함을 닫아 두십시오.

- 1 용지함을 당겨서 뺍니다.
- 2 폭 고정대를 잡고 용지함에 넣으려는 용지 크기에 맞는 위치로 맞춥니다.

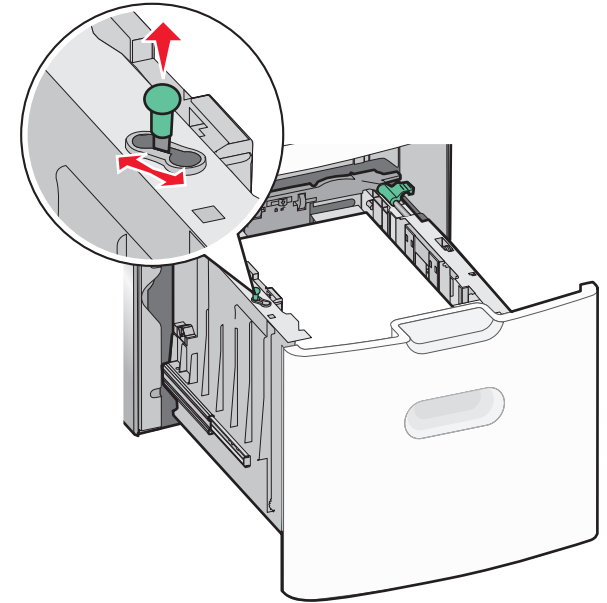

3 길이 가이드 잠금을 해제합니다.

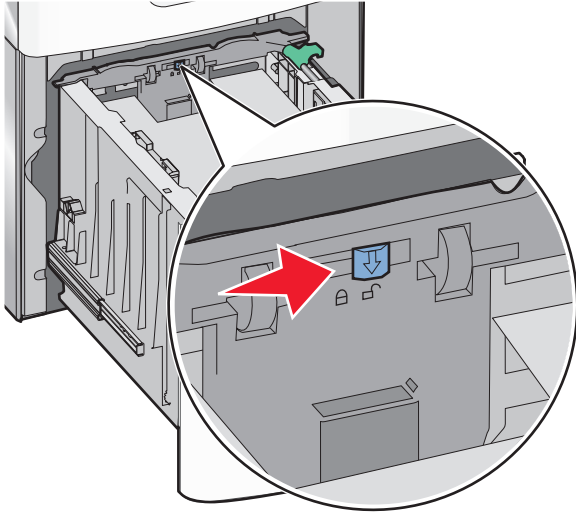

4 길이 고정대 해제 래치를 눌러서 길이 고정대를 위로 들어 올립니다. 고정대를 적재하려는 용지 방향에 맞는 위치로 밀고 고정대를 잠급니다.

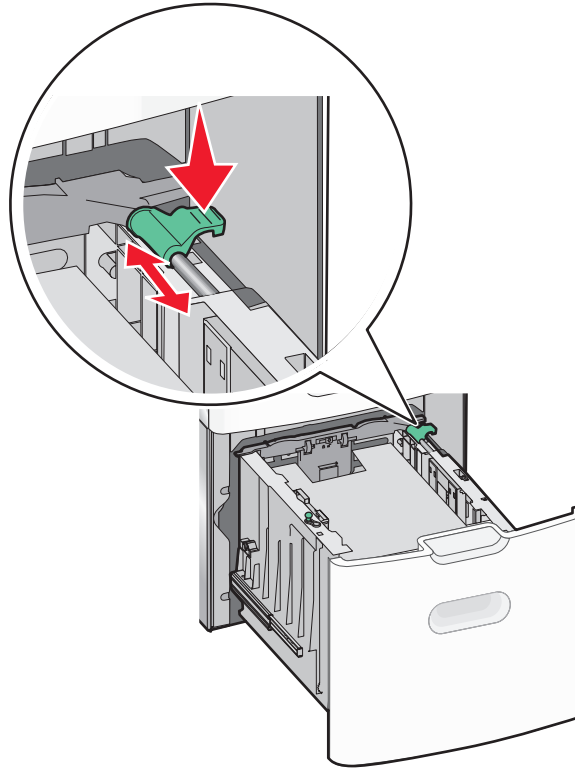

5 용지를 앞뒤로 살짝 구부려 느슨하게 합니다. 용지를 접거나 구기지 마십시오. 평평한 바닥 위에서 용지의 가장자리가 고르게 되도록 다듬으십시오.

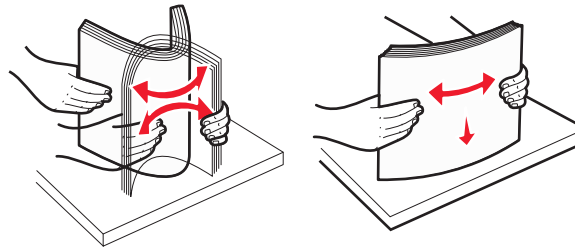

6 다음과 같이 용지를 넣으십시오.

- 단면 인쇄 시 인쇄면을 위로
- 양면 인쇄 시 인쇄면을 아래로

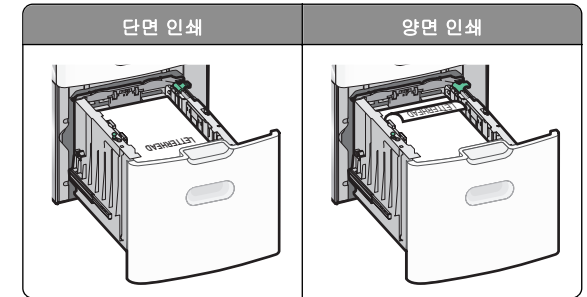

• 용지가 트레이 측면에 있는 최대 용지 적재선을 초과하지 않도록 하십시오.

경고—손상 위험: 용지를 너무 많이 넣으면 용지가 걸리거나 프린터가 손상될 수 있습니다.

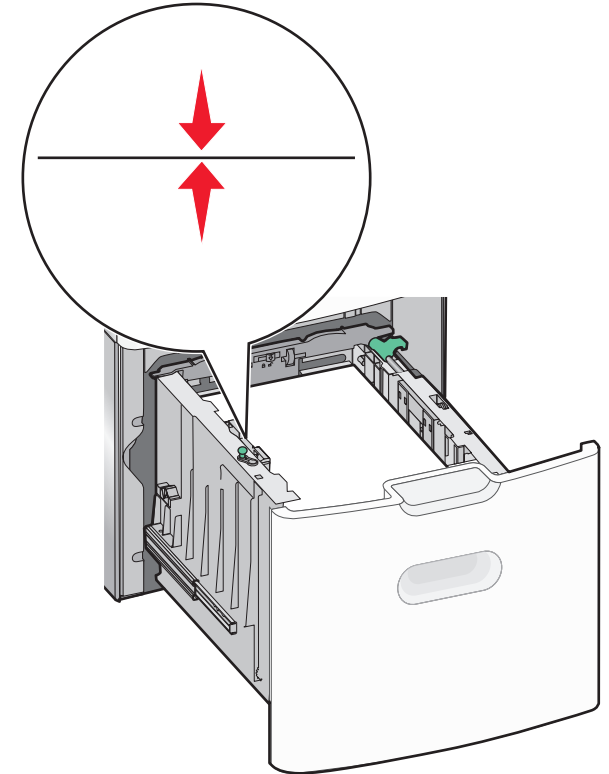

7 용지함을 넣습니다.

다용도 공급 장치에 용지 넣기

다용도 공급 장치의 용지 적재량(근사치):

- 75-g/m²(20-lb) 용지 100 매
- 봉투 10 장
- 투명 용지 75 매

참고: 프린터가 다용도 공급 장치의 용지에 인쇄하는 중이거나 프린터 제어판 표시등이 깜박이는 경우에는 용지 또는 특수 용지를 추가하거나 제거하지 마십시오. 용지 걸림이 발생할 수 있습니다.

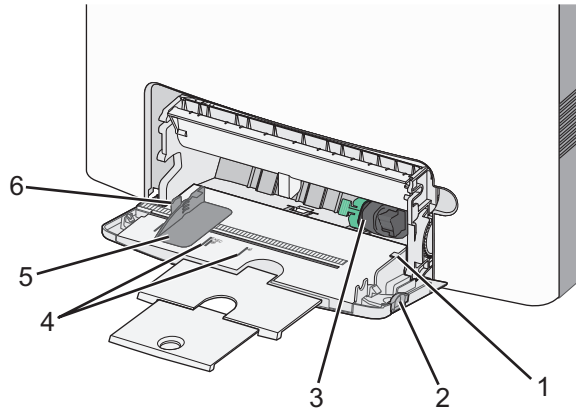

1	최대 적재 높이 표시
2	용지함 해제 래치
3	용지 배출 레버
4	용지 크기 표시기
5	용지 너비 고정대
6	너비 고정대 해제 랍

- 1 용지함 해제 래치를 왼쪽으로 누른 후 다용도 급지대를 아래로 당깁니다.

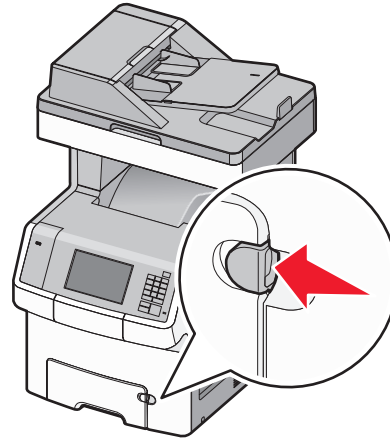

- 2 확장 부분을 천천히 잡아 당겨 완전히 뺍니다.

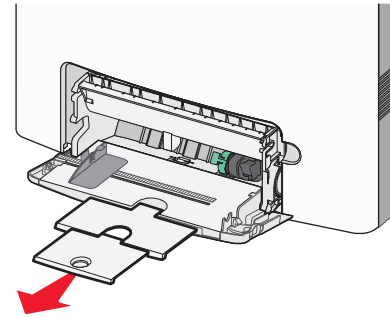

- 3 용지를 앞뒤로 살짝 구부려 느슨하게 합니다. 용지를 접거나 구기지 마십시오. 평평한 바닥 위에서 용지의 가장자리가 고르게 되도록 다듬으십시오.

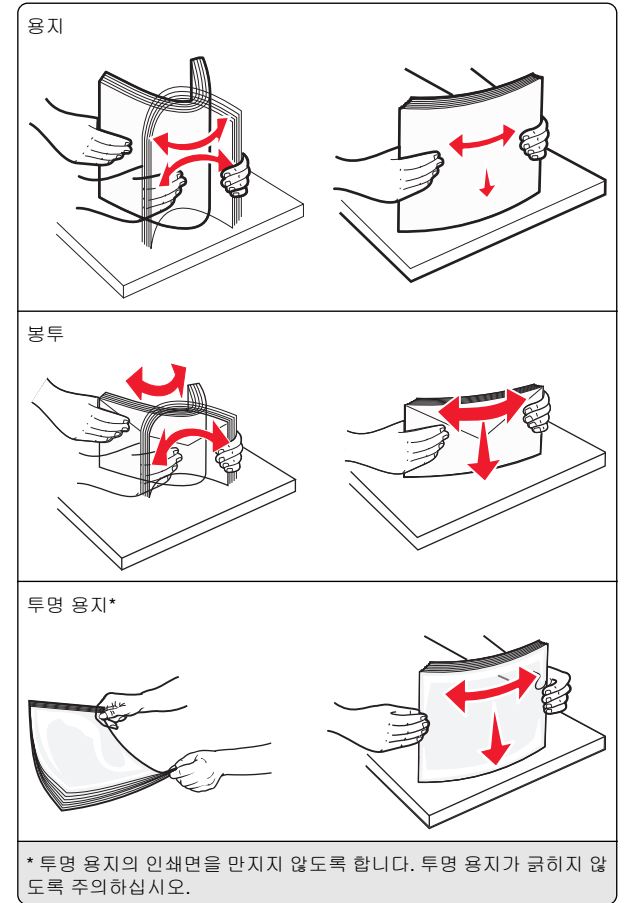

- 4 용지 또는 특수 용지를 넣습니다. 용지가 더 이상 들어가지 않을 때까지 다용도 급지대에 용지를 넣습니다.

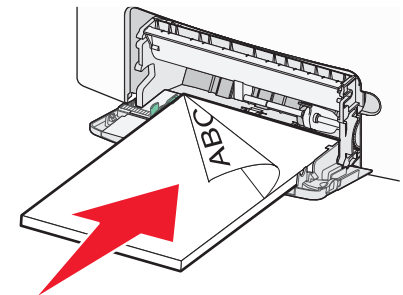

참고:

- 용지 또는 특수 매체가 최대 용지 채움 높이를 초과하지 않는지 확인하십시오.
- 한 번에 한 가지 크기와 유형의 용지 또는 특수 매체만 넣으십시오.
- 용지 또는 특수 매체가 다용도 급지대에 평평하고 여유 있게 놓이도록 합니다.
- 용지 또는 특수 매체를 다용도 급지대에 끝까지 밀어 넣은 경우 용지 해제 레버를 눌러 용지를 제거합니다.
- 덮개가 있는 부분이 오른쪽 가장자리에서 위를 향하고 우표 붙이는 쪽의 가장자리가 프린터에 먼저 들어가도록 봉투를 넣습니다.

경고—손상 위험: 우표, 결선, 똑딱 단추, 안이 보이도록 비닐로 된 부분, 코팅된 접착면 또는 접착제가 있는 봉투는 사용하지 마십시오. 이러한 봉투는 프린터에 심각한 손상을 입힐 수 있습니다.

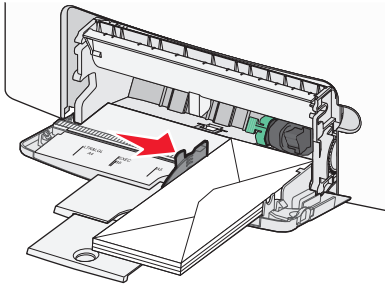

- 5 프린터 제어판에서 급지함의 용지 크기 및 용지 유형 설정이 사용자가 넣은 용지와 맞는지 확인합니다.

용지함 연결 및 분리

지정된 용지 크기 및 유형이 같은 경우 프린터는 연결됩니다. 연결된 용지함이 비어 연결된 다음 용지함에서 용지를 급지합니다. 용지함을 연결하지 않으려면 고유한 사용자 정의 용지 유형 이름을 지정합니다.

용지함 분리

- 1 웹 브라우저를 열고 주소 필드에 프린터 IP 주소를 입력합니다.

참고:

- 프린터 홈 스크린에서 프린터 IP 주소를 확인합니다. IP 주소는 123.123.123.123 과 같이 마침표로 구분된 네 개의 숫자 집합으로 표시됩니다.
- 프록시 서버를 사용하는 경우, 웹 페이지를 올바르게 로드하기 위해 일시적으로 비활성화합니다.

- 2 설정 >용지 메뉴를 누릅니다.

- 3 다른 트레이의 설정과 일치하지 않도록 트레이의 용지 크기 및 유형 설정을 변경하고 **제출**을 누릅니다.

경고—손상 위험: 용지함에 넣은 용지는 프린터에서 지정된 용지 유형 이름과 일치해야 합니다. 퓨저의 온도는 지정된 용지 종류에 따라 다릅니다. 설정을 올바르게 구성하지 않으면 인쇄 문제가 발생할 수 있습니다.

용지함 연결

- 1 웹 브라우저를 열고 주소 필드에 프린터 IP 주소를 입력합니다.

참고:

- 프린터 홈 스크린에서 프린터 IP 주소를 확인합니다. IP 주소는 123.123.123.123 과 같이 마침표로 구분된 네 개의 숫자 집합으로 표시됩니다.
- 프록시 서버를 사용하는 경우, 웹 페이지를 올바르게 로드하기 위해 일시적으로 비활성화합니다.

- 2 설정 >용지 메뉴를 누릅니다.

- 3 다른 트레이의 설정과 일치하도록 트레이의 용지 유형 및 크기 설정을 변경하고 **제출**을 누릅니다.

용지 종류의 사용자 정의 이름 만들기

프린터가 네트워크에 연결되어 있는 경우 내장 웹 서버를 사용하여 프린터에 들어 있는 각 사용자 정의 용지 종류에 대해 사용자 정의 유형(Custom Type) [x] 외에 다른 이름을 정의합니다.

- 1 웹 브라우저를 열고 주소 필드에 프린터 IP 주소를 입력합니다.

참고:

- 프린터 홈 스크린에서 프린터 IP 주소를 확인합니다. IP 주소는 123.123.123.123 과 같이 마침표로 구분된 네 개의 숫자 집합으로 표시됩니다.
- 프록시 서버를 사용하는 경우, 웹 페이지를 올바르게 로드하기 위해 일시적으로 비활성화합니다.

- 2 다음으로 이동합니다.

설정 >용지 메뉴 >사용자 정의 이름 > 이름 입력 >제출

참고: 사용자 정의 이름은 사용자 정의 유형 및 용지 크기 및 유형 메뉴 아래의 사용자 정의 유형 [x]를 대체합니다.

- 3 다음으로 이동합니다.

사용자 정의 유형 > 용지 유형 선택 >제출

사용자 정의 용지 종류 이름 지정

급지대 연결 또는 분리 시 급지대에 사용자 정의 용지 종류 이름을 지정합니다.

- 1 웹 브라우저를 열고 주소 필드에 프린터 IP 주소를 입력합니다.

참고:

- 프린터 홈 스크린에서 프린터 IP 주소를 확인합니다. IP 주소는 123.123.123.123 과 같이 마침표로 구분된 네 개의 숫자 집합으로 표시됩니다.
- 프록시 서버를 사용하는 경우, 웹 페이지를 올바르게 로드하기 위해 일시적으로 비활성화합니다.

- 2 설정 >용지 메뉴 >사용자 정의 이름을 누릅니다.

- 3 용지 유형의 이름을 입력한 후 **제출**을 누릅니다.

- 4 사용자 정의 유형을 선택하고, 올바른 용지 유형이 사용자 정의 이름과 연결되었는지 확인합니다.

참고: 일반 용지는 모든 사용자 정의 유형 이름에 대한 공장 출하 시 기본 용지 유형입니다.

사용자 정의 이름 구성

프린터가 네트워크에 연결되어 있는 경우 내장 웹 서버를 사용하여 프린터에 들어 있는 각 사용자 정의 용지 종류에 대해 사용자 정의 유형(Custom Type) [x] 외에 다른 이름을 정의할 수 있습니다.

- 1 웹 브라우저를 열고 주소 필드에 프린터 IP 주소를 입력합니다.

참고:

- 프린터 홈 스크린에서 프린터 IP 주소를 확인합니다. IP 주소는 123.123.123.123 과 같이 마침표로 구분된 네 개의 숫자 집합으로 표시됩니다.
- 프록시 서버를 사용하는 경우, 웹 페이지를 올바르게 로드하기 위해 일시적으로 비활성화합니다.

- 2 설정 >용지 메뉴 >사용자 정의 유형을 누릅니다.

- 3 구성하려는 사용자 정의 이름을 선택하고, 용지 또는 특수 용지 유형을 선택한 후 **제출**을 누릅니다.

인쇄

양식 인쇄

양식 및 즐겨찾기 응용 프로그램을 통해 자주 사용하는 양식 또는 정기적으로 인쇄하는 다른 정보에 빠르고 쉽게 액세스할 수 있습니다. 이 응용 프로그램을 사용하려면 먼저 프린터에서 설정합니다. 자세한 내용은 4 페이지의 “양식 및 즐겨찾기 설정”를 참조하십시오.

1 프린터 홈 스크린에서 다음을 탐색합니다.

양식 및 즐겨찾기 > 목록에서 양식 선택 > 매수 입력 > 다른 설정 조정



2 프린터 모델에 따라 또는 제출을 터치합니다.

문서인쇄

문서 인쇄

1 프린터 제어판의 용지 메뉴에서 적재한 용지에 맞는 용지 유형 및 크기를 설정합니다.

2 인쇄 작업 전송:

Windows 사용자

- a 문서가 열린 상태에서 파일 > 인쇄를 클릭합니다.
- b 속성, 기본 설정, 옵션 또는 설정을 누릅니다.
- c 필요에 따라 설정을 조정합니다.
- d 확인 > 인쇄를 누릅니다.

Macintosh 사용자

- a 페이지 설정 대화 상자에서 설정을 사용자 정의합니다.
 - 1 문서를 연 상태에서 파일 > 페이지 설정을 선택합니다.
 - 2 용지 크기를 선택하거나 넣은 용지에 맞는 사용자 정의 크기를 만듭니다.
 - 3 확인을 누릅니다.
- b 인쇄 대화 상자에서 설정을 사용자 정의합니다.
 - 1 문서가 열린 상태에서 파일 > 인쇄를 선택합니다. 필요한 경우 표시 상각형을 눌러 기타 옵션을 봅니다.
 - 2 인쇄 대화 상자와 팝업 메뉴에서 필요에 따라 설정을 조정합니다.

참고: 특정 용지 유형에 인쇄하려면 넣은 용지에 맞게 용지 유형 설정을 조정하거나 적절한 용지함 또는 공급 장치를 선택합니다.

3 인쇄를 누릅니다.

토너 농도 조정

1 웹 브라우저를 열고 주소 필드에 프린터 IP 주소를 입력합니다.

참고:

- 프린터 홈 스크린에서 프린터 IP 주소를 확인합니다. IP 주소는 123.123.123.123 과 같이 마침표로 구분된 네 개의 숫자 집합으로 표시됩니다.
- 프록시 서버를 사용하는 경우, 웹 페이지를 올바르게 로드하기 위해 일시적으로 비활성화합니다.

2 설정 > 인쇄 설정 > 품질 메뉴 > 토너 농도를 누릅니다.

3 토너 농도 설정을 조정합니다.

4 제출을 누릅니다.

플래시 드라이브에서 인쇄

플래시 드라이브에서 인쇄

참고:

- 암호화된 PDF 파일을 인쇄하기 전에 프린터 제어판에서 파일 비밀번호를 입력하라는 메시지가 표시됩니다.
- 인쇄 권한이 없는 파일은 인쇄할 수 없습니다.

1 플래시 드라이브를 USB 포트에 삽입합니다.

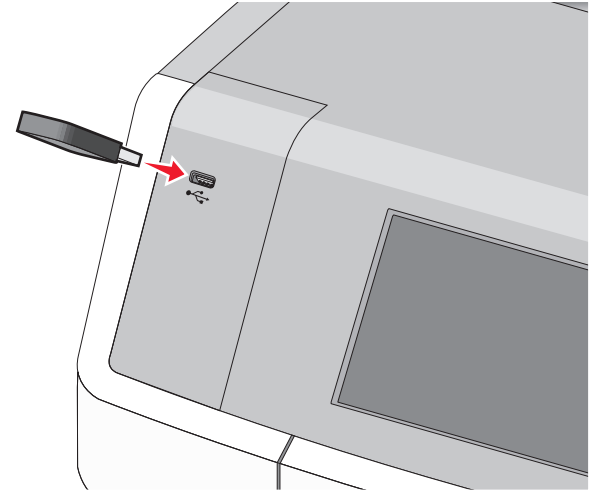

참고:

- 플래시 드라이브를 설치하면 플래시 드라이브 아이콘이 홈 스크린 및 보류 중인 작업 아이콘에 표시됩니다.
- 용지 걸림이 발생한 경우와 같이 프린터에 주의가 필요한 때에 플래시 드라이브를 삽입하면 프린터에서 플래시 드라이브를 인식하지 못합니다.
- 프린터가 다른 인쇄 작업을 처리하는 동안 플래시 드라이브를 삽입하면 사용 중(Busy)이 나타납니다. 이러한 인쇄 작업이 처리된 후, 플래시 드라이브의 문서가 인쇄 대기 작업 목록에 있는지 확인해야 할 수도 있습니다.

경고—손상 위험: 메모리 장치에서 인쇄, 읽기 또는 쓰기 작업 중으로 표시되는 영역의 USB 케이블이나 네트워크 어댑터, 커넥터, 메모리 장치 또는 프린터를 만지지 마십시오. 데이터가 손실될 수 있습니다.

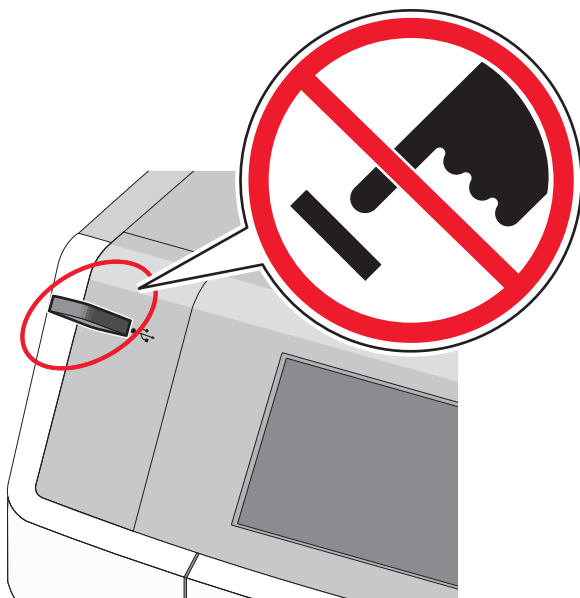

- 2 프린터 제어판에서 인쇄하려는 문서를 터치합니다.
- 3 화살표를 터치하여 인쇄하려는 매수를 지정한 다음 **인쇄**를 터치합니다.

참고:

- 문서 인쇄가 완료되기 전까지는 **USB** 포트에서 플래시 드라이브를 분리하지 마십시오.
- 초기 **USB** 메뉴 화면에서 벗어난 상태에서도 프린터에 플래시 드라이브가 그대로 있으면 플래시 드라이브의 파일을 대기 작업으로 인쇄할 수 있습니다.

지원되는 플래시 드라이브 및 파일 유형

플래시 드라이브	파일 유형
<p>많은 플래시 드라이브가 프린터에서 사용 테스트를 거쳐 승인되었습니다. 자세한 내용은 프린터 구입처에 문의하십시오.</p> <p>참고:</p> <ul style="list-style-type: none"> • 고속 USB 플래시 드라이브는 고속 표준을 지원해야 합니다. USB 저속 기능만 지원하는 장치는 사용할 수 없습니다. • USB 플래시 드라이브에서는 FAT(File Allocation Tables) 시스템이 지원되어야 합니다. NTFS(New Technology File System) 또는 다른 파일 시스템으로 포맷된 장치는 지원되지 않습니다. 	<p>문서:</p> <ul style="list-style-type: none"> • .pdf • .xps <p>이미지:</p> <ul style="list-style-type: none"> • .dcm • .gif • JPEG 또는 .jpg • .bmp • .pcx • TIFF 또는 .tif • .png • .fis

인쇄 작업 취소

프린터 제어판에서 인쇄 작업 취소

- 1 프린터 제어판에서 **작업 취소**를 터치하거나 키패드에서 **X**를 누릅니다.
- 2 취소할 인쇄 작업을 누른 다음 **선택한 작업 삭제**를 누릅니다.

참고: 키패드에서 **X**를 누른 후 **재시작**을 터치해서 홈 스크린으로 돌아갑니다.

컴퓨터에서 인쇄 작업 취소

Windows 사용자의 경우

- 1 프린터 폴더를 열어 사용자의 프린터를 선택합니다.
- 2 인쇄 대기열에서 취소하려는 작업을 선택한 다음 삭제를 누릅니다.

Macintosh 사용자의 경우

- 1 **Apple** 메뉴의 시스템 기본 설정에서 프린터를 찾습니다.
- 2 인쇄 대기열에서 취소하려는 작업을 선택한 다음 삭제를 누릅니다.

복사

복사본 만들기

빠르게 복사

- 1 원본 문서를 인쇄면이 위로 향하게 하여 짧은 가장자리부터 **ADF**에 넣거나 인쇄면이 아래로 향하게 하여 스캐너 유리 위에 놓습니다.

참고:

- 문서를 **ADF**에 넣을 때는 용지 가이드를 조정하십시오.
- 원본 문서의 크기 및 사본 문서의 크기가 모두 동일하지 확인하십시오. 적절한 크기를 설정하지 않으면 이미지가 잘릴 수 있습니다.
- 우편 엽서, 사진, 크기가 작은 문서, 투명 용지, 인화지, 얇은 용지(예: 잡지 스크랩) 등을 **ADF**에 넣지 마십시오. 이러한 용지는 스캐너 유리 위에 놓으십시오.

- 2 프린터 제어판에서 **복사**를 눌러 복사를 시작합니다.

ADF를 사용하여 복사

- 1 원본 문서를 인쇄면이 위로 향하게 하여 짧은 가장자리부터 **ADF**에 넣습니다.

참고: 우편 엽서, 사진, 크기가 작은 문서, 투명 용지, 인화지, 얇은 용지(예: 잡지 스크랩) 등을 **ADF**에 넣지 마십시오. 이러한 용지는 스캐너 유리 위에 놓으십시오.

- 2 용지 고정대를 조정합니다.
- 3 홈 화면에서 다음으로 이동합니다.
복사(Copy) > 복사 설정 변경 > 복사(Copy It)

스캐너 유리를 사용하여 복사

- 1 원본 문서를 인쇄면이 아래로 향하게 하여 스캐너 유리 왼쪽 상단 모서리에 놓습니다.
- 2 홈 화면에서 다음으로 이동합니다.
복사(Copy) > 복사 설정 변경 > 복사(Copy It)
- 3 스캔할 페이지가 더 있으면 다음 문서를 스캐너 유리 위에 놓은 후 **다음 페이지 스캔(Scan the Next Page)**을 터치합니다.
- 4 **작업 마침(Finish the Job)**을 터치하여 홈 화면으로 돌아갑니다.

필름 사진 복사

- 1 복사할 면이 밑으로 가도록 하여 사진을 스캐너 유리 왼쪽 상단 구석에 놓습니다.
- 2 홈 스크린에서 다음으로 이동합니다.

복사 > 콘텐츠 > 사진 >  > 사진/필름 >  > 복사

- 3 다음 페이지 스캔 또는 작업 마무리를 터치합니다.

복사 작업 취소

문서가 자동 급지대에 있는 동안 복사 작업 취소

자동 급지대가 문서 처리를 시작하면 스캔 화면이 나타납니다. 복사 작업을 취소하려면 터치 스크린에서 **작업 취소**를 누릅니다.

“스캔 작업 취소” 화면이 나타납니다. 자동 급지대에 걸려 있는 용지가 모두 빠져 나오고 복사 작업이 취소됩니다.

스캐너 유리에서 복사 중인 페이지의 복사 작업 취소

터치 스크린에서 **작업 취소**를 누릅니다.

“스캔 작업 취소” 화면이 나타납니다. 작업이 취소되면 복사 화면이 나타납니다.

페이지 인쇄 중 복사 작업 취소

- 1 프린터 제어판에서 **작업 취소**를 터치하거나 키패드에서 를 누릅니다.
- 2 취소할 작업을 터치한 다음 **선택한 작업 삭제(Delete Selected Jobs)**를 터치합니다.

참고: 키패드에서 를 누른 후 **재시작**을 터치해서 홈 스크린으로 돌아갑니다.

이메일로 보내기

이메일로 보내기 준비

이메일 기능 설정

- 1 웹 브라우저의 주소 필드에 프린터 IP 주소를 입력합니다.
프린터의 IP 주소를 모르는 경우 다음과 같이 확인할 수 있습니다.
 - 프린터 제어판에서 네트워크/포트(Networks/Ports) 메뉴의 TCP/IP 섹션에 있는 IP 주소를 확인합니다.
 - 네트워크 설정 페이지 또는 메뉴 설정 페이지를 인쇄하고 TCP/IP 섹션에서 IP 주소를 찾습니다.
- 2 **설정(Settings)**을 누릅니다.
- 3 기본 설정에서 **이메일/FTP 설정**을 클릭합니다.
- 4 **이메일 설정(E-mail Settings) > 이메일 서버 설정(Setup E-mail Server)**을 누릅니다.
- 5 필드에 해당 정보를 입력합니다.
- 6 **제출(Submit)**을 누릅니다.

이메일 설정 구성

- 1 웹 브라우저의 주소 필드에 프린터 IP 주소를 입력합니다.
프린터의 IP 주소를 모르는 경우 다음과 같이 확인할 수 있습니다.
 - 프린터 제어판에서 네트워크/포트(Networks/Ports) 메뉴의 TCP/IP 섹션에 있는 IP 주소를 확인합니다.
 - 네트워크 설정 페이지 또는 메뉴 설정 페이지를 인쇄하고 TCP/IP 섹션에서 IP 주소를 찾습니다.
- 2 **설정(Settings) > 이메일/FTP 설정(E-mail/FTP Settings) > 이메일 설정(E-mail Settings)**을 누릅니다.
- 3 필드에 해당 정보를 입력합니다.
- 4 **제출(Submit)**을 누릅니다.

이메일 단축번호 만들기

EWS(Embedded Web Server)로 이메일 단축번호 만들기

- 1 웹 브라우저의 주소 필드에 프린터 IP 주소를 입력합니다.

프린터의 IP 주소를 모르는 경우 다음과 같이 확인할 수 있습니다.

- 프린터 제어판에서 네트워크/포트(Networks/Ports) 메뉴의 TCP/IP 섹션에 있는 IP 주소를 확인합니다.
- 네트워크 설정 페이지 또는 메뉴 설정 페이지를 인쇄하고 TCP/IP 섹션에서 IP 주소를 찾습니다.

- 2 **설정(Settings)**을 누릅니다.
- 3 기타 설정(Other Settings)에서 **단축번호 관리(Manage Shortcuts) > 이메일 단축번호 설정(E-mail Shortcut Setup)**을 누릅니다.
- 4 고유한 수신인 이름을 입력하고 이메일 주소를 입력합니다.
참고: 여러 개의 주소를 입력하는 경우 각 주소를 쉼표(,)로 구분하십시오.
- 5 스캔 설정(형식, 내용, 컬러 및 해상도)을 선택합니다.
- 6 단축번호를 입력하고 **추가**를 클릭합니다.
이미 사용 중인 번호를 입력하는 경우 다른 번호를 선택하라는 메시지가 표시됩니다.

프린터 제어판을 사용하여 이메일 바로가기 만들기

- 1 홈 스크린에서 다음으로 이동합니다.
이메일 > 받는 사람 > 이메일 주소 입력
수신인 그룹을 만들려면 **다음 주소**를 누르고 다음 수신인의 이메일 주소를 입력합니다.
- 2 을 터치합니다.
- 3 바로가기의 고유 이름을 입력하고 **완료(Done)**를 터치합니다.
- 4 바로가기 이름이 올바른지 확인한 후 **확인**을 터치합니다.
바로가기 이름이 잘못된 경우 **취소**를 누르고 정보를 다시 입력합니다.

문서를 이메일로 보내기

프린터 제어판을 사용하여 이메일 전송

- 1 원본 문서를 인쇄면이 위로 향하게 하여 짧은 가장자리부터 ADF에 넣거나 인쇄면이 아래로 향하게 하여 스캐너 유리 위에 놓습니다.

참고: 우편 엽서, 사진, 크기가 작은 문서, 투명 용지, 인화지, 얇은 용지(예: 잡지 스크랩) 등을 ADF에 넣지 마십시오. 이러한 용지는 스캐너 유리 위에 놓으십시오.

2 문서를 ADF에 넣는 경우 용지 고정대를 조정합니다.

참고: 원본 문서의 크기 및 사본 문서의 크기가 모두 동일하지 확인하십시오. 적절한 크기를 설정하지 않으면 이미지가 잘릴 수 있습니다.

3 홈 스크린에서 다음으로 이동합니다.

이메일 >받는 사람

4 이메일 주소를 입력하거나 **#**를 누른 다음 단축 번호를 입력합니다.

수신인을 추가로 입력하려면 **다음 주소(Next Address)**를 터치한 다음 추가할 주소 또는 단축 번호를 입력합니다.

참고: 주소록을 사용하여 이메일 주소를 입력할 수도 있습니다.

5 완료 >전송을 터치합니다.

단축번호를 사용하여 이메일 전송

1 원본 문서 면을 위로 가게 하여 짧은 가장자리가 먼저 자동 급지대에 들어가도록 넣거나, 원본 문서 면이 스캐너 유리를 향하도록 스캐너에 올려 놓습니다.

참고: 우편 엽서, 사진, 작은 것, 투명 용지, 사진 용지를 비롯하여 잡지에서 오려낸 종이처럼 얇은 매체는 자동 급지대에 넣지 마십시오. 이러한 것은 스캐너 유리에 올려 놓으십시오.

2 문서를 자동 급지대에 넣는 경우 용지 가이드를 조정합니다.

3 **#**를 누르고 키패드를 사용하여 단축 번호를 입력한 다음 를 터치합니다.

수신인을 추가로 입력하려면 **다음 주소**를 터치한 다음 추가할 주소 또는 단축 번호를 입력합니다.

4 전송을 누릅니다.

주소록을 사용하여 이메일 전송

1 원본 문서를 인쇄면이 위로 향하게 하여 짧은 가장자리부터 ADF에 넣거나 인쇄면이 아래로 향하게 하여 스캐너 유리 위에 놓습니다.

참고: 우편 엽서, 사진, 크기가 작은 문서, 투명 용지, 인화지, 얇은 용지(예: 잡지 스크랩) 등을 ADF에 넣지 마십시오. 이러한 용지는 스캐너 유리 위에 놓으십시오.

2 문서를 ADF에 넣는 경우 용지 고정대를 조정합니다.

3 홈 화면에서 다음으로 이동합니다.

이메일(E-mail) >수신인(Recipient(s)) >  > 수신인 이름 입력 > 단축 번호 찾기(Browse shortcuts)

4 수신인의 이름을 터치합니다.

수신인을 추가하려면 **다음 주소(Next address)**를 터치한 다음 추가할 주소 또는 단축 번호를 입력하거나 주소록을 검색합니다.

5 완료(Done)를 터치합니다.

이메일 취소

- ADF를 사용하는 경우 **스캔** 중이 표시되는 동안 **작업 취소**를 누릅니다.
- 스캐너 유리를 사용하는 경우 **스캔** 중 또는 **다음 페이지 스캔/작업 마침**이 표시되는 동안 **작업 취소**를 누릅니다.

팩스

팩스 보내기

프린터 제어판을 사용하여 팩스 보내기

1 원본 문서를 인쇄면이 위로 향하게 하여 짧은 가장자리부터 ADF에 넣거나 인쇄면이 아래로 향하게 하여 스캐너 유리 위에 놓습니다.

참고: 우편 엽서, 사진, 크기가 작은 문서, 투명 용지, 인화지, 얇은 용지(예: 잡지 스크랩) 등을 ADF에 넣지 마십시오. 이러한 용지는 스캐너 유리 위에 놓으십시오.

2 문서를 ADF에 넣는 경우 용지 고정대를 조정합니다.

3 시작 화면에서 **팩스(Fax)**를 터치합니다.

4 터치 스크린이나 키패드를 사용하여 팩스 번호 또는 단축 번호를 입력합니다.

수신인을 추가하려면 **다음 번호(Next Number)**를 터치한 다음 수신인의 전화 번호 또는 단축 번호를 입력하거나 주소록을 검색합니다.

참고: 팩스 번호 내에 다이얼 일시 중지지를 포함하려면 를 누릅니다. 다이얼 일시 중지지 "팩스 수신인" 필드에 침표로 나타납니다. 외부 회선을 먼저 입력해야 하는 경우 이 기능을 사용합니다.

5 팩스 전송을 누릅니다.

컴퓨터를 사용하여 팩스 전송

프린터 드라이버의 팩스 옵션을 사용하면 인쇄 작업을 프린터로 전송하여 작업을 팩스로 전송할 수 있습니다. 팩스 옵션은 일반 팩스와 같이 작동하지만, 프린터 제어판에서 제어되지 않고 프린터 드라이버를 통해 제어됩니다.

1 문서를 열고 **파일 >인쇄**를 클릭합니다.

2 프린터를 선택한 다음 **속성, 기본 설정, 옵션** 또는 **설정**을 누릅니다.

3 다음 항목으로 이동합니다.

팩스 탭 >팩스 사용

4 "팩스 번호(Fax number(s))" 필드에 수신자 팩스 번호를 입력합니다.

참고: 팩스 번호는 수동으로 직접 입력하거나 전화번호부 기능을 사용하여 입력할 수 있습니다.

5 필요한 경우 전화 "국번" 필드에 국번을 입력합니다.

6 적절한 용지 크기와 용지 방향을 선택합니다.

7 팩스에 표시 페이지를 넣으려면 **팩스 표시 페이지 포함**을 선택하고 적절한 정보를 입력합니다.

8 확인을 클릭합니다.

참고:

- 팩스 옵션은 **PostScript** 드라이버 또는 **Universal Fax Driver**에서만 사용할 수 있습니다. 이러한 드라이버 설치에 대한 자세한 내용은 **소프트웨어 및 설명서 CD**를 참조하십시오.
- 팩스 옵션을 사용하려면 먼저 **PostScript** 드라이버에서 팩스 옵션을 설치하고 활성화해야 합니다.
- **팩스 전송 전에 항상 설정 표시** 확인란을 선택한 경우 팩스가 전송되기 전에 수신자 정보를 확인할 수 있는 대화 상자가 나타납니다. 이 확인란을 지우는 경우 팩스 탭에서 **확인**을 누르면 대기 문서가 팩스로 자동으로 전송됩니다.

단축번호를 사용하여 팩스 전송

팩스 단축번호는 전화기 또는 팩스의 단축 다이얼 번호와 비슷합니다. 단축번호(1-9999)에는 단일 수신인 또는 여러 수신인을 포함할 수 있습니다.

- 1 원본 문서 면을 위로 가게 하여 짧은 가장자리가 먼저 자동 급지대에 들어가도록 넣거나, 원본 문서 면이 스캐너 유리를 향하도록 스캐너에 올려 놓습니다.

참고: 우편 엽서, 사진, 작은 것, 투명 용지, 사진 용지를 비롯하여 잡지에서 오려낸 종이처럼 얇은 매체는 자동 급지대에 넣지 마십시오. 이러한 것은 스캐너 유리에 올려 놓으십시오.

- 2 문서를 자동 급지대에 넣는 경우 용지 가이드를 조정합니다.
- 3 **#** 을 누른 다음 키패드로 단축 번호를 입력합니다.
- 4 팩스 전송을 누릅니다.

주소록을 사용하여 팩스 전송

주소록을 사용하면 책갈피 및 네트워크 디렉토리 서버를 검색할 수 있습니다.

참고: 주소록 기능이 활성화되어 있지 않으면 시스템 지원 관리자에게 문의하십시오.

- 1 원본 문서를 인쇄면이 위로 향하게 하여 짧은 가장자리부터 ADF 에 넣거나 인쇄면이 아래로 향하게 하여 스캐너 유리 위에 놓습니다.

참고:

- 문서를 ADF 에 넣는 경우 용지 고정대를 조정합니다.
- 우편 엽서, 사진, 크기가 작은 문서, 투명 용지, 인화지, 얇은 용지(예: 잡지 스크랩) 등을 ADF 에 넣지 마십시오. 이러한 용지는 스캐너 유리 위에 놓으십시오.

- 2 홈 스크린에서 다음으로 이동합니다.



팩스 >

- 3 단축 번호 찾아보기를 터치하거나 가상 키보드를 사용하여 팩스 번호를 찾으려는 사람의 전체 이름을 입력하거나 이름의 일부를 입력합니다.

참고: 동시에 여러 이름을 검색하지 마십시오.

- 4 팩스를 보내려는 사용자의 이름을 터치한 후 **완료 > 팩스 전송** 을 터치합니다.

단축번호 만들기

EWS(Embedded Web Server)로 팩스 대상 단축번호 만들기

영구 팩스 수신자를 만들고 여기에 단축번호를 지정하면 팩스를 보낼 때마다 프린터 제어판에서 팩스 수신인의 전화 번호 전체를 입력하지 않아도 됩니다. 단축번호는 단일 팩스 번호 또는 여러 팩스 번호에 대해 만들 수 있습니다.

- 1 웹 브라우저의 주소 필드에 프린터 IP 주소를 입력합니다.
프린터의 IP 주소를 모르는 경우 다음과 같이 확인할 수 있습니다.
 - 프린터 제어판에서 네트워크/포트(Networks/Ports) 메뉴의 TCP/IP 섹션에 있는 IP 주소를 확인합니다.
 - 네트워크 설정 페이지 또는 메뉴 설정 페이지를 인쇄하고 TCP/IP 섹션에서 IP 주소를 찾습니다.
- 2 **설정(Settings) > 단축번호 관리(Manage Shortcuts) > 팩스 단축번호 설정(Fax Shortcut Setup)**을 누릅니다.

참고: 비밀번호가 필요할 수도 있습니다. ID 와 비밀번호를 모르면 시스템 지원 담당자에게 문의하십시오.

- 3 고유한 단축번호 이름을 입력하고 팩스 번호를 입력합니다.
여러 번호에 대한 단축번호를 만들려면 그룹에 해당하는 팩스 번호를 입력합니다.

참고: 해당 그룹 내 팩스 번호는 각각 세미콜론(;)으로 구분합니다.

- 4 단축번호를 지정합니다.
이미 사용 중인 번호를 입력하는 경우 다른 번호를 선택하라는 메시지가 표시됩니다.

- 5 **추가(Add)**를 누릅니다.

프린터 제어판을 사용하여 팩스 대상 바로가기 만들기

- 1 홈 스크린에서 **팩스**를 누르고 팩스 번호를 입력합니다.
팩스 번호 그룹을 만들려면 **다음 번호**를 누른 후 다음 팩스 번호를 입력합니다.



- 2 **★** 을 터치합니다.

- 3 바로가기의 고유 이름을 입력하고 **완료(Done)**를 터치합니다.

- 4 바로가기 이름과 번호가 올바르게 확인한 후 **확인(OK)**을 터치합니다.

이름 또는 번호가 잘못된 경우 **취소(Cancel)**를 누르고 정보를 다시 입력합니다.

스캔

Scan to Network 사용

Scan to Network 를 사용하면 시스템 지원 담당자가 지정한 네트워크 대상으로 문서를 스캔할 수 있습니다. 수신지(공유 네트워크 폴더)가 네트워크에서 설정된 후, Embedded Web Server 를 사용하여 적절한 프린터에 응용 프로그램을 설치하고 구성하는 응용 프로그램 설치 과정을 거칩니다. 자세한 내용은 [4 페이지의 "Scan to Network 설정"](#)을 참조하십시오.

FTP 주소로 스캔

프린터 제어판을 사용해서 FTP 주소로 스캔

- 1 원본 문서를 인쇄면이 위로 향하게 하여 짧은 가장자리부터 ADF 에 넣거나 인쇄면이 아래로 향하게 하여 스캐너 유리 위에 놓습니다.

참고: 우편 엽서, 사진, 크기가 작은 문서, 투명 용지, 인화지, 얇은 용지(예: 잡지 스크랩) 등을 ADF 에 넣지 마십시오. 이러한 용지는 스캐너 유리 위에 놓으십시오.

- 2 문서를 ADF 에 넣는 경우 용지 고정대를 조정합니다.

- 3 홈 스크린에서 다음으로 이동합니다.

FTP > FTP > FTP 주소 입력 > 전송

단축 번호로 FTP 주소에 스캔(Scanning to an FTP address using a shortcut number)

- 1 원본 문서를 인쇄면이 위로 향하게 하여 짧은 가장자리부터 ADF 에 넣거나 인쇄면이 아래로 향하게 하여 스캐너 유리 위에 놓습니다.

참고: 우편 엽서, 사진, 크기가 작은 문서, 투명 용지, 인화지, 얇은 용지(예: 잡지 스크랩) 등을 ADF 에 넣지 마십시오. 이러한 용지는 스캐너 유리 위에 놓으십시오.

- 2 문서를 ADF 에 넣는 경우 용지 고정대를 조정합니다.

- 3 **#** 를 누른 다음 FTP 단축 번호를 입력합니다.

- 4 **전송**을 누릅니다.

주소록을 사용하여 FTP 주소로 스캔

1 원본 문서 면을 위로 가게 하여 짧은 가장자리가 먼저 자동 금지대에 들어가도록 넣거나, 원본 문서 면이 스캐너 유리를 향하도록 스캐너에 올려 놓습니다.

참고: 우편 엽서, 사진, 작은 것, 투명 용지, 사진 용지를 비롯하여 잡지에서 오려낸 종이처럼 얇은 매체는 자동 금지대에 넣지 마십시오. 이러한 것은 스캐너 유리에 올려 놓으십시오.

- 2 문서를 자동 금지대에 넣는 경우 용지 가이드를 조정합니다.
- 3 홈 스크린에서 다음으로 이동합니다.

FTP > FTP >  > 수신인 이름 입력 > 단축 번호 찾아보기 > 수신인 이름 > 검색

컴퓨터 또는 플래시 드라이브로 스캔

컴퓨터로 스캔하기

- 1 웹 브라우저의 주소 필드에 프린터 IP 주소를 입력합니다.
프린터의 IP 주소를 모르는 경우 다음과 같이 확인할 수 있습니다.
 - 프린터 제어판에서 네트워크/포트(Networks/Ports) 메뉴의 TCP/IP 섹션에 있는 IP 주소를 확인합니다.
 - 네트워크 설정 페이지 또는 메뉴 설정 페이지를 인쇄하고 TCP/IP 섹션에서 IP 주소를 찾습니다.
- 2 스캔 프로파일(Scan Profile) > 생성(Create)을 누릅니다.
- 3 사용자의 스캔 설정을 선택하고 다음을 클릭합니다.
- 4 스캔할 출력 파일을 저장할 컴퓨터 상의 위치를 선택합니다.
- 5 스캔 이름을 입력합니다.
스캔 이름은 디스플레이의 스캔 프로파일 목록에 나타나는 이름입니다.
- 6 제출(Submit)을 누릅니다.
- 7 스캔 프로파일 화면에서 지침을 검토하십시오.
제출(Submit)을 클릭하면 바로 가기 번호가 자동으로 지정됩니다. 이 단축 번호를 사용해 문서를 스캔할 수 있습니다.
 - a 원본 문서를 인쇄면이 위로 향하게 하여 짧은 가장자리부터 ADF에 넣거나 인쇄면이 아래로 향하게 하여 스캐너 유리 위에 놓습니다.

참고: 우편 엽서, 사진, 크기가 작은 문서, 투명 용지, 인쇄지, 얇은 용지(예: 잡지 스크랩) 등을 ADF에 넣지 마십시오. 이러한 용지는 스캐너 유리 위에 놓으십시오.

b 문서를 ADF에 넣는 경우 용지 고정대를 조정합니다.

- a 를 누른 후 키패드를 사용하여 단축번호를 입력하거나 홈 스크린에서 **보류 작업(Held Jobs)**을 누른 후 **프로파일(Profiles)**을 누릅니다.
- d 단축번호를 입력한 후 스캐너가 스캔하여 결과를 지정된 디렉터리나 프로그램으로 전송합니다. 기본 화면에서 **프로파일(Profiles)**을 누른 경우, 목록에서 사용자의 단축번호를 찾습니다.

8 컴퓨터로 돌아가서 파일을 봅니다.
출력 파일이 위치에 저장되거나 지정된 프로그램에서 실행됩니다.

플래시 드라이브로 스캔하기

- 1 원본 문서를 인쇄면이 위로 향하게 하여 짧은 가장자리부터 ADF에 넣거나 인쇄면이 아래로 향하게 하여 스캐너 유리 위에 놓습니다.
참고: 우편 엽서, 사진, 크기가 작은 문서, 투명 용지, 인쇄지, 얇은 용지(예: 잡지 스크랩) 등을 ADF에 넣지 마십시오. 이러한 용지는 스캐너 유리 위에 놓으십시오.
- 2 문서를 ADF에 넣는 경우 용지 고정대를 조정합니다.
- 3 프린터 전면에 있는 USB 포트에 플래시 드라이브를 삽입합니다.
USB 드라이브 홈 스크린이 나타납니다.
- 4 대상 폴더를 선택한 후 **USB 드라이브로 스캔(Scan to USB drive)**을 터치합니다.
- 5 스캔 설정을 조정합니다.
- 6 **스캔하기(Scan It)**를 터치합니다.

용지 걸림 해결

용지 걸림 번호 및 위치 이해

용지 걸림이 발생하면 프린터 디스플레이에 용지 걸림 위치를 표시하는 메시지가 나타납니다. 용지가 걸린 위치에 액세스하려면 도어 및 덮개를 열고 용지함을 분리합니다. 용지 걸림 메시지를 해결하려면 용지 경로에서 모든 걸린 용지를 치워야 합니다.

영역 이름	용지 걸림 번호	수행할 조치
프린터 내부	200-201	전면 덮개를 열고, 토너 카트리지가 뒤쪽에서 걸린 용지를 제거합니다. 전면 덮개를 열고, 광전도체 장치 아래에서 걸린 용지를 제거합니다. 전면 덮개를 열고, 퓨저 아래에서 걸린 용지를 제거합니다.
프린터 내부	202-203	전면 덮개를 열고, 퓨저 영역에서 걸린 용지를 제거합니다. 상단 입구 덮개를 열고 걸린 용지를 제거합니다.
프린터 내부	230	전면 덮개를 열고, 전면 덮개와 용지함 1 사이에 있는 걸린 용지를 제거합니다.
표준 출력함	202-203	표준 출력함에 있는 용지를 모두 제거한 다음 걸린 용지를 제거합니다.
용지함 [x]	24x	각 용지함을 열어 걸린 용지를 제거합니다.
다용도 공급 장치	250	다용도 공급 장치에서 용지를 모두 꺼낸 후 걸린 용지를 제거합니다.
ADF(자동 문서 공급 장치)	29y.xx	자동 금지대 덮개를 열고 걸린 용지를 제거합니다. 양면 덮개를 열고 걸린 용지를 제거합니다.
스캐너 덮개		스캐너 덮개를 열고 걸린 용지를 제거합니다.

200-201 용지 걸림

토너 카트리지 영역의 용지 걸림

1 프린터의 위쪽 입구 덮개를 엽니다.

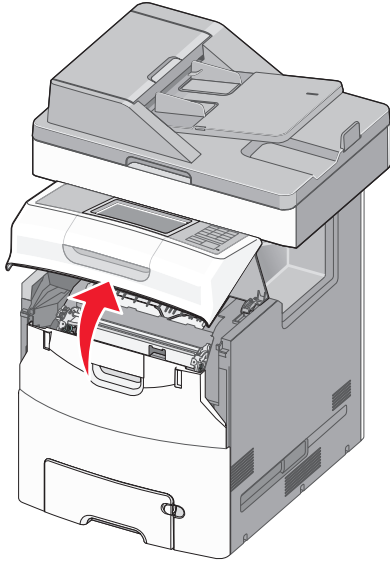

주의—표면 고열: 프린터 내부가 뜨거울 수 있습니다. 고온의 부속으로 인한 상해 위험을 줄이기 위해 표면이 식은 후에 만지십시오.

2 전면 도어를 엽니다.

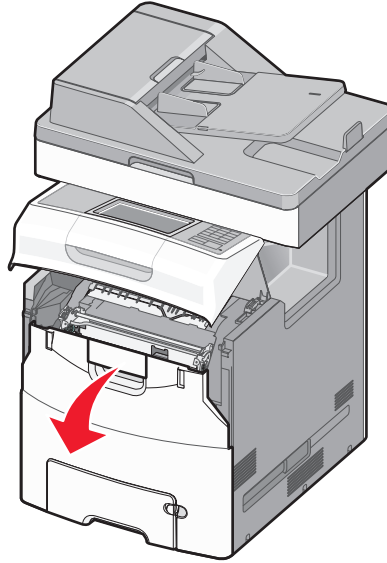

경고—손상 위험: 포토컨덕터의 과도한 노출을 방지하려면 전면 덮개를 10분 이상 열어 놓지 마십시오.

3 걸린 용지를 양쪽에서 단단히 잡고 위쪽으로 또는 토너 카트리지 영역 뒤쪽에서 부드럽게 당겨 빼냅니다.

참고: 용지 조각도 모두 제거해야 합니다.

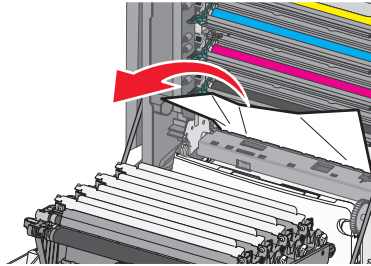

4 전면 덮개를 닫은 후 위쪽 입구 덮개를 닫습니다.

5 프린터 제어판에서 계속, 용지 걸림 해결(Continue, jam cleared)을 터치합니다.

광전도체 장치 아래의 용지 걸림

1 프린터의 위쪽 입구 덮개를 엽니다.

주의—표면 고열: 프린터 내부가 뜨거울 수 있습니다. 고온의 부속으로 인한 상해 위험을 줄이기 위해 표면이 식은 후에 만지십시오.

2 전면 도어를 엽니다.

경고—손상 위험: 포토컨덕터의 과도한 노출을 방지하려면 전면 덮개를 10분 이상 열어 놓지 마십시오.

3 광전도체 장치 아래에 걸린 경우 걸린 용지를 양쪽에서 단단히 잡고 살짝 당겨 빼냅니다.

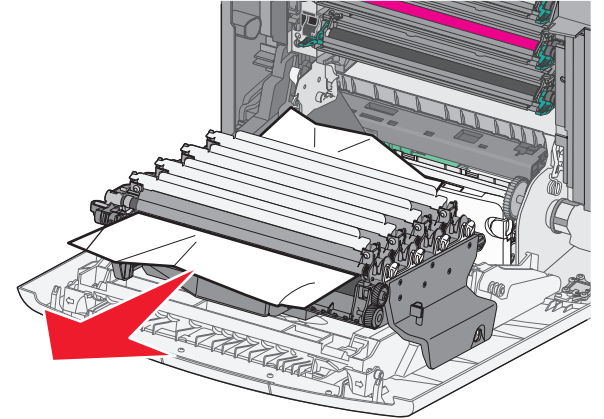

참고: 용지 조각도 모두 제거해야 합니다.

4 걸린 용지가 광전도체 장치 아래에 너무 단단히 물려 있으면 광전도체 장치를 빼낸 후 평평한 곳에 놓으십시오.

경고—손상 위험: 광전도체 드럼을 만지지 않도록 주의하십시오. 드럼을 만지면 이후 인쇄 작업의 인쇄 품질에 영향을 줄 수 있습니다.

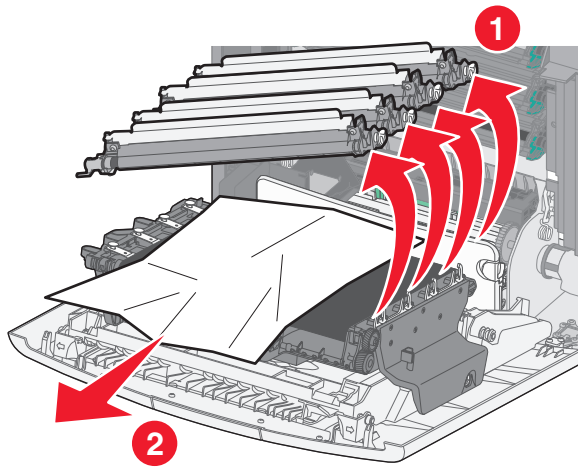

5 걸린 용지를 양쪽에서 단단히 잡고 살짝 당겨 빼냅니다.

참고: 용지 조각도 모두 제거해야 합니다.

6 각 광전도체 장치를 다시 설치합니다.

7 전면 덮개를 닫은 후 프린터 위쪽 입구 덮개를 닫습니다.

8 프린터 제어판에서 **계속, 용지 걸림 해결(Continue, jam cleared)**을 터치합니다.

퓨저의 용지 걸림 영역

1 프린터의 위쪽 입구 덮개를 엽니다.

⚠ 주의—표면 고열: 프린터 내부가 뜨거울 수 있습니다. 고온의 부속으로 인한 상해 위험을 줄이기 위해 표면이 식은 후에 만지십시오.

2 전면 도어를 엽니다.

경고—손상 위험: 포토컨덕터의 과도한 노출을 방지하려면 전면 덮개를 10 분 이상 열어 놓지 마십시오.

3 용지가 걸린 위치를 확인한 후 다음과 같이 걸린 용지를 제거합니다.

a 퓨저 아래에 걸린 용지가 보이는 경우 용지를 양쪽에서 단단히 잡고 살짝 당겨 빼냅니다.

참고: 용지 조각도 모두 제거해야 합니다.

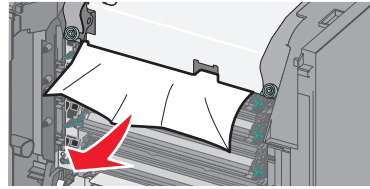

b 퓨저 어셈블리에서 위쪽 용지 고정대에 걸린 용지가 보이는 경우 용지를 양쪽에서 단단히 잡고 살짝 당겨 빼냅니다.

참고: 용지 조각도 모두 제거해야 합니다.

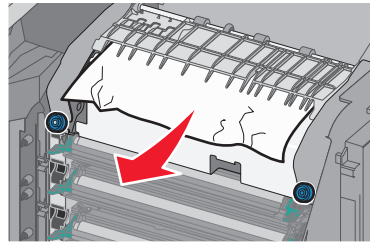

c 걸린 용지가 보이지 않으면 퓨저 장치를 제거합니다.

경고—손상 위험: 퓨저 장치의 가운데의 롤러를 만지지 마십시오. 그렇지 않으면 퓨저가 손상될 수 있습니다.

1 퓨저 장치의 나사를 시계 반대 방향으로 돌려 풉니다.

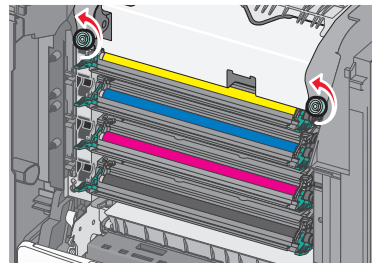

2 양쪽의 손잡이 구멍을 사용하여 퓨저 장치를 들어 올려서 프린터에서 빼냅니다.

⚠ 주의—표면 고열: 퓨저가 뜨거울 수 있습니다. 고온의 부속으로 인한 상해 위험을 줄이기 위해 표면이 식은 후에 만지십시오.

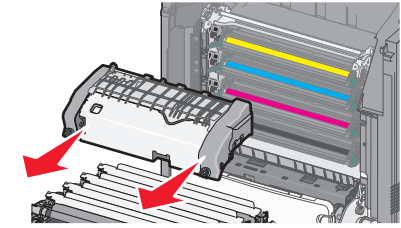

d 파란색 손잡이 나사가 위를 향하도록 하여 평평한 곳에 퓨저를 놓습니다.

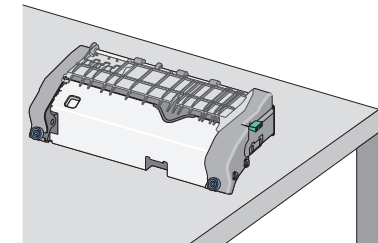

e 녹색 사각형 손잡이를 잡아 당기고 시계 방향으로 돌려서 위쪽 용지 고정대의 잠금을 풉니다.

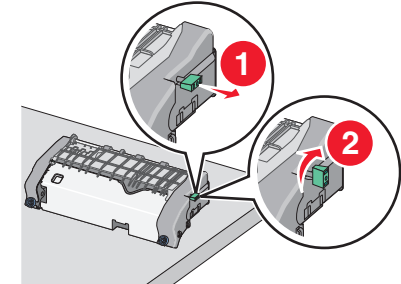

f 녹색 화살표 탭을 왼쪽으로 누른 후 위쪽 용지 고정대를 들어 올립니다.

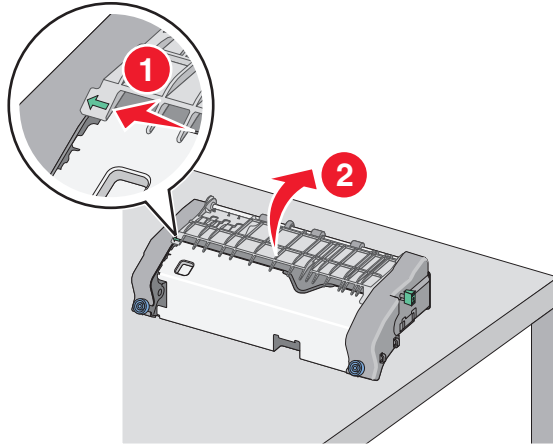

g 걸린 용지를 양쪽에서 단단히 잡고 살짝 당겨 빼냅니다.

참고: 용지 조각도 모두 제거해야 합니다.

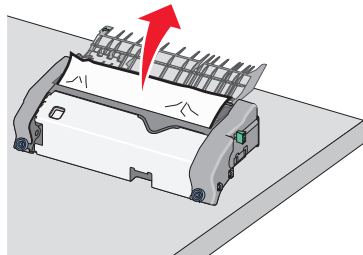

h 위쪽 용지 고정대를 닫습니다. 용지 가이드의 양쪽이 확실하게 장착되었는지 확인합니다.

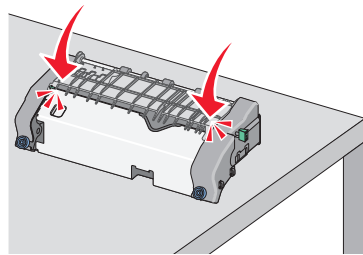

i 녹색 사각형 손잡이를 잡아 당기고 시계 반대 방향으로 돌려서 위쪽 용지 고정대를 단단히 고정시킵니다.

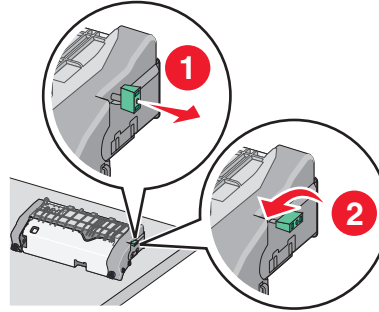

j 퓨저 장치를 다시 설치합니다.

1 퓨저 장치의 양쪽 손잡이를 사용하여 정렬한 다음 프린터에 다시 넣습니다.

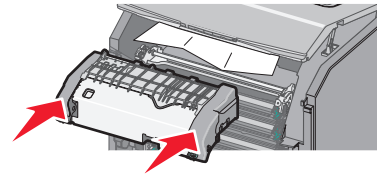

2 나사를 시계 방향으로 돌려 퓨저를 단단히 고정시킵니다.

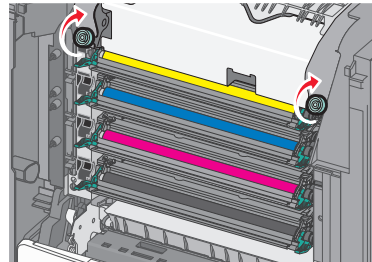

4 전면 덮개를 닫은 후 위쪽 입구 덮개를 닫습니다.

5 프린터 제어판에서 계속, 용지 걸림 해결(Continue, jam cleared)을 터치합니다.

202-203 용지 걸림

표준 출력함에 걸린 용지가 보이는 경우 용지를 양쪽에서 단단히 잡고 살짝 당겨 빼냅니다.

참고: 용지 조각도 모두 제거해야 합니다.

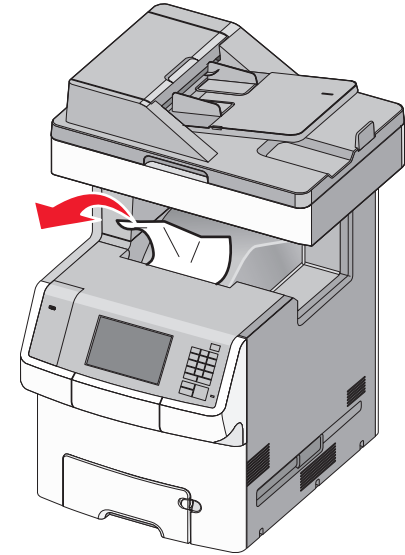

퓨저의 용지 걸림 영역

1 프린터의 위쪽 입구 덮개를 엽니다.

주의—표면 고열: 프린터 내부가 뜨거울 수 있습니다. 고온의 부속으로 인한 상해 위험을 줄이기 위해 표면이 식은 후에 만지십시오.

2 전면 도어를 엽니다.

경고—손상 위험: 포토컨덕터의 과도한 노출을 방지하려면 전면 덮개를 10분 이상 열어 놓지 마십시오.

3 용지가 걸린 위치를 확인한 후 다음과 같이 걸린 용지를 제거합니다.

a 퓨저 아래에 걸린 용지가 보이는 경우 용지를 양쪽에서 단단히 잡고 살짝 당겨 빼냅니다.

참고: 용지 조각도 모두 제거해야 합니다.

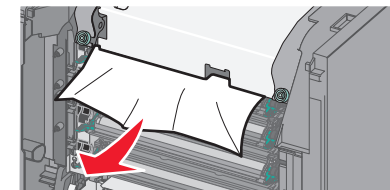

b 퓨저 어셈블리에서 위쪽 용지 고정대에 걸린 용지가 보이는 경우 용지를 양쪽에서 단단히 잡고 살짝 당겨 빼냅니다.

참고: 용지 조각도 모두 제거해야 합니다.

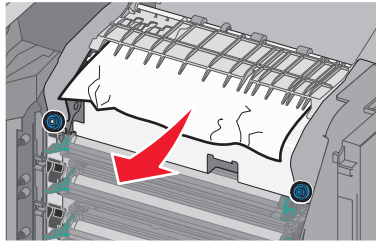

c 걸린 용지가 보이지 않으면 퓨저 장치를 제거합니다.

1 퓨저 장치의 나사를 시계 반대 방향으로 돌려 풉니다.

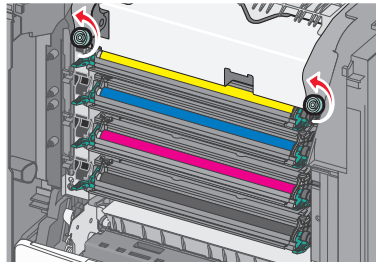

2 양쪽의 손잡이 구멍을 사용하여 퓨저 장치를 들어 올려서 프린터에서 빼냅니다.

주의—표면 고열: 퓨저가 뜨거울 수 있습니다. 고온의 부속으로 인한 상해 위험을 줄이기 위해 표면이 식은 후에 만지십시오.

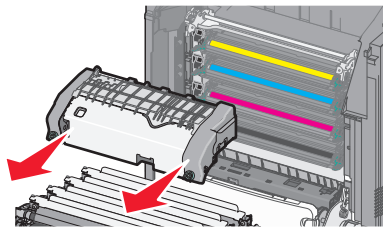

d 파란색 손잡이 나사가 위를 향하도록 하여 평평한 곳에 퓨저를 놓습니다.

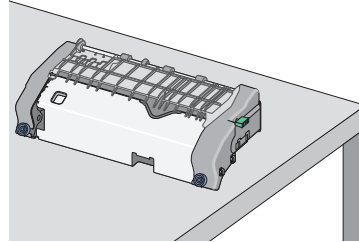

e 녹색 사각형 손잡이를 잡아 당기고 시계 방향으로 돌려서 위쪽 용지 고정대의 잠금을 풉니다.

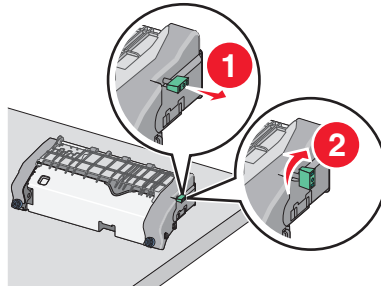

f 녹색 화살표 탭을 왼쪽으로 누른 후 위쪽 용지 고정대를 들어 올립니다.

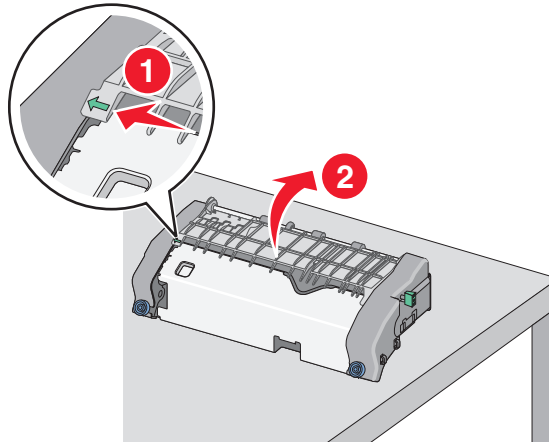

g 걸린 용지를 양쪽에서 단단히 잡고 살짝 당겨 빼냅니다.

참고: 용지 조각도 모두 제거해야 합니다.

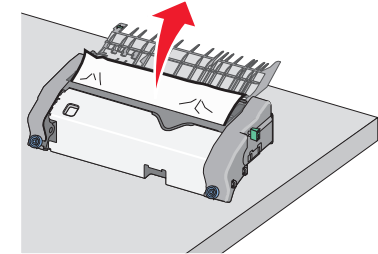

h 위쪽 용지 고정대를 닫습니다. 용지 가이드의 양쪽이 확실하게 장착되었는지 확인합니다.

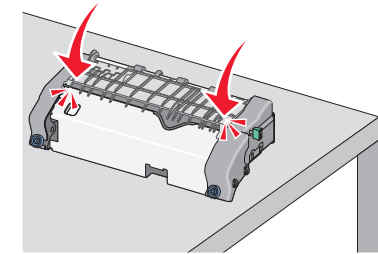

i 녹색 사각형 손잡이를 잡아 당기고 시계 반대 방향으로 돌려서 위쪽 용지 고정대를 단단히 고정시킵니다.

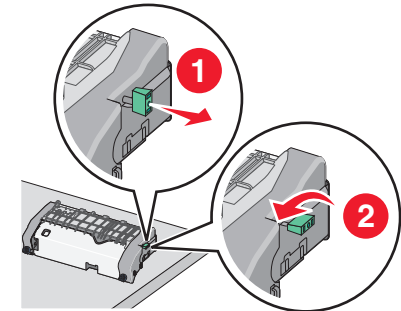

j 퓨저 장치를 다시 설치합니다.

- 1 퓨저 장치의 양쪽 손잡이를 사용하여 정렬한 다음 프린터에 다시 삽입합니다.

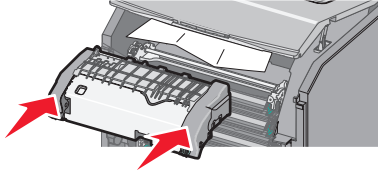

- 2 나사를 시계 방향으로 돌려 퓨저를 단단히 고정시킵니다.

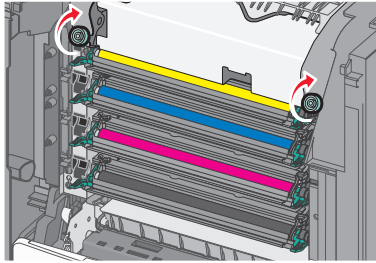

- 4 전면 덮개를 닫은 후 위쪽 입구 덮개를 닫습니다.

- 5 프린터 제어판에서 **계속, 용지 걸림 해결(Continue, jam cleared)**을 터치합니다.

프린터의 위쪽 입구 덮개 안의 용지 걸림

- 1 프린터의 위쪽 입구 덮개를 엽니다.

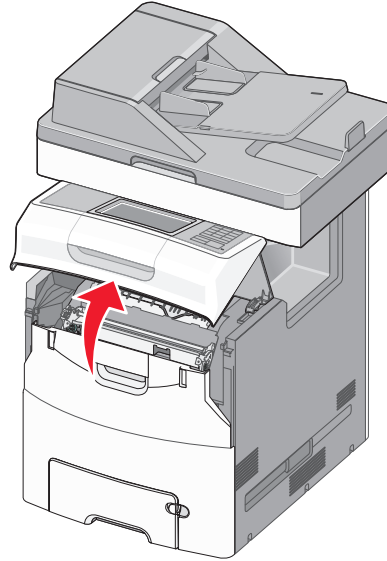

경고—손상 위험: 포토컨덕터의 과도한 노출을 피하려면 전면 덮개를 10 분 이상 열어 놓지 마십시오.



주의—표면 고열: 프린터 내부가 뜨거울 수 있습니다. 고온의 부속으로 인한 상해 위험을 줄이기 위해 표면이 식은 후에 만지십시오.

- 2 전면 도어를 엽니다.

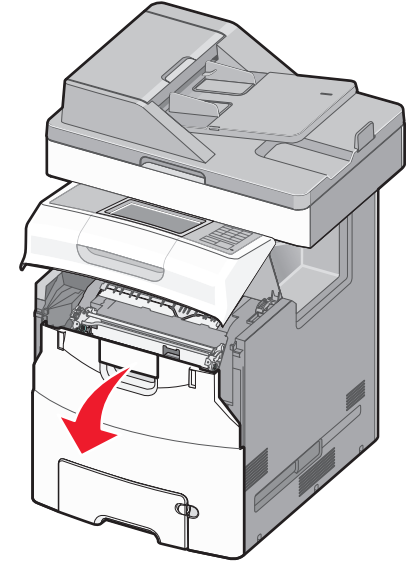

- 3 걸린 용지를 양쪽에서 단단히 잡고 살짝 당겨 빼냅니다.

참고: 용지 조각도 모두 제거해야 합니다.

- 4 전면 덮개를 닫은 후 위쪽 입구 덮개를 닫습니다.

- 5 프린터 제어판에서 **계속, 용지 걸림 해결(Continue, jam cleared)**을 터치합니다.

24x 용지 걸림

용지함 1의 용지 걸림

- 1 용지함 1을 엽니다.

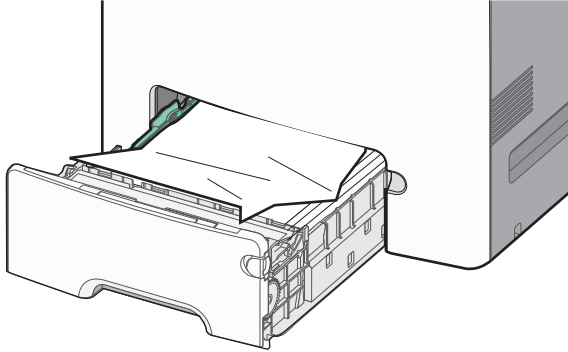

- 2 걸린 용지를 양쪽에서 단단히 잡고 살짝 당겨 빼냅니다.

참고: 용지 조각도 모두 제거해야 합니다.

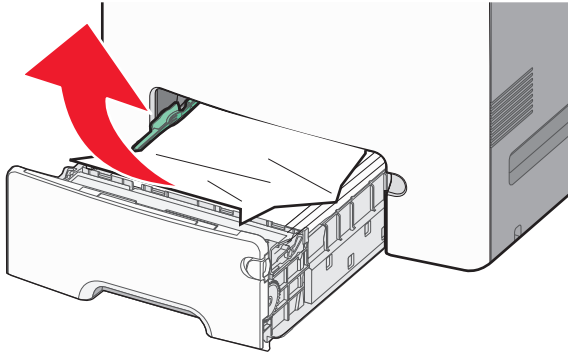

- 3 용지함 1을 닫습니다.
- 4 프린터 제어판에서 **계속, 용지 걸림 해결(Continue, jam cleared)**을 터치합니다.

옵션 용지함 중 하나의 용지 걸림

- 1 지정된 급지대를 엽니다.
- 2 걸린 용지를 양쪽에서 단단히 잡고 살짝 당겨 빼냅니다.

참고: 용지 조각도 모두 제거해야 합니다.

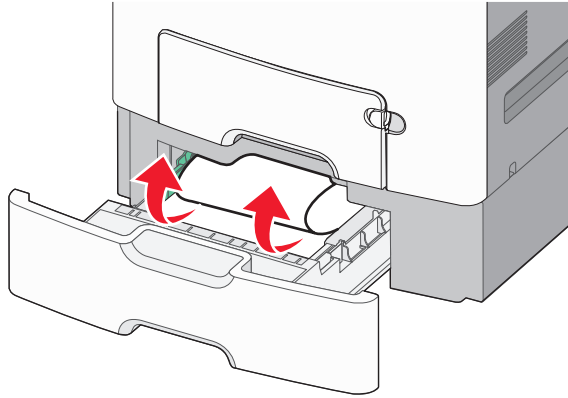

- 3 용지함을 닫습니다.
- 4 프린터 제어판에서 **계속, 용지 걸림 해결(Continue, jam cleared)**을 터치합니다.

250 용지 걸림

- 1 용지 해제 레버를 누른 다음 다용도 급지대에서 걸린 용지를 제거합니다.

참고: 용지 조각도 모두 제거해야 합니다.

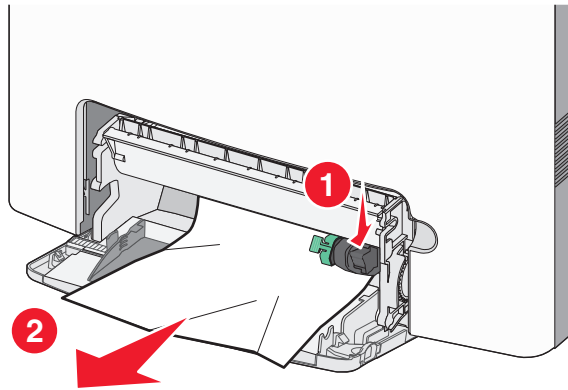

- 2 새 용지를 다용도 급지대에 넣습니다.
- 3 프린터 제어판에서 **계속, 용지 걸림 해결(Continue, jam cleared)**을 터치합니다.

29y.xx 용지 걸림

- 1 ADF(자동 급지 장치)에서 원래 문서를 모두 제거합니다.
- 2 ADF 덮개를 열고, 걸린 용지를 양쪽에서 단단히 잡고 살짝 당겨 빼냅니다.

참고: 용지 조각도 모두 제거해야 합니다.

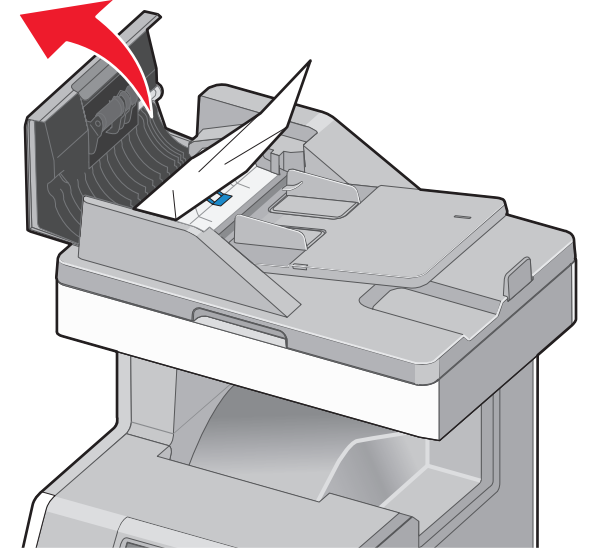

- 3 ADF 덮개를 닫습니다.
- 4 양면 인쇄 장치 덮개를 열고, 걸린 용지를 양쪽에서 단단히 잡고 살짝 당겨 빼냅니다.

참고: 용지 조각도 모두 제거해야 합니다.

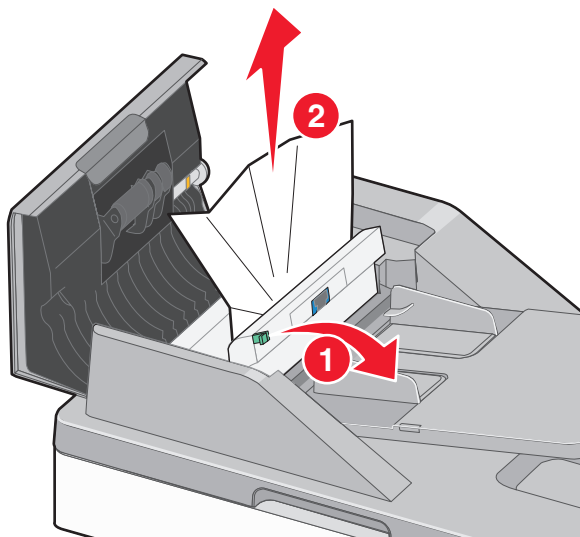

5 스캐너 덮개를 열고, 걸린 용지를 양쪽에서 단단히 잡고 살짝 당겨 빼냅니다.

참고: 용지 조각도 모두 제거해야 합니다.

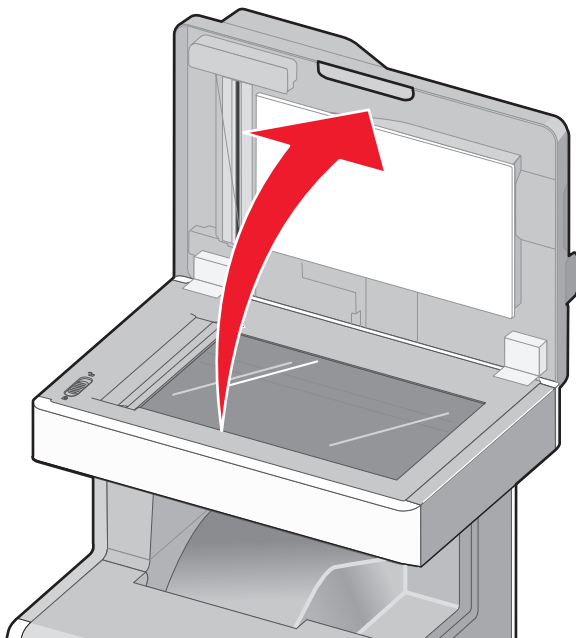

6 스캐너 덮개를 닫습니다.

7 자동 금지대에 원본 문서를 다시 넣고 똑바로 맞춘 다음 용지 고정대를 조정합니다.