

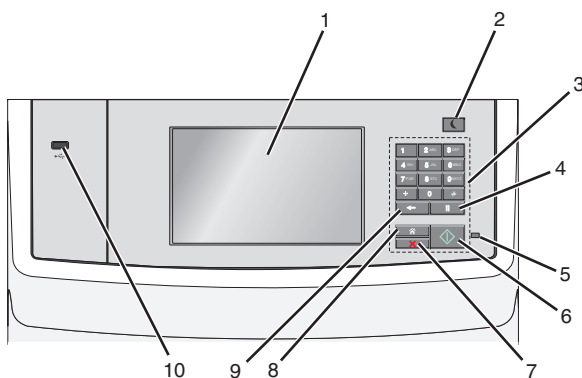

# Naslagkaart



## Omgaan met de printer

### Bedieningspaneel van de printer gebruiken



	Onderdeel	Functie
1	Display	Status- en foutberichten en opties voor afdrucken, e-mailen, kopiëren en faxen weergeven.
2	Slapen (knop)	<p>De slaapstand of sluimerstand inschakelen. Hieronder wordt de status van de aanduiding en de knop Slapen aangegeven:</p> <ul style="list-style-type: none"> <li>• Slaapstand activeren of uitschakelen                     <ul style="list-style-type: none"> <li>– Het indicatielampje brandt groen.</li> <li>– De knop Slapen brandt.</li> </ul> </li> <li>• Werking in slaapstand                     <ul style="list-style-type: none"> <li>– Het indicatielampje brandt groen.</li> <li>– De knop Slapen brandt oranje.</li> </ul> </li> <li>• Sluimermodus activeren of uitschakelen                     <ul style="list-style-type: none"> <li>– Het indicatielampje brandt niet.</li> <li>– De knop Slapen knippert oranje volgens een patroon waarbij de knop 0,10 seconde brandt en 1,9 seconde uit gaat.</li> </ul> </li> <li>• Werking in sluimerstand                     <ul style="list-style-type: none"> <li>– Het indicatielampje brandt niet.</li> <li>– De knop Slapen knippert oranje volgens een patroon waarbij de knop 0,10 seconde brandt en 1,9 seconde uit gaat.</li> </ul> </li> </ul> <p>Met de volgende handelingen wordt de slaapstand uitgeschakeld:</p> <ul style="list-style-type: none"> <li>• Scherm aanraken of drukken op een van de printer-knoppen</li> <li>• Invoerlade, klep of paneel openen</li> <li>• Papier in de automatische documentinvoer (ADI) plaatsen</li> <li>• De klep of het deksel van de glasplaat van de scanner openen</li> <li>• Afdruktaak verzenden vanaf de computer</li> <li>• POR (Power On Reset) uitvoeren met de hoofdvoedingsschakelaar</li> </ul>
3	Toetsenblok	Cijfers, letters of symbolen invoeren.

	Onderdeel	Functie
4	Kiespauze (knop)	<ul style="list-style-type: none"> <li>• Een pauze van twee of drie seconden invoegen bij het kiezen van een faxnummer. In het veld Faxen naar wordt een pauze aangegeven met een komma (,).</li> <li>• Een faxnummer opnieuw kiezen.</li> </ul> <p><b>Opmerkingen:</b></p> <ul style="list-style-type: none"> <li>• Als u buiten het menu Faxen op  drukt, hoort u een alarmsignaal.</li> <li>• Als u in het startscherm op  drukt, kunt u het laatst gebruikte faxnummer opnieuw kiezen.</li> </ul>
5	Indicatielampje	<ul style="list-style-type: none"> <li>• <b>Uit:</b> de printer is uitgeschakeld.</li> <li>• <b>Knippert groen:</b> de printer is bezig met opwarmen, met het verwerken van gegevens of met afdrucken.</li> <li>• <b>Brandt groen:</b> de printer staat aan, maar is niet actief.</li> <li>• <b>Knippert rood:</b> ingrijpen van gebruiker is vereist.</li> </ul>
6	Starten (knop)	<ul style="list-style-type: none"> <li>• De huidige taak op de display starten.</li> <li>• Een kopieertaak starten met de standaardinstellingen.</li> </ul> <p><b>Opmerking:</b> als u tijdens het scannen op deze knop drukt, gebeurt er niets.</p>
7	Stoppen	<p>Alle printeractiviteiten beëindigen.</p> <p><b>Opmerking:</b> Er wordt een lijst met opties weergegeven op het moment dat <b>Gestopt</b> wordt weergegeven op de display.</p>
8	Startscherm (knop)	<p>Terugkeren naar het startscherm.</p> <p><b>Opmerking:</b> als u in het startscherm op de knop Startscherm drukt, worden voor alle workflows de standaardinstellingen hersteld.</p>

Onderdeel	Functie
9 Vorige (knop)	<ul style="list-style-type: none"> <li>Het meest rechtse cijfer verwijderen van de waarde voor het aantal te kopiëren exemplaren. De standaardwaarde 1 wordt weergegeven als u het hele getal hebt verwijderd door meerdere keren op  te drukken.</li> <li>Het meest rechtse cijfer verwijderen van de waarde die handmatig is ingevoerd in het veld voor de lijst met faxbestemmingen. U kunt ook op  drukken om een snelkoppeling volledig te verwijderen. Wanneer de regel volledig is verwijderd, kunt u opnieuw op  drukken om de cursor een regel naar boven te verplaatsen.</li> <li>Het teken links van de cursor in het veld voor de lijst met e-mailbestemmingen verwijderen. Als het teken voorkomt in een snelkoppeling, wordt de snelkoppeling verwijderd.</li> </ul>
10 USB-poort	Flashstation aansluiten op de printer. <b>Opmerking:</b> alleen de USB-poort aan de voorzijde ondersteunt flashstations.

## Informatie over het beginscherm

Als de printer wordt ingeschakeld, wordt op het display een basischerm weergegeven. Dit wordt het beginscherm genoemd. Raak de knoppen en pictogrammen in het beginscherm aan als u een handeling wilt uitvoeren zoals kopiëren, faxen, scannen, het openen van het menuscherm of het beantwoorden van berichten.

**Opmerking:** Het beginscherm, de pictogrammen en de knoppen op uw apparaat kunnen er anders uitzien, afhankelijk van de aangepaste beginscherminstellingen, beheerdersinstellingen en actieve ingesloten programma's.

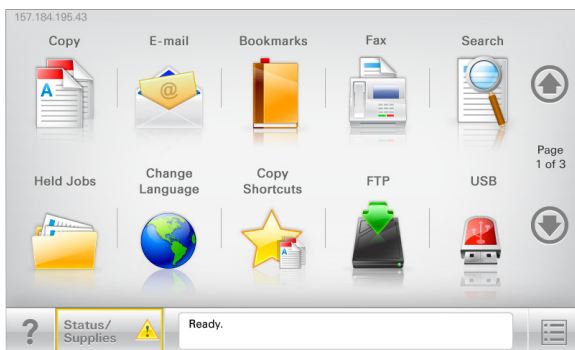



Raak	Tot
Kopiëren	De kopieermenu's openen en kopieën maken.
E-mail	De e-mailmenu's openen en e-mails verzenden.
Fax	De faxmenu's openen en faxen verzenden.
	De printermenu's openen. <b>Opmerking:</b> Deze menu's zijn alleen beschikbaar als de printer in de stand Gereed staat.
FTP	De FTP-menu's (File Transfer Protocol) openen en documenten rechtstreeks naar een FTP-server scannen.
Statusbalk	<ul style="list-style-type: none"> <li>Hiermee wordt de huidige status van de printer weergegeven, zoals <b>Gereed</b> of <b>Bezig</b>.</li> <li>Hiermee worden printercondities weergegeven, zoals <b>Toner bijna op</b> of <b>Cartridge bijna leeg</b>.</li> <li>Hiermee worden berichten weergegeven waarin wordt aangegeven wat u moet doen zodat de printer kan doorgaan met verwerken.</li> </ul>
Status/supplies	<ul style="list-style-type: none"> <li>Hiermee wordt een waarschuwing of foutbericht weergegeven als er een handeling moet worden uitgevoerd om ervoor te zorgen dat de printer kan doorgaan met verwerken.</li> <li>Ga naar het berichtenscherm voor meer informatie over het bericht en de manier waarop u het kunt wissen.</li> </ul>
USB of USB Thumbdrive	Hiermee kunt u foto's en documenten vanaf een flashstation weergeven, selecteren, afdrukken, scannen of e-mailen. <b>Opmerking:</b> Deze knop wordt alleen weergegeven als u terugkeert naar het beginscherm terwijl een flashstation of geheugenkaart is aangesloten op de printer.
verwijderen	Hiermee kunt een verzameling met bladwijzers (URL's) maken, indelen en opslaan in een structuurweergave met mappen en bestandskoppelingen. <b>Opmerking:</b> De structuurweergave ondersteunt alleen bladwijzers die met deze functie zijn gemaakt; bladwijzers van andere toepassingen worden niet ondersteund.
Wachttaken	Hiermee worden alle huidige taken in de wachtstand weergegeven.

Andere knoppen die op het beginscherm kunnen worden weergegeven:

Raak	Tot
Taken in de wachtstand zoeken	Hiermee zoekt u op de volgende items:: <ul style="list-style-type: none"> <li>Gebruikersnamen voor in de wacht geplaatste of vertrouwelijke afdruktaken</li> <li>Namen van taken in de wacht, exclusief vertrouwelijke afdruktaken</li> <li>Profielnamen</li> <li>Bladwijzerhouders of namen van afdruktaken</li> <li>USB-houder of namen van afdruktaken voor ondersteunde bestandstypen</li> </ul>
Fax in wachtrij vrijgeven	Hiermee opent u de lijst met faxen in de wachtstand. <b>Opmerking:</b> Deze knop wordt alleen weergegeven als er faxen in de wachtrij zijn geplaatst met een eerder ingestelde geplande wachttijd.
Apparaat vergrendelen	Hiermee opent u een wachtwoordinvoerscherm. Voer het juiste wachtwoord in om het bedieningspaneel van de printer te vergrendelen. <b>Opmerking:</b> Deze knop wordt alleen weergegeven wanneer de printer is ontgrendeld en een wachtwoord is ingesteld.
Apparaat ontgrendelen	Hiermee opent u een wachtwoordinvoerscherm. Voer het juiste wachtwoord in om het bedieningspaneel van de printer te ontgrendelen. <b>Opmerking:</b> Deze knop wordt alleen weergegeven wanneer de printer is vergrendeld. De knoppen en snelkoppelingen van het bedieningspaneel van de printer kunnen niet worden gebruikt zolang deze knop wordt weergegeven.
Taken annuleren	Met deze knop opent u het scherm Taken annuleren. In het scherm Taken annuleren worden drie kopjes weergegeven: Afdrukken, Faxen en Netwerk. De volgende opties zijn beschikbaar onder de kopjes Afdrukken, Faxen en Netwerk: <ul style="list-style-type: none"> <li>Afdruktaak</li> <li>Kopieertaak</li> <li>Faxprofiel</li> <li>FTP</li> <li>E-mailverzending</li> </ul> Onder elk kopje staat een kolom met een lijst met taken. In elke kolom kunnen slechts drie taken per scherm worden weergegeven. Als een kolom meer dan drie taken bevat, verschijnt een pijl waarmee u door de taken kunt bladeren.
Taal wijzigen	Hiermee kunt u het pop-upvenster Taal wijzigen weergeven, waarmee u de hoofdtaal van de printer kunt wijzigen.

## Functies



Functie	Beschrijving
Menupad Voorbeeld: <u>Menu's</u> > <u>Instellingen</u> > <u>Kopieerinstellingen</u> Aantal exemplaren	Boven in elk menuscherm wordt een pad weergegeven. De functie geeft het pad weer naar het huidige menu U kunt elk onderstreepte woord aanraken om naar het desbetreffende menu terug te gaan. Aantal exemplaren is niet onderstreept, aangezien dit het actieve scherm is. Als u op het scherm Aantal exemplaren een onderstreept woord aanraakt voordat het aantal exemplaren is ingesteld en opgeslagen, wordt de selectie niet opgeslagen en wordt dit niet de standaardinstelling.
Waarschuwing interventiebericht 	Als een interventiebericht van invloed is op een functie, wordt dit pictogram weergegeven en gaat het rode lampje knipperen.
Waarschuwing 	Dit pictogram wordt weergegeven wanneer er een fout is opgetreden.
IP-adres printer Voorbeeld: 123 . 123 . 123 . 123	U vindt het IP-adres van uw netwerkprinter in de linkerbovenhoek van het beginscherm. Het adres bestaat uit vier getallenreeksen die door punten worden gescheiden. U kunt het IP-adres gebruiken voor toegang tot de Embedded Web Server, zodat u printerinstellingen op afstand kunt bekijken en configureren. U hoeft dus niet fysiek bij de printer te staan.

## Knoppen op het aanraakscherm gebruiken

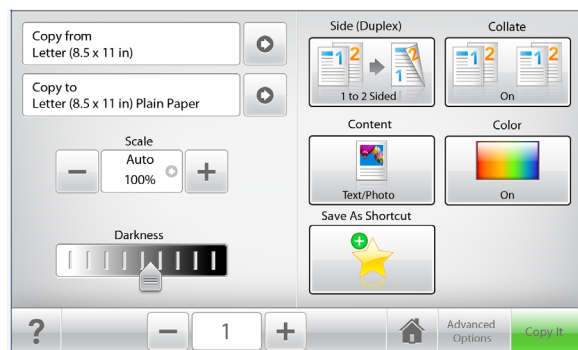

**Opmerking:** Het startscherm, de pictogrammen en de knoppen kunnen verschillen afhankelijk van de aanpassingen voor het startscherm, beheerdersinstellingen en actieve geïntegreerde oplossingen.



Knop	Functie
Kopiëren	Wijzigingen voor de kopieerinstellingen verzenden en de kopieertaak starten.
Pijl naar rechts 	Naar rechts bladeren.
Pijl naar links 	Naar links bladeren.
Startpagina 	Terugkeren naar het startscherm.
Omhoog 	Een hogere waarde selecteren.
Omlaag 	Een lagere waarde selecteren.

Knop	Functie
Afsluiten 	Het huidige venster sluiten.
Tips 	Dialogvenster met contextafhankelijk Help-informatie openen.

## Andere knoppen op het aanraakscherm

Knop	Functie
Accepteren 	Een instelling opslaan.
Annuleren 	<ul style="list-style-type: none"> <li>Een actie of een selectie annuleren.</li> <li>Een venster sluiten en terugkeren naar het vorige venster zonder wijzigingen op te slaan.</li> </ul>
Herstellen 	Waarden op het scherm herstellen.

## Toepassingen van het startscherm instellen en gebruiken

### Opmerkingen:

- Het startscherm van uw apparaat kan er anders uitzien, afhankelijk van de aangepaste instellingen, beheerdersinstellingen en actieve ingesloten toepassingen.

- Het kan zijn dat er andere oplossingen en toepassingen verkrijgbaar zijn. Neem voor meer informatie contact op met het verkooppunt waar u de printer hebt gekocht.

## De Embedded Web Server openen

De Embedded Web Server is de webpagina van de printer waarmee u printerinstellingen op afstand kunt weergeven en configureren wanneer u zich niet in de buurt van de printer bevindt.

- 1 Zoek het IP-adres van printer op:
  - Vanuit het startscherm op het bedieningspaneel van de printer
  - Vanuit het gedeelte **TCP/IP** in het menu **Netwerk/poorten**
  - Door een netwerkconfiguratiepagina of pagina met menu-instellingen af te drukken of en het gedeelte **TCP/IP** te controleren

**Opmerking:** Een IP-adres bestaat uit vier sets met cijfers gescheiden door punten, bijvoorbeeld 123 . 123 . 123 . 123.

- 2 Open een webbrowser en typ het IP-adres van de printer in de adresbalk.

De pagina van de Embedded Web Server wordt weergegeven.

## Pictogrammen weergeven of verbergen op het startscherm

- 1 Open een webbrowser en typ het IP-adres van de printer in de adresbalk.

**Opmerking:** Controleer het IP-adres van de printer op het startscherm van de printer. Het IP-adres bestaat uit vier sets met cijfers gescheiden door punten, bijvoorbeeld: 123.123.123.123.

- 2 Klik op **Instellingen > Algemene instellingen > Startscherm aanpassen**.

Er wordt een lijst met algemene printerfuncties weergegeven.

- 3 Schakel de selectievakjes om te selecteren welke pictogrammen worden weergegeven op de printerstartpagina.

**Opmerking:** Items met lege selectievakjes worden verborgen.

- 4 Klik op **Verzenden**.

De geselecteerde pictogrammen verschijnen op het startscherm: Zie "[Informatie over het beginscherm](#)" op pagina 2 voor meer informatie over de afzonderlijke pictogrammen.

## Toepassingen in het beginscherm activeren

Op uw printer zijn bij levering al beginschermtoepassingen geïnstalleerd. Als u deze toepassingen wilt gebruiken, moet u ze activeren en instellen met de Embedded Web Server. Voor meer informatie over het gebruik van de Embedded Web Server raadpleegt u "[De Embedded Web Server openen](#)" op pagina 4.

Neem contact op met het verkooppunt van de printer voor meer informatie over de configuratie en het gebruik van de toepassingen in het beginscherm.

## Formulieren en favorieten instellen

Pictogram	Beschrijving
	<p>Met deze toepassing kunt u werkprocessen vereenvoudigen en stroomlijnen doordat u snel veelgebruikte onlineformulieren kunt terugvinden en afdrukken vanuit het beginscherm.</p> <p><b>Opmerking:</b> De printer moet gemachtigd zijn voor toegang tot de netwerkmap, FTP-site of website waar de bladwijzer is opgeslagen. Gebruik de instellingen voor delen, de veiligheids- en firewallinstellingen om de printer minimaal <i>leestoegang</i> tot de locatie te geven. Raadpleeg de documentatie die bij uw besturingssysteem is geleverd voor hulp.</p>

- 1 Open een webbrowser en typ het IP-adres van de printer in de adresbalk.

**Opmerking:** Zoek het IP-adres van de printer in het beginscherm op het bedieningspaneel. Het IP-adres bestaat uit vier sets met cijfers gescheiden door punten: 123,123.123,123.

- 2 Klik op **Instellingen > Device Solutions > Solutions (eSF) > Formulieren en favorieten**.
- 3 Definieer de bladwijzers en pas vervolgens de instellingen aan.
- 4 Klik op **Toepassen**.

Als u de toepassing wilt gebruiken, raakt u **Formulieren en favorieten** aan in het beginscherm van de printer en navigeert u vervolgens door de formuliercategorieën. U kunt formulieren ook zoeken op basis van formuliernummer, -naam of -omschrijving.

## Scannen via een netwerk instellen

Pictogram	Beschrijving
	<p>Met deze toepassing kunt u een digitale afbeelding van een papieren document maken en in een gedeelde netwerkmap opslaan. U kunt maximaal 30 unieke doelmappen definiëren.</p> <p><b>Opmerkingen:</b></p> <ul style="list-style-type: none"> <li>• Voor de printer moet schrijftoegang tot de mappen zijn ingesteld. Gebruik op de computer waarop de doelmap is ingesteld, de instellingen voor delen, de veiligheids- en firewallinstellingen om de printer minimaal <i>schrijftoegang</i> tot de locatie te geven. Raadpleeg de documentatie die bij uw besturingssysteem is geleverd voor hulp.</li> <li>• Het pictogram Scannen naar netwerk wordt alleen weergegeven als minimaal één doelmap is opgegeven.</li> </ul>

- 1 Open een webbrowser en typ het IP-adres van de printer in de adresbalk.

**Opmerking:** Zoek het IP-adres van de printer in het beginscherm op het bedieningspaneel. Het IP-adres bestaat uit vier sets met cijfers gescheiden door punten: 123,123.123,123.

- 2 Klik op **Instellingen > Device Solutions > Solutions (eSF) > Scannen naar netwerk**.
- 3 Definieer de doelmappen en pas vervolgens de instellingen aan.
- 4 Klik op **Toepassen**.

Als u de toepassing wilt gebruiken, raakt u **Scannen naar netwerk** in het beginscherm aan en volgt u de aanwijzingen op het display van de printer.

## Mijn MFP installeren

Pictogram	Beschrijving
	<p>Met de toepassing kunt u de instellingen van het aanraakscherm aanpassen en die voorkeuren vervolgens opslaan op een flashstation. Als u wilt kopiëren, faxen of scannen, moet u het flashstation in de USB-poort van de printer plaatsen. Al uw persoonlijke voorkeursinstellingen, zoals taakinstellingen, beginschermvoorkeuren en adresboek, worden automatisch geüpload.</p> <p><b>Opmerking:</b> Het pictogram wordt alleen weergegeven wanneer een flashstation met Mijn MFP-instellingen in de USB-poort van de printer is geplaatst.</p>

Als u Mijn MFP wilt installeren, plaatst u het flashstation in de USB-poort van de printer en volgt u de instructies op het beginscherm van het display van de printer om de installatiewizard uit te voeren.

Als u mijn MFP wilt gebruiken, plaatst u het flashstation in de USB-poort van de printer wanneer u wilt kopiëren, faxen of scannen.

## Informatie over WS-Scan

Pictogram	Beschrijving
	<p>Met de toepassing Web Services-Scan kunt u documenten op de netwerkprinter scannen en de gescande afbeeldingen vervolgens naar uw computer verzenden. WS-Scan is een Microsoft-toepassing die lijkt op Scannen naar netwerk, maar waarmee gescande afbeeldingen naar een Windows-toepassing kunnen worden verzonden. Raadpleeg de Microsoft-documentatie voor meer informatie over WS-Scan.</p> <p><b>Opmerking:</b> Het pictogram wordt alleen in het startscherm weergegeven als er een computer met de netwerkprinter is verbonden. Op de computer moet het besturingssysteem Windows 8, Windows 7 of Windows Vista zijn geïnstalleerd.</p>

## Het externe bedieningspaneel instellen

Met deze toepassing wordt het bedieningspaneel van de printer op uw computerscherm weergegeven en kunt u het bedieningspaneel van de printer bedienen, zelfs als u niet in de buurt van de netwerkprinter bent. U kunt vanaf uw computerscherm de printerstatus bekijken, taken in de wacht vrijgeven, bladwijzers maken en andere gerelateerde taken uitvoeren die u normaal gezien doet als u bij de netwerkprinter staat.

1 Open een webbrowser en typ het IP-adres van de printer in de adresbalk.

**Opmerking:** Zoek het IP-adres van de printer in het beginscherm op het bedieningspaneel. Het IP-adres bestaat uit vier sets met cijfers gescheiden door punten: 123,123.123,123.

2 Klik op **Instellingen > Device Solutions > Solutions (eSF) > Extern bedieningspaneel**.

3 Schakel het selectievakje **Ingeschakeld** in en pas de instellingen aan.

4 Klik op **Toepassen**.

Als u de toepassing wilt gebruiken vanuit Embedded Web Server, klikt u op **Toepassingen > Extern bedieningspaneel > VNC-applet starten**.

## Een configuratie exporteren of importeren

U kunt configuratie-instellingen naar een tekstbestand exporteren en dit bestand vervolgens importeren om de instellingen toe te passen op andere printers.

### Een configuratie exporteren naar een tekstbestand

1 Open een webbrowser en typ het IP-adres van de printer in de adresbalk.

**Opmerking:** Zoek het IP-adres van de printer in het beginscherm op het bedieningspaneel. Het IP-adres bestaat uit vier sets met cijfers gescheiden door punten: 123,123.123,123.

2 Klik op **Instellingen of Configuratie**.

3 Klik op **Device Solutions > Solutions (eSF)** of klik op **Embedded Solutions**.

4 Klik bij Geïnstalleerde programma's op de naam van de toepassing die u wilt configureren.

5 Klik op **Configureren > Exporteren**.

6 Volg de aanwijzingen op het computerscherm om het configuratiebestand op te slaan en geef een unieke bestandsnaam op of gebruik de standaardnaam.

**Opmerking:** Als de fout **JVM Onvoldoende geheugen** optreedt, moet u de exportbewerking herhalen tot het configuratiebestand is opgeslagen.

### Een configuratie importeren via een bestand

1 Open een webbrowser en typ het IP-adres van de printer in de adresbalk.

**Opmerking:** Zoek het IP-adres van de printer in het beginscherm op het bedieningspaneel. Het IP-adres bestaat uit vier sets met cijfers gescheiden door punten: 123,123.123,123.

2 Klik op **Instellingen of Configuratie**.

3 Klik op **Device Solutions > Solutions (eSF)** of klik op **Embedded Solutions**.

4 Klik bij Geïnstalleerde programma's op de naam van de toepassing die u wilt configureren.

5 Klik op **Configureren > Importeren**.

6 Blader naar het opgeslagen configuratiebestand dat vanaf een reeds geconfigureerde printer is geëxporteerd, en laad of bekijk het bestand.

**Opmerking:** Als er een time-out optreedt en een leeg scherm wordt weergegeven, vernieuwt u de webbrowser en klikt u vervolgens op **Toepassen**.

## Papier en speciaal afdrukmateriaal plaatsen

### Papierformaat en papiersoort instellen

Blader in het startscherm naar:



>Menu Papier >Papierformaat/-soort > selecteer een lade > select een papierformaat of -soort >Verzenden

#### Opmerkingen:

- De instelling Papierformaat wordt automatisch ingesteld op basis van de hand van de positie van de papiergeleiders in elke lade, behalve bij de standaardlade van 550 vel (lade 1) en de universeellader.
- Voor de universeellader en lade 1 moet u de instelling Papierformaat handmatig opgeven via het menu Papierformaat.
- De standaardinstelling voor Papierformaat is Normaal papier.
- De instelling Papiersoort moet voor alle laden handmatig worden ingesteld.

## Instellingen voor Universal papier configureren

Het universele papierformaat is een door de gebruiker gedefinieerde instelling waarmee u kunt afdrucken op papierformaten die niet vooraf zijn ingesteld in de printermenu's. Stel Papierformaat voor de betreffende lade in op Universal als het gewenste formaat niet beschikbaar is in het menu Papierformaat. Geef vervolgens alle onderstaande instellingen voor het universele formaat voor uw papier op:

- Maateenheden
- Breedte Staand
- Hoogte Staand

**Opmerking:** Het kleinste ondersteunde formaat is 76 x 127 mm en het grootste formaat is 216 x 356 mm ).

1 Blader in het startscherm naar:

 > **Menu Papier** > **Universal-instelling** > **Maateenheden** > selecteer een maateenheid

2 Raak het volgende aan **Staand breedte** of **Staand hoogte** > selecteer de breedte of hoogte > **Verzenden**.

## Papier plaatsen in de standaardlade of optionele lade voor 550 vel

De printer heeft één standaardlade voor 550 vel (lade 1) en maximaal vier optionele laden voor 550 vel, waaronder de lade voor speciaal afdruk materiaal. Gebruik de lade voor speciaal afdruk materiaal voor kleine papierformaten, zoals A6 en enveloppen. Zie "[Materiaal plaatsen in optionele lade voor 550 vel speciaal afdruk materiaal](#)" op [pagina 7](#) voor meer informatie.

 **LET OP—KANS OP LETSEL:** Zorg ervoor dat u papier afzonderlijk in elke lade of lader plaatst om instabiliteit van de apparatuur te voorkomen. Houd alle overige laden gesloten tot u ze nodig hebt.

1 Trek de lade volledig naar buiten.

**Opmerking:** Verwijder een lade nooit tijdens de uitvoering van een afdraktaak of als het bericht **Bezig** op het bedieningspaneel verschijnt. Dit kan een papierstoring veroorzaken.

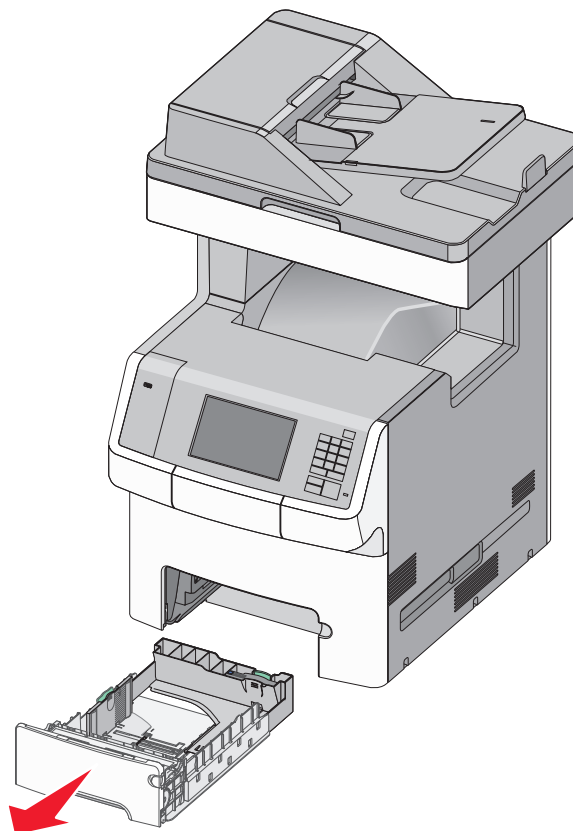

2 Druk de breedtegeleider in en schuif deze naar de juiste positie voor het formaat papier dat u in de lade plaatst.

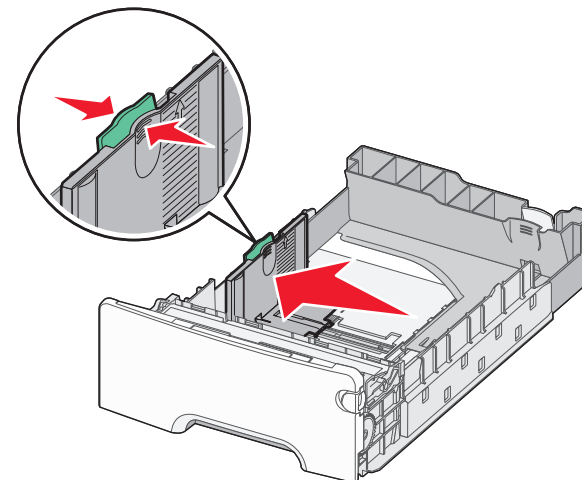

**Opmerking:** Stel de breedte- en lengtegeleiders in op de juiste positie met de indicatoren voor papierformaat aan de onderkant van de lade.

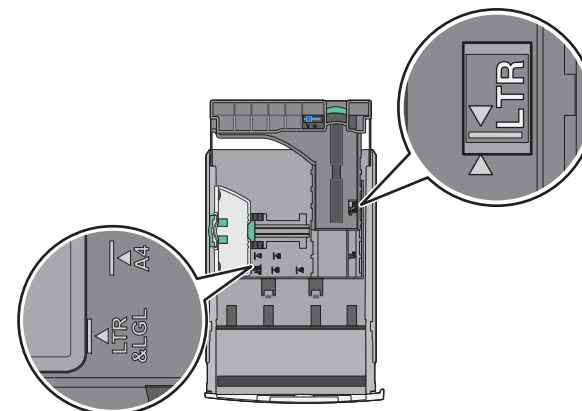

3 Druk de lengtegeleider in en schuif deze naar de juiste positie voor het formaat papier dat u in de lade plaatst.

**Opmerkingen:**

- Knijp de lengtegeleider in en schuif deze naar achteren voor langwerpig papier zoals A4, Letter of Legal, zodat u het papier gemakkelijk kunt plaatsen.

- De lengtegeleider heeft een vergrendelingsonderdeel. Schuif de knop op de lengtegeleider naar links om de geleider te ontgrendelen. Schuif de knop naar rechts om de geleider te vergrendelen nadat u een lengte hebt ingesteld.

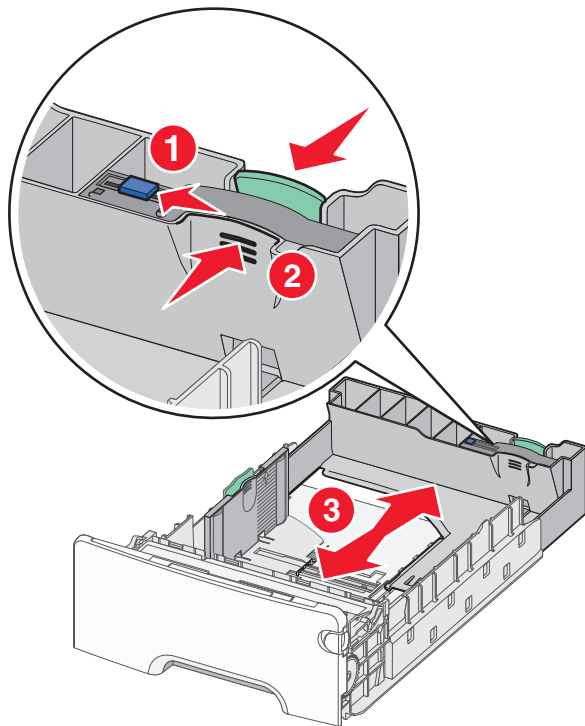

- 4 Buig de vellen enkele malen om de vellen los te maken. Vouw of kreuk het papier niet. Maak op een vlakke ondergrond de stapel recht.

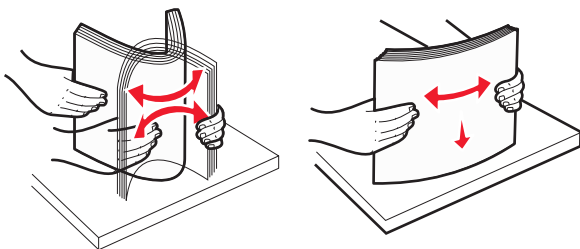

- 5 Plaats de papierstapel tegen de achterkant van de lade met de aanbevolen afdrukszijde naar boven gericht.

#### Opmerkingen:

- Plaats voorbedrukt briefhoofd papier voor enkelzijdig afdrukken met het briefhoofd naar boven in de invoerlade.
- Plaats voorbedrukt briefhoofd papier voor dubbelzijdig afdrukken met het briefhoofd omlaag en naar achteren in de invoerlade.

#### Enkelzijdig afdrukken

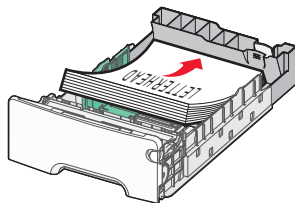

#### Dubbelzijdig afdrukken (duplex)

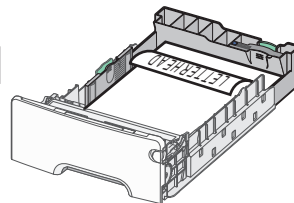

**Opmerking:** Zorg dat het papier niet boven de maximumhoogte uitkomt die is aangegeven aan de linkerkant van de lade.

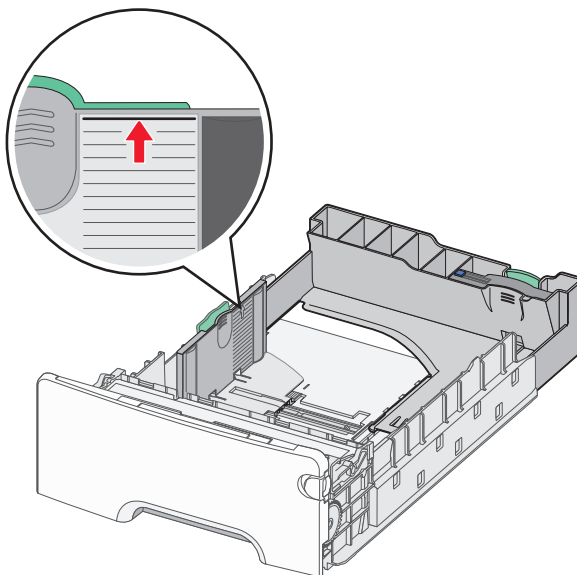

**Let op—Kans op beschadiging:** Als er te veel papier in de lade wordt geplaatst, kan dit papierstoringen en mogelijk schade aan de printer veroorzaken.

- 6 Plaats de lade terug in de printer.

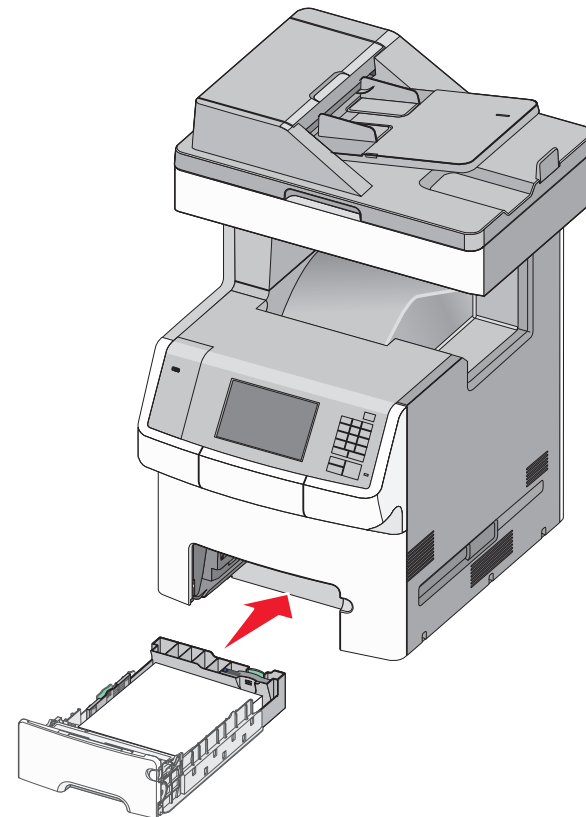

- 7 Controleer of op het bedieningspaneel van de printer de papiersoort en het papierformaat zijn ingesteld op basis van het papier dat u in de lade hebt geplaatst.

### Materiaal plaatsen in optionele lade voor 550 vel speciaal afdruk materiaal

De optionele lade voor 550 vel speciaal afdruk materiaal (lade 2) ondersteunt kleine papierformaten, zoals enveloppen en A6.

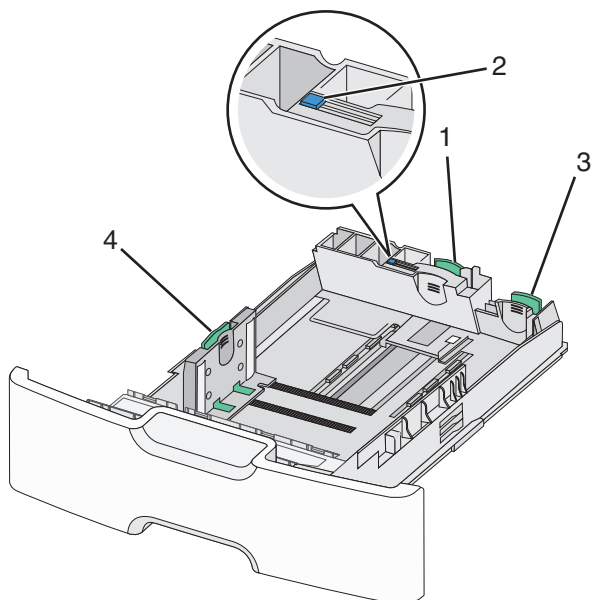

1	Primaire lengtegeleider
2	Vergrendeling voor lengtegeleider
3	Secundaire lengtegeleider
4	Breedtegeleider

**⚠ LET OP—KANS OP LETSEL:** Zorg ervoor dat u papier afzonderlijk in elke lade of lader plaatst om instabiliteit van de apparatuur te voorkomen. Houd alle overige laden gesloten tot u ze nodig hebt.

**Opmerkingen:**

- Zie ["Papier plaatsen in de standaardlade of optionele lade voor 550 vel" op pagina 6](#) voor informatie over het plaatsen van grotere papierformaten dan A6 en enveloppen.
- Raadpleeg het gedeelte "Ondersteunde papierformaten, -soorten en -gewichten" in de *Gebruikershandleiding* voor een volledige lijst met ondersteunde papierformaten.

**Smalle papierformaten zoals enveloppen en A6 plaatsen**

- 1 Trek de lade volledig naar buiten.

**Opmerking:** Verwijder een lade nooit tijdens de uitvoering van een afdruktaak of als het bericht **Bezig** op het bedieningspaneel verschijnt. Dit kan een papierstoring veroorzaken.

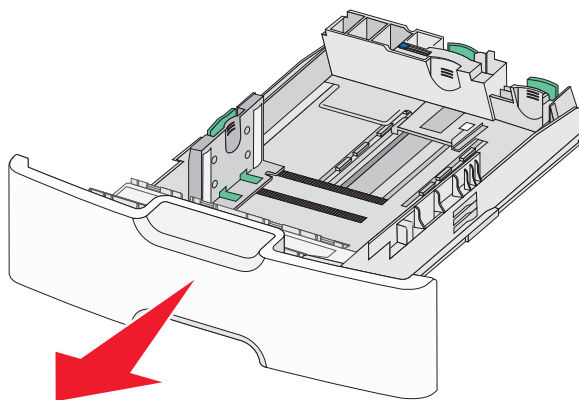

- 2 Druk de primaire lengtegeleider in en schuif deze naar u toe tot de geleider stopt.

**Opmerkingen:**

- De lengtegeleider heeft een vergrendelingsonderdeel. Schuif de knop op de lengtegeleider naar links om de geleider te ontgrendelen. Schuif de knop naar rechts om de geleider te vergrendelen nadat u een lengte hebt ingesteld.
- U kunt de secundaire lengtegeleider alleen verschuiven als de primaire geleider de rand van de breedtegeleider heeft bereikt.

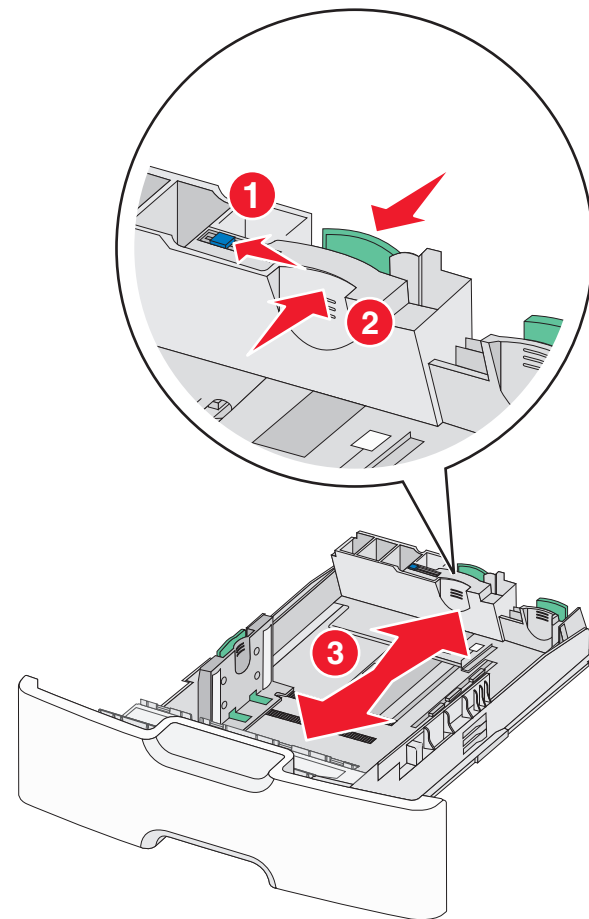



- 3 Druk de breedtegeleider in en schuif deze naar de juiste positie voor het formaat papier dat u in de lade plaatst.

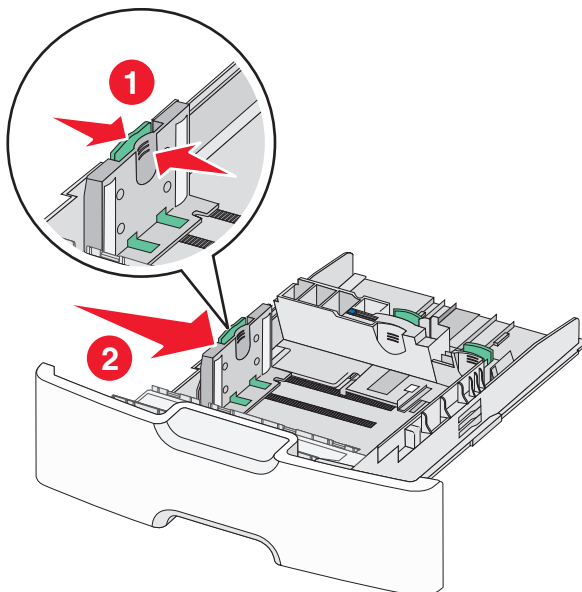

**Opmerking:** stel de breedtegeleider in op de juiste positie met de indicatoren voor papierformaat aan de onderkant van de lade.

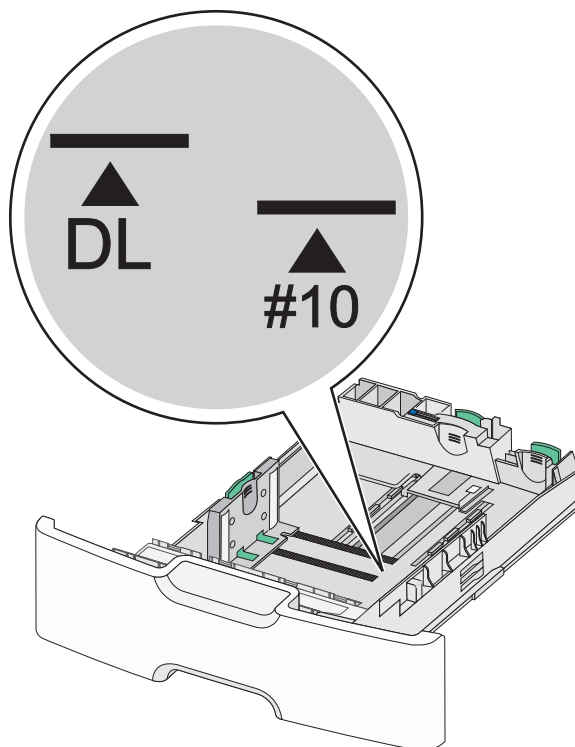

- 4 Druk de secundaire lengtegeleider in en schuif deze naar de juiste positie voor het formaat papier dat u in de lade plaatst.

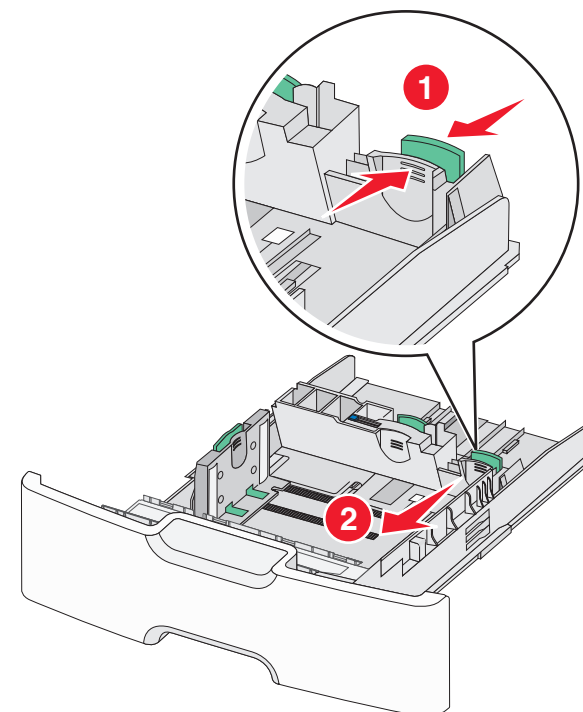

- 5 Buig de vellen enkele malen om de vellen los te maken. Vouw of kreuk het papier niet. Maak op een vlakke ondergrond de stapel recht.

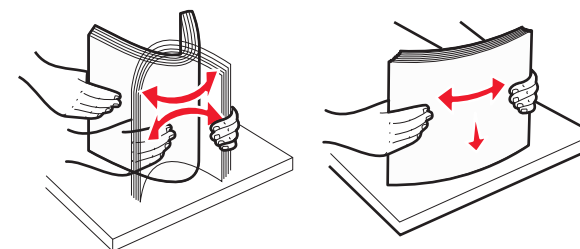

- 6 Plaats de papierstapel met de aanbevolen afdrukkzijde naar boven.

**Opmerkingen:**

- Plaats enveloppen zo in de printer dat de zijde voor de postzegel als eerste in de printer wordt ingevoerd.

- Zorg dat het papier niet boven de maximumhoogte uitkomt die is aangegeven op de zijkant van de breedtegeleider.

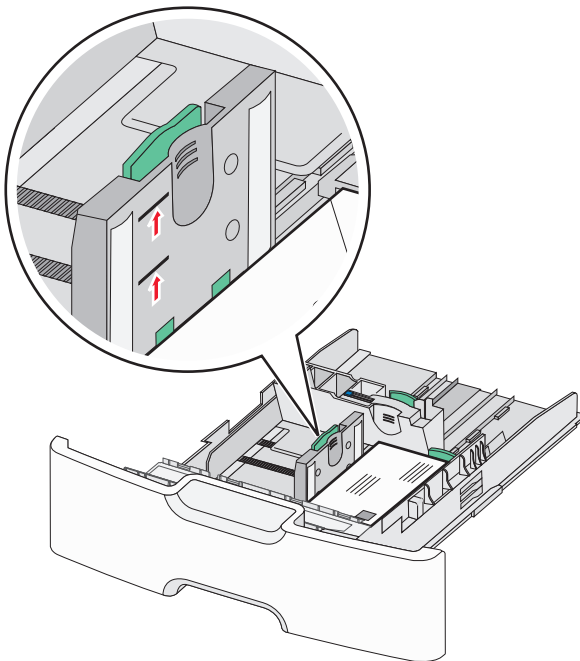

**Let op—Kans op beschadiging:** Als er te veel papier in de lade wordt geplaatst, kan dit papierstoringen en mogelijk schade aan de printer veroorzaken.

- 7 Plaats de lade terug in de printer.

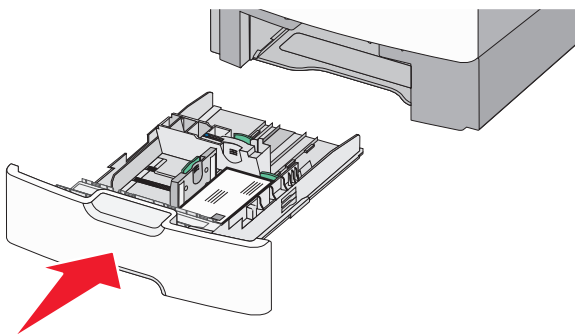

- 8 Controleer of op het bedieningspaneel van de printer de papiersoort en het papierformaat zijn ingesteld op basis van het papier dat u in de lade hebt geplaatst.

**Opmerking:** Als u lange papierformaten zoals A4, Legal en Letter plaatst, moet u de secundaire lengtegeleider terugzetten in de oorspronkelijke positie. Druk de geleider in en schuif de geleider terug tot deze *vastklikt*.

## De hoge-capaciteitslader voor 2000 vel vullen

**⚠ LET OP—KANS OP LETSEL:** Zorg ervoor dat u papier afzonderlijk in elke lade plaatst om instabiliteit van de apparatuur te voorkomen. Houd alle overige laden gesloten tot u ze nodig hebt.

- 1 Trek de lade naar buiten.
- 2 Trek de breedtegeleider omhoog en schuif deze naar de juiste positie voor het formaat papier dat u in de lade plaatst.

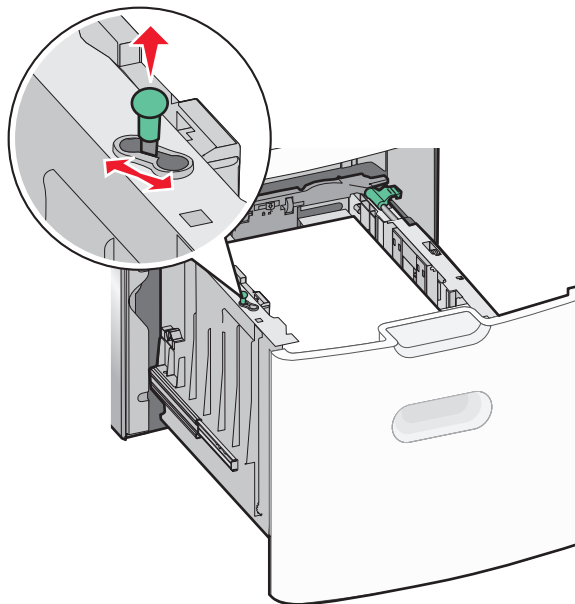

- 3 Ontgrendel de lengtegeleider.

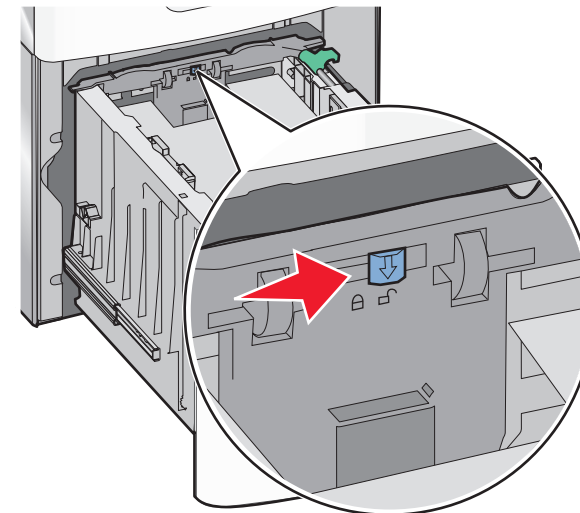

- 4 Druk de ontgrendelingshendel van de lengtegeleider in om de geleider te verhogen. Schuif de lengtegeleider naar de juiste positie

voor het formaat papier dat u in de lade plaatst en vergrendel de geleider.

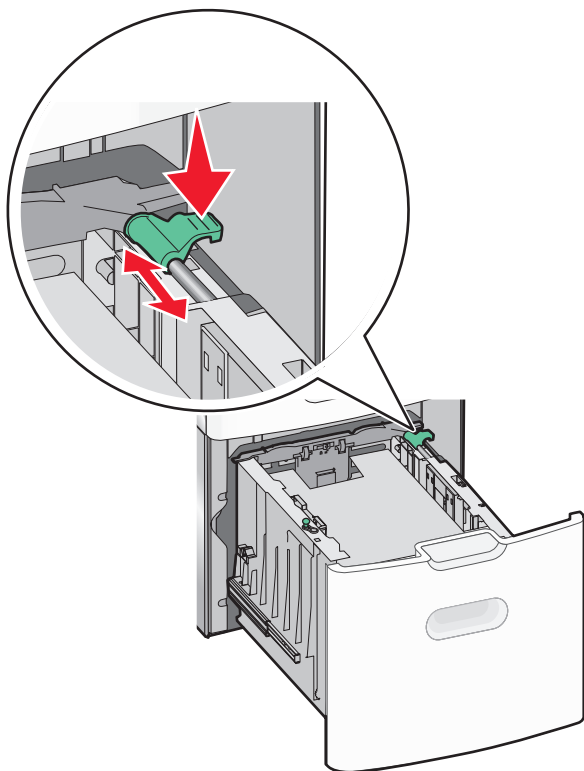

- 5 Buig de vellen enkele malen om de vellen los te maken. Vouw of kreuk het papier niet. Maak op een vlakke ondergrond de stapel recht.

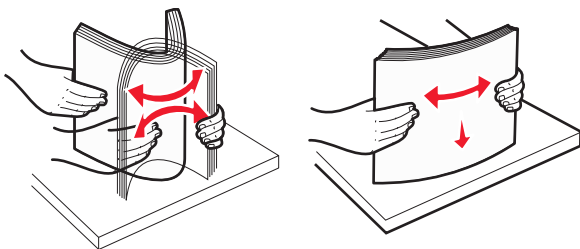

- 6 Plaats de papierstapel:

- Afdrukzijde omhoog als u enkelzijdig wilt afdrukken
- Afdrukzijde omlaag als u dubbelzijdig wilt afdrukken

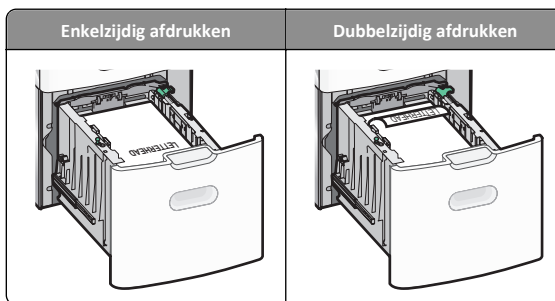

- Zorg dat het papier niet boven de maximumhoogte uitkomt die is aangegeven aan de zijkant van de lade.

**Let op—Kans op beschadiging:** als er te veel papier in de lade wordt geplaatst, kan dit papierstoringen en mogelijk schade aan de printer veroorzaken.

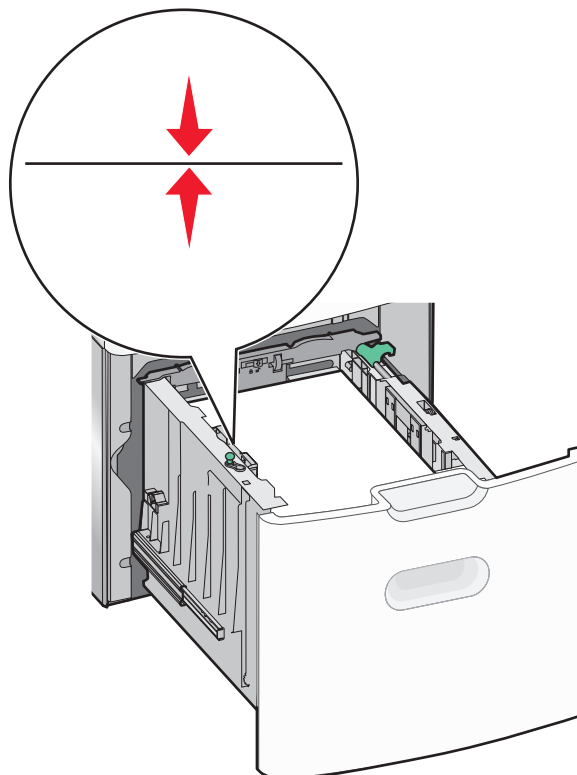

- 7 Plaats de lade terug in de printer.

## De universeellader vullen

De universeellader heeft een capaciteit van ongeveer:

- 100 vellen papier van 75 g/m<sup>2</sup>
- 10 enveloppen
- 75 transparanten

**Opmerking:** Voeg geen papier of speciaal afdruk materiaal toe en verwijder het ook niet als er wordt afgedrukt vanuit de universeellader of als het indicatielampje op het bedieningspaneel knippert. Dit kan een papierstoring veroorzaken.

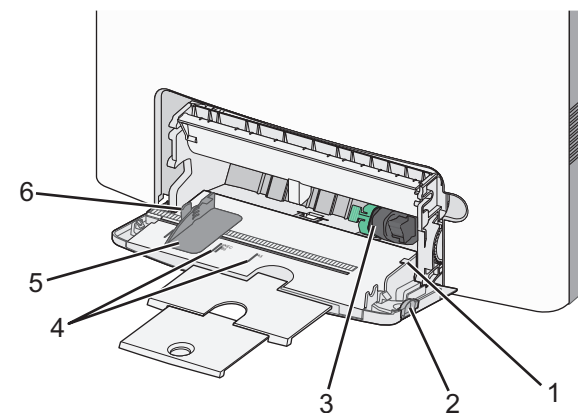

1	Aanduiding voor maximale stapelhoogte
2	Ontgrendelingshendel van de lade
3	Papierontgrendelingshendel
4	Aanduiding voor papierformaat
5	Breedtegeleider voor papier
6	Ontgrendelingsnokje van de breedtegeleider

- 1 Druk de ontgrendelingshendel van de lade naar links en trek vervolgens de universeellader naar beneden.

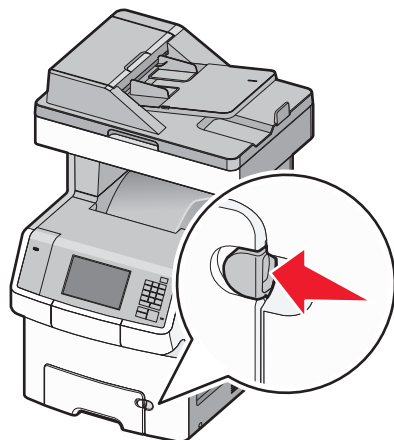

- 2 Trek het verlengstuk voorzichtig naar buiten totdat het volledig is uitgetrokken.

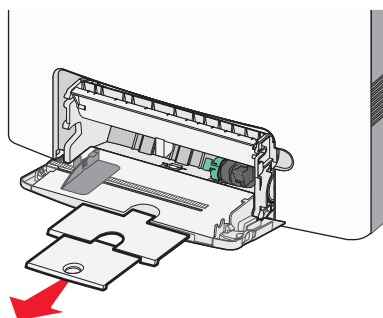

- 3 Buig de vellen enkele malen om de vellen los te maken. Vouw of kreuk het papier niet. Maak op een vlakke ondergrond de stapel recht.

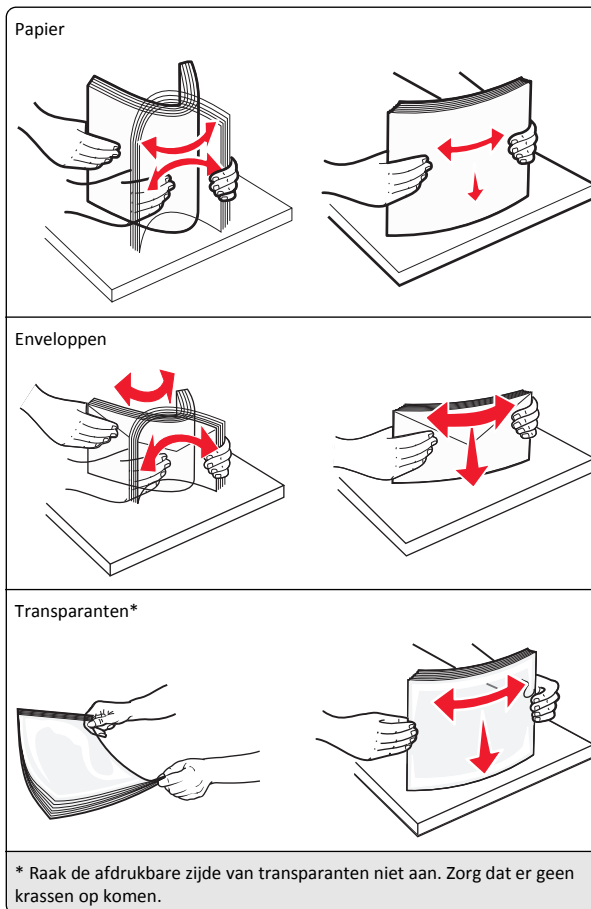

- 4 Plaats het papier of speciaal materiaal. Schuif de stapel zo ver mogelijk in de universeellader.

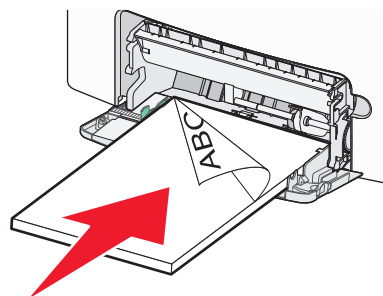

#### Opmerkingen:

- Zorg ervoor dat de stapel met papier of speciaal afdruk materiaal niet hoger is dan de aanduiding voor de maximale stapelhoogte.
- Plaats nooit papier of speciaal afdruk materiaal van verschillende formaten en soorten tegelijk.
- Papier of speciaal afdruk materiaal hoort vlak in de universeellader te liggen.
- Als het papier of speciale afdruk materiaal te ver in de universeellader is gedruwd, drukt u op de papierontgrendelingshendel om het papier te verwijderen.
- Plaats enveloppen met de flap aan de rechterkant omhoog en zorg dat de zijde voor de postzegel als eerste in de printer wordt ingevoerd.

**Let op—Kans op beschadiging:** Gebruik geen enveloppen met postzegels, klemmetjes, drukkers, vensters, bedrukte binnenzijde of zelfklevende sluitingen. Het gebruik van deze enveloppen kan de printer ernstig beschadigen.

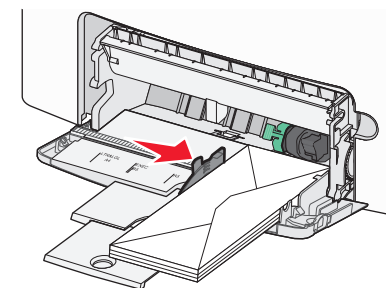

- 5 Controleer of op het bedieningspaneel van de printer de papiersoort en het papierformaat zijn ingesteld op basis van het papier dat u in de lader hebt geplaatst.

### Laden koppelen en ontkoppelen

De printer koppelt laden wanneer het opgegeven papierformaat en de opgegeven papiersoort hetzelfde zijn. Als een van de gekoppelde laden leeg raakt, wordt automatisch de volgende gekoppelde lade gebruikt. Als u niet wilt dat laden worden gekoppeld, geeft u de papiersoort een unieke naam.

#### Laden ontkoppelen

- 1 Open een webbrowser en typ het IP-adres van de printer in de adresbalk.

#### Opmerkingen:

- Controleer het IP-adres van de printer op het startscherm van de printer. Het IP-adres bestaat uit vier sets met cijfers gescheiden door punten, bijvoorbeeld: 123.123.123.123.
- Als u een proxyserver gebruikt, moet u deze tijdelijk uitschakelen zodat de webpagina correct kan worden geladen.

#### 2 Klik op **Instellingen >Menu Papier**.

- 3 Wijzig de instellingen voor papierformaat en -soort van de lade, zodat deze *niet* overeenkomen met de instelling van een andere lade en klik op **Verzenden**.

**Let op—Kans op beschadiging:** Het papier in de lade moet overeenkomen met de naam van de papiersoort die op de printer is toegewezen. De temperatuur van het verhittingsstation is afhankelijk van de opgegeven papiersoort. Als de instellingen niet correct zijn geconfigureerd, kunnen er afdrukproblemen optreden.

### Laden koppelen

- 1 Open een webbrowser en typ het IP-adres van de printer in de adresbalk.

#### Opmerkingen:

- Controleer het IP-adres van de printer op het startscherm van de printer. Het IP-adres bestaat uit vier sets met cijfers gescheiden door punten, bijvoorbeeld: 123.123.123.123.
- Als u een proxyserver gebruikt, moet u deze tijdelijk uitschakelen zodat de webpagina correct kan worden geladen.

#### 2 Klik op **Instellingen >Menu Papier**.

- 3 Wijzig de instellingen voor papiersoort en -formaat van de lade, zodat deze overeenkomen met de instelling van een andere lade en klik op **Verzenden**.

### Een aangepaste naam maken voor een papiersoort

Als de printer is aangesloten op een netwerk, kunt u de Embedded Web Server gebruiken om een andere naam dan Aangepast [x] op te geven voor de aangepaste papiersoorten die in de printer zijn geplaatst.

- 1 Open een webbrowser en typ het IP-adres van de printer in de adresbalk.

#### Opmerkingen:

- Controleer het IP-adres van de printer op het startscherm van de printer. Het IP-adres bestaat uit vier sets met cijfers gescheiden door punten, bijvoorbeeld: 123.123.123.123.
- Als u een proxyserver gebruikt, moet u deze tijdelijk uitschakelen zodat de webpagina correct kan worden geladen.

#### 2 Ga naar:

**Instellingen >Menu Papier >Aangepaste naam >** typ een naam **>Verzenden**

**Opmerking:** deze aangepaste naam komt op de plaats van de naam van Aangepast [x] in de menu's Aangepaste soorten en Papierformaat/-soort.

#### 3 Ga naar:

**Aangepaste soorten >** selecteer een papiersoort **>Verzenden**

### Een aangepaste papiersoortnaam toewijzen

Wijst een aangepaste papiersoortnaam aan een lade toe bij het koppelen of ontkoppelen van laden.

- 1 Open een webbrowser en typ het IP-adres van de printer in de adresbalk.

#### Opmerkingen:

- Controleer het IP-adres van de printer op het startscherm van de printer. Het IP-adres bestaat uit vier sets met cijfers gescheiden door punten, bijvoorbeeld: 123.123.123.123.
- Als u een proxyserver gebruikt, moet u deze tijdelijk uitschakelen zodat de webpagina correct kan worden geladen.

#### 2 Klik op **Instellingen >Menu Papier >Aangepaste namen**.

#### 3 Typ een naam voor de papiersoort en klik op **Verzenden**.

- 4 Selecteer een aangepaste soort en controleer of de juiste papiersoort is gekoppeld aan de aangepaste naam.

**Opmerking:** Normaal papier is de standaardpapiersoort voor alle aangepaste namen die door de gebruiker worden gedefinieerd.

### Aangepaste naam configureren

Als de printer is aangesloten op een netwerk, kunt u de Embedded Web Server gebruiken om een andere naam dan Aangepast [x] op te geven voor de aangepaste papiersoorten die in de printer zijn geplaatst.

- 1 Open een webbrowser en typ het IP-adres van de printer in de adresbalk.

#### Opmerkingen:

- Controleer het IP-adres van de printer op het startscherm van de printer. Het IP-adres bestaat uit vier sets met cijfers gescheiden door punten, bijvoorbeeld: 123.123.123.123.
- Als u een proxyserver gebruikt, moet u deze tijdelijk uitschakelen zodat de webpagina correct kan worden geladen.

#### 2 Klik op **Instellingen >Menu Papier >Aangepaste soorten**.

- 3 Selecteer een aangepaste naam die u wilt configureren, selecteer een papiersoort of speciale materiaalsoort en klik op **Verzenden**.



## Afdrukken

### Formulieren afdrukken

U kunt de toepassing Formulieren en favorieten gebruiken om snel en eenvoudig toegang te krijgen tot veelgebruikte formulieren of andere informatie die regelmatig wordt afgedrukt. Voordat u de toepassing kunt gebruiken, moet u deze eerst configureren op de printer. Zie "[Formulieren en favorieten instellen](#)" op pagina 4 voor meer informatie.

- 1 Blader op de printerstartpagina naar:

**Formulieren en favorieten >** selecteer een formulier in de lijst > geef het aantal exemplaren op > geef andere instellingen op

- 2 Raak afhankelijk van het printermodel  en  of **Verzenden** aan.

### Een document afdrukken

#### Documenten afdrukken

- 1 Stel in het menu Papier op het bedieningspaneel van de printer de papiersoort en het papierformaat in op basis van het geplaatste papier.

- 2 Verzend de afdruktaak:

#### Voor Windows-gebruikers

- a Open een bestand en klik op **Bestand >Afdrukken**.
- b Klik op **Eigenschappen, Voorkeuren, Opties of Instellen**.
- c Pas zo nodig de instellingen aan.
- d Klik op **OK >Afdrukken**.

### Voor Macintosh-gebruikers

- a Pas de instellingen aan in het dialoogvenster Pagina-instelling:
- 1 Open een document en klik op **Archief >Pagina-instelling**.
  - 2 Kies een papierformaat of maak een aangepast formaat dat overeenkomt met het geplaatste papier.
  - 3 Klik op **OK**.
- b Pas de instellingen aan in het dialoogvenster Druk af:
- 1 Open een document en kies **Archief >Druk af**.  
Klik zo nodig op het driehoekje om meer opties weer te geven.
  - 2 Pas via het dialoogvenster Druk af en de voorgrondmenu's de instellingen zo nodig aan.
- Opmerking:** als u op een bepaalde papiersoort wilt afdrukken, stelt u de papiersoort in op het geplaatste papier, of selecteert u de betreffende lade of lader.
- 3 Klik op **Druk af**.

### Tonerintensiteit aanpassen

- 1 Open een webbrowser en typ het IP-adres van de printer in de adresbalk.

#### Opmerkingen:

- Controleer het IP-adres van de printer op het startscherm van de printer. Het IP-adres bestaat uit vier sets met cijfers gescheiden door punten, bijvoorbeeld: 123.123.123.123.
- Als u een proxyserver gebruikt, moet u deze tijdelijk uitschakelen zodat de webpagina correct kan worden geladen.

- 2 Klik op **Instellingen >Afdrukinstellingen >Menu Kwaliteit >Tonerintensiteit**.
- 3 Pas de instelling voor tonerintensiteit aan.
- 4 Klik op **Verzenden**.

### Afdrukken vanaf een flashstation

#### Afdrukken vanaf een flash-station

##### Opmerkingen:

- Als u een gecodeerd PDF-bestand wilt afdrukken, moet u het wachtwoord voor het bestand invoeren via het bedieningspaneel van de printer.
- U kunt geen bestanden afdrukken waarvoor u geen afdrukmachtiging hebt.

- 1 Plaats een flash-station in de USB-poort.

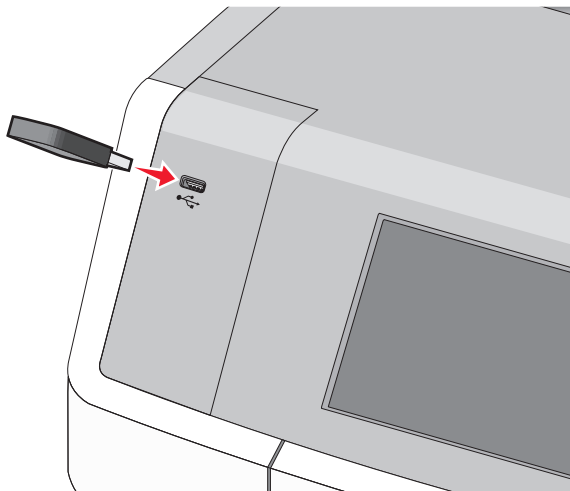

##### Opmerkingen:

- In het startscherm verschijnt een pictogram voor het flashstation en een pictogram voor wachttaken als een flashstation is geïnstalleerd.
- De printer negeert het flash-station als u het aansluit terwijl de printer een probleem heeft, zoals een storing.
- Wanneer u het flash-station aansluit terwijl de printer bezig is met het verwerken van andere afdruktaken, verschijnt het bericht **Printer is bezig**. Nadat deze afdruktaken zijn verwerkt, wilt u misschien de lijst met wachttaken bekijken om documenten vanaf uw flash-station af te drukken.

**Let op—Kans op beschadiging:** Raak de USB-kabel, netwerkadaptor, de aansluiting, geheugenkaart of de aangegeven gedeelten van de printer niet aan terwijl er wordt afgedrukt vanaf, gelezen van of geschreven naar het opslagapparaat. Er kunnen anders gegevens verloren gaan.



- 2 Raak op het bedieningspaneel van de printer het document aan dat u wilt afdrukken.
- 3 Raak de pijlen aan om het aantal kopieën dat u wilt maken op te geven en raak **Afdrukken** aan.

##### Opmerkingen:

- Verwijder het flash-station pas uit de USB-poort wanneer het document is afgedrukt.
- Als u het flash-station in de printer laat nadat u het beginscherm van het menu USB hebt verlaten, kunt u nog steeds bestanden als wachttaken vanaf het flash-station afdrukken.

## Ondersteunde flashstations en bestandstypen

flashstation	Bestandstype
Veel flash-stations zijn getest en goedgekeurd voor gebruik met de printer. Neem voor meer informatie contact op met het verkooppunt waar u de printer hebt gekocht.	Documenten:
<b>Opmerkingen:</b>	<ul style="list-style-type: none"><li>• .pdf</li><li>• .xps</li></ul>
<ul style="list-style-type: none"><li>• Hi-Speed (hoge snelheid) USB-flashstations moeten full-speed (volle snelheid) standaard ondersteunen. Low-speed (lage snelheid) USB-apparaten worden niet ondersteund.</li><li>• USB-flashstations moeten het FAT-systeem (File Allocation Tables) ondersteunen. Apparaten die zijn geformatteerd met NTFS (New Technology File System) of een ander bestandssysteem worden niet ondersteund.</li></ul>	Afbeeldingen:
	<ul style="list-style-type: none"><li>• .dcm</li><li>• .gif</li><li>• .JPEG of .jpg</li><li>• .bmp</li><li>• .pcx</li><li>• .TIFF of .tif</li><li>• .png</li><li>• .fls</li></ul>

## Afdruktaak annuleren

### Afdruktaak annuleren via het bedieningspaneel van de printer

- 1 Raak **Taak annuleren** aan op het bedieningspaneel van de printer of druk op  op het toetsenblok.
- 2 Raak de afdruktaak aan die u wilt annuleren en raak vervolgens **Geselecteerde taken verwijderen** aan.

**Opmerking:** Als u op  drukt op het toetsenblok, moet u op **Hervatten** drukken om terug te keren naar het startscherm.

### Een afdruktaak annuleren vanaf de computer

#### Voor Windows-gebruikers

- 1 Open de map Printers, en selecteer vervolgens uw printer.
- 2 Selecteer in de afdrukwachtrij de afdruktaak die u wilt annuleren en verwijder deze.

#### Voor Macintosh-gebruikers

- 1 Ga vanuit Systeemvoorkeuren in het Apple-menu naar uw printer.
- 2 Selecteer in de afdrukwachtrij de afdruktaak die u wilt annuleren en verwijder deze.

## Bezig met kopiëren

### Kopieën maken

#### Snel een kopie maken

- 1 Plaats een origineel document met de bedrukte zijde omhoog en de korte zijde naar voren in de ADI of met de bedrukte zijde naar beneden op de glasplaat.

#### Opmerkingen:

- Pas de papiergeleiders aan als u een document in de ADI plaatst.
- Zorg ervoor dat het formaat van het origineel en het kopieerpapier gelijk zijn. Als u een onjuist formaat instelt, wordt de afbeelding mogelijk bijgesneden.
- Plaats geen briefkaarten, foto's, kleine items, transparanten, fotopapier of dunne voorwerpen (zoals knipsels uit tijdschriften) in de ADI. Plaats deze items op de glasplaat.

- 2 Druk op het bedieningspaneel van de printer op  om te kopiëren.

#### Kopiëren met de ADI

- 1 Plaats een origineel document met de bedrukte zijde naar boven en de korte zijde naar voren in de ADI.

**Opmerking:** Plaats geen briefkaarten, foto's, kleine items, transparanten, fotopapier of dunne voorwerpen (zoals knipsels uit tijdschriften) in de ADI. Plaats deze items op de glasplaat.

- 2 De papiergeleiders aanpassen.

- 3 Blader in het startscherm naar:

**Kopiëren** > wijzig de kopieerinstellingen > **Kopiëren**

#### Kopiëren met de glasplaat

- 1 Plaats een origineel document met de afdrukszijde naar beneden in de linkerbovenhoek van de glasplaat.

- 2 Blader in het startscherm naar:

**Kopiëren** > wijzig de kopieerinstellingen > **Kopiëren**

- 3 Plaats het volgende document op de glasplaat en raak **Volgende pagina scannen** aan als u nog meer pagina's wilt scannen.

- 4 Raak **Taak voltooien** aan om terug te keren naar het beginscherm.

## Foto's op film kopiëren

- 1 Plaats een foto met de afdrukszijde naar beneden in de linkerbovenhoek van de glasplaat.

- 2 Blader in het startscherm naar:

**Kopiëren** > Inhoud > Foto >  > Foto/film >  > **Kopiëren**

- 3 Raak **Volgende pagina scannen** of **Taak voltooien** aan.

## Kopieertaak annuleren

### Een kopieertaak annuleren terwijl het document zich in de ADI bevindt

Als de ADI met het verwerken van een document begint, wordt het scanscherm weergegeven. U kunt de kopieertaak annuleren door op het aanraakscherm **Taak annuleren** aan te raken.

Het scherm "Scantaak wordt geannuleerd" wordt weergegeven. De ADI voert alle pagina's uit de ADI en annuleert de taak.

### Een kopieertaak annuleren terwijl pagina's via de glasplaat worden gekopieerd

Raak **Taak Annuleren** aan op het aanraakscherm.

Het scherm "Scantaak wordt geannuleerd" wordt weergegeven. Wanneer de taak is geannuleerd, wordt het kopieerscherm weergegeven.

### Een kopieertaak annuleren terwijl de pagina's worden afgedrukt

- 1 Raak **Taak annuleren** aan op het bedieningspaneel van de printer of druk op  op het toetsenblok.
- 2 Raak de taak aan die u wilt annuleren en raak **Geselecteerde taken verwijderen** aan.

**Opmerking:** Als u op  drukt op het toetsenblok, kunt u terugkeren naar het startscherm door **Hervatten** aan te raken.

## E-mailen

### Vorbereiden op het per e-mail verzenden

#### E-mailfunctie instellen

- 1 Typ het IP-adres van uw printer in de adresbalk van uw webbrowser.

Als u het IP-adres van de printer niet weet, kunt u:

- het IP-adres op het bedieningspaneel van de printer vinden in het TCP/IP-gedeelte in het menu Netwerken/Poorten.
- een pagina met netwerkinstellingen afdrukken en het IP-adres in het TCP/IP-gedeelte zoeken.

- 2 Klik op **Instellingen**.

- 3 Klik bij Standaardinstellingen op **Instellingen e-mail/FTP**.

- 4 Klik op **E-mailinstellingen > E-mailserver instellen**.

- 5 Voer de betreffende informatie in de velden in.

- 6 Klik op **Verzenden**.

#### E-mailinstellingen configureren

- 1 Typ het IP-adres van uw printer in de adresbalk van uw webbrowser.

Als u het IP-adres van de printer niet weet, kunt u:

- het IP-adres op het bedieningspaneel van de printer vinden in het TCP/IP-gedeelte in het menu Netwerken/Poorten.
- een pagina met netwerkinstellingen afdrukken en het IP-adres in het TCP/IP-gedeelte zoeken.

- 2 Klik op **Instellingen > Instellingen e-mail/FTP > E-mailinstellingen**.

- 3 Voer de betreffende informatie in de velden in.

- 4 Klik op **Verzenden**.

### Een e-mailsnelkoppeling maken

#### E-mailsnelkoppeling maken met de Embedded Web Server

- 1 Typ het IP-adres van uw printer in de adresbalk van uw webbrowser.

Als u het IP-adres van de printer niet weet, kunt u:

- het IP-adres op het bedieningspaneel van de printer vinden in het TCP/IP-gedeelte in het menu Netwerken/Poorten.
- een pagina met netwerkinstellingen afdrukken en het IP-adres in het TCP/IP-gedeelte zoeken.

- 2 Klik op **Instellingen**.

- 3 Klik bij Overige instellingen op **Snelkoppelingen beheren > Instellingen e-mailsnelkoppeling**.

- 4 Voer een unieke naam in voor de ontvanger en geef vervolgens het e-mailadres op.

**Opmerking:** Als u meerdere adressen invoert, moet u de afzonderlijke adressen met een komma (,) van elkaar scheiden.

- 5 Selecteer de scaninstellingen (Indeling, Inhoud, Kleur en Resolutie).

- 6 Voer een snelkoppelingsnummer in en klik vervolgens op **Toevoegen**.

Als u een nummer invoert dat al in gebruik is, wordt u gevraagd een ander nummer te kiezen.

#### Een snelkoppeling voor e-mail maken met het bedieningspaneel van de printer

- 1 Blader in het startscherm naar:

**E-mail > Ontvanger >** typ een e-mailadres

Als u een groep met ontvangers wilt maken, raakt u **Volgend adres** aan en geeft u het e-mailadres van de volgende ontvanger op.

- 2 Raak  aan.

- 3 Typ een unieke naam voor de snelkoppeling en raak daarna **Gereed** aan.

- 4 Controleer of de naam van de snelkoppeling juist is en raak vervolgens **OK** aan.

Als de naam niet juist is, raakt u **Annuleren** aan en voert u de gegevens opnieuw in.

### Een document per e-mail verzenden

#### E-mail verzenden met het bedieningspaneel van de printer

- 1 Plaats een origineel document met de bedrukte zijde omhoog en de korte zijde naar voren in de ADI of met de bedrukte zijde naar beneden op de glasplaat.

**Opmerking:** Plaats geen briefkaarten, foto's, kleine items, transparanten, fotopapier of dunne voorwerpen (zoals knipsels uit tijdschriften) in de ADI. Plaats deze items op de glasplaat.

- 2 Als u een document in de ADI plaatst, moet u de papiergeleiders aanpassen.

**Opmerking:** Zorg ervoor dat het formaat van het origineel en het kopieerpapier gelijk zijn. Als u een onjuist formaat instelt, wordt de afbeelding mogelijk bijgesneden.

- 3 Blader in het startscherm naar:

**E-mail > Ontvanger**

- 4 Voer het e-mailadres in of druk op  en voer het snelkoppelingsnummer in.

Als u nog meer ontvangers wilt invoeren, raakt u **Volgend adres** aan en voert u de e-mailadressen of de snelkoppelingsnummers in die u wilt toevoegen.

**Opmerking:** U kunt ook een e-mailadres invoeren met het adresboek.

- 5 Raak **Gereed > Verzenden** aan.

#### Een e-mail verzenden door een snelkoppelingsnummer te gebruiken

- 1 Plaats een origineel document met de bedrukte zijde naar boven en de korte zijde als eerste in de automatische documentinvoer (ADF) of met de bedrukte zijde naar beneden op de glasplaat.

**Opmerking:** Plaats geen briefkaarten, foto's, kleine voorwerpen, transparanten, fotopapier of dun materiaal (zoals knipsels uit tijdschriften) in de ADI. Plaats deze items op de glasplaat.

- 2 Als u een document in de automatische documentinvoer plaatst, dient u de papiergeleiders aan te passen.

- 3 Druk op , voer het snelkoppelingsnummer in met het

toetsenblok en raak  aan.



Als u nog meer ontvangers wilt invoeren, raakt u **Volgend adres** aan en voert u de e-mailadressen of de snelkoppelingennummers in die u wilt toevoegen.

- 4 Raak **Verzenden** aan.

## Een e-mail verzenden via het adresboek

- 1 Plaats een origineel document met de bedrukte zijde omhoog en de korte zijde naar voren in de ADI of met de bedrukte zijde naar beneden op de glasplaat.

**Opmerking:** Plaats geen briefkaarten, foto's, kleine items, transparanten, fotopapier of dunne voorwerpen (zoals knipsels uit tijdschriften) in de ADI. Plaats deze items op de glasplaat.

- 2 Als u een document in de ADI plaatst, moet u de papiergeleiders aanpassen.
- 3 Blader in het startscherm naar:

E-mailen >Ontvanger(s) >  > naam van de ontvanger > Snelkoppelingen zoeken

- 4 Raak de naam van de ontvanger aan.

Raak **Volgend adres** aan als u meerdere ontvangers wilt invoeren. Vervolgens kunt u de e-mailadressen of de snelkoppelingennummers invoeren die u wilt toevoegen of in het adresboek zoeken.

- 5 Raak **Gereed** aan.

## Een e-mail annuleren

- Als u de ADF gebruikt, raakt u **Taak annuleren** aan als **Bezig met scannen** wordt weergegeven.
- Als u de glasplaat gebruikt, raakt u **Taak annuleren** aan als **Bezig met scannen** wordt weergegeven of als **Volgende pagina scannen/Taak voltooiën** wordt weergegeven.

# Faxen

## Een fax verzenden

### Fax verzenden met het bedieningspaneel van de printer

- 1 Plaats een origineel document met de bedrukte zijde omhoog en de korte zijde naar voren in de ADI of met de bedrukte zijde naar beneden op de glasplaat.

**Opmerking:** Plaats geen briefkaarten, foto's, kleine items, transparanten, fotopapier of dunne voorwerpen (zoals knipsels uit tijdschriften) in de ADI. Plaats deze items op de glasplaat.

- 2 Als u een document in de ADI plaatst, moet u de papiergeleiders aanpassen.
- 3 Raak **Faxen** aan in het startscherm.
- 4 Voer het faxnummer of een snelkoppeling in via het aanraakscherm of het toetsenblok.

Als u ontvangers toevoegen, raakt u **Volgend nr.** aan en geeft u het telefoonnummer of snelkoppelingennummer op of zoekt u in het adresboek.

**Opmerking:** Druk op  als u een pauze in het faxnummer wilt plaatsen. Deze pauze wordt als komma weergegeven in het vak Faxen naar. Gebruik deze functie als u eerst een buitenlijn moet kiezen.

- 5 Raak **Faxen** aan.

### Een fax verzenden via de computer

Met de faxoptie van het printerstuurprogramma kunt u een afdruktaak naar de printer sturen, die de taak dan als een fax verzendt. De faxoptie functioneert als een normaal faxapparaat, maar wordt beheerd met het printerstuurprogramma in plaats van met het bedieningspaneel van de printer.

- 1 Open het gewenste bestand en klik op **File (Bestand) >Print (Afdrukken)**.
- 2 Selecteer de printer en klik vervolgens op **Eigenschappen, Voorkeuren, Opties** of **Instellen**.
- 3 Ga naar:  
Tabblad **Fax** > **Fax inschakelen**

- 4 Voer in het veld Faxnummer(s) een of meer faxnummers van de ontvanger in.

**Opmerking:** Faxnummers kunnen handmatig worden ingevoerd of met de functie Telefoonboek.

- 5 Geef zo nodig een voorvoegsel op in het veld Kiesvoorvoegsel.
- 6 Selecteer in het juiste paperformaat en de juiste afdrukstand.
- 7 Schakel het selectievakje **Voorblad toevoegen aan fax** in en voer de juiste informatie in als u een voorblad wilt toevoegen aan de fax.
- 8 Klik op **OK**.

#### Opmerkingen:

- De faxoptie kan alleen worden gebruikt met het PostScript-stuurprogramma of het universele faxstuurprogramma. Raadpleeg de cd *Software en documentatie* voor meer informatie over het installeren van deze stuurprogramma's.
- U kunt de faxoptie alleen gebruiken als deze is geconfigureerd en ingeschakeld in het PostScript-stuurprogramma onder het tabblad Configuratie.
- Als het selectievakje **Altijd instellingen weergeven voor faxen** is ingeschakeld, verschijnt er een dialoogvenster waarin u de informatie van de ontvanger moet controleren voor de fax wordt verzonden. Als dit selectievakje niet is ingeschakeld, wordt het document in de wachtrij automatisch verzonden als fax wanneer u op het tabblad Faxen op **OK** klikt.

## Een fax verzenden met behulp van snelkoppelingen

Faxsnelkoppelingen werken net als de nummers onder sneltoetsen op een telefoon of faxapparaat. Een snelkoppelingennummer (1 – 99999) kan één of meerdere ontvangers bevatten.

- 1 Plaats een origineel document met de bedrukte zijde naar boven en de korte zijde als eerste in de automatische documentinvoer (ADF) of met de bedrukte zijde naar beneden op de glasplaat.

**Opmerking:** Plaats geen briefkaarten, foto's, kleine voorwerpen, transparanten, fotopapier of dun materiaal (zoals knipsels uit tijdschriften) in de ADF. Plaats deze items op de glasplaat.

- 2 Als u een document in de automatische documentinvoer plaatst, dient u de papiergeleiders aan te passen.

- 3 Druk op  en voer uw snelkoppelingennummer in met het toetsenblok.

- 4 Raak **Faxen** aan.

## Fax verzenden met het adresboek

U kunt in het adresboek zoeken naar bladwijzers en netwerkdirectoryservers.

**Opmerking:** als de adresboekfunctie niet is ingeschakeld, moet u contact opnemen met uw systeembeheerder.

- 1 Plaats een origineel document met de bedrukte zijde omhoog en de korte zijde naar voren in de ADI of met de bedrukte zijde naar beneden op de glasplaat.

### Opmerkingen:

- Als u een document in de ADI plaatst, moet u de papiergeleiders aanpassen.
- Plaats geen briefkaarten, foto's, kleine items, transparanten, fotopapier of dunne voorwerpen (zoals knipsels uit tijdschriften) in de ADI. Plaats deze items op de glasplaat.

- 2 Blader in het startscherm naar:



- 3 Raak **Snelkoppelingen zoeken** aan of typ met het virtuele toetsenbord de volledige of gedeeltelijke naam van de persoon wiens faxnummer u zoekt.

**Opmerking:** u moet niet tegelijkertijd naar meerdere namen zoeken.

- 4 Raak de naam aan van de persoon waarnaar u de fax wilt verzenden en raak vervolgens **Gereed >Faxen** aan.

## Snelkoppelingen maken

### Snelkoppeling voor een faxbestemming maken met de Embedded Web Server

U kunt een permanente faxbestemming maken en hieraan een snelkoppelingennummer toewijzen zodat u niet elke keer als u een fax wilt verzenden het volledige faxnummer van de ontvanger hoeft in te voeren op het bedieningspaneel van de printer. U kunt een snelkoppeling maken voor één faxnummer of een groep met faxnummers.

- 1 Typ het IP-adres van uw printer in de adresbalk van uw webbrowser.

Als u het IP-adres van de printer niet weet, kunt u:

- het IP-adres op het bedieningspaneel van de printer vinden in het TCP/IP-gedeelte in het menu Netwerken/Poorten.

- een pagina met netwerkinstellingen afdrukken en het IP-adres in het TCP/IP-gedeelte zoeken.

- 2 Klik op **Instellingen > Snelkoppelingen beheren > Instellingen faxsnelkoppeling**.

**Opmerking:** Mogelijk moet u een wachtwoord opgeven. Vraag uw systeembeheerder om een gebruikers-ID en een wachtwoord als u deze nog niet hebt.

- 3 Typ een unieke naam voor de snelkoppeling en geef het faxnummer op.

Als u een snelkoppeling voor meerdere nummers wilt maken, moet u de faxnummers voor die groep opgeven.

**Opmerking:** afzonderlijke faxnummers moet u met een puntkomma (;) van elkaar te scheiden.

- 4 Wijs een snelkoppelingennummer toe.

Als u een nummer invoert dat al in gebruik is, wordt u gevraagd een ander nummer te kiezen.

- 5 Klik op **Toevoegen**.

### Een snelkoppeling voor een faxbestemming maken met het bedieningspaneel van de printer

- 1 Raak in het startscherm **Fax** aan en voer het faxnummer in.

Als u een groep met faxnummers wilt maken, raakt u **Volgend nr.** aan en geeft u het volgende faxnummer op.

- 2 Raak  aan.

- 3 Typ een unieke naam voor de snelkoppeling en raak daarna **Gereed** aan.

- 4 Controleer of de naam en het nummer van de snelkoppeling juist zijn en raak vervolgens **OK** aan.

Als de naam en het nummer niet juist zijn, raakt u **Annuleren** aan en voert u de gegevens opnieuw in.

## Bezig met scannen

### Scannen naar netwerk gebruiken

Met Scannen naar netwerk kunt u documenten naar door uw systeembeheerder opgegeven netwerklocaties scannen. Nadat de bestemmingen (gedeelte netwerkmappen) zijn ingesteld op het netwerk, moet de toepassing worden geïnstalleerd en geconfigureerd

op de betreffende printer(s) met de Embedded Web Server. Zie "[Scannen via een netwerk instellen](#)" op pagina 4 voor meer informatie.

## Scannen naar een FTP-adres

### Scannen naar een FTP-adres met het bedieningspaneel van de printer

- 1 Plaats een origineel document met de bedrukte zijde omhoog en de korte zijde naar voren in de ADI of met de bedrukte zijde naar beneden op de glasplaat.

**Opmerking:** Plaats geen briefkaarten, foto's, kleine items, transparanten, fotopapier of dunne voorwerpen (zoals knipsels uit tijdschriften) in de ADI. Plaats deze items op de glasplaat.

- 2 Als u een document in de ADI plaatst, moet u de papiergeleiders aanpassen.

- 3 Blader in het startscherm naar:

**FTP >FTP >** typ het FTP-adres **>Verzenden**

### Scannen naar een FTP-adres met een snelkoppelingennummer

- 1 Plaats een origineel document met de bedrukte zijde omhoog en de korte zijde naar voren in de ADI of met de bedrukte zijde naar beneden op de glasplaat.

**Opmerking:** Plaats geen briefkaarten, foto's, kleine items, transparanten, fotopapier of dunne voorwerpen (zoals knipsels uit tijdschriften) in de ADI. Plaats deze items op de glasplaat.

- 2 Als u een document in de ADI plaatst, moet u de papiergeleiders aanpassen.

- 3 Druk op  en voor het FTP-snelkoppelingennummer in.

- 4 Raak **Verzenden** aan.

### Naar een FTP-adres scannen met behulp van het adresboek

- 1 Plaats een origineel document met de bedrukte zijde naar boven en de korte zijde als eerste in de automatische documentinvoer (ADF) of met de bedrukte zijde naar beneden op de glasplaat.

**Opmerking:** Plaats geen briefkaarten, foto's, kleine voorwerpen, transparanten, fotopapier of dun materiaal (zoals knipsels uit tijdschriften) in de ADI. Plaats deze items op de glasplaat.

2 Als u een document in de automatische documentinvoer plaatst, dient u de papiergeleiders aan te passen.

3 Blader in het startscherm naar:



FTP > FTP > **Bladeren naar snelkoppelingen** > naam van de ontvanger > Zoeken

## Scannen naar een computer of flashstation

### Scannen naar een computer

1 Typ het IP-adres van uw printer in de adresbalk van uw webbrowser.

Als u het IP-adres van de printer niet weet, kunt u:

- het IP-adres op het bedieningspaneel van de printer vinden in het TCP/IP-gedeelte in het menu Netwerken/Poorten.
- een pagina met netwerkinstellingen afdrukken en het IP-adres in het TCP/IP-gedeelte zoeken.

2 Klik op **Scanprofiel** > **Maken**.

3 Selecteer de scaninstellingen en klik op **Volgende**.

4 Selecteer de locatie op de computer waar u het gescande uitvoerbestand wilt opslaan.

5 Voer een scannaam in.

De scannaam is de naam die wordt weergegeven in de lijst Scanprofiel op de display.

6 Klik op **Verzenden**.

7 Bekijk de aanwijzingen op het scherm Scanprofiel.

Er is automatisch een snelkoppelingsnummer toegewezen nadat u op **Verzenden** hebt geklikt. Als u klaar bent om uw documenten te scannen, kunt u dit snelkoppelingsnummer gebruiken.

a Plaats een origineel document met de bedrukte zijde omhoog en de korte zijde naar voren in de ADI of met de bedrukte zijde naar beneden op de glasplaat.

**Opmerking:** Plaats geen briefkaarten, foto's, kleine items, transparanten, fotopapier of dunne voorwerpen (zoals knipsels uit tijdschriften) in de ADI. Plaats deze items op de glasplaat.

b Als u een document in de ADI plaatst, moet u de papiergeleiders aanpassen.

c Druk op **#** en voer het snelkoppelingsnummer in met het toetsenblok. Of raak in het startscherm **Wachttaken en Profielen** aan.

d Nadat u het snelkoppelingsnummer hebt ingevoerd, wordt het document gescand en naar de opgegeven map of het programma verzonden. Als u **Profielen** hebt geselecteerd in het startscherm, zoekt u het snelkoppelingsnummer op in de lijst.

8 Ga naar de computer om het bestand weer te geven.

Het uitvoerbestand wordt opgeslagen op de locatie die u hebt opgegeven of wordt geopend in het programma dat u hebt ingesteld.

### Scannen naar een flashstation

1 Plaats een origineel document met de bedrukte zijde omhoog en de korte zijde naar voren in de ADI of met de bedrukte zijde naar beneden op de glasplaat.

**Opmerking:** Plaats geen briefkaarten, foto's, kleine items, transparanten, fotopapier of dunne voorwerpen (zoals knipsels uit tijdschriften) in de ADI. Plaats deze items op de glasplaat.

2 Als u een document in de ADI plaatst, moet u de papiergeleiders aanpassen.

3 Plaats het flashstation in de USB-poort aan de voorkant van de printer.

Het beginscherm voor het USB-station wordt weergegeven.

4 Selecteer de doelmap en raak **Scannen naar USB-station** aan.

5 Pas de scaninstellingen aan.

6 Raak **Scannen** aan.

## Papierstoringen verhelpen

### Informatie over storingsnummers en -locaties

Als er een storing optreedt, wordt op de display van de printer een bericht weergegeven waarin de locatie van de storing wordt vermeld. Open alle kleppen en verwijder de laden zodat u bij de locaties kunt waar het papier is vastgelopen. U kunt de papierstoring alleen oplossen door al het vastgelopen papier te verwijderen uit de papierbaan.

Gebied	Storingsnummer	Oplossing
Binnenkant van de printer	200–201	Open de voorklep en verwijder het papier dat achter het gebied met de tonercartridge is vastgelopen. Open de voorklep en verwijder het papier dat onder de fotoconductoreenheden is vastgelopen. Open de voorklep en verwijder het papier dat onder het verhittingsstation is vastgelopen.
Binnenkant van de printer	202–203	Open de voorklep en verwijder het papier uit het gebied met het verhittingsstation. Open de bovenste toegangsklep en verwijder het vastgelopen papier.
Binnenkant van de printer	230	Open de voorklep en verwijder het papier dat tussen de voorklep en lade 1 is vastgelopen.
Standaarduitvoerlade	202–203	Verwijder al het papier uit de standaarduitvoerlade en verwijder het vastgelopen papier.
Lade [x]	24x	Open alle laden en verwijder het vastgelopen papier.
Universeellader	250	Verwijder al het papier uit de universeellader en verwijder het vastgelopen papier.
Automatische documentinvoer (ADI)	29y.xx	Open de ADI-klep en verwijder het vastgelopen papier. Open de klep van de duplexeenheid en verwijder het vastgelopen papier.
Scannerklep		Open de klep van de scanner en verwijder vastgelopen papier.

## 200–201 Vastgelopen papier

### Papier vast in het gedeelte met de tonercartridge

- 1 Open de bovenste toegangsklep van de printer.

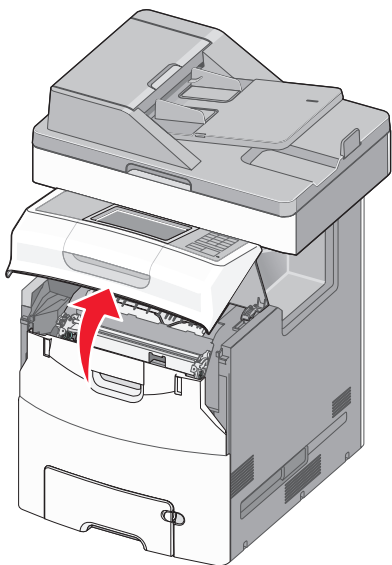

 **LET OP—HEET OPPERVLAK:** De binnenkant van de printer kan heet zijn. Laat een oppervlak eerst laten afkoelen voordat u het aanraakt om letsel te voorkomen.

- 2 Open de voorklep.

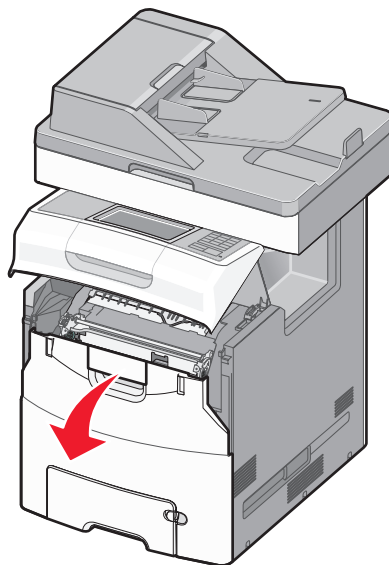

**Let op—Kans op beschadiging:** Om te voorkomen dat de fotoconductors te lang worden blootgesteld aan licht, moet u ervoor zorgen dat de bovenklep niet langer dan tien minuten is geopend.

- 3 Pak het vastgelopen papier stevig vast aan beide kanten en trek het voorzichtig omhoog en naar buiten om het te verwijderen van achter het gedeelte met de tonercartridge.

**Opmerking:** Zorg dat alle papierstukjes zijn verwijderd.

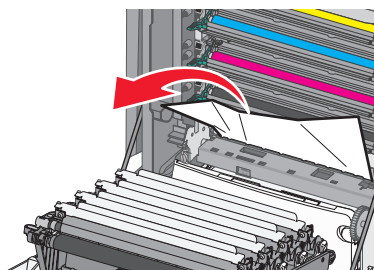

- 4 Sluit de voorklep en vervolgens de bovenste toegangsklep.

- 5 Raak **Doorgaan, storing verholpen** aan op het bedieningspaneel van de printer.

### Papier vastgelopen onder de fotoconductors

- 1 Open de bovenste toegangsklep van de printer.

 **LET OP—HEET OPPERVLAK:** De binnenkant van de printer kan heet zijn. Laat een oppervlak eerst laten afkoelen voordat u het aanraakt om letsel te voorkomen.

- 2 Open de voorklep.

**Let op—Kans op beschadiging:** Om te voorkomen dat de fotoconductors te lang worden blootgesteld aan licht, moet u ervoor zorgen dat de bovenklep niet langer dan tien minuten is geopend.

- 3 Als het papier is vastgelopen onder de fotoconductors, pakt u vastgelopen papier stevig vast aan beide zijden en trekt u het voorzichtig uit de printer.

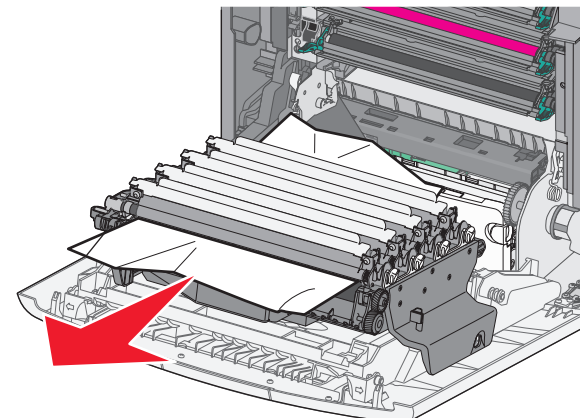

**Opmerking:** Zorg dat alle papierstukjes zijn verwijderd.

- 4 Als het papier te stevig vast zit onder de fotoconductors, moet u de fotoconductors verwijderen en op een plat oppervlak leggen.

**Let op—Kans op beschadiging:** Raak de trommel van de fotoconductor niet aan. Dit kan de afdrukkwaliteit van toekomstige afdruktaken verminderen.

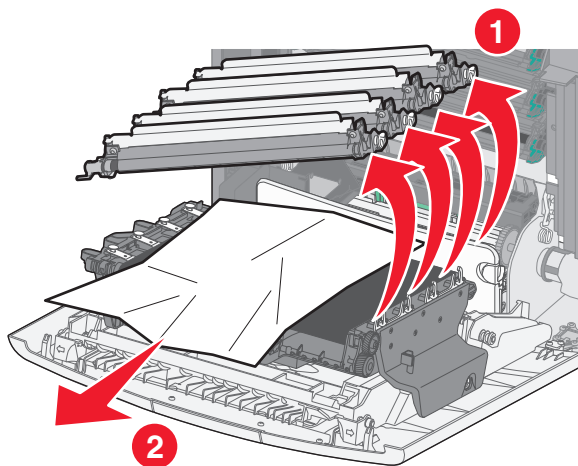

5 Pak het vastgelopen papier stevig vast aan beide zijden en trek het voorzichtig uit de printer.

**Opmerking:** Zorg dat alle papierstukjes zijn verwijderd.

6 Installeer de fotoconductoreenheden.

7 Sluit de voorklep en vervolgens de bovenste toegangsklep van de printer.

8 Raak **Doorgaan, storing verholpen** aan op het bedieningspaneel van de printer.

### Papier is vastgelopen in het verhittingsstation

1 Open de bovenste toegangsklep van de printer.

**LET OP—HEET OPPERVLAK:** De binnenkant van de printer kan heet zijn. Laat een oppervlak eerst laten afkoelen voordat u het aanraakt om letsel te voorkomen.

2 Open de voorklep.

**Let op—Kans op beschadiging:** Om te voorkomen dat de fotoconductors te lang worden blootgesteld aan licht, moet u ervoor zorgen dat de bovenklep niet langer dan tien minuten is geopend.

3 Bepaal waar het papier is vastgelopen en verwijder vervolgens het vastgelopen papier:

a Als u het vastgelopen papier kunt zien onder het verhittingsstation, pakt u vastgelopen papier stevig vast aan beide zijden en trekt u het voorzichtig uit de printer.

**Opmerking:** Zorg dat alle papierstukjes zijn verwijderd.

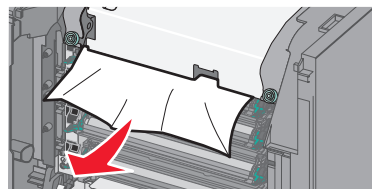

b Als u het vastgelopen papier kunt zien onder de bovenste papiergeleider in het verhittingsstation, pakt u het vastgelopen papier stevig vast aan beide zijden en trekt u het voorzichtig uit de printer.

**Opmerking:** Zorg dat alle papierstukjes zijn verwijderd.

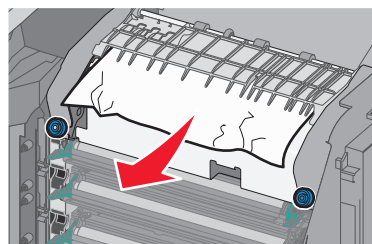

c Als u het vastgelopen papier niet kunt zien, moet u het verhittingsstation verwijderen:

**Let op—Kans op beschadiging:** Raak de roller in het midden van het verhittingsstation niet aan. Als u dit wel doet, beschadigt u het verhittingsstation.

1 Draai de schroeven van het verhittingsstation naar links om deze los te maken.

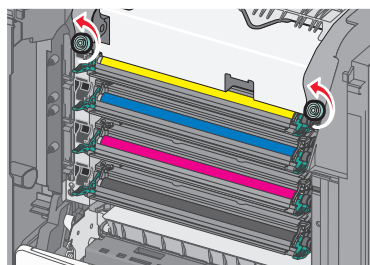

2 Til de verhittingsstation uit de printer met de handgrepen aan beide kanten.

**LET OP—HEET OPPERVLAK:** Het verhittingsstation kan heet zijn. Laat een oppervlak eerst laten afkoelen voordat u het aanraakt om letsel te voorkomen.

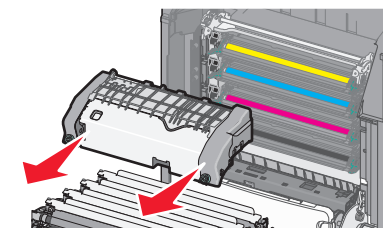

d Plaats het verhittingsstation op een platte ondergrond met de blauwe schroeven naar u toe.

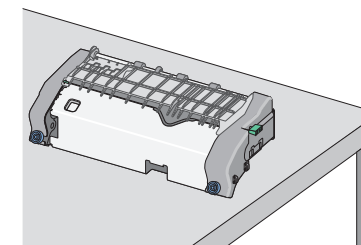

e Trek aan de groene, rechthoekige knop en draai deze rechtsom om de bovenste papiergeleider te ontgrendelen.

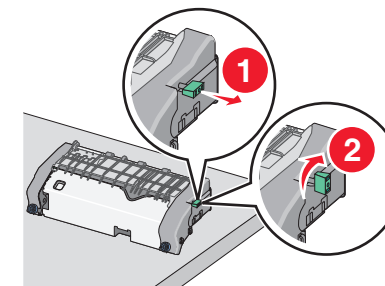

- f Druk het lipje met de groene pijl naar links en til de bovenste papiergeleider op.

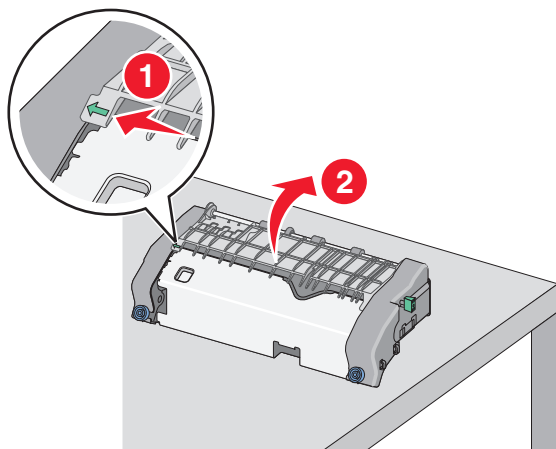

- g Pak het vastgelopen papier stevig vast aan beide zijden en trek het voorzichtig uit de printer.

**Opmerking:** Zorg dat alle papierstukjes zijn verwijderd.

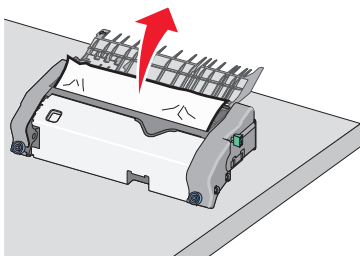

- h Sluit de bovenste papiergeleider. Zorg dat beide zijden van de papiergeleider stevig vastzitten.

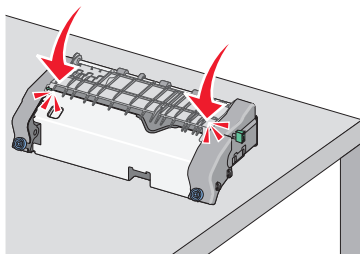

- i Trek aan de groene, rechthoekige knop en draai deze linksom om de bovenste papiergeleider te vergrendelen.

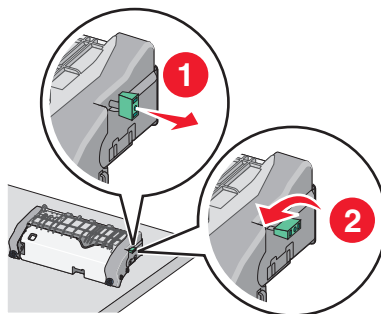

- j Plaats het verhittingsstation terug:

- 1 Lijn het verhittingsstation uit met behulp van de handgrepen aan beide kanten ervan en plaats het terug in de printer.

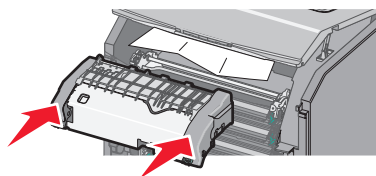

- 2 Draai de schroeven naar rechts om het verhittingsstation stevig vast te zetten.

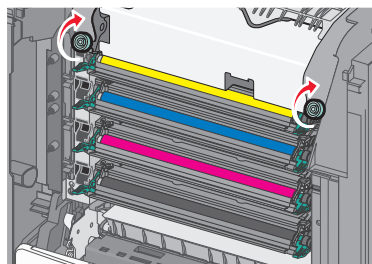

- 4 Sluit de voorklep en vervolgens de bovenste toegangsklep.

- 5 Raak **Doorgaan, storing verholpen** aan op het bedieningspaneel van de printer.

## 202-203 Vastgelopen papier

Als u het vastgelopen papier kunt zien in de standaarduitvoerlade, pakt u het papier stevig vast aan beide zijden en trekt u het voorzichtig uit de printer.

**Opmerking:** Zorg dat alle papierstukjes zijn verwijderd.

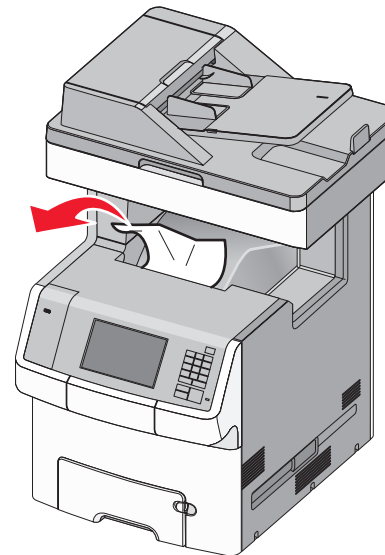

### Papier is vastgelopen in het verhittingsstation

- 1 Open de bovenste toegangsklep van de printer.

**LET OP—HEET OPPERVLAK:** De binnenkant van de printer kan heet zijn. Laat een oppervlak eerst laten afkoelen voordat u het aanraakt om letsel te voorkomen.

- 2 Open de voorklep.

**Let op—Kans op beschadiging:** Om te voorkomen dat de fotoconductors te lang worden blootgesteld aan licht, moet u ervoor zorgen dat de bovenklep niet langer dan tien minuten is geopend.

- 3 Bepaal waar het papier is vastgelopen en verwijder vervolgens het vastgelopen papier:

- a Als u het vastgelopen papier kunt zien onder het verhittingsstation, pakt u vastgelopen papier stevig vast aan beide zijden en trekt u het voorzichtig uit de printer.

**Opmerking:** Zorg dat alle papierstukjes zijn verwijderd.

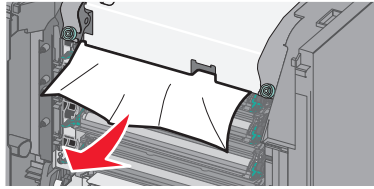

- b** Als u het vastgelopen papier kunt zien onder de bovenste papiergeleider in het verhittingsstation, pakt u het vastgelopen papier stevig vast aan beide zijden en trekt u het voorzichtig uit de printer.

**Opmerking:** Zorg dat alle papierstukjes zijn verwijderd.

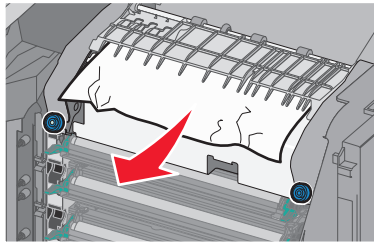

- c** Als u het vastgelopen papier niet kunt zien, moet u het verhittingsstation verwijderen:

- 1 Draai de schroeven van het verhittingsstation naar links om deze los te maken.

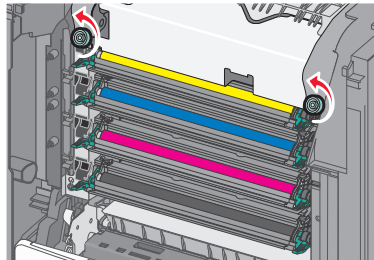

- 2 Til de verhittingsstation uit de printer met de handgrepen aan beide kanten.



**LET OP—HEET OPPERVLAKE:** Het verhittingsstation kan heet zijn. Laat een oppervlak eerst laten afkoelen voordat u het aanraakt om letsel te voorkomen.

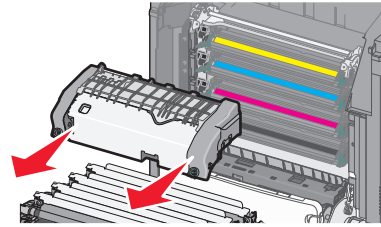

- d** Plaats het verhittingsstation op een platte ondergrond met de blauwe schroeven naar u toe.

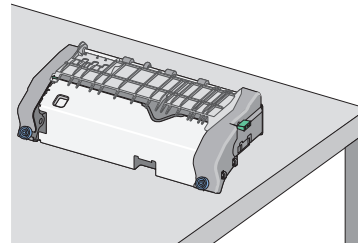

- e** Trek aan de groene, rechthoekige knop en draai deze rechtsom om de bovenste papiergeleider te ontgrendelen.

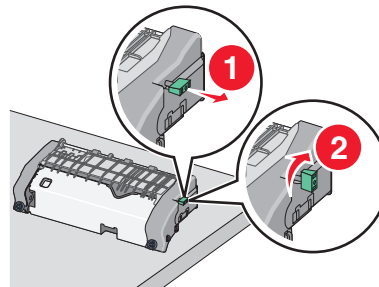

- f** Druk het lipje met de groene pijl naar links en til de bovenste papiergeleider op.

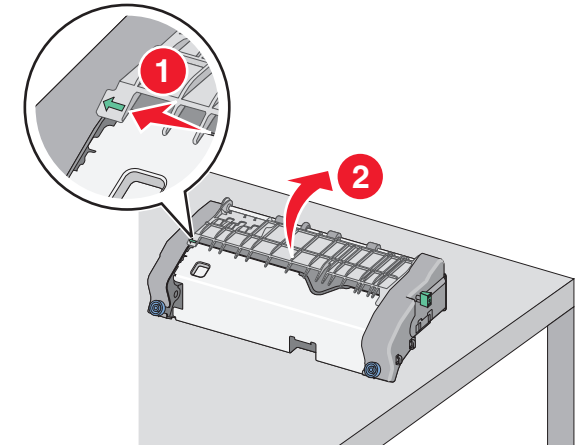

- g** Pak het vastgelopen papier stevig vast aan beide zijden en trek het voorzichtig uit de printer.

**Opmerking:** Zorg dat alle papierstukjes zijn verwijderd.

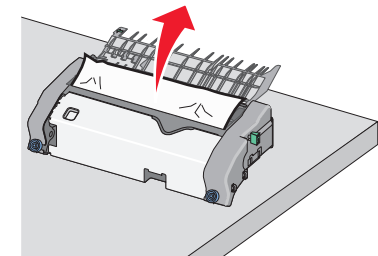

- h** Sluit de bovenste papiergeleider. Zorg dat beide zijden van de papiergeleider stevig vastzitten.

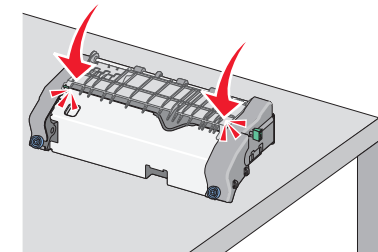

- i Trek aan de groene, rechthoekige knop en draai deze linksom om de bovenste papiergeleider te vergrendelen.

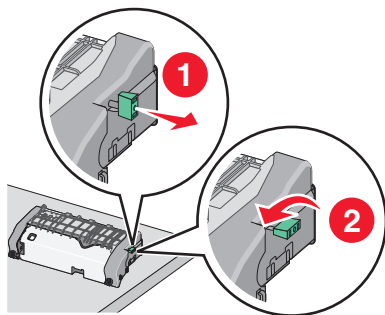

- j Plaats het verhittingsstation terug:

- 1 Lijn het verhittingsstation uit met de handgrepen aan beide kanten en plaats het terug in de printer.

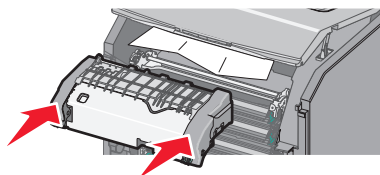

- 2 Draai de schroeven naar rechts om het verhittingsstation stevig vast te zetten.

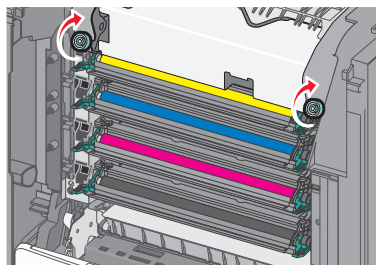

- 4 Sluit de voorklep en vervolgens de bovenste toegangsklep.  
5 Raak **Doorgaan, storing verholpen** aan op het bedieningspaneel van de printer.

## Papier vastgelopen achter de bovenste toegangsklep.

- 1 Open de bovenste toegangsklep van de printer.

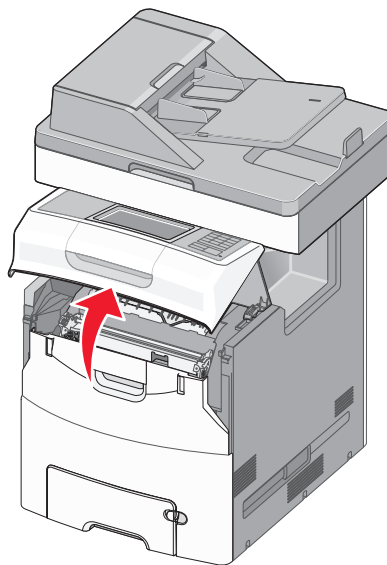

**Let op—Kans op beschadiging:** om te voorkomen dat de fotoconductors te lang worden blootgesteld aan licht, dient u de voorklep niet langer dan tien minuten open te laten.

 **LET OP—HEET OPPERVLAK:** De binnenkant van de printer kan heet zijn. Laat een oppervlak eerst laten afkoelen voordat u het aanraakt om letsel te voorkomen.

- 2 Open de voorklep.

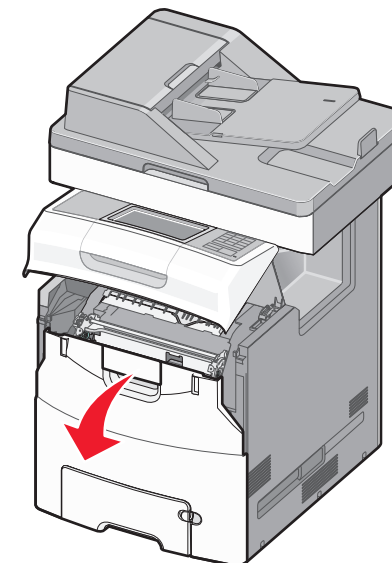

- 3 Pak het vastgelopen papier stevig vast aan beide zijden en trek het voorzichtig uit de printer.

**Opmerking:** Zorg dat alle papierstukjes zijn verwijderd.

- 4 Sluit de voorklep en vervolgens de bovenste toegangsklep.

- 5 Raak **Doorgaan, storing verholpen** aan op het bedieningspaneel van de printer.



## 24x papier vast

### Papier vast in lade 1

- 1 Open lade 1.

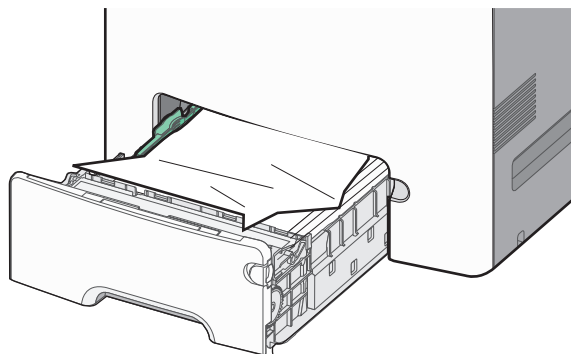

- 2 Pak het vastgelopen papier stevig vast aan beide zijden en trek het voorzichtig uit de printer.

**Opmerking:** Zorg dat alle papierstukjes zijn verwijderd.

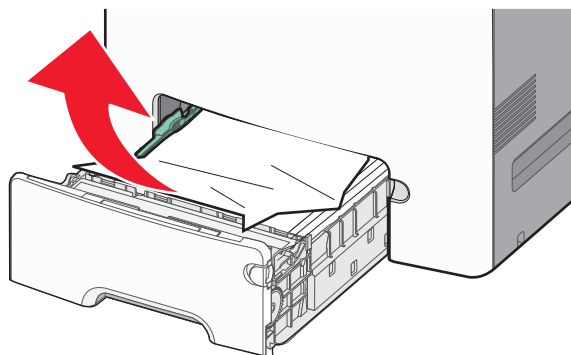

- 3 Sluit lade 1.

- 4 Raak **Doorgaan, storing verholpen** aan op het bedieningspaneel van de printer.

### Papier is vastgelopen in een van de optionele laden

- 1 Open de betreffende lade.
- 2 Pak het vastgelopen papier stevig vast aan beide zijden en trek het voorzichtig uit de printer.

**Opmerking:** Zorg dat alle papierstukjes zijn verwijderd.

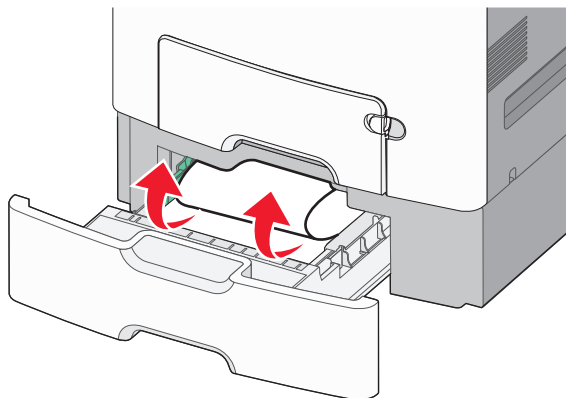

- 3 Sluit de lade.

- 4 Raak **Doorgaan, storing verholpen** aan op het bedieningspaneel van de printer.

## 250 Vastgelopen papier

- 1 Druk op de papierontgrendelingshendel en verwijder de vastgelopen pagina's uit de universeellader.

**Opmerking:** Zorg dat alle papierstukjes zijn verwijderd.

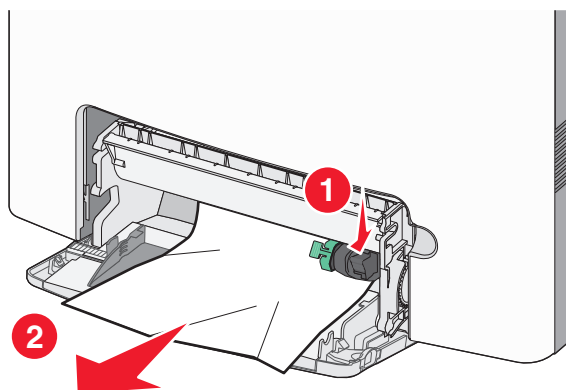

- 2 Plaats nieuw papier in de universeellader.

- 3 Raak **Doorgaan, storing verholpen** aan op het bedieningspaneel van de printer.

## 29y.xx papierstoringen

- 1 Verwijder alle originele documenten uit de automatische documentinvoer (ADI).
- 2 Open de ADI-klep, pak het vastgelopen papier stevig vast aan beide zijden en trek het voorzichtig uit de printer.

**Opmerking:** Zorg dat alle papierstukjes zijn verwijderd.

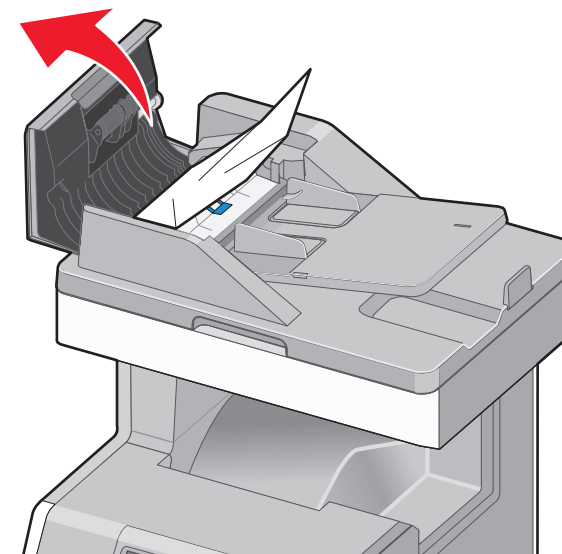

- 3 Sluit de ADI-klep.

- 4 Open de duplexklep, pak het vastgelopen papier stevig vast aan beide zijden en trek het voorzichtig uit de printer.

**Opmerking:** Zorg dat alle papierstukjes zijn verwijderd.

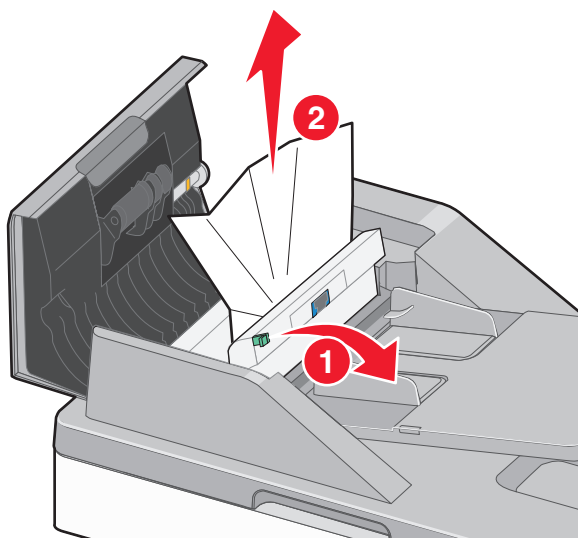

5 Open de scannerklep, pak het vastgelopen papier stevig vast aan beide zijden en trek het voorzichtig uit de printer.

**Opmerking:** Zorg dat alle papierstukjes zijn verwijderd.

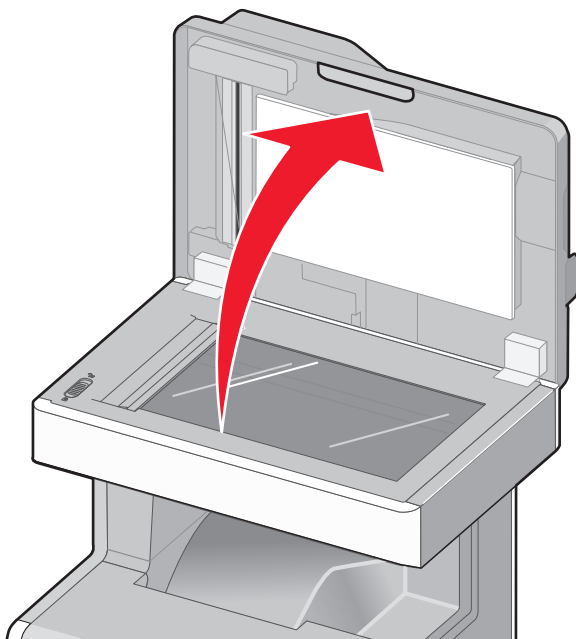

6 Sluit de scannerklep.

7 Plaats alle originele documenten terug in de ADI, zet de stapel recht en pas de papiergeleider aan.