

# Guida rapida

## Informazioni sulla stampante

### Informazioni sul pannello di controllo della stampante

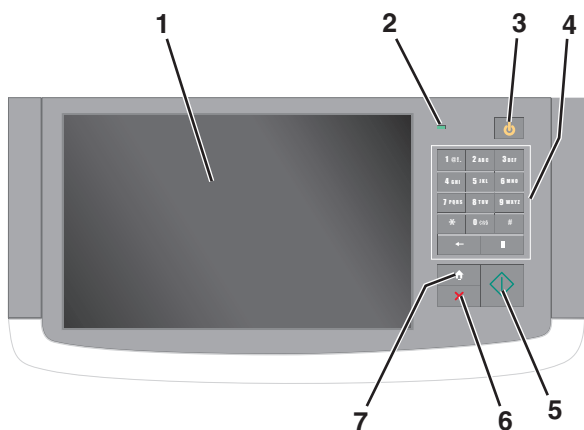

Elemento		Descrizione
1	Visualizza	Consente di visualizzare lo stato della stampante e di controllare l'impostazione e il funzionamento della stampante.
2	Spia luminosa	<ul style="list-style-type: none"> <li><b>Spenta:</b> la stampante è spenta.</li> <li><b>Verde lampeggiante:</b> la stampante è in fase di riscaldamento, elaborazione dei dati o stampa.</li> <li><b>Verde fisso:</b> la stampante è accesa ma inattiva.</li> <li><b>Rosso lampeggiante:</b> la stampante richiede l'intervento dell'operatore.</li> </ul>

Elemento		Descrizione
3	Risparmio energetico	<p>Attiva la modalità di risparmio energetico o di sospensione.</p> <p>Gli stati della spia luminosa e del pulsante di risparmio energetico sono i seguenti:</p> <ul style="list-style-type: none"> <li>Ingresso o uscita dalla modalità di risparmio energetico: la spia luminosa è di colore verde fisso, il pulsante di risparmio energetico è spento.</li> <li>Funzionamento in modalità di risparmio energetico: la spia luminosa è di colore verde fisso, il pulsante di risparmio energetico è di colore ambra fisso.</li> <li>Ingresso o uscita dalla modalità di sospensione: la spia luminosa è spenta, il pulsante di risparmio energetico è di colore ambra lampeggiante.</li> <li>Funzionamento in modalità di sospensione: la spia luminosa è spenta, il pulsante di risparmio energetico è di colore ambra lampeggiante per 1/10 di secondo per poi spegnersi per 1,9 secondi secondo uno schema a pulsazioni.</li> </ul> <p>Le seguenti azioni producono l'uscita della stampante dalla modalità di risparmio energetico:</p> <ul style="list-style-type: none"> <li>Sfioramento del display o pressione di qualsiasi pulsante esterno.</li> <li>Apertura di in vassoio di alimentazione, di un coperchio o di uno sportello.</li> <li>Invio di un processo di stampa dal computer.</li> <li>Operazione di riavvio (POR, Power On Reset) tramite l'interruttore di alimentazione principale.</li> </ul>
4	Tastierino	Consente di immettere numeri, lettere o simboli.
5	Inoltra	Consente di salvare le modifiche apportate alle impostazioni della stampante
6	Stop/Annulla	<p>Interrompe tutte le attività della stampante.</p> <p><b>Nota:</b> Quando sul display appare il messaggio <b>Interrotto</b>, viene visualizzato un elenco di opzioni disponibili.</p>
7	Home	Consente di tornare alla schermata iniziale

### Informazioni sulla schermata iniziale

Quando si accende la stampante, sul display viene visualizzata una schermata di base, definita schermata iniziale. Toccare i pulsanti e le icone della schermata iniziale per avviare un'azione, come ad esempio, la copia, l'invio di fax o l'acquisizione oppure per aprire la schermata del menu o per rispondere ai messaggi.

**Nota:** La schermata iniziale, le icone e i pulsanti potrebbero variare a seconda della personalizzazione della schermata iniziale, delle impostazioni, dell'installazione di amministrazione e delle soluzioni integrate attive.

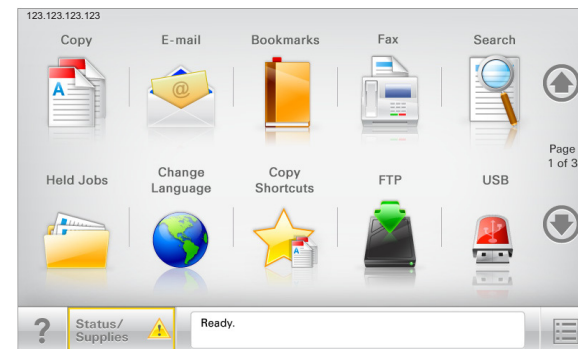

Toccare	Per
Copia	Accedere ai menu Copia ed eseguire delle copie.
E-Mail	Accedere ai menu E-mail e inviare e-mail.
Fax	Accedere ai menu Fax e inviare fax.
	<p>Accedere ai menu della stampante.</p> <p><b>Nota:</b> Questi menu sono disponibili solo se la stampante si trova nello stato Pronta.</p>
FTP	Accedere ai menu FTP (File Transfer Protocol) ed eseguire la scansione di documenti direttamente in un server FTP.
Barra dei messaggi di stato	<ul style="list-style-type: none"> <li>Mostrare lo stato corrente della stampante, ad esempio <b>Pronta</b> o <b>Occupata</b>.</li> <li>Mostrare le condizioni della stampante, ad esempio <b>Toner in esaurimento</b> o <b>Cartuccia in esaurimento</b>.</li> <li>Mostrare i messaggi di intervento per consentire la normale attività della stampante.</li> </ul>
Stato/Materiali di consumo	<ul style="list-style-type: none"> <li>Visualizzare un avviso o un messaggio di errore ogni volta che è necessario un intervento per il proseguimento dell'elaborazione.</li> <li>Accedere alla schermata dei messaggi e ricevere ulteriori informazioni sul messaggio e su come cancellarlo.</li> </ul>



Toccare	Per
USB o unità USB	Visualizzare, selezionare, stampare, acquisire o inviare tramite e-mail foto e documenti da un'unità Flash. <b>Nota:</b> questo pulsante viene visualizzato solo se si torna alla schermata iniziale e una scheda di memoria o un'unità Flash è collegata alla stampante.
Segnalibri	Creare, organizzare e salvare una serie di segnalibri (URL) in una struttura ad albero di cartelle e collegamenti file. <b>Nota:</b> la struttura ad albero supporta solo i segnalibri creati da questa funzione e non quelli creati da altre applicazioni.
Processi in attesa	Visualizzare tutti i processi in attesa correnti.

La schermata iniziale potrebbe contenere altri pulsanti:

Toccare	Per
Cerca processi in attesa	Eseguire una ricerca in base a uno qualsiasi dei seguenti elementi: <ul style="list-style-type: none"> <li>Nome utente per processi di stampa in attesa o riservati</li> <li>Nomi processo per processi in attesa, esclusi processi di stampa riservati</li> <li>Nomi profilo</li> <li>Nomi di processi di stampa o di contenitori segnalibri</li> <li>Nomi di processi di stampa o di contenitori USB per i tipi di file supportati</li> </ul>
Rilascia fax in attesa	Accedere all'elenco dei fax in attesa. <b>Nota:</b> questo pulsante viene visualizzato solo se sono presenti fax in attesa con un'ora di attesa programmata e impostata precedentemente.
Blocca periferica	Aprire una schermata di inserimento di una password. Immettere la password corretta per bloccare il pannello di controllo della stampante. <b>Nota:</b> questo pulsante viene visualizzato solo se la stampante è sbloccata ed è stata impostata una password.
Sblocca periferica	Aprire una schermata di inserimento di una password. Immettere la password corretta per sbloccare il pannello di controllo della stampante. <b>Nota:</b> questo pulsante viene visualizzato solo se la stampante è bloccata. Se viene visualizzato, non è possibile utilizzare le scelte rapide e i pulsanti del pannello di controllo della stampante.

Toccare	Per
Annula processi	Consente di visualizzare la schermata Annulla processi, Tale schermata contiene tre intestazioni: Stampa, Fax e Rete. Le seguenti opzioni i sono disponibili sotto le intestazioni Stampa, Fax e Rete: <ul style="list-style-type: none"> <li>Processo di stampa</li> <li>Processo di copia</li> <li>Profilo fax</li> <li>FTP</li> <li>Invio e-mail</li> </ul> Ogni intestazione contiene un elenco di processi visualizzati in una colonna al suo interno che può contenere massimo tre processi per schermata. Se in una colonna esistono più di tre processi, viene visualizzata una freccia che consente di scorrere i processi.
Modifica lingua	Avviare la finestra a comparsa Cambia lingua, in cui è possibile cambiare la lingua principale della stampante.

## Funzioni

Funzione	Descrizione
Riga indicativa del menu Esempio: <u>M</u> enu > <u>I</u> mpostazioni > <u>I</u> mpostazioni copia > Numero di copie	Una riga indicativa del menu si trova nella parte superiore di ogni schermata di menu. Questa funzione mostra il percorso intrapreso per arrivare al menu corrente. Toccare una delle parole sottolineate per ritornare a tale menu. Numero di copie non è sottolineato poiché questa è la schermata corrente. Se si tocca la parola sottolineata nella schermata Numero di copie prima che tale numero venga impostato e salvato, la selezione non viene salvata e non diventa l'impostazione predefinita dell'utente.
Avviso di un messaggio di rilevazione di presenze 	Se un messaggio di intervento interessa una funzione, appare quest'icona e la spia rossa lampeggia.
Avvertenza 	Se si verifica una condizione di errore, appare questa icona.

Funzione	Descrizione
Indirizzo IP della stampante Esempio: 123 . 123 . 123 . 123	L'indirizzo IP della stampante di rete si trova nell'angolo in alto a sinistra della schermata iniziale ed è composto da quattro serie di numeri separati da punti. È possibile utilizzare l'indirizzo IP durante l'accesso al server Web incorporato per visualizzare e configurare in remoto le impostazioni della stampante anche quando non si è fisicamente vicini ad essa.

## Utilizzo dei pulsanti del touch screen

**Nota:** La schermata iniziale, le icone e i pulsanti potrebbero variare a seconda della personalizzazione della schermata iniziale, delle impostazioni, dell'installazione di amministrazione e delle soluzioni integrate attive.

## Schermo a sfioramento di esempio





Toccare	Per
Inoltra	Inviare le modifiche apportate alle impostazioni della stampante.
Copia campione	Stampare una copia campione.
Freccia a destra 	Scorrere verso destra.

Toccare	Per
Freccia a sinistra 	Scorrere verso sinistra.
Pagina iniziale 	Consente di tornare alla schermata Home.
Incremento freccia destra 	Selezionare un valore superiore.
Decremento freccia sinistra 	Selezionare un valore inferiore.
Esci 	Uscire dalla schermata corrente.
Suggestimenti 	Aprire una finestra di dialogo della Guida sensibile al contesto sullo schermo a sfioramento.

### Altri pulsanti del touch screen

Toccare	Per
Accetta 	Salvare un'impostazione.

Toccare	Per
Annulla 	<ul style="list-style-type: none"> <li>• Annullare un'azione o una selezione.</li> <li>• Uscire da una schermata e tornare alla schermata precedente senza salvare le modifiche.</li> </ul>
Ripristina 	Ripristinare i valori visualizzati sulla schermata.

## Impostazione e uso delle applicazioni della schermata iniziale

### Note:

- La schermata iniziale, le icone e i pulsanti potrebbero variare a seconda delle impostazioni di personalizzazione della schermata iniziale, dell'installazione di amministrazione e delle applicazioni integrate attive.
- Potrebbero essere disponibili per l'acquisto soluzioni e applicazioni aggiuntive. Per ulteriori informazioni, contattare il rivenditore presso il quale è stato acquistato lo scanner.

## Accesso al server Web incorporato

Embedded Web Server è la pagina Web della stampante che consente di visualizzare e configurare in remoto le impostazioni della stampante senza essere accanto alla stampante.

- 1 Determinare l'indirizzo IP della stampante:
  - Dalla schermata iniziale del pannello di controllo della stampante
  - Dalla sezione TCP/IP nel menu Rete/Porte
  - Stampando la pagina delle impostazioni di rete o dei menu, individuare la sezione TCP/IP.

**Nota:** l'indirizzo IP è composto da quattro serie di numeri separati da punti, ad esempio 123 . 123 . 123 . 123.

- 2 Aprire un browser Web e immettere l'indirizzo IP della stampante nel relativo campo.

### 3 Premere **Invio**.

**Nota:** Se si utilizza un server proxy, disattivarlo temporaneamente per caricare correttamente la pagina Web.

## Visualizzare e nascondere le icone nella schermata iniziale

- 1 Aprire un browser Web e immettere l'indirizzo IP della stampante nel relativo campo.

**Nota:** Visualizzare l'indirizzo IP della stampante sul relativo pannello di controllo. L'indirizzo IP è composto da quattro serie di numeri separati da punti, ad esempio 123.123.123.123.

- 2 Fare clic su **Impostazioni > Impostazioni generali > Personalizzazione della schermata principale**.  
Viene visualizzato un elenco di funzionalità di base della stampante.
- 3 Selezionare le caselle di controllo per specificare quali icone visualizzare nella schermata principale della stampante.  
**Nota:** Gli elementi corrispondenti alle caselle di controllo deselezionate vengono nascosti.
- 4 Fare clic su **Inoltra**.

## Attivazione delle applicazioni della schermata iniziale

Con la stampante vengono fornite applicazioni della schermata iniziale preinstallate. Prima di utilizzare tali applicazioni, è necessario attivarle e configurarle tramite il server Web incorporato. Per ulteriori informazioni sulle modalità di accesso al server Web incorporato, vedere "[Accesso al server Web incorporato](#)" a pagina 3.

Per informazioni dettagliate sulla configurazione e l'utilizzo delle applicazioni della schermata iniziale, contattare il rivenditore presso il quale è stata acquistata la stampante.

## Configurazione di Moduli e preferiti

l'icona	Descrizione
	<p>L'applicazione aiuta a semplificare i processi di lavoro poiché consente di trovare e stampare rapidamente i moduli online utilizzati di frequente direttamente dalla schermata iniziale.</p> <p><b>Nota:</b> è necessario che la stampante disponga dell'autorizzazione per l'accesso alla cartella di rete, al sito FTP o al sito Web in cui è memorizzato il segnalibro. Dal computer in cui è memorizzato il segnalibro utilizzare le impostazioni di condivisione, protezione e firewall per consentire alla stampante l'accesso alle informazioni almeno <i>in lettura</i>. Per informazioni dettagliate, consultare la documentazione fornita con il sistema operativo.</p>

- 1 Aprire un browser Web e immettere l'indirizzo IP della stampante nel relativo campo.

**Nota:** Visualizzare l'indirizzo IP della stampante sul relativo pannello di controllo. L'indirizzo IP è composto da quattro serie di numeri separati da punti, ad esempio 123,123.123,123.

- 2 Fare clic su **Impostazioni > Soluzioni periferica > Soluzioni (eSF) > Moduli e preferiti**.
- 3 Definire i segnalibri e personalizzare le impostazioni.
- 4 Fare clic su **Applica**.

Per utilizzare l'applicazione, toccare **Moduli e preferiti** nella schermata iniziale della stampante, quindi spostarsi tra le varie categorie di moduli oppure cercare i moduli in base al relativo numero, nome o alla relativa descrizione.

## Configurazione Acquisizione sulla rete

l'icona	Descrizione
	<p>L'applicazione consente di acquisire l'immagine digitale di un documento cartaceo e di inviarla a una cartella di rete condivisa. È possibile definire fino a 30 destinazioni univoche per la cartella.</p> <p><b>Note:</b></p> <ul style="list-style-type: none"> <li>• È necessario che la stampante disponga dell'autorizzazione per la scrittura nelle destinazioni. Dal computer in cui è specificata la destinazione, utilizzare le impostazioni di condivisione, protezione e firewall per consentire alla stampante l'accesso alle informazioni almeno <i>in scrittura</i>. Per informazioni dettagliate, consultare la documentazione fornita con il sistema operativo.</li> <li>• L'icona Acquisizione sulla rete viene visualizzata solo quando sono definite una o più destinazioni.</li> </ul>

- 1 Aprire un browser Web e immettere l'indirizzo IP della stampante nel relativo campo.

**Nota:** Visualizzare l'indirizzo IP sul pannello di controllo della stampante. L'indirizzo IP è composto da quattro serie di numeri separati da punti, ad esempio 123,123.123,123.

- 2 Fare clic su **Impostazioni > Soluzioni periferica > Soluzioni (eSF) > Acquisizione sulla rete**.
- 3 Specificare le destinazioni e personalizzare le impostazioni.
- 4 Fare clic su **Applica**.

Per utilizzare l'applicazione, toccare **Acquisizione sulla rete** nella schermata iniziale della stampante e seguire le istruzioni visualizzate sul display della stampante.

## Configurazione di MFP personale

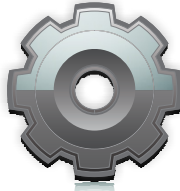
l'icona	Descrizione
	<p>L'applicazione consente di personalizzare le impostazioni dello schermo a sfioramento e salvare tali preferenze su un'unità flash. Ogni volta che si desidera eseguire operazioni di copia, scansione o invio di fax, occorre inserire l'unità flash nella porta USB della stampante. Vengono caricate automaticamente tutte le preferenze personali, tra cui le impostazioni del processo, le preferenze della schermata iniziale e la rubrica.</p> <p><b>Nota:</b> l'icona viene visualizzata solo se viene inserita un'unità flash con le impostazioni di MFP personale nella porta USB della stampante.</p>

Per configurare MFP personale, inserire un'unità flash nella porta USB della stampante e attenersi alle istruzioni visualizzate sul display della stampante relative all'esecuzione dell'installazione guidata.

Per utilizzare MFP personale, inserire l'unità flash nella porta USB della stampante ogni volta che si desidera eseguire operazioni di copia, scansione o invio di fax.

## Informazioni su WS-Scan

Icona	Descrizione
	<p>L'applicazione Servizi Web - Scansione consente di eseguire la scansione dei documenti nella stampante di rete e inviare l'immagine acquisita al computer. WS-Scan è un'applicazione Microsoft simile a Acquisizione sulla rete, ma ha la capacità di inviare un'immagine acquisita a un'applicazione basata su Windows. Per ottenere ulteriori informazioni su WS-Scan, consultare la documentazione Microsoft.</p> <p><b>Nota:</b> L'icona viene visualizzata nella schermata iniziale della stampante solo in presenza di un computer registrato con la stampante di rete. Sul computer deve essere installato il sistema operativo Windows 8, Windows 7 o Windows Vista.</p>

## Configurazione del pannello operatore remoto

Questa applicazione visualizza il pannello di controllo della stampante sullo schermo del computer e consente di interagire con tale pannello di controllo anche quando non si è fisicamente vicini alla stampante di rete. Dallo schermo del computer, è possibile visualizzare lo stato della stampante, rilasciare processi di stampa in attesa, creare segnalibri ed eseguire tutte le altre attività correlate alla stampa che vengono normalmente svolte quando si è accanto alla stampante di rete.

- 1 Aprire un browser Web e immettere l'indirizzo IP della stampante nel relativo campo.

**Nota:** Visualizzare l'indirizzo IP sul pannello di controllo della stampante. L'indirizzo IP è composto da quattro serie di numeri separati da punti, ad esempio 123,123.123,123.

- 2 Fare clic su **Impostazioni > Soluzioni periferica > Soluzioni (eSF) > Pannello operatore remoto**.
- 3 Selezionare la casella di controllo **Abilitato** e personalizzare le impostazioni.
- 4 Fare clic su **Applica**.

Per utilizzare questa applicazione, da Server Web incorporato, fare clic su **Applicazioni > Pannello operatore remoto > Avvia applet VNC**.

## Esportazione e importazione di una configurazione

È possibile esportare le impostazioni di configurazione in un file di testo e importarlo per applicare le impostazioni ad altre stampanti.

### Esportazione di una configurazione in un file

- 1 Aprire un browser Web e immettere l'indirizzo IP della stampante nel relativo campo.

**Nota:** Visualizzare l'indirizzo IP sul pannello di controllo della stampante. L'indirizzo IP è composto da quattro serie di numeri separati da punti, ad esempio 123,123.123,123.

- 2 Fare clic su **Impostazioni** o **Configurazione**.
- 3 Fare clic su **Soluzioni periferica > Soluzioni (eSF)** oppure selezionare **Embedded Solutions**.
- 4 Da Soluzioni installate, fare clic sul nome dell'applicazione che si desidera configurare.
- 5 Fare clic su **Configura > Esporta**.
- 6 Seguire le istruzioni visualizzate sullo schermo del computer per salvare il file di configurazione, quindi immettere un nome file univoco o utilizzare il nome predefinito.

**Nota:** Se viene visualizzato il messaggio di errore **Memoria esaurita di JVM**, ripetere l'esportazione finché il file di configurazione non viene salvato.

### Importazione di una configurazione da un file

- 1 Aprire un browser Web e immettere l'indirizzo IP della stampante nel relativo campo.

**Nota:** Visualizzare l'indirizzo IP sul pannello di controllo della stampante. L'indirizzo IP è composto da quattro serie di numeri separati da punti, ad esempio 123,123.123,123.

- 2 Fare clic su **Impostazioni** o **Configurazione**.
- 3 Fare clic su **Soluzioni periferica > Soluzioni (eSF)** oppure selezionare **Embedded Solutions**.
- 4 Da Soluzioni installate, fare clic sul nome dell'applicazione che si desidera configurare.
- 5 Fare clic su **Configura > Importa**.
- 6 Individuare il file di configurazione salvato esportato da una stampante configurata in precedenza, quindi caricarlo o visualizzarlo in anteprima.

**Nota:** Se si verifica una condizione di timeout e viene visualizzata una schermata vuota, aggiornare il browser Web, quindi fare clic su **Applica**.

## Caricamento della carta e dei supporti speciali

### Impostazione del tipo e del formato carta

L'impostazione Formato carta viene rilevata automaticamente in base alla posizione delle guide della carta in ciascun vassoio, ad eccezione dell'alimentatore multiuso. L'impostazione del formato della carta per l'alimentatore multiuso deve essere impostato manualmente nel menu Formato carta. L'impostazione del tipo di carta deve essere impostata manualmente per tutti i vassoi che non contengono carta normale.

Dalla schermata iniziale, selezionare:

 > **Menu Carta > Formato/Tipo carta** > selezionare un vassoio > selezionare il formato e il tipo di carta. > **Invia**

## Configurazione delle impostazioni del formato carta Universale

L'impostazione del formato carta Universale viene definita dall'utente e consente di stampare con formati carta non preimpostati nei menu della stampante. Impostare le dimensioni carta per il vassoio specificato su Universale quando le dimensioni desiderate non sono disponibili nel menu Dimensioni carta. Specificare quindi le seguenti impostazioni di formato carta Universal per la carta in uso:

- Unità di misura
- Larghezza verticale
- Altezza verticale

I formati Universal supportati sono:

- 76,2-296.93 x 76,2-1219.2 mm (3-11,69 x 3-48 poll.)
- 297,18-320.29 x 76,2-609.6 mm (11.70-12,61 x 3-24 poll.)
- 320,55-609.6 x 76,2-320.29 mm (12.62-24 x 3-12.61 poll.)
- 609,85-1219.2 x 76,2-296.93 mm (24.01-48 x 3-11.69 poll.)

- 1 Dalla schermata iniziale, selezionare:

 > **Menu Carta > Impostazione Universale > Unità di misura** > selezionare un'unità di misura

- 2 Toccare **Larghezza verticale** o **Altezza verticale**.

- 3 Selezionare la larghezza o l'altezza, quindi toccare **Inoltra**.

## Caricamento del vassoio standard o opzionale da 520 fogli

La stampante dispone di un vassoio standard da 520 fogli (Vassoio 1) ed è predisposta per il collegamento di uno o più vassoi opzionali da 520 fogli. Tutti i vassoi da 520 fogli supportano gli stessi formati e tipi di carta.

**ATTENZIONE — PERICOLO DI LESIONI:** per ridurre il rischio di instabilità dell'apparecchiatura, caricare ogni cassetto o vassoio della carta separatamente. Tenere tutti i cassettei o i vassoi chiusi per quanto necessario.

1 Estrarre il vassoio.

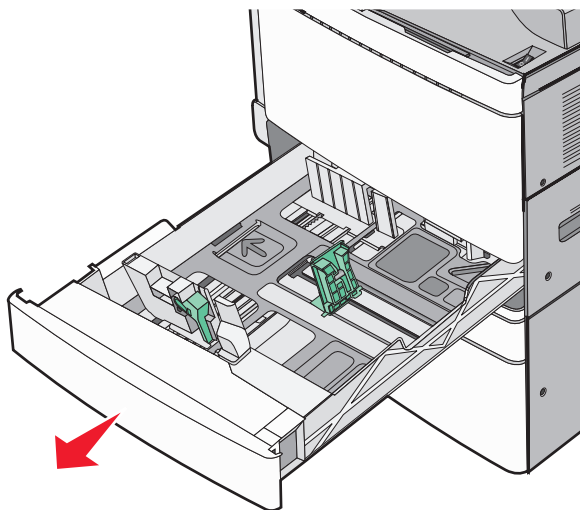

Fare riferimento agli indicatori del formato sul fondo del vassoio. Utilizzare questi indicatori per posizionare le guide per la lunghezza e la larghezza.

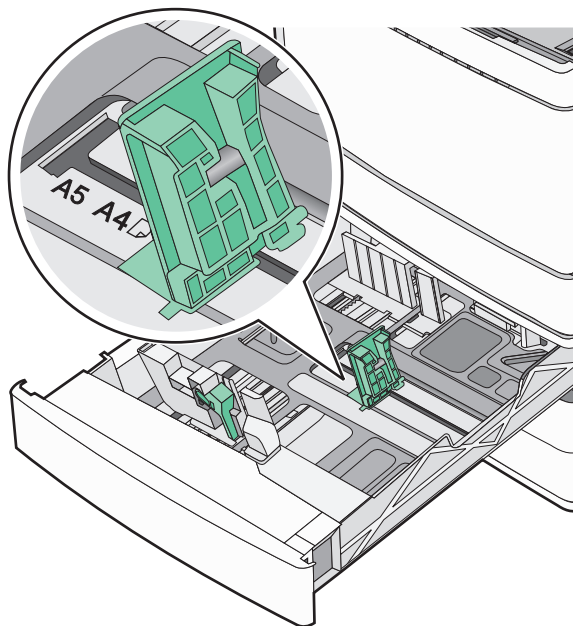

2 Premere e spostare la guida della larghezza nella posizione corretta per le dimensioni della carta caricata.

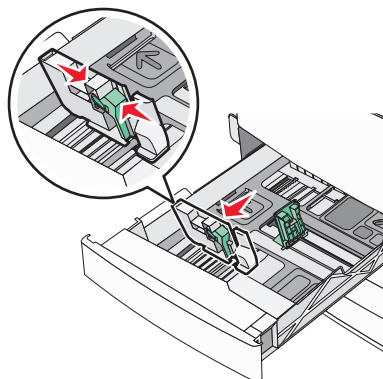

3 Premere e spostare la guida della lunghezza nella posizione corretta per le dimensioni della carta caricata.

**Nota:** la guida della lunghezza dispone di un dispositivo di blocco. Per sbloccare, far scorrere verso il basso il pulsante sulla parte superiore della guida della lunghezza. Per bloccare, far scorrere verso l'alto il pulsante quando è stata selezionata una lunghezza.

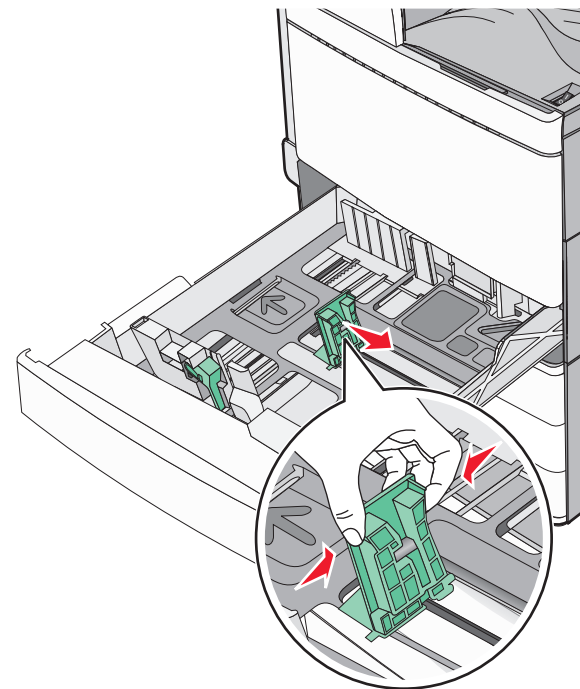

4 Piegare i fogli avanti e indietro per separarli. Non piegare o sguaiare la carta. Allineare i bordi su una superficie piana.

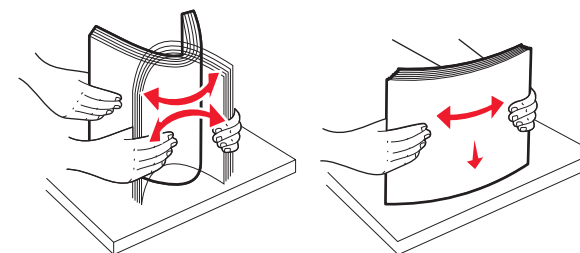

5 Caricare la risma con il lato di stampa consigliato rivolto verso l'alto.

**Note:**

- Caricare la carta con il lato di stampa rivolto verso il basso per la stampa fronte/retro.

- Posizionare la carta perforata con i fori rivolti verso il lato anteriore del vassoio.
- Posizionare la carta da lettera con l'intestazione sul lato sinistro del vassoio.
- accertarsi che la carta non superi il limite massimo di caricamento indicato sul bordo del vassoio carta.

**Avvertenza — Danno potenziale:** Un caricamento eccessivo del vassoio può causare inceppamenti della carta e possibili danni alla stampante.

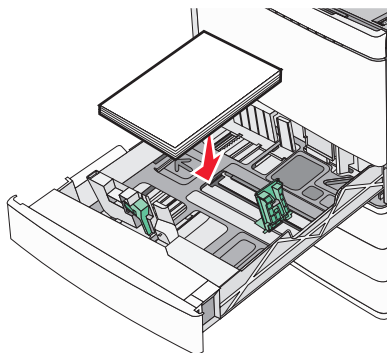

6 Inserire il vassoio.

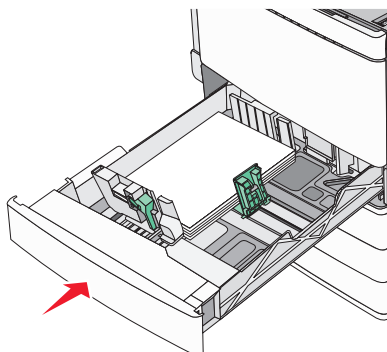

7 Dal pannello di controllo della stampante, verificare le impostazioni Dimensioni carta e Tipo di carta per il vassoio in base alla carta caricata.

## Caricamento dei vassoi da 850 e 1.150 fogli opzionali

I vassoi da 850 e 1.150 fogli supportano gli stessi formati e tipi di carta e richiedono la stessa procedura di caricamento della carta.

**⚠ ATTENZIONE — PERICOLO DI LESIONI:** per ridurre il rischio di instabilità dell'apparecchiatura, caricare ogni cassetto o vassoio della carta separatamente. Tenere tutti i cassettei o i vassoi chiusi per quanto necessario.

1 Estrarre il vassoio.

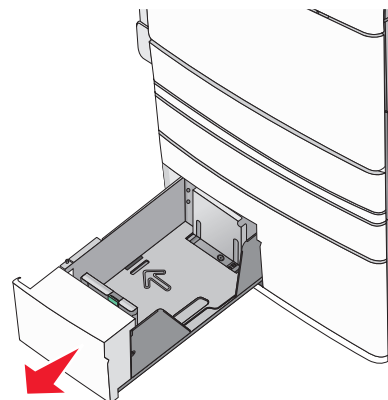

2 Premere e spostare la guida della lunghezza nella posizione corretta per le dimensioni della carta che si sta caricando.

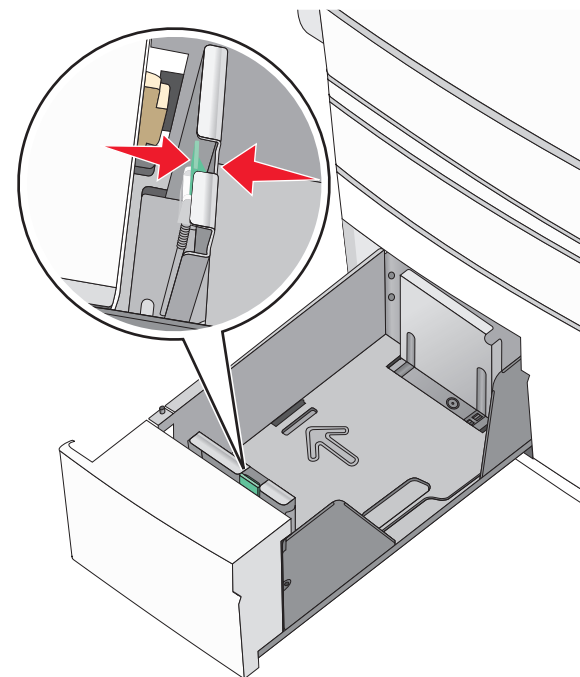

3 Piegarli i fogli avanti e indietro per separarli. Non piegare o sgualcire la carta. Allineare i bordi su una superficie piana.

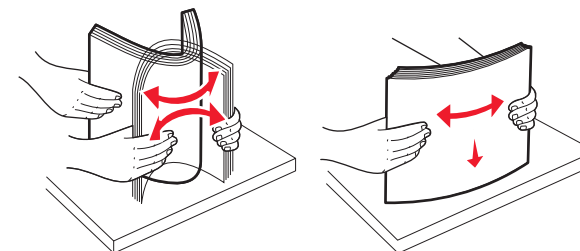

4 Caricare la risma con il lato di stampa consigliato rivolto verso l'alto.

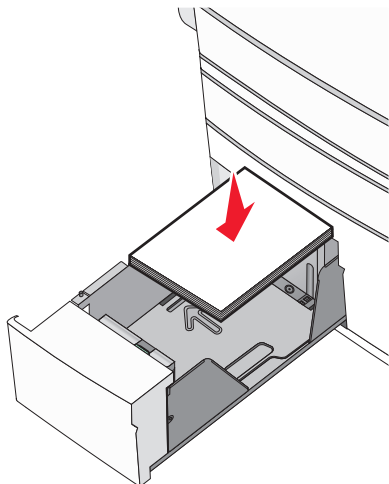

**Note:**

- Caricare la carta con il lato di stampa rivolto verso il basso per la stampa fronte/retro.
- Posizionare la carta perforata con i fori rivolti verso il lato anteriore del vassoio.
- Posizionare la carta da lettera rivolta verso l'alto con l'intestazione sul lato sinistro del vassoio.
- Posizionare la carta da lettera rivolta verso il basso con l'intestazione sul lato destro del vassoio per la stampa fronte/retro.
- accertarsi che la carta non superi il limite massimo di caricamento indicato sul bordo del vassoio carta.

**Avvertenza — Danno potenziale:** Un caricamento eccessivo del vassoio può causare inceppamenti della carta e possibili danni alla stampante.

5 Inserire il vassoio.

6 Dal pannello di controllo della stampante, verificare le impostazioni Dimensioni carta e Tipo di carta per il vassoio in base alla carta caricata.

## Caricamento dell'alimentatore ad alta capacità da 2.000 fogli

L'alimentatore ad alta capacità può contenere 2000 fogli di carta di formato Letter, A4 e Legal (80 g/m<sup>2</sup> o 20 libbre).

1 Estrarre il vassoio.

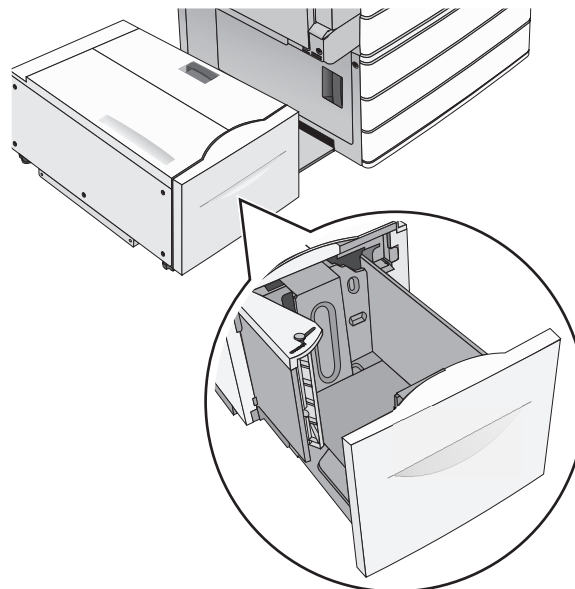

2 Regolare la larghezza come necessario.

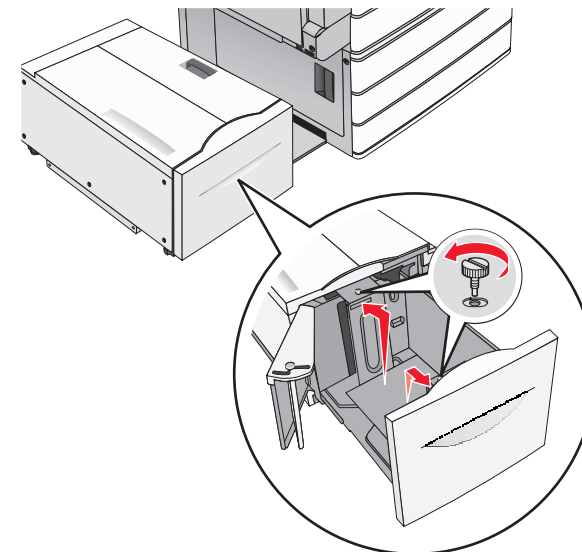

3 Flettere i fogli avanti e indietro per separarli. Non piegare o sguaiare la carta. Allinearne i bordi su una superficie piana.

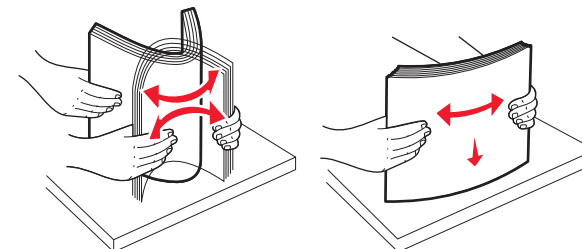



4 Caricare la carta nel vassoio con il lato di stampa rivolto verso l'alto.

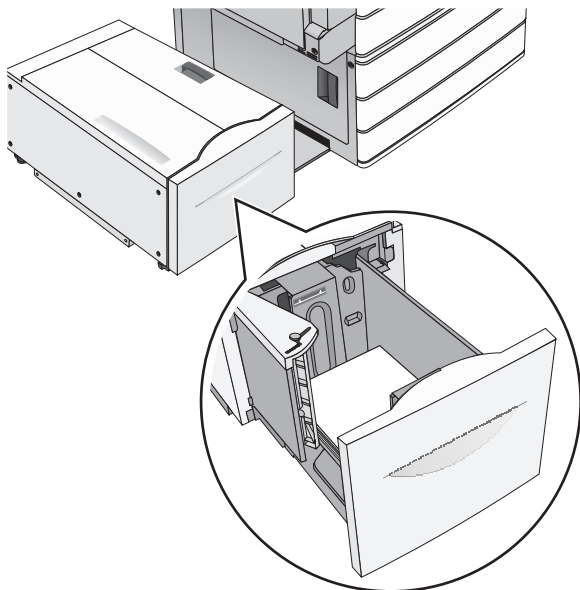

**Nota:** Accertarsi che la carta non superi il limite massimo di caricamento indicato sul bordo del vassoio carta. Un caricamento eccessivo del vassoio può causare inceppamenti della carta e possibili danni alla stampante.

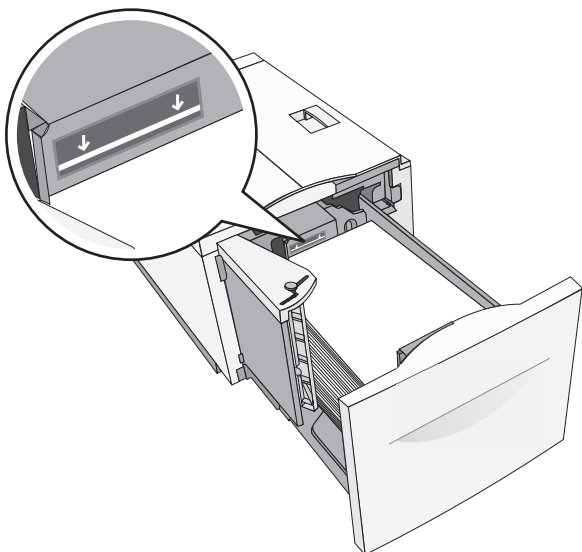

**Note:**

- Posizionare la carta perforata con i fori rivolti verso il lato anteriore del vassoio.
- Posizionare la carta da lettera rivolta verso l'alto con l'intestazione sul lato sinistro del vassoio.
- Posizionare la carta da lettera rivolta verso il basso con l'intestazione sul lato destro del vassoio per la stampa fronte/retro.

5 Inserire il vassoio.

## Caricamento dell'alimentatore multiuso

L'alimentatore multiuso supporta diversi formati e tipi di supporti di stampa, ad esempio lucidi, etichette, cartoncini e buste e può essere utilizzato per la stampa di pagine singole, la stampa manuale o come vassoio aggiuntivo.

L'alimentatore multiuso può contenere circa:

- 100 fogli di carta da 75 g/m<sup>2</sup>
- 10 buste
- 75 lucidi

L'alimentatore multiuso può contenere carta o supporti speciali con le seguenti dimensioni:

- Larghezza: da 89 mm (3,5 pollici) a 229 mm (9,02 pollici)
- Lunghezza: da 127 mm (5 pollici) a 1270 mm (50 pollici)

**Nota:** La larghezza e la lunghezza massime possono essere applicate solo all'alimentazione sul bordo corto.

**Nota:** non aggiungere o rimuovere la carta o i supporti di stampa durante la stampa dall'alimentatore multiuso o quando la spia luminosa del pannello di controllo della stampante lampeggia. Questa operazione potrebbe provocare inceppamenti.

1 Abbassare lo sportello dell'alimentatore multiuso.

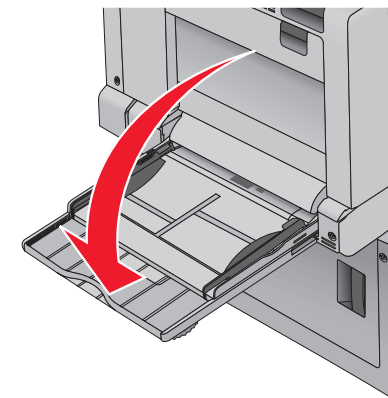

2 Per la carta o i supporti speciali con una lunghezza superiore al formato Letter, estrarre completamente l'estensione.

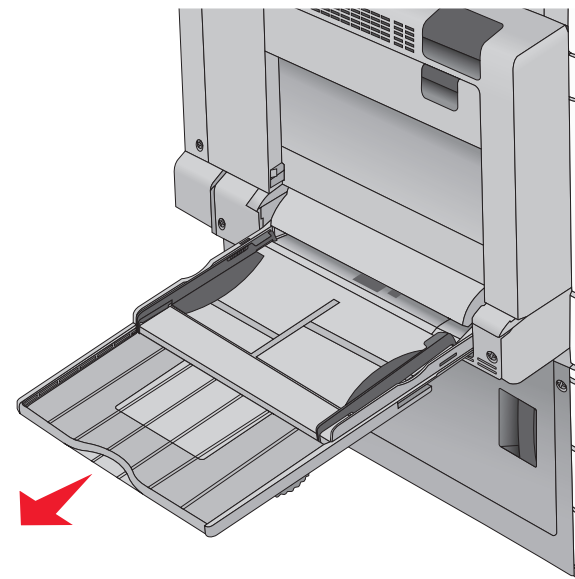

3 Flettere i fogli di carta o dei supporti speciali avanti e indietro in modo da separarli. Fare attenzione a non piegarli o sguaiarli. Allineare i bordi su una superficie piana.

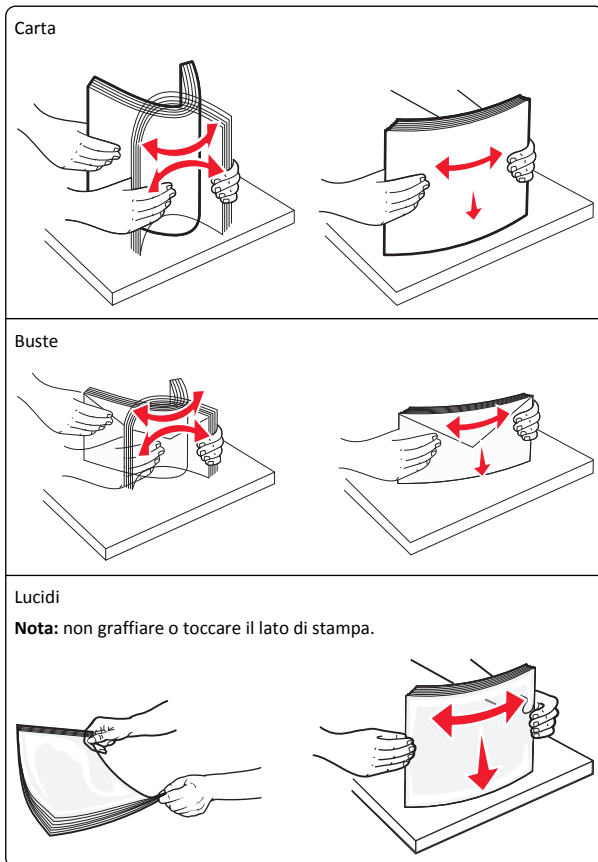

- 4 Spingere la levetta ferma carta, quindi caricare la carta o i supporti speciali. Far scorrere con cautela la risma nell'alimentatore

multiuso finché non si arresta, quindi rilasciare la levetta ferma carta.

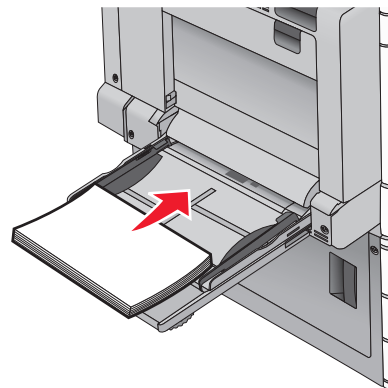

**Avvertenza — Danno potenziale:** se si estrae la carta senza prima spingere la levetta ferma carta, quest'ultima potrebbe rompersi o potrebbero verificarsi inceppamenti della carta.

- Caricare la carta e i lucidi con il lato di stampa consigliato rivolto verso il basso, inserendo per primo nella stampante il bordo lungo del foglio.
- Per la stampa fronte/retro di carta intestata, posizionarla rivolta verso l'alto alimentando prima l'intestazione nella stampante.

- Caricare le buste con l'aletta rivolta verso l'alto e a destra.

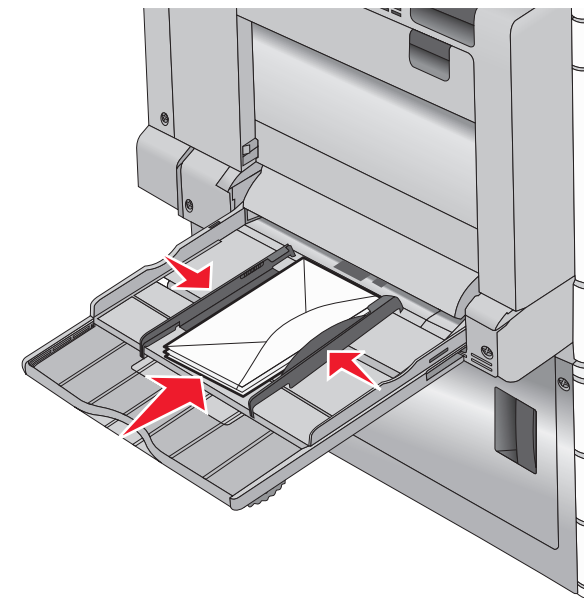

**Avvertenza — Danno potenziale:** non utilizzare buste preaffrancate e con graffette, ganci, finestre, rivestimenti patinati o autoadesivi. Tali buste possono danneggiare gravemente la stampante.

**Note:**

- Non superare il limite massimo di caricamento forzando la carta o i lucidi sotto l'indicatore di altezza.
  - Caricare un formato e un tipo di carta alla volta.
- 5 Regolare la guida della larghezza finché non aderisce al bordo della risma. Accertarsi che la carta o i supporti speciali vengano prelevati

senza problemi dall'alimentatore multiuso e che non siano piegati o arricciati.

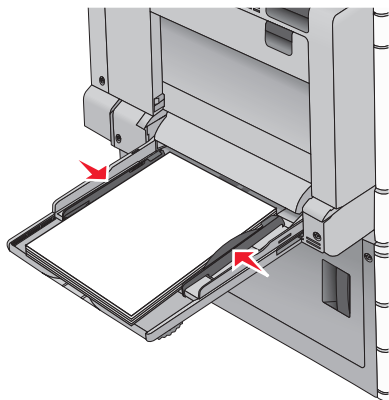

- 6 Dal pannello di controllo della stampante, impostare le opzioni Formato carta e Tipo di carta per l'alimentatore multiuso (Dimens. al. multiuso e Tipo alimentatore MU) a seconda della carta o dei supporti speciali caricati.

## Collegamento e scollegamento dei vassoi

- 1 Aprire un browser Web e immettere l'indirizzo IP della stampante nel relativo campo.

### Note:

- visualizzare l'indirizzo IP della stampante nella schermata iniziale della stampante. L'indirizzo IP è composto da quattro serie di numeri separati da punti, ad esempio 123,123.123,123.
- Se si utilizza un server proxy, disattivarlo temporaneamente per caricare correttamente la pagina Web.

- 2 Fare clic su **Impostazione > Menu Carta**.
- 3 Modificare le impostazioni relative al formato e al tipo di carta per i vassoi da collegare.
  - Per collegare i vassoi, assicurarsi che il formato e il tipo di carta per il vassoio corrispondano a quelli dell'altro vassoio.
  - Per scollegare i vassoi, assicurarsi che il formato e il tipo di carta per il vassoio *non* corrispondano a quelli dell'altro vassoio.
- 4 Fare clic su **Inoltra**.

**Nota:** è inoltre possibile modificare le impostazioni relative al formato e al tipo di carta mediante il pannello di controllo della stampante. Per ulteriori informazioni, vedere "[Impostazione del tipo e del formato carta](#)" a pagina 5.

**Avvertenza — Danno potenziale:** la carta caricata nel vassoio deve corrispondere al nome del tipo carta assegnato nella stampante. La temperatura dell'unità di fusione varia in base al tipo di carta specificato. Se le impostazioni non sono configurate correttamente, si potrebbero verificare problemi di stampa.

## Stampa in corso

### Stampa di un documento

#### Stampa di un documento

- 1 Nel menu Carta del pannello di controllo della stampante, impostare Tipo di carta e Dimensioni carta in modo che corrispondano alla carta caricata.
- 2 Avviare il processo di stampa:

#### Per utenti di Windows

- a Con un documento aperto, fare clic su **File > Stampa**.
- b Fare clic su **Proprietà, Preferenze, Opzioni** o **Imposta**.
- c Regolare le impostazioni in base alle proprie esigenze.
- d Fare clic su **OK > Stampa**.

#### Per utenti di Macintosh

- a Personalizzare le impostazioni come desiderato nella finestra di dialogo Impostazioni pagina:
  - 1 Con un documento aperto, scegliere **Archivio > Formato di Stampa**.
  - 2 Scegliere le dimensioni della carta o creare dimensioni personalizzate che corrispondano alla carta caricata.
  - 3 Fare clic su **OK**.
- b Personalizzare le impostazioni come desiderato nella finestra di dialogo Stampa:
  - 1 Con un documento aperto, selezionare **Archivio > Stampa**. Se necessario, fare clic sul triangolo di apertura per visualizzare altre opzioni.
  - 2 Dalla finestra di dialogo Stampa e dai menu a comparsa, regolare le impostazioni in base alle esigenze.

**Nota:** per stampare su carta di un tipo specifico, regolare le impostazioni del tipo di carta in modo che corrispondano alla carta caricata oppure selezionare l'alimentatore o il vassoio appropriato.

- 3 Fare clic su **Stampa**.

## Stampa in bianco e nero

Dalla schermata iniziale, selezionare:

 > **Impostazioni > Impostazioni di stampa > Menu Qualità > Modalità di stampa > Solo nero > Invia**

## Regolazione dell'intensità del toner

- 1 Immettere l'indirizzo IP della stampante nel relativo campo del browser Web.

Se non si conosce l'indirizzo IP della stampante, è possibile:

- Visualizzare l'indirizzo IP sul pannello di controllo della stampante nella sezione TCP/IP sotto il menu Rete/Porte.
- Stampare una pagina delle impostazioni di rete o le pagine delle impostazioni dei menu e individuare l'indirizzo IP nella sezione TCP/IP.

- 2 Fare clic su **Impostazioni > Impostazioni di stampa > Menu Qualità > Intensità toner**.
- 3 Regolare l'impostazione dell'intensità del toner.
- 4 Fare clic su **Invia**.

## Stampa da un'unità flash

### Stampa da unità flash

#### Note:

- Prima di stampare un file .pdf cifrato, immettere la password del file nel pannello di controllo della stampante.
- Non è possibile stampare file per i quali non si possiedono autorizzazioni di stampa.

**1** Inserire un'unità Flash nella porta USB.

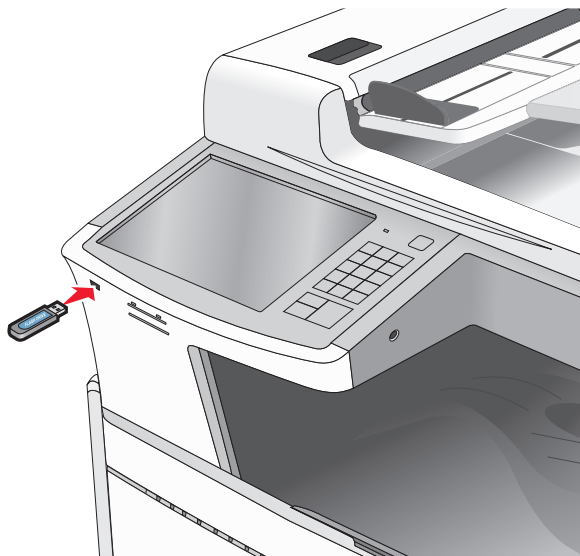

**Note:**

- Se si inserisce l'unità flash quando la stampante richiede attenzione, ad esempio quando si è verificato un inceppamento, la stampante la ignora.
- Se si inserisce l'unità flash quando sono in corso altri processi di stampa, **viene visualizzato il messaggio Occupata**. Dopo l'elaborazione degli altri processi, è possibile che sia necessario visualizzare l'elenco dei processi in attesa per stampare documenti dall'unità flash.

**Avvertenza — Danno potenziale:** Non toccare il cavo USB, le schede di rete, eventuali connettori, il dispositivo di memoria o la stampante nelle aree mostrate durante la stampa, la lettura o la scrittura da un dispositivo di memoria. Potrebbe verificarsi una perdita di dati.



**2** Dal pannello di controllo della stampante, toccare il documento da stampare.

**3** Toccare le frecce per aumentare o diminuire il numero di copie, quindi toccare **Stampa**.

**Note:**

- Non rimuovere l'unità flash dalla porta USB finché non viene completata la stampa del documento.
- Se si lascia l'unità flash nella stampante dopo essere usciti dalla schermata iniziale del menu USB, è comunque possibile stampare i file .pdf sull'unità flash come processi in attesa.

## Unità flash e tipi di file supportati

Unità Flash	Tipo file
Esistono diverse unità Flash USB testate e approvate per l'uso con la stampante. Per ulteriori informazioni, contattare il rivenditore presso il quale è stata acquistata la stampante.	Documenti: <ul style="list-style-type: none"><li>• .pdf</li><li>• .xps</li><li>• .html</li></ul>
<b>Note:</b> <ul style="list-style-type: none"><li>• Le unità flash USB che supportano lo standard Hi-Speed devono supportare anche lo standard Full-Speed. Non è possibile utilizzare dispositivi USB che supportano solo lo standard Low-Speed.</li><li>• È necessario che le unità flash USB supportino il file system FAT (File Allocation Table). I dispositivi formattati con NTFS (New Technology File System) o qualsiasi altro tipo di file system non sono supportati.</li></ul>	&Immagini: <ul style="list-style-type: none"><li>• .dcm</li><li>• .gif</li><li>• .JPEG o .jpg</li><li>• .bmp</li><li>• .pcx</li><li>• .TIFF o .tif</li><li>• .png</li></ul>

## Annullamento di un processo di stampa

### Annullamento di un processo di stampa dal pannello di controllo della stampante

- 1 Dal pannello di controllo della stampante, toccare **Annulla processo** o premere  sul tastierino.
- 2 Toccare il processo che si desidera annullare, quindi toccare **Elimina processi selezionati**.

**Nota:** Se si preme  dal tastierino, toccare **Riprendi** per tornare alla schermata principale.

### Annullamento di un processo di stampa dal computer

#### Per gli utenti Windows

- 1 Aprire la cartella delle stampanti.

##### In Windows 8

Da Ricerca, immettere **esegui** e selezionare: elenco applicazioni >**Esegui** > immettere **control printers** >**OK**.

##### In Windows 7 o versioni precedenti

- a Fare clic su  o scegliere **Start** quindi fare clic su **Esegui**.

- b Nella finestra di dialogo di avvio della ricerca o di esecuzione, immettere **control printers**.
  - c Premere **Invio** o fare clic su **OK**.
- 2 Fare doppio clic sull'icona della stampante.
  - 3 Scegliere il processo di stampa che si desidera annullare.
  - 4 Fare clic su **Elimina**.

#### Per gli utenti Macintosh

- 1 Dal menu Apple, selezionare una delle seguenti opzioni:
  - **Preferenze di Sistema >Stampa e Scansione** > selezionare la stampante >**Apri coda di stampa**
  - **Preferenze di Sistema >Stampa e Fax** > selezionare la stampante >**Apri coda di stampa**
- 2 Nella finestra della stampante, selezionare il processo di stampa che si desidera annullare, quindi eliminarlo.

## Copia

### Esecuzione di copie

#### Esecuzione di una copia rapida

- 1 Caricare l'originale con il lato da copiare rivolto verso l'alto, inserendo per primo il bordo corto nell'ADF, oppure caricarlo con il lato da copiare rivolto verso il basso sul vetro dello scanner.

**Nota:** Non caricare nell'ADF cartoline, foto, supporti di piccole dimensioni, lucidi, carta fotografica o altri supporti di spessore limitato, quali ritagli di riviste. Tali elementi devono essere posizionati sul vetro dello scanner.
- 2 Quando si carica un documento nell'ADF, regolare le guide della carta.

**Nota:** Accertarsi che il formato del documento originale e di carta copia siano uguali. Se le dimensioni non vengono impostate in modo corretto, l'immagine può risultare ritagliata.
- 3 Sul pannello di controllo della stampante, premere  per avviare la copia.

### Copia tramite l'ADF

- 1 Caricare i documenti originali rivolti verso l'alto, alimentando prima il lato corto nell'ADF.

**Nota:** non caricare cartoline, foto, piccoli elementi, lucidi, carta fotografica o supporti sottili (quali ritagli di giornale) nell'ADF. Posizionare questi elementi sul vetro dello scanner.
- 2 Regolare le guide della carta.
- 3 Dalla schermata iniziale, selezionare:  
**Copia** > modificare le impostazioni di copia > **Copia**

### Copia tramite il vetro dello scanner

- 1 Posizionare il documento originale in corrispondenza dell'angolo superiore sinistro del vetro dello scanner, con il lato da acquisire rivolto verso il basso.
- 2 Dalla schermata iniziale, selezionare:  
**Copia** > modificare le impostazioni di copia > **Copia**
- 3 Se si deve eseguire l'acquisizione di più pagine, sistemare il documento successivo sul vetro dello scanner, quindi toccare **Acquisisci pagina successiva**.
- 4 Toccare **Completa processo** per tornare alla schermata iniziale.

### Annullamento di un processo di copia

#### Annullamento di un processo di copia quando il documento è nell'ADF

Quando l'ADF inizia a elaborare un documento, viene visualizzata la schermata di scansione. Per annullare il processo di copia, toccare **Annulla processo** sul touch screen.

Viene visualizzata la schermata "Annullamento processo di scansione in corso". L'ADF elimina tutte le pagine e annulla il processo.

#### Annullamento di un processo di copia quando si copiano pagine dal vetro dello scanner

Toccare **Annulla processo** sul touch screen.

Viene visualizzata la schermata "Annullamento processo di scansione in corso". Una volta annullato il processo, viene visualizzata la schermata di copia.

### Annullamento di un processo di copia durante la stampa delle pagine

- 1 Dal pannello di controllo della stampante, toccare **Annulla processo** o premere  sul tastierino.
- 2 Toccare il processo che si desidera annullare, quindi toccare **Elimina processi selezionati**.

**Nota:** Se si preme  dal tastierino, toccare **Riprendi** per tornare alla schermata principale.

## Funzione di e-mail

### Approntamento per la funzione di e-mail

#### Impostazione della funzione e-mail

- 1 Immettere l'indirizzo IP della stampante nel relativo campo del browser Web.

Se non si conosce l'indirizzo IP della stampante, è possibile:

- Visualizzare l'indirizzo IP sul pannello di controllo della stampante nella sezione TCP/IP sotto il menu Rete/Porte.
- Stampare una pagina delle impostazioni di rete o le pagine delle impostazioni dei menu e individuare l'indirizzo IP nella sezione TCP/IP.

- 2 Fare clic su **Impostazioni**.
- 3 In Impostazioni predefinite, fare clic su **Impostazioni e-mail/FTP**.
- 4 Fare clic su **Impostazioni e-mail** > **Imposta server e-mail**.
- 5 Inserire le informazioni appropriate nei campi.
- 6 Fare clic su **Invia**.

#### Configurazione delle impostazioni e-mail

- 1 Immettere l'indirizzo IP della stampante nel relativo campo del browser Web.

Se non si conosce l'indirizzo IP della stampante, è possibile:

- Visualizzare l'indirizzo IP sul pannello di controllo della stampante nella sezione TCP/IP sotto il menu Rete/Porte.
- Stampare una pagina delle impostazioni di rete o le pagine delle impostazioni dei menu e individuare l'indirizzo IP nella sezione TCP/IP.

- 2 Fare clic su **Impostazioni > Impostazioni e-mail/FTP > Impostazioni e-mail**.
- 3 Inserire le informazioni appropriate nei campi.
- 4 Fare clic su **Invia**.

## Creazione di una scelta rapida e-mail

### Creazione di una scelta rapida e-mail tramite il server Web incorporato

- 1 Immettere l'indirizzo IP della stampante nel relativo campo del browser Web.  
Se non si conosce l'indirizzo IP della stampante, è possibile:
  - Visualizzare l'indirizzo IP sul pannello di controllo della stampante nella sezione TCP/IP sotto il menu Rete/Porte.
  - Stampare una pagina delle impostazioni di rete o le pagine delle impostazioni dei menu e individuare l'indirizzo IP nella sezione TCP/IP.
- 2 Fare clic su **Impostazioni**.
- 3 In Altre impostazioni, fare clic su **Gestisci scelte rapide > Impostazione scelte rapide e-mail**.
- 4 Immettere un nome univoco per il destinatario e quindi inserire l'indirizzo e-mail.  
**Nota:** se si immettono più indirizzi, separare ciascun indirizzo con una virgola (,).
- 5 Selezionare le impostazioni di acquisizione (Formato, Contenuto, Colore e Risoluzione).
- 6 Immettere un numero di scelta rapida, quindi fare clic su **Aggiungi**.  
Se si immette un numero già in uso, viene richiesto di selezionare un altro numero.

### Creazione di una scelta rapida e-mail tramite lo schermo a sfioramento

- 1 Dalla schermata iniziale, selezionare:  
**E-mail > Destinatario** > digitare un indirizzo e-mail.  
Per creare un gruppo di destinatari, toccare **Indirizzo successivo**, quindi digitare l'indirizzo e-mail del destinatario successivo.

- 2 Toccare .

- 3 Immettere un nome univoco per la scelta rapida, quindi toccare **Fine**.
- 4 Verificare che il nome e il numero della scelta rapida siano corretti, quindi toccare **OK**.  
Se il nome o il numero non sono corretti, toccare **Annulla**, quindi immettere nuovamente le informazioni.

## Invio di un documento tramite e-mail



### Invio di un messaggio e-mail tramite lo schermo a sfioramento

- 1 Caricare l'originale con il lato da copiare rivolto verso l'alto, inserendo per primo il bordo corto nell'ADF, oppure caricarlo con il lato da copiare rivolto verso il basso sul vetro dello scanner.  
**Nota:** Non caricare nell'ADF cartoline, foto, supporti di piccole dimensioni, lucidi, carta fotografica o altri supporti di spessore limitato, quali ritagli di riviste. Tali elementi devono essere posizionati sul vetro dello scanner.
- 2 Se si carica un documento nell'ADF, regolare le guide della carta.  
**Nota:** Accertarsi che il formato del documento originale e di carta copia siano uguali. Se le dimensioni non vengono impostate in modo corretto, l'immagine può risultare ritagliata.
- 3 Dalla schermata iniziale, selezionare:  
**E-mail > Destinatario**
- 4 Immettere l'indirizzo e-mail oppure premere , quindi immettere il numero di scelta rapida.  
Per aggiungere altri destinatari, toccare **Indirizzo successivo** e immettere l'indirizzo o il numero di scelta rapida che si desidera aggiungere.  
**Nota:** per immettere un indirizzo e-mail, è possibile anche utilizzare la rubrica.
- 5 Toccare **Fine > Invia**.

### Invio di e-mail tramite numero di scelta rapida

- 1 Caricare l'originale con il lato da copiare rivolto verso l'alto, inserendo per primo il bordo corto nell'ADF, oppure caricarlo con il lato da copiare rivolto verso il basso sul vetro dello scanner.

**Nota:** Non caricare nell'ADF cartoline, foto, supporti di piccole dimensioni, lucidi, carta fotografica o altri supporti di spessore limitato, quali ritagli di riviste. Tali elementi devono essere posizionati sul vetro dello scanner.

- 2 Se si carica un documento nell'ADF, regolare le guide della carta.
- 3 Premere , immettere il numero di scelta rapida tramite il tastierino e toccare .
- Per aggiungere altri destinatari, toccare **Indirizzo successivo** e immettere l'indirizzo o il numero di scelta rapida che si desidera aggiungere.
- 4 Toccare **Invia**.

## Invio di un'e-mail tramite rubrica

- 1 Caricare un documento originale con il lato di stampa rivolto verso l'alto, inserendo per prima il lato corto, nell'ADF o rivolto verso il basso sul vetro dello scanner.  
**Nota:** non caricare cartoline, foto, piccoli elementi, lucidi, carta fotografica o supporti sottili (quali ritagli di giornale) nell'ADF. Posizionare questi elementi sul vetro dello scanner.
- 2 Se si sta caricando un documento nell'ADF, regolare le guide della carta.
- 3 Dalla schermata iniziale, selezionare:  
**E-mail > Destinatari** >  > immettere nome dei destinatari > **Cerca scelte rapide**
- 4 Toccare il nome dei destinatari.  
Per aggiungere altri destinatari, toccare **Indirizzo successivo** e inserire l'indirizzo o il numero di scelta rapida che si desidera aggiungere o eseguire una ricerca nella rubrica.
- 5 Toccare **Fine**.

## Annullamento di un'e-mail

- Se si utilizza l'ADF, toccare **Annulla processo** quando viene visualizzato il messaggio **Scansione in corso**
- Se si utilizza il vetro dello scanner, toccare **Annulla processo** quando viene visualizzato il messaggio **Scansione in corso** o **Scansione pagina successiva / Termina il processo**

## Funzione fax

### Invio di un fax

#### Invio di un fax tramite lo schermo a sfioramento

- 1 Caricare un documento originale rivolto verso l'alto, alimentando prima il lato corto nell'ADF o rivolto verso il basso sul vetro dello scanner.

**Nota:** non caricare cartoline, foto, piccoli elementi, lucidi, carta fotografica o supporti sottili (quali ritagli di giornale) nell'ADF. Posizionare questi elementi sul vetro dello scanner.

- 2 Se si sta caricando un documento nell'ADF, regolare le guide della carta.
- 3 Dalla schermata iniziale, toccare **Fax**.
- 4 Immettere il numero di fax o un numero di scelta rapida tramite schermo a sfioramento o tastierino.

Per aggiungere destinatari, toccare **Numero successivo** e digitare il numero di telefono o di scelta rapida oppure consultare la rubrica.

**Nota:** per inserire una pausa di selezione durante la

composizione del numero di fax, premere . La pausa di selezione viene visualizzata come una virgola nella casella "Invia fax a". Usare questa funzione se è necessario comporre prima una linea esterna.

- 5 Toccare **Invia fax**.

#### Invio di un fax tramite il computer

L'opzione fax del driver per stampante consente di inviare un processo di stampa alla stampante invece di inviarlo come fax. L'opzione fax funziona come un normale apparecchio fax, ma è controllata mediante il driver per stampante anziché dal pannello di controllo della stampante.

- 1 Con un documento aperto, fare clic su **File > Stampa**.
- 2 Selezionare la stampante, quindi fare clic su **Proprietà, Preferenze, Opzioni o Imposta**.
- 3 Selezionare:  
Scheda **Fax > Attiva fax**
- 4 Immettere i numeri di fax del destinatario nel campo dei numeri di fax.

**Nota:** i numeri di fax possono essere immessi manualmente o utilizzando la funzione Rubrica.

- 5 Se necessario, immettere un prefisso nel campo "Prefisso di selezione".
- 6 Selezionare il formato carta e l'orientamento appropriati.
- 7 Selezionare la casella di controllo **Includi copertina con fax** e immettere le informazioni appropriate se si desidera includere una copertina con il fax.
- 8 Fare clic su **OK**.

#### Note:

- L'opzione Fax è disponibile solo con il driver per fax universale o PostScript. Per ulteriori informazioni sull'installazione di questi driver, vedere il CD *Software e documentazione*.
- Per essere usata, l'opzione Fax deve essere configurata e attivata nel driver PostScript nella scheda Configurazione.
- se è selezionata la casella di controllo **Visualizza sempre impostazioni fax prima dell'invio**, viene richiesto di verificare le informazioni sul destinatario prima di inviare il fax. Se questa casella di controllo non è selezionata, il documento nella coda viene inviato automaticamente come fax quando si fa clic su **OK** nella scheda Fax.

### Creazione di scelte rapide

#### Creazione di una scelta rapida di destinazione fax tramite il server Web incorporato

Anziché immettere il numero di telefono completo di un destinatario fax sul pannello di controllo ogni volta che si desidera inviare un fax, è possibile creare una destinazione fax permanente e assegnare un numero di scelta rapida. È possibile creare una scelta rapida per un singolo numero di fax o per un gruppo di numeri di fax.

- 1 Immettere l'indirizzo IP della stampante nel relativo campo del browser Web.

Se non si conosce l'indirizzo IP della stampante, è possibile:

- Visualizzare l'indirizzo IP sul pannello di controllo della stampante nella sezione TCP/IP sotto il menu Rete/Porte.
  - Stampare una pagina delle impostazioni di rete o le pagine delle impostazioni dei menu e individuare l'indirizzo IP nella sezione TCP/IP.
- 2 Fare clic su **Impostazioni > Gestisci scelte rapide > Impostazione scelte rapide fax**.

**Nota:** potrebbe venire richiesta una password. Se non si dispone di un ID e di una password, richiederli al responsabile dell'assistenza del sistema.

- 3 Immettere un nome univoco per la scelta rapida e quindi inserire il numero di fax.

Per creare una scelta rapida per più numeri, immettere i numeri di fax per il gruppo.

**Nota:** separare ogni numero di fax del gruppo con un punto e virgola (;).

- 4 Assegnare un numero di scelta rapida.

Se si immette un numero già in uso, viene richiesto di selezionare un altro numero.

- 5 Fare clic su **Aggiungi**.

#### Creazione di una scelta rapida per una destinazione fax tramite lo schermo a sfioramento

- 1 Caricare un documento originale rivolto verso l'alto, alimentando prima il lato corto nell'ADF o rivolto verso il basso sul vetro dello scanner.

**Nota:** non caricare cartoline, foto, piccoli elementi, lucidi, carta fotografica o supporti sottili (quali ritagli di giornale) nell'ADF. Posizionare questi elementi sul vetro dello scanner.

- 2 Se si sta caricando un documento nell'ADF, regolare le guide della carta.

- 3 Dalla schermata iniziale, selezionare:

**Fax >** immettere il numero di fax

Per creare un gruppo di numeri di fax, toccare **Numero successivo**, quindi immettere il numero di fax successivo.

- 4 Selezionare:



> immettere un nome per la scelta rapida > **Fine > OK > Invia fax**

## Scansione

### Scansione su un indirizzo FTP

#### Acquisizione su un indirizzo FTP mediante lo schermo a sfioramento

- 1 Caricare un documento originale rivolto verso l'alto, alimentando prima il lato corto nell'ADF o rivolto verso il basso sul vetro dello scanner.

**Nota:** non caricare cartoline, foto, piccoli elementi, lucidi, carta fotografica o supporti sottili (quali ritagli di giornale) nell'ADF. Posizionare questi elementi sul vetro dello scanner.

- 2 Se si sta caricando un documento nell'ADF, regolare le guide della carta.
- 3 Dalla schermata iniziale, selezionare:  
**FTP > FTP >** immettere l'indirizzo FTP > **Invia**

#### Acquisizione su un indirizzo FTP mediante un numero di scelta rapida

- 1 Caricare un documento originale rivolto verso l'alto, alimentando prima il lato corto nell'ADF o rivolto verso il basso sul vetro dello scanner.

**Nota:** non caricare cartoline, foto, piccoli elementi, lucidi, carta fotografica o supporti sottili (quali ritagli di giornale) nell'ADF. Posizionare questi elementi sul vetro dello scanner.

- 2 Se si sta caricando un documento nell'ADF, regolare le guide della carta.
- 3 Premere , quindi immettere il numero del collegamento FTP.
- 4 Toccare **Invia**.

#### Scansione su un indirizzo FTP mediante la rubrica

- 1 Caricare l'originale con il lato da copiare rivolto verso l'alto, inserendo per primo il bordo corto nell'ADF, oppure caricarlo con il lato da copiare rivolto verso il basso sul vetro dello scanner.

**Nota:** Non caricare nell'ADF cartoline, foto, supporti di piccole dimensioni, lucidi, carta fotografica o altri supporti di spessore limitato, quali ritagli di riviste. Tali elementi devono essere posizionati sul vetro dello scanner.

- 2 Se si carica un documento nell'ADF, regolare le guide carta.
- 3 Dalla schermata iniziale, selezionare:

**FTP > FTP >** > immettere il nome del destinatario > **Cerca scelte rapide** > nome del destinatario > **Cerca**

### Scansione su un computer o su un'unità flash USB

#### Acquisizione su un computer

- 1 Immettere l'indirizzo IP della stampante nel relativo campo del browser Web.

Se non si conosce l'indirizzo IP della stampante, è possibile:

- Visualizzare l'indirizzo IP sul pannello di controllo della stampante nella sezione TCP/IP sotto il menu Rete/Porte.
- Stampare una pagina delle impostazioni di rete o le pagine delle impostazioni dei menu e individuare l'indirizzo IP nella sezione TCP/IP.

- 2 Fare clic su **Profilo acquisizione > Crea**.
- 3 Selezionare le impostazioni di acquisizione, quindi fare clic su **Avanti**.
- 4 Selezionare una posizione sul computer in cui si desidera salvare il file acquisito.
- 5 Immettere un nome di acquisizione.  
Il nome di acquisizione è il nome che viene visualizzato sul display nell'elenco Profilo acquisizione.
- 6 Fare clic su **Invia**.
- 7 Leggere le istruzioni visualizzate sulla schermata Profilo acquisizione.

Viene assegnato automaticamente un numero di scelta rapida quando si fa clic su **Invia**. Quando si è pronti all'acquisizione dei documenti, è possibile utilizzare il numero di scelta rapida.

- a Caricare un documento originale rivolto verso l'alto, alimentando prima il lato corto nell'ADF o rivolto verso il basso sul vetro dello scanner.

**Nota:** non caricare cartoline, foto, piccoli elementi, lucidi, carta fotografica o supporti sottili (quali ritagli di giornale) nell'ADF. Posizionare questi elementi sul vetro dello scanner.

- b Se si sta caricando un documento nell'ADF, regolare le guide della carta.
  - c Premere e quindi immettere il numero di scelta rapida tramite il tastierino oppure toccare **Processi in attesa** nella schermata iniziale e quindi **Profili**.
  - d Dopo aver immesso il numero di scelta rapida, lo scanner esegue l'acquisizione e invia il documento alla directory o al programma specificato. Se si tocca **Profili** nella schermata iniziale, individuare il tasto di scelta rapida dall'elenco.
- 8 Tornare al computer per visualizzare il file.  
Il file acquisito viene salvato nella posizione specificata o lanciato nel programma specificato.

#### Acquisizione su un'unità flash

- 1 Caricare un documento originale rivolto verso l'alto, alimentando prima il lato corto nell'ADF o rivolto verso il basso sul vetro dello scanner.  
**Nota:** non caricare cartoline, foto, piccoli elementi, lucidi, carta fotografica o supporti sottili (quali ritagli di giornale) nell'ADF. Posizionare questi elementi sul vetro dello scanner.
- 2 Se si sta caricando un documento nell'ADF, regolare le guide della carta.
- 3 Inserire l'unità Flash USB nella porta USB nella parte anteriore della periferica.  
Viene visualizzata la schermata iniziale Unità USB.
- 4 Selezionare la cartella di destinazione, quindi toccare **Acquisizione su unità USB**.
- 5 Regolare le impostazioni di acquisizione.
- 6 Toccare **Acquisisci**.



## Rimozione degli inceppamenti

### Aree di inceppamento e codici correlati

Se si verifica un inceppamento, sul display della stampante viene visualizzato un messaggio che indica l'area dell'inceppamento. Per accedere alle aree di inceppamento, è necessario aprire gli sportelli e i coperchi e rimuovere i vassoi. Per annullare qualsiasi messaggio di inceppamento della carta, è necessario eliminare tutta la carta inceppata dal percorso carta.

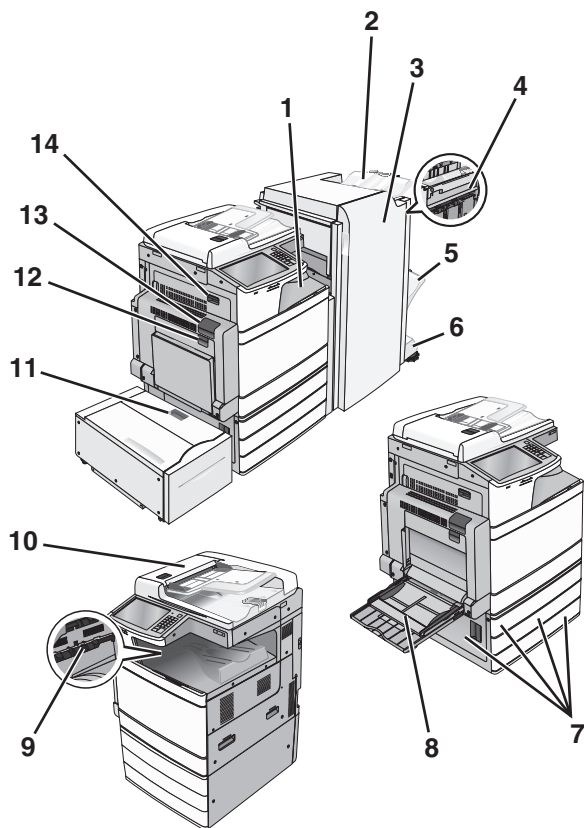

Area	Area di inceppamento	Codice di inceppamento	Soluzione
1	Coperchio F (trasporto carta)	4yy.xx 455	Aprire il coperchio F, quindi rimuovere la carta inceppata. Aprire gli sportelli G e H, quindi rimuovere la carta inceppata. Aprire lo sportello dell'unità di cucitura, rimuovere la relativa cartuccia, quindi rimuovere le graffette inceppate.
2	Raccoglitore standard del fascicolatore		
3	Sportello G		
4	Sportello H		
5	Raccoglitore del fascicolatore 1		
6	Raccoglitore del fascicolatore 2		
7	Sportello C Vassoi 1-4	24x	Aprire lo sportello C e rimuovere la carta inceppata Aprire ciascun vassoio e rimuovere la carta inceppata.
8	Alimentatore & multiuso	250	Rimuovere tutta la carta dall'alimentatore multifunzione, quindi rimuovere la carta inceppata.
9	Raccoglitore di uscita standard	201 - 202 203	Rimuovere tutta la carta dal raccoglitore di uscita standard, quindi rimuovere la carta inceppata.
10	Alimentatore automatico documenti (ADF)	28y.xx	Rimuovere tutta la carta dall'ADF, quindi rimuovere la carta inceppata.
11	Vassoio 5 (alimentatore ad alta capacità)	24x	Aprire il vassoio e rimuovere la carta inceppata. Aprire il coperchio superiore, quindi rimuovere la carta inceppata. Spostare delicatamente il vassoio a sinistra finché non si arresta, quindi rimuovere la carta inceppata.
12	Sportello B	230	Aprire lo sportello B e rimuovere la carta inceppata.
13	Sportello A	201 - 202 231 281	Aprire lo sportello A e rimuovere la carta inceppata. Rimuovere la carta inceppata dall'unità di fusione.

Area	Area di inceppamento	Codice di inceppamento	Soluzione
14	Sportello D	203	Aprire lo sportello A, quindi lo sportello D e rimuovere la carta inceppata.

### Inceppamenti carta 201-202

Se la carta inceppata è visibile nel raccoglitore di uscita standard, afferrarla saldamente su entrambi i lati ed estrarla con delicatezza.

**Nota:** accertarsi che siano stati rimossi tutti i frammenti di carta.

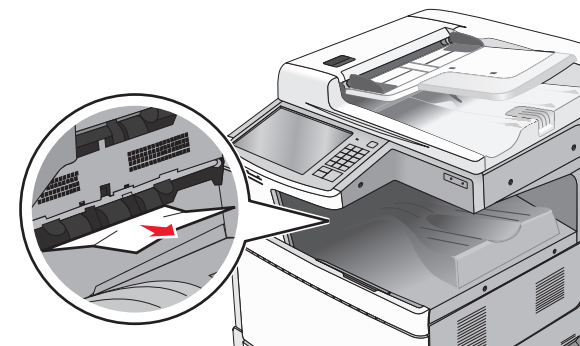

### Inceppamento carta nell'unità di fusione

- 1 Aprire lo sportello A sollevando il gancio di rilascio e abbassando lo sportello.

**ATTENZIONE — SUPERFICIE MOLTO CALDA:** l'area interna della stampante potrebbe surriscaldarsi. Per evitare infortuni, lasciare raffreddare la superficie prima di toccarla.

- 2 Sollevare la levetta verde.

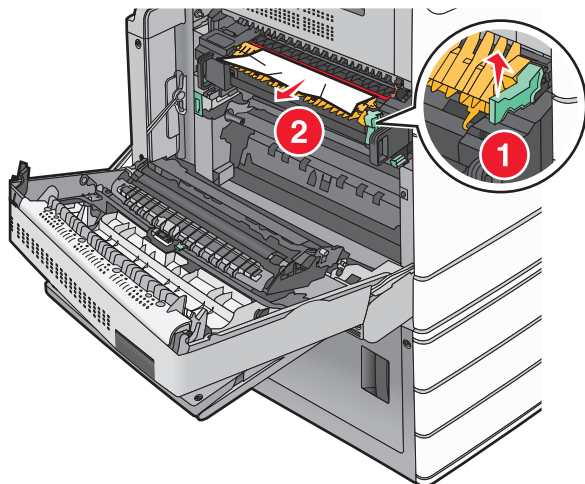

- 3 Afferrare la carta inceppata su ciascun lato ed estrarla delicatamente.

**Avvertenza — Danno potenziale:** non toccare il centro dell'unità di fusione. Questo potrebbe danneggiare l'unità di fusione.

**Nota:** accertarsi che siano stati rimossi tutti i frammenti di carta.

- 4 Spostare la leva verde nuovamente in posizione.
- 5 Chiudere lo sportello A.
- 6 Se necessario, toccare **Continua** sul pannello di controllo della stampante.

## Inceppamento della carta sotto l'unità di fusione

- 1 Aprire lo sportello A.

**ATTENZIONE — SUPERFICIE MOLTO CALDA:** l'area interna della stampante potrebbe surriscaldarsi. Per evitare infortuni, lasciare raffreddare la superficie prima di toccarla.

- 2 Se la carta inceppata è visibile sotto all'unità di fusione, afferrarla saldamente su entrambi i lati ed estrarla con delicatezza.

**Nota:** accertarsi che siano stati rimossi tutti i frammenti di carta.

- 3 Chiudere lo sportello A.
- 4 Se necessario, toccare **Continua** sul pannello di controllo della stampante.

## 203 inceppamento della carta

Se la carta inceppata è visibile nel raccogliitore di uscita standard, afferrarla saldamente su entrambi i lati ed estrarla con delicatezza.

**Nota:** accertarsi che siano stati rimossi tutti i frammenti di carta.

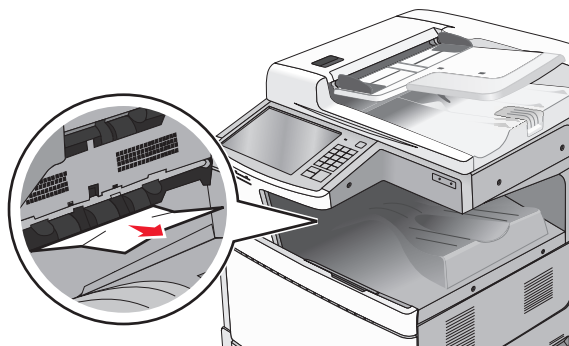

- 1 Aprire lo sportello A, quindi lo sportello D sollevando il fermo di sblocco e abbassando gli sportelli.

**ATTENZIONE — SUPERFICIE MOLTO CALDA:** la parte interna della stampante potrebbe essere surriscaldata. lasciare raffreddare la superficie prima di toccarla per evitare infortuni.

- 2 Afferrare la carta inceppata su ciascun lato ed estrarla delicatamente.

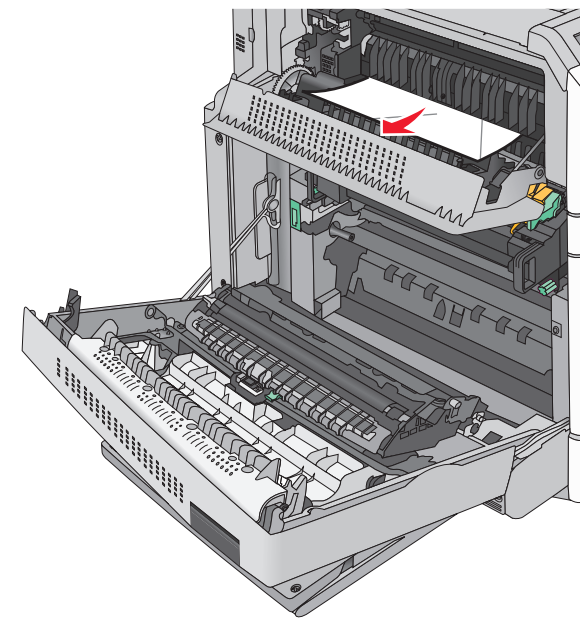

**Nota:** accertarsi che siano stati rimossi tutti i frammenti di carta.

- 3 Chiudere lo sportello D, quindi chiudere lo sportello A.
- 4 Se necessario, toccare **Continua** sul pannello di controllo della stampante.

## 230 Inceppamento carta

1 Abbassare l'alimentatore multiuso, quindi aprire lo sportello B.

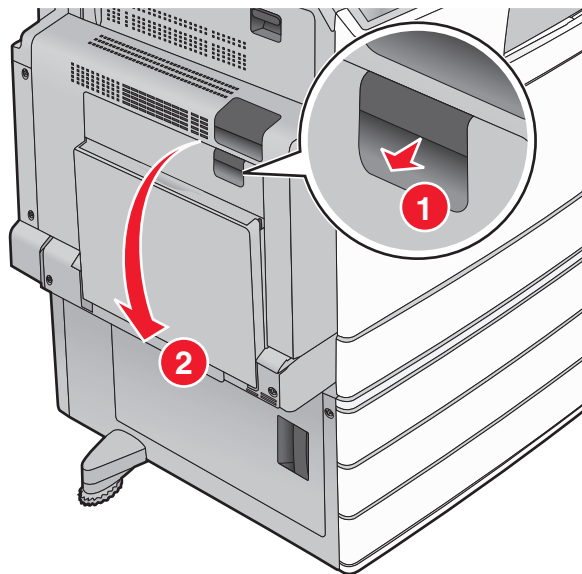

2 Afferrare la carta inceppata su ciascun lato ed estrarla delicatamente.

**Nota:** accertarsi che siano stati rimossi tutti i frammenti di carta.

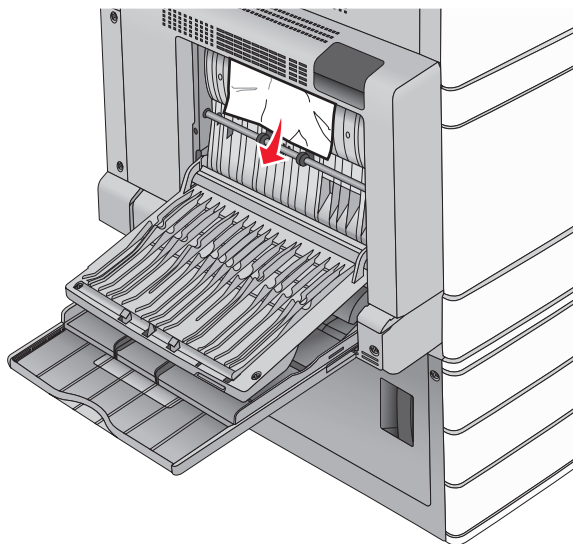

3 Chiudere lo sportello B.

4 Se necessario, toccare **Continua** sul pannello di controllo della stampante.

## Inceppamento carta 231

1 Aprire lo sportello A sollevando il gancio di rilascio e abbassando lo sportello.



**ATTENZIONE — SUPERFICIE MOLTO CALDA:** l'area interna della stampante potrebbe surriscaldarsi. Per evitare infortuni, lasciare raffreddare la superficie prima di toccarla.

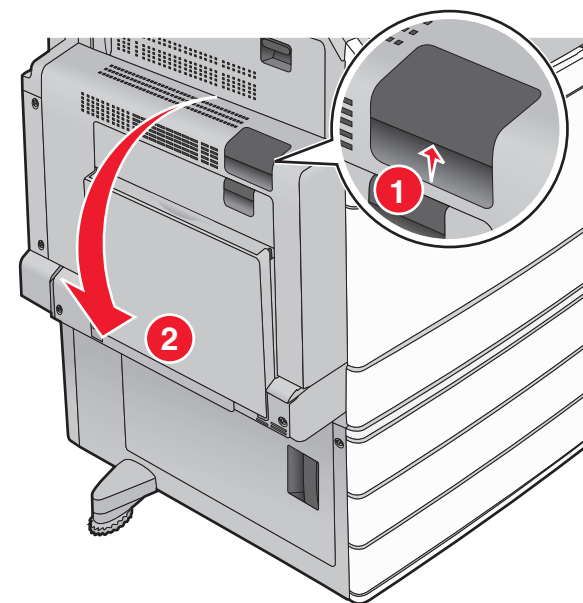

2 Sollevare la levetta verde.

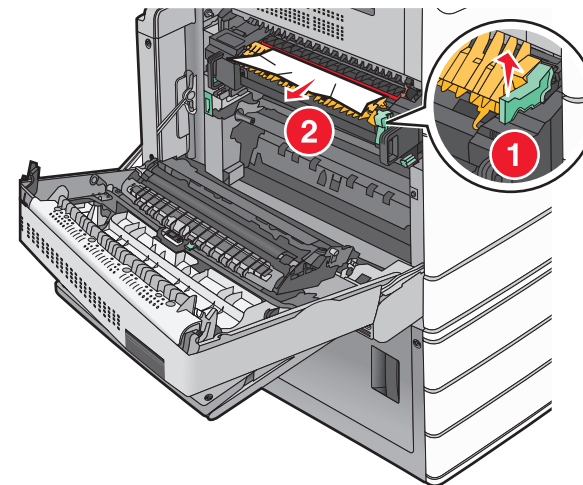

3 Afferrare la carta inceppata su ciascun lato ed estrarla delicatamente.

**Nota:** accertarsi che siano stati rimossi tutti i frammenti di carta.

4 Spostare la leva verde nuovamente in posizione.

5 Chiudere lo sportello A.

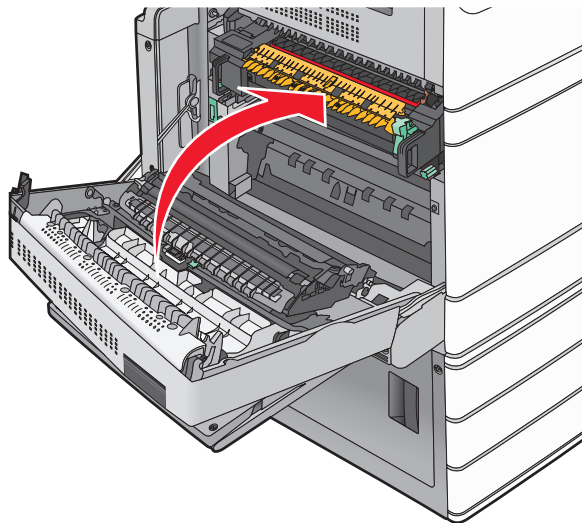

6 Se necessario, toccare **Continua** sul pannello di controllo della stampante.

## 24x Inceppamento carta

**Nota:** Accertarsi che siano stati rimossi tutti i frammenti di carta inceppata.

### Inceppamento della carta nel vassoio 1

1 Aprire il vassoio 1.

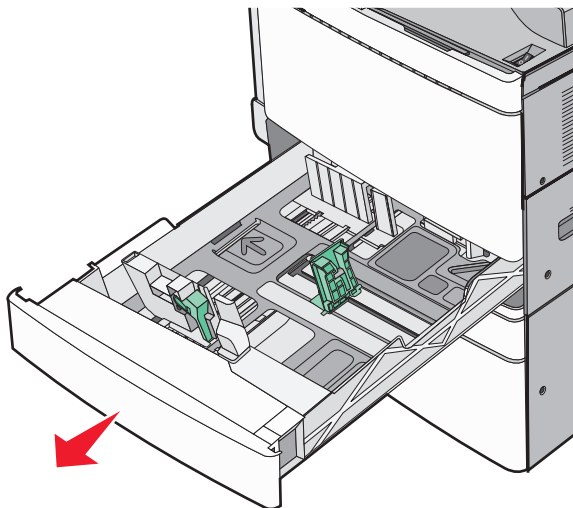

2 Afferrare la carta inceppata su ciascun lato ed estrarla delicatamente.

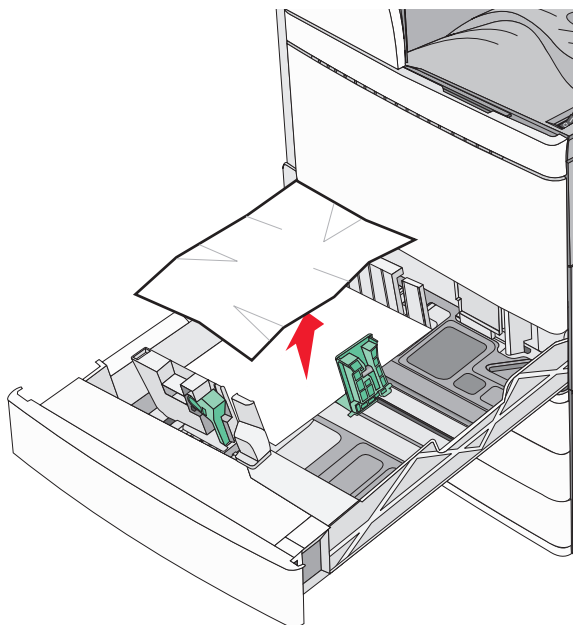

3 Chiudere il vassoio 1.

4 Se necessario, toccare **Continua**, **inceppamento rimosso** sul pannello di controllo della stampante.

### Carta inceppata in uno dei vassoi opzionali (vassoi 2-4)

1 Controllare lo sportello C, quindi afferrare saldamente la carta inceppata ed estrarla.

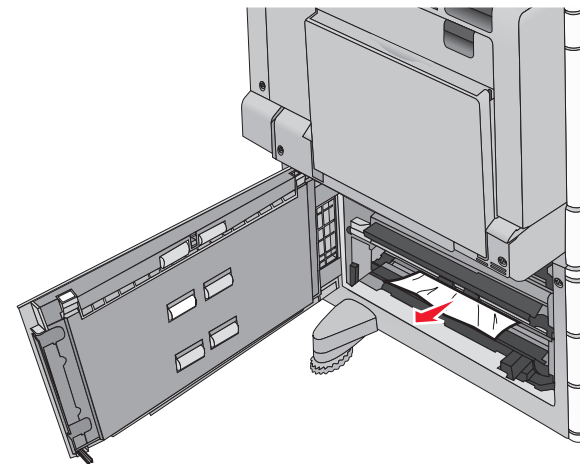

2 Aprire il vassoio specificato.

- 3 Afferrare la carta inceppata su ciascun lato ed estrarla delicatamente.

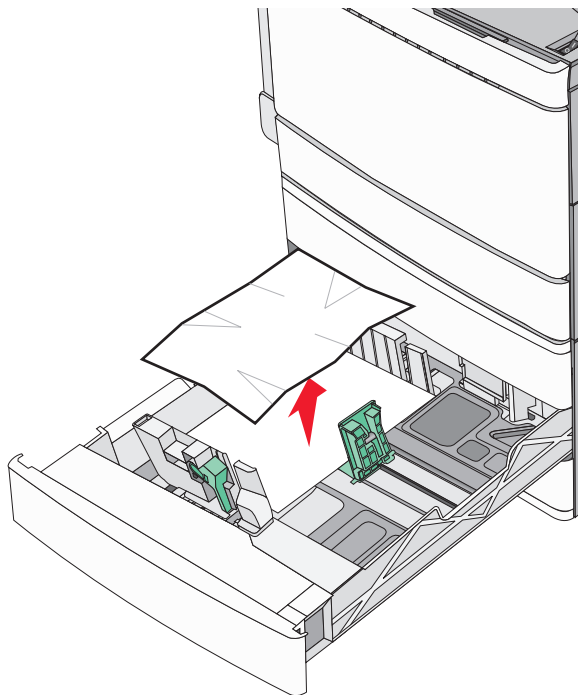

- 4 Chiudere il vassoio.  
5 Se necessario, toccare **Continua, inceppamento rimosso** sul pannello di controllo della stampante.

## Carta inceppata nel vassoio 5 (alimentatore ad alta capacità)

### Inceppamento della carta nel vassoio

- 1 Estrarre il vassoio finché non si arresta.

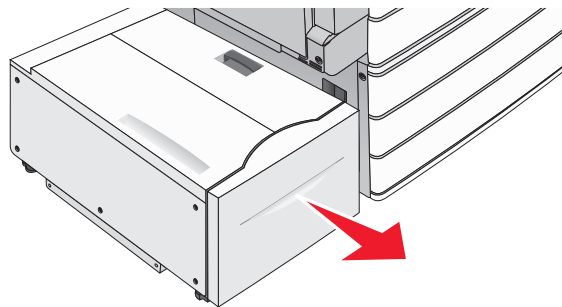

**Avvertenza — Danno potenziale:** Non estrarre il vassoio in modo violento. Ciò potrebbe causare urti e lesioni alle ginocchia.

- 2 Afferrare la carta inceppata su ciascun lato ed estrarla delicatamente.

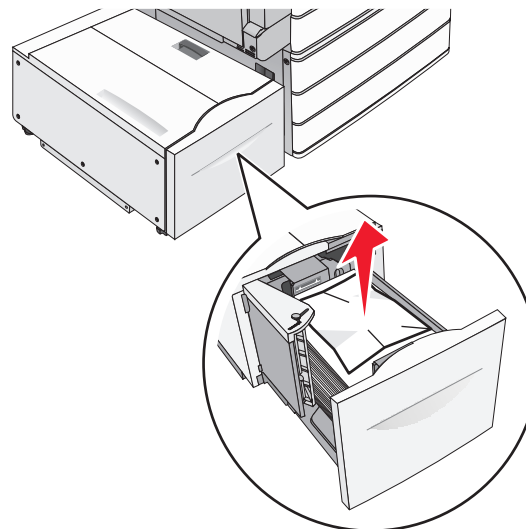

- 3 Inserire il vassoio finché non si arresta.  
4 Se necessario, toccare **Continua, inceppamento rimosso** sul pannello di controllo della stampante.

## Inceppamento carta nel vassoio di uscita

- 1 Spostare delicatamente il vassoio a sinistra finché non si arresta.

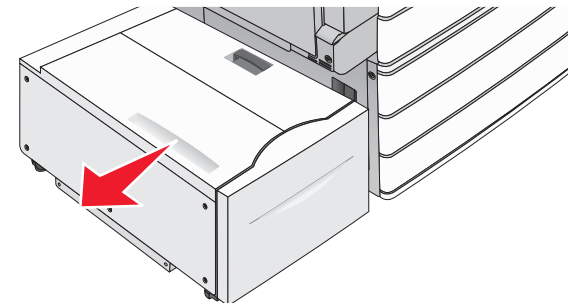

- 2 Afferrare la carta inceppata su ciascun lato ed estrarla delicatamente.

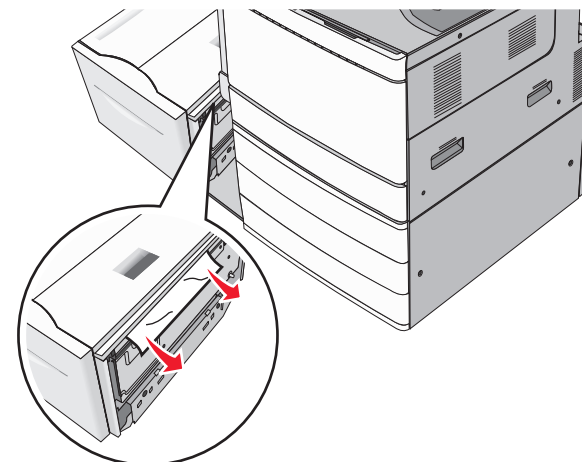

- 3 Collocare nuovamente il vassoio nella posizione corretta.  
4 Se necessario, toccare **Continua, inceppamento rimosso** sul pannello di controllo della stampante.

### Inceppamento della carta nel coperchio superiore

1 Spostare delicatamente il vassoio a sinistra finché non si arresta.

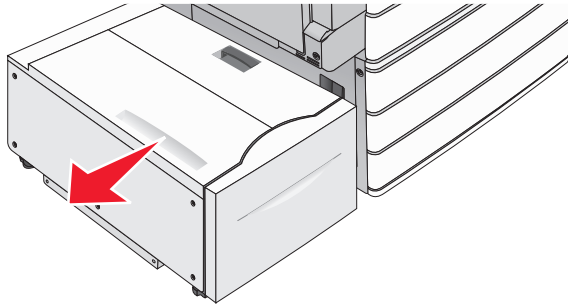

2 Aprire il coperchio superiore.

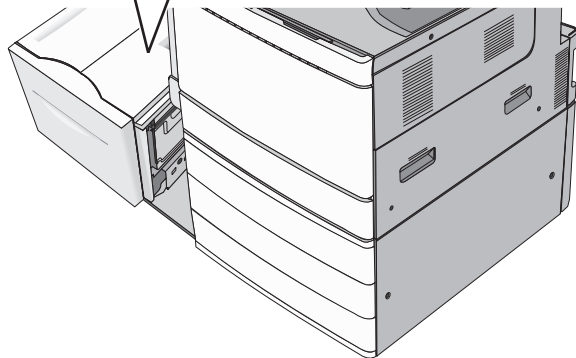
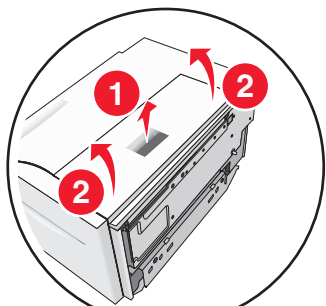

3 Afferrare la carta inceppata su ciascun lato ed estrarla delicatamente.

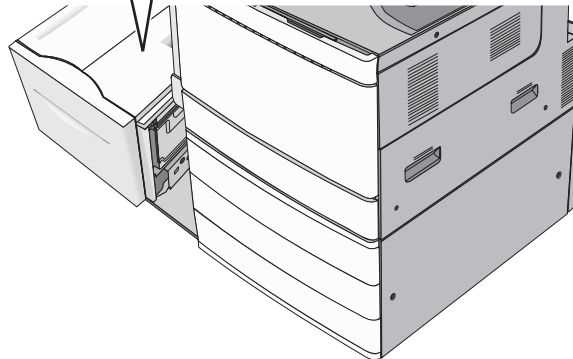
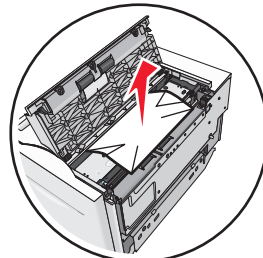

4 Chiudere il coperchio superiore.

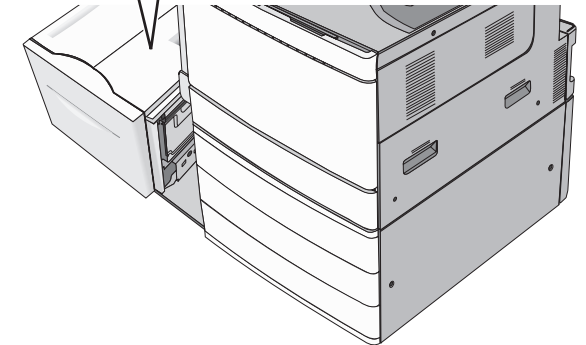
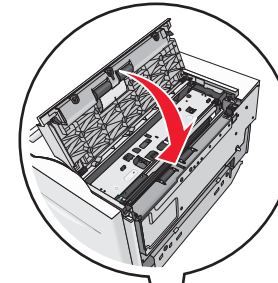

5 Collocare nuovamente il vassoio nella posizione corretta.

6 Se necessario, toccare **Continua, inceppamento rimosso** sul pannello di controllo della stampante.

## 250 Inceppamento carta

- 1 Rimuovere eventuali pagine inceppate dall'alimentatore multiuso.

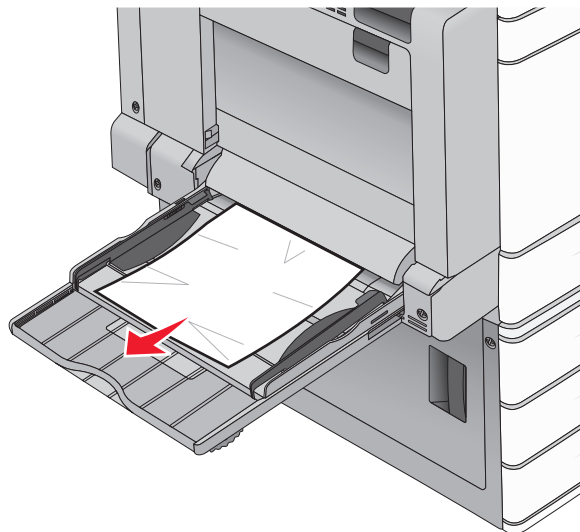

- 2 Caricare la carta nell'alimentatore multiuso.
- 3 Se necessario, toccare **Continua, inceppamento rimosso** sul pannello di controllo della stampante.

## Inceppamento carta 281

### Inceppamento carta nello sportello A

- 1 Aprire lo sportello A.

 **ATTENZIONE — SUPERFICIE MOLTO CALDA:** l'area interna della stampante potrebbe surriscaldarsi. Per evitare infortuni, lasciare raffreddare la superficie prima di toccarla.

- 2 Individuare l'area dell'inceppamento, quindi rimuoverlo:

- a Se la carta è visibile sotto l'unità di fusione, afferrarla su entrambi i lati e tirarla lentamente verso l'esterno.

**Nota:** accertarsi che siano stati rimossi tutti i frammenti di carta.

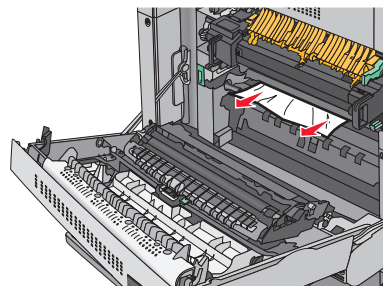

- b Se la carta non è visibile, sarà necessario rimuovere l'unità di fusione.

**Avvertenza — Danno potenziale:** non toccare il centro dell'unità di fusione. Questo potrebbe danneggiare l'unità di fusione.

- 1 Rimuovere le viti poste ai lati dell'unità di fusione ruotandole in senso antiorario.
- 2 Sollevare le maniglie poste su ciascun lato dell'unità di fusione, quindi tirare verso l'esterno per rimuoverla.

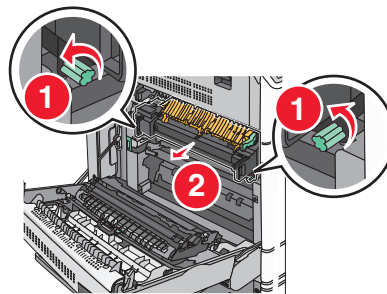

- 3 Sollevare la leva verde, afferrare saldamente la carta da entrambi i lati ed estrarla delicatamente.

#### Note:

- accertarsi che siano stati rimossi tutti i frammenti di carta.
- Se la carta si trova nell'unità di fusione, abbassare la leva di rilascio del morsetto dell'unità di fusione e passare alla modalità busta.
- Dopo aver rimosso la carta inceppata, riportare la leva in posizione.

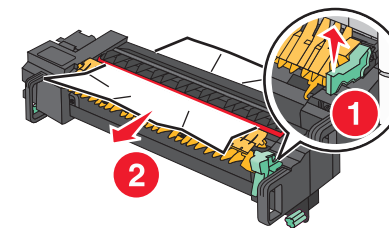

- 4 Allineare l'unità di fusione utilizzando le maniglie su ciascun lato e reinserirla nella stampante.

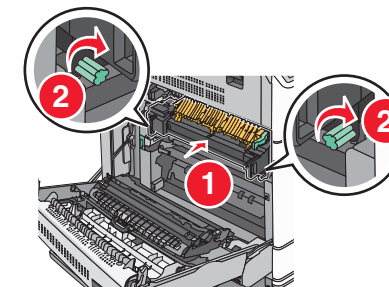

- 3 Chiudere lo sportello A.

- 4 Se necessario, toccare **Continua** sul pannello di controllo della stampante.

### Inceppamento carta nel coperchio F (trasporto carta)

- 1 Aprire il coperchio F.

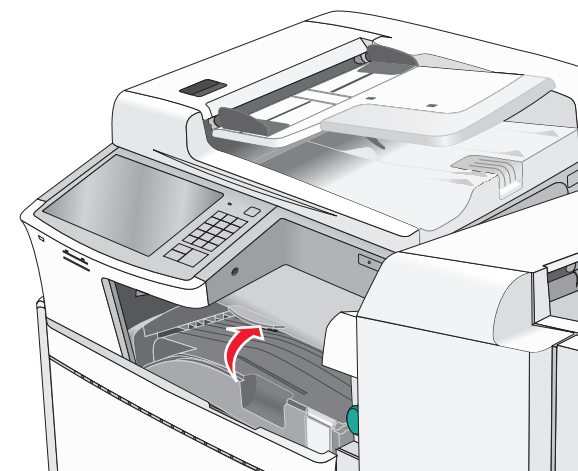

- Afferrare la carta inceppata su ciascun lato ed estrarla delicatamente.

**Nota:** accertarsi che siano stati rimossi tutti i frammenti di carta.



**Nota:** se l'inceppamento della carta sul lato destro è difficile da rimuovere, ruotare la manopola in senso antiorario.

- Chiudere il coperchio F.
- Se necessario, toccare **Continua** sul pannello di controllo della stampante.

## 4yy.xx Inceppamenti carta

Se la carta inceppata è visibile nei raccoglitori di uscita del fascicolatore, afferrarla saldamente su entrambi i lati ed estrarla con delicatezza.

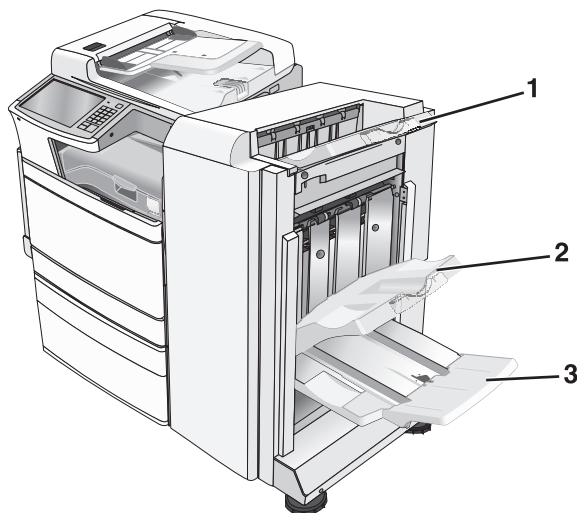

- |   |   |
|---|---|
| 1 | Raccoglitore standard del fascicolatore |
| 2 | Raccoglitore del fascicolatore 1        |

- Raccoglitore del fascicolatore 2

**Nota:** Il raccoglitore del fascicolatore 2 è disponibile solo se è installato un fascicolatore per opuscoli.

**Nota:** accertarsi che siano stati rimossi tutti i frammenti di carta.

## Inceppamento carta nello sportello H

- Aprire lo sportello H.

**Nota:** lo sportello H è situato tra i raccoglitori di uscita del fascicolatore.

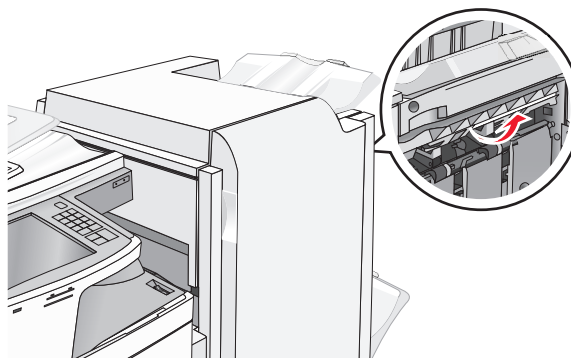

- Afferrare la carta inceppata su ciascun lato ed estrarla delicatamente.

**Nota:** accertarsi che siano stati rimossi tutti i frammenti di carta.

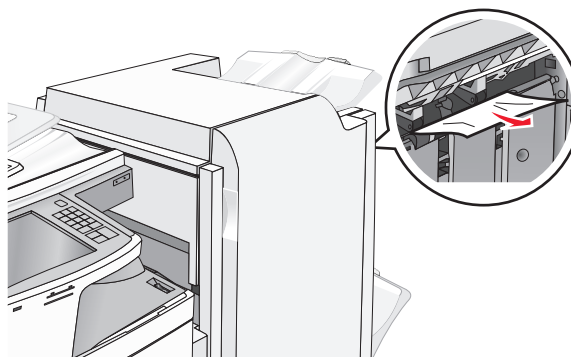

- Chiudere lo sportello H.

- Se necessario, toccare **Continua** sul pannello di controllo della stampante.

## Inceppamento carta nello sportello G

- Aprire lo sportello G.

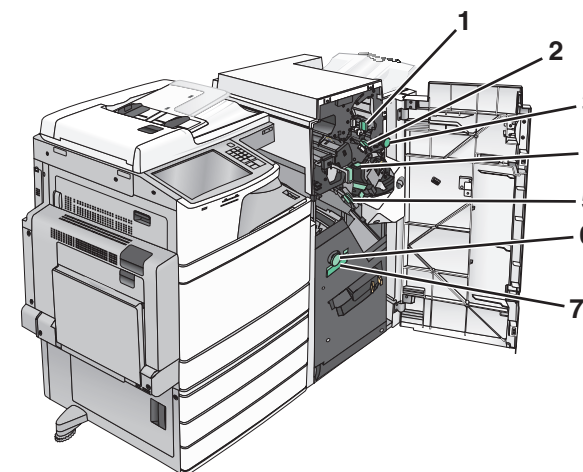
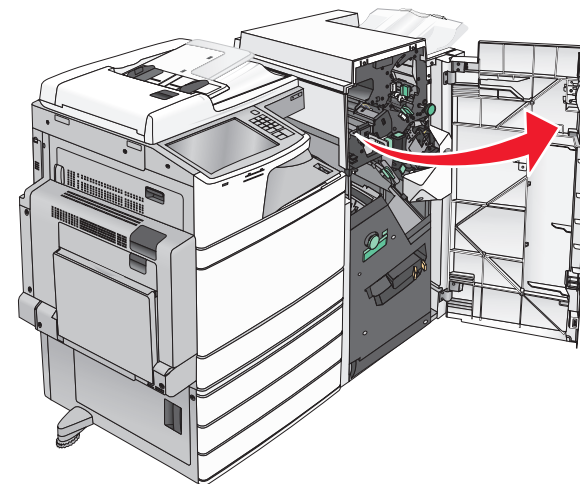

Area	Nome del coperchio, della manopola o della maniglia
1	Coperchio G1
2	Coperchio G2
3	Manopola G3
4	Coperchio G4
5	Coperchio G7



Area	Nome del coperchio, della manopola o della maniglia
6	Manopola G8
7	Maniglia G9

- Sollevare la leva del coperchio G1.
- Afferrare saldamente la carta inceppata ed estrarla con delicatezza.

**Nota:** accertarsi che vengano rimossi tutti i frammenti di carta dopo aver estratto delicatamente la carta inceppata all'interno dello sportello G.

- Spostare il coperchio G2 verso destra, quindi rimuovere la carta inceppata.
- Nota:** se la carta è inceppata nei rulli, ruotare la manopola G3 in senso antiorario.
- Spostare verso il basso il coperchio G4, quindi rimuovere la carta inceppata.
- Spostare il coperchio G7 verso sinistra, quindi rimuovere la carta inceppata.
- Tirare la maniglia G9 fino ad aprire completamente il vassoio.

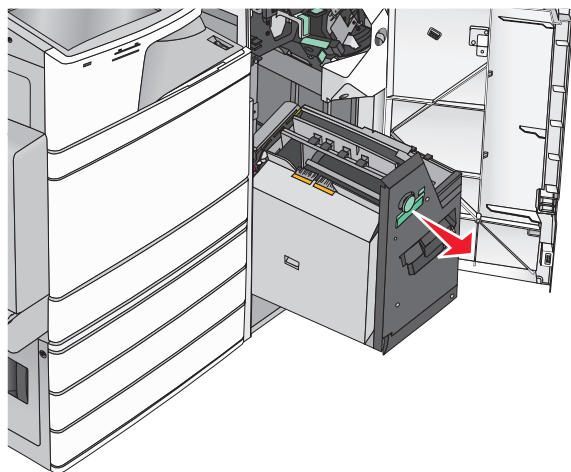

- Sollevare il coperchio interno. Se la carta è inceppata nei rulli, ruotare la manopola G8 in senso antiorario, quindi rimuovere la carta inceppata.

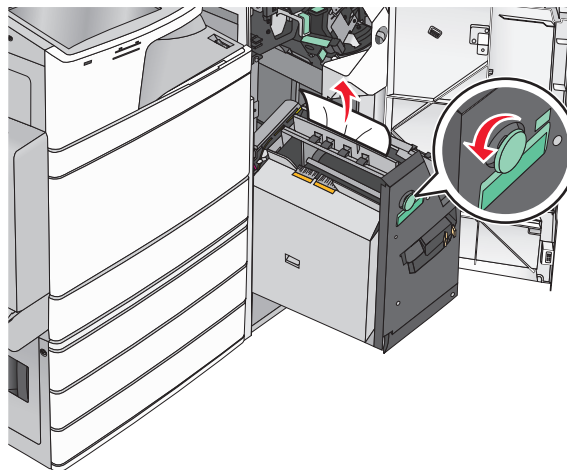

- Chiudere lo sportello G.
- Se necessario, toccare **Continua** sul pannello di controllo della stampante.

#### Inceppamento carta nel coperchio F (trasporto carta)

- Aprire il coperchio F.

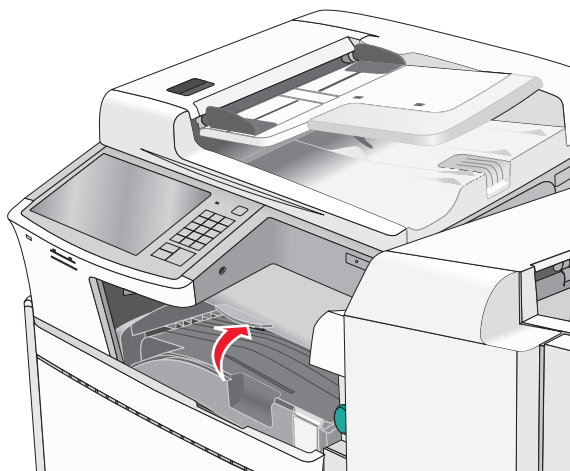

- Afferrare la carta inceppata su ciascun lato ed estrarla delicatamente.

**Nota:** accertarsi che siano stati rimossi tutti i frammenti di carta.



**Nota:** se l'inceppamento della carta sul lato destro è difficile da rimuovere, ruotare la manopola in senso antiorario.

- Chiudere il coperchio F.
- Se necessario, toccare **Continua** sul pannello di controllo della stampante.

#### 455 Inceppamento cucitrice

- Aprire lo sportello G.

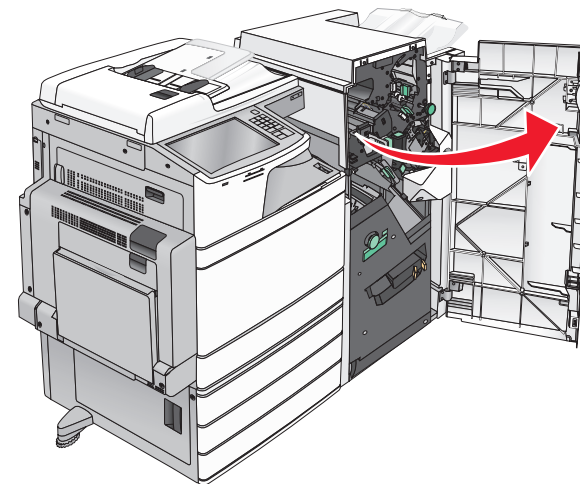

- Premere il fermo per aprire lo sportello della cucitrice.

**Nota:** Lo sportello della cucitrice è situato dietro al fascicolatore.

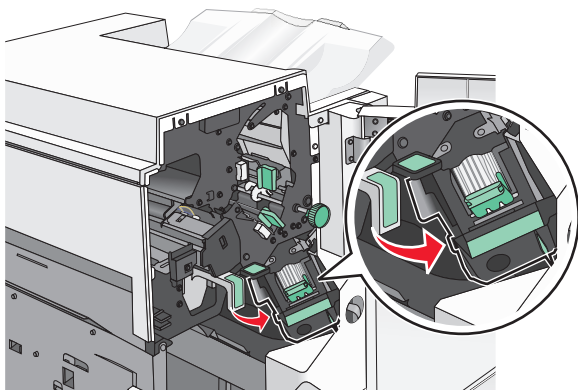

**3** Abbassare il fermo del supporto della cartuccia graffette, quindi estrarla dalla stampante.

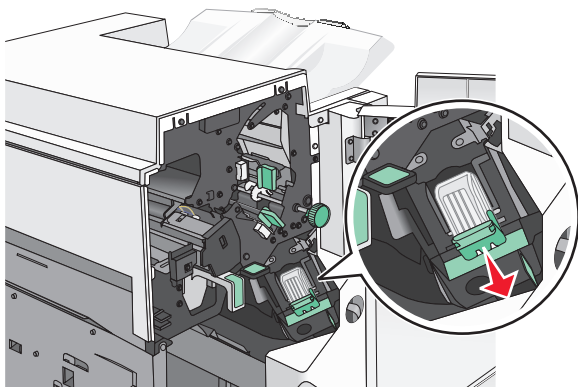

**4** Utilizzare la linguetta metallica per sollevare la guida delle graffette, quindi rimuovere eventuali graffette presenti o inceppate.

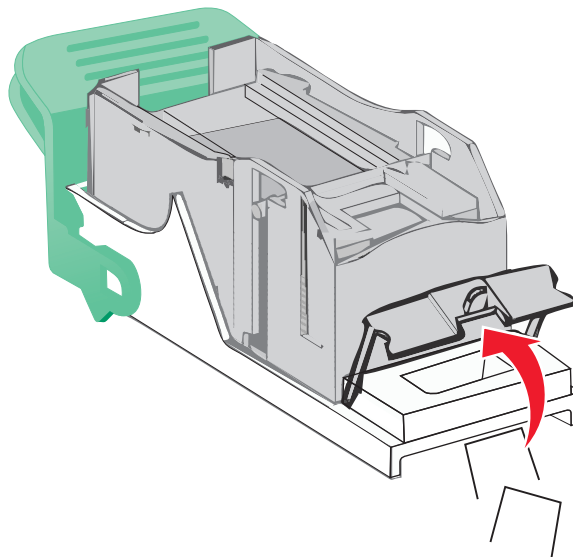

**5** Chiudere la guida delle graffette.

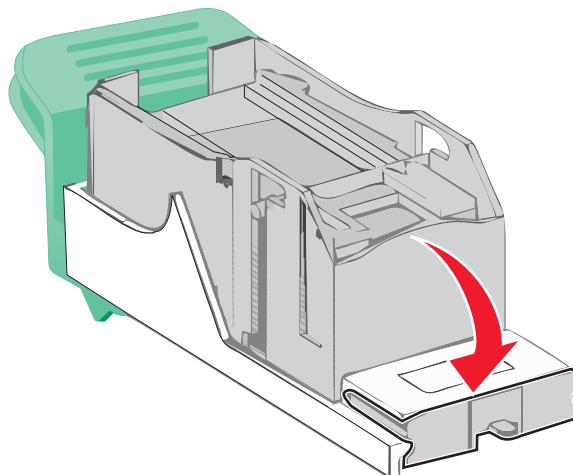

**6** Abbassare la guida delle graffette fino a farla scattare in posizione.

**7** Spingere con decisione il supporto della cartuccia graffette nella cucitrice fino a *bloccarlo* in posizione.

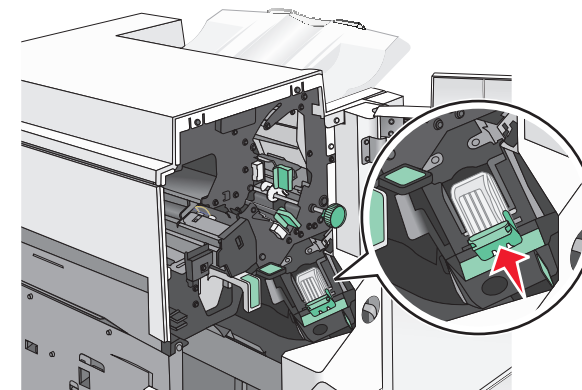

**8** Richiudere lo sportello della cucitrice.

**9** Chiudere lo sportello G.

**10** Se necessario, toccare **Continua, inceppamento rimosso** sul pannello di controllo della stampante.

## 28y.xx inceppamenti carta

Lo scanner non è riuscito a inserire una o più pagine nell'ADF.

**1** Rimuovere dall'ADF tutti i documenti originali.

**Nota:** il messaggio viene annullato quando le pagine vengono rimosse dall'ADF.

2 Aprire il coperchio dell'ADF.

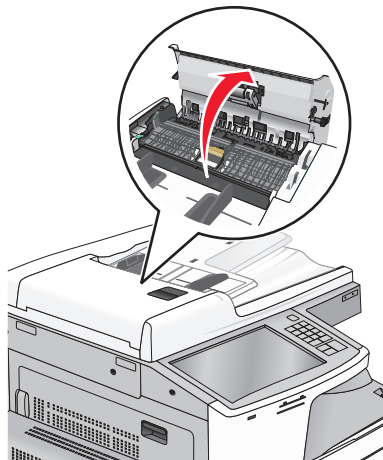

3 Afferrare la carta inceppata su ciascun lato ed estrarla delicatamente.

**Nota:** accertarsi che siano stati rimossi tutti i frammenti di carta.

4 Chiudere il coperchio dell'ADF.

5 Ricaricare tutti i documenti originali nell'ADF, allineare la risma, quindi regolare le guide carta.