

Naslagkaart

Omgaan met de printer

Het bedieningspaneel gebruiken



Onderdeel	Tot
1 Display	<ul style="list-style-type: none"> Printerstatus en -berichten weergeven. De printer configureren en bedienen.
2 Startscherm (knop)	Naar het startscherm gaan.
3 Slaapknop	<p>De slaapstand of sluimerstand inschakelen. Met de volgende handelingen wordt de slaapstand uitgeschakeld:</p> <ul style="list-style-type: none"> Het aanraken van het startscherm op het bedieningspaneel Het openen van de scannerklep <p>Met de volgende handelingen wordt de sluimerstand uitgeschakeld:</p> <ul style="list-style-type: none"> Op de slaapknop drukken tot de printer uit de sluimerstand komt Resetten door uit- en inschakelen met de aan/uit-schakelaar

Onderdeel	Tot
4 Toetsenblok	Nummers, letters of symbolen invoeren.
5 Start	Een taak starten afhankelijk van de geselecteerde modus.
6 Knop Alles wissen / Opnieuw instellen	Stelt de instelling van een functie, zoals kopiëren, faxen of scannen op de fabriekswaarden in.
7 Knop Stoppen of Annuleren	Hiermee wordt elke activiteit van de printer gestopt.
8 indicatielampje	De status van de printer controleren.

Informatie over het beginscherm

Als de printer wordt ingeschakeld, wordt op het display een basisscherm weergegeven. Dit wordt het beginscherm genoemd. Raak de knoppen en pictogrammen in het beginscherm aan als u een handeling wilt uitvoeren zoals kopiëren, faxen, scannen, het openen van het menuscherm of het beantwoorden van berichten.

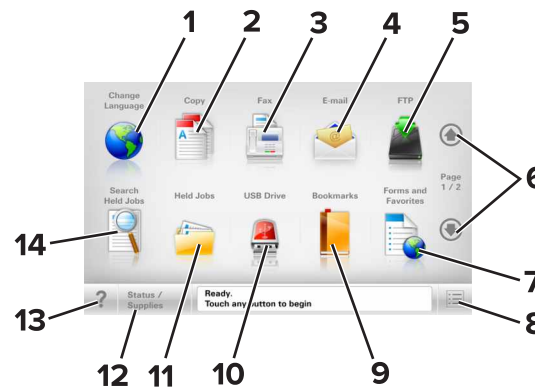

Opmerking: Het startscherm van uw apparaat kan er anders uitzien, afhankelijk van de aangepaste instellingen, beheerdersinstellingen en actieve ingesloten oplossingen.



Aanraken	Tot
1 Taal wijzigen	Hiermee kunt u het pop-upvenster Taal wijzigen weergeven, waarmee u de hoofdtaal van de printer kunt wijzigen.
2 Kopiëren	De kopieermenu's openen en kopieën maken.
3 Fax	De faxmenu's openen en faxen verzenden.

Aanraken	Tot
4 E-mail	De e-mailmenu's openen en e-mails verzenden.
5 FTP	De FTP-menu's (File Transfer Protocol) openen en documenten rechtstreeks naar een FTP-server scannen.
6 Pijlen	Omhoog of omlaag bladeren.
7 Formulieren en favorieten	Veelgebruikte online formulieren vinden en afdrukken.
8 Menu-pictogram	De printermenu's openen. Opmerking: De menu's zijn alleen beschikbaar als de printer in de stand Gereed staat.
9 Bladwijzers	<p>Hiermee kunt een verzameling met bladwijzers (URL's) maken, indelen en opslaan in een structuurweergave met mappen en bestandskoppelingen.</p> <p>Opmerking: De structuurweergave ondersteunt alleen bladwijzers die met deze functie zijn gemaakt; bladwijzers van andere toepassingen worden niet ondersteund.</p>
10 USB-station	<p>Hiermee kunt u foto's en documenten vanaf een flashstation weergeven, selecteren, afdrukken, scannen of e-mailen.</p> <p>Opmerking: dit pictogram wordt alleen weergegeven als u terugkeert naar het startscherm terwijl een flashstation of geheugenkaart is aangesloten op de printer.</p>
11 Wachttaken	Hiermee worden alle huidige taken in de wachtstand weergegeven.
12 Status/supplies	<ul style="list-style-type: none"> Geeft een waarschuwing of foutbericht weer als er een handeling moet worden uitgevoerd om ervoor te zorgen dat de printer kan doorgaan met verwerken. Ga naar het berichtenscherm voor meer informatie over het bericht en de manier waarop u het kunt wissen.
13 Tips	Dialogvenster met contextafhankelijk Help-informatie openen.
14 Wachttaken zoeken	<p>Zoek naar een of meer van de volgende items:</p> <ul style="list-style-type: none"> Gebruikersnamen voor in de wacht geplaatste of vertrouwelijke afdruktaken Namen van taken in de wacht, exclusief vertrouwelijke afdruktaken Profielnamen Bladwijzerhouders of namen van afdruktaken USB-houder of namen van afdruktaken voor ondersteunde bestandstypen

Functies

Functie	Beschrijving
Menupad Bijv.: <u>Menu's</u> > <u>Instellingen</u> > <u>Kopieerinstellingen</u> > Aantal exemplaren	Boven in elk menuscherm wordt een pad weergegeven. De functie geeft het pad weer naar het huidige menu U kunt elk onderstreepte woord aanraken om naar het desbetreffende menu terug te gaan. Aantal exemplaren is niet onderstreept, omdat dit het actieve scherm is. Als u op het scherm Aantal exemplaren een onderstreept woord aanraakt voordat het aantal exemplaren is ingesteld en opgeslagen, wordt de selectie niet opgeslagen en wordt dit niet de standaardinstelling.
Waarschuwing interventiebericht 	Als een interventiebericht van invloed is op een functie, wordt dit pictogram weergegeven en gaat het rode lampje knipperen.
Waarschuwing 	Dit pictogram wordt weergegeven wanneer er een fout is opgetreden.
Statusbalk	<ul style="list-style-type: none"> Hiermee wordt de huidige status van de printer weergegeven, zoals Gereed of Bezig. Hiermee worden printercondities weergegeven, zoals Toner bijna op of Cartridge bijna leeg. Hiermee worden berichten weergegeven waarin wordt aangegeven wat u moet doen zodat de printer kan doorgaan met verwerken.
IP-adres printer Bijv.: 123 . 123 . 123 . 123	U vindt het IP-adres van uw netwerkprinter in de linkerbovenhoek van het beginscherm. Het adres bestaat uit vier getallenreeksen die door punten worden gescheiden. U kunt het IP-adres gebruiken voor toegang tot de Embedded Web Server, zodat u printerinstellingen op afstand kunt bekijken en configureren. U hoeft dus niet fysiek bij de printer te staan.

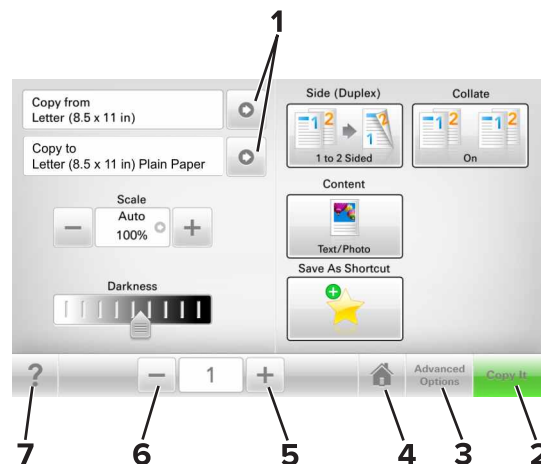

Knoppen op het aanraakscherm gebruiken

Opmerking: Het beginscherm, de pictogrammen en de knoppen op uw apparaat kunnen er anders uitzien, afhankelijk van de aangepaste beginscherminstellingen, beheerdersinstellingen en actieve ingesloten programma's.



	Aanraken	Resultaat
1	Pijlen	Een lijst met opties weergeven.
2	Kopiëren	Een kopie afdrukken.
3	Geavanceerde opties	Een kopieeroptie selecteren.
4	Startpagina	Naar het startscherm gaan.
5	Verhogen	Een hogere waarde selecteren.
6	Verlagen	Een lagere waarde selecteren.
7	Tips	Dialogvenster met contextafhankelijke Help-informatie openen.

Andere knoppen op het aanraakscherm

Aanraken	Resultaat
Standaardinstelling 	Een instelling opslaan.
Annuleren 	<ul style="list-style-type: none"> Een actie of een selectie annuleren. Een venster sluiten en terugkeren naar het vorige venster zonder wijzigingen op te slaan.
He&rstellen 	Waarden op het scherm herstellen.

Toepassingen van het startscherm instellen en gebruiken

Het IP-adres van de printer zoeken

Opmerking: Zorg ervoor dat uw printer verbonden is met een netwerk of een afdrukservers.

Zo vindt u het IP-adres van de printer:

- Kijk in de linkerbovenhoek van het startscherm van de printer.
- Vanuit het gedeelte TCP/IP in het menu Netwerk/poorten.
- Door een netwerkconfiguratiepagina of pagina met menu-instellingen af te drukken of en het gedeelte TCP/IP te controleren.

Opmerking: Een IP-adres bestaat uit vier sets met cijfers gescheiden door punten, bijvoorbeeld 123.123.123.123.

Het IP-adres van de computer zoeken

Voor Windows-gebruikers

- 1 Typ `cmd` in het dialoogvenster Uitvoeren om de opdrachtprompt te openen.
- 2 Typ `ipconfig` en zoek het IP-adres.

Voor Macintosh-gebruikers

- 1 Selecteer **Netwerk** via Systeemvoorkeuren in het Apple-menu.
- 2 Selecteer uw verbindingstype en klik vervolgens op **Geavanceerd >TCP/IP**.
- 3 Zoek naar het IP-adres.

De Embedded Web Server openen

De Embedded Web Server is de webpagina van de printer waarmee u printerinstellingen op afstand kunt weergeven en configureren wanneer u zich niet in de buurt van de printer bevindt.

- 1 Zoek het IP-adres van printer op:
 - Vanuit het startscherm op het bedieningspaneel van de printer
 - Vanuit het gedeelte TCP/IP in het menu Netwerk/poorten
 - Door een netwerkconfiguratiepagina of pagina met menu-instellingen af te drukken of en het gedeelte TCP/IP te controleren

Opmerking: Een IP-adres bestaat uit vier sets met cijfers gescheiden door punten, bijvoorbeeld 123 . 123 . 123 . 123.

- 2 Open een webbrowser en typ het IP-adres van de printer in de adresbalk.
- 3 Druk op **Enter**.

Opmerking: Als u een proxyserver gebruikt, moet u deze tijdelijk uitschakelen zodat de webpagina correct kan worden geladen.

Het beginscherm aanpassen

- 1 Open een webbrowser en typ het IP-adres van de printer in de adresbalk.

Opmerking: Controleer het IP-adres van de printer op het startscherm van de printer. Het IP-adres bestaat uit vier sets met cijfers gescheiden door punten: 123.123.123.123.

- 2 Voer een of meer van de volgende handelingen uit:

- Pictogrammen van de basisprinterfuncties weergeven of verbergen.
 - a Klik op **Instellingen >Algemene instellingen >Startscherm aanpassen**.
 - b Schakel de selectievakjes in om te selecteren welke pictogrammen er op het beginscherm worden weergegeven.

Opmerking: Als u een selectievakje naast een pictogram uitschakelt, wordt het pictogram niet weergegeven op het beginscherm.
 - c Klik op **Verzenden**.
- Het pictogram van een toepassing aanpassen. Raadpleeg "[Informatie over de toepassingen in het beginscherm zoeken](#)" op pagina 3 of de documentatie bij de toepassing voor meer informatie.

Uitleg over de toepassingen

Optie	Resultaat
Pas kopiëren	Scan een pas en print beide kanten op een enkele pagina. Zie " Pas kopiëren instellen " op pagina 4 voor meer informatie.
Fax	Scan een document en stuur het naar een faxnummer. Zie " Faxen " op pagina 11 voor meer informatie.
Formulieren en favorieten	Vind snel veelgebruikte onlineformulieren en druk deze af vanuit het beginscherm van de printer. Zie " Formulieren en favorieten instellen " op pagina 3 voor meer informatie.
Meerdere items verzenden	Scan een document en stuur het naar meerdere bestemmingen tegelijk. Zie " Meerdere items verzenden instellen " op pagina 4 voor meer informatie.
Mijn snelkoppeling	Maak snelkoppelingen op het startscherm van de printer. Zie " Mijn snelkoppeling gebruiken " op pagina 4 voor meer informatie.
Scannen naar e-mail	Scan een document en verstuur het naar een e-mailadres. Zie " E-mailen " op pagina 10 voor meer informatie.
Scannen naar computer	Scan een document en sla het op in een voorgedefinieerde map op een hostcomputer. Zie " Scannen naar PC instellen " op pagina 12 voor meer informatie.
Scannen naar FTP	Scan documenten rechtstreeks naar een FTP-server (File Transfer Protocol). Zie " Scannen naar een FTP-adres " op pagina 12 voor meer informatie.

Optie	Resultaat
Scannen naar netwerk	Scan een document en verstuur het naar een gedeelde netwerkmap. Zie " Scannen via een netwerk instellen " op pagina 5 voor meer informatie.

Toepassingen in het beginscherm activeren

Informatie over de toepassingen in het beginscherm zoeken

Op uw printer zijn bij levering al beginschermtoepassingen geïnstalleerd. Voordat u deze toepassingen kunt gebruiken, moet u deze eerst activeren en configureren met behulp van de Embedded Web Server. Voor meer informatie over het gebruik van de Embedded Web Server raadpleegt u "[De Embedded Web Server openen](#)" op pagina 3.

Neem contact op met het verkooppunt van de printer voor meer informatie over de configuratie en het gebruik van de toepassingen in het beginscherm.

Formulieren en favorieten instellen

Selecteren	Functie
	Stroomlijn werkprocessen door snel veelgebruikte onlineformulieren terug te vinden en af te drukken vanuit het beginscherm van de printer. <p>Opmerking: De printer moet gemachtigd zijn voor toegang tot de netwerkmap, FTP-site of website waar de bladwijzer is opgeslagen. Vanaf de computer waarop de bladwijzer is opgeslagen, kunt u instellingen voor delen, beveiliging en firewall gebruiken om de printer minstens toegang voor <i>lezen</i> te geven. Raadpleeg de documentatie die bij uw besturingssysteem is geleverd voor hulp.</p>

- 1 Open een webbrowser en typ het IP-adres van de printer in de adresbalk.

Opmerking: Controleer het IP-adres van de printer op het startscherm van de printer. Het IP-adres bestaat uit vier sets met cijfers gescheiden door punten: 123.123.123.123.

- 2 Klik op **Instellingen >Toepassingen >Toepassingsbeheer >Formulieren en favorieten**.
- 3 Klik op **Toevoegen** en pas vervolgens de instellingen aan.

Opmerkingen:

- Plaats de muisaanwijzer naast de afzonderlijke velden voor een omschrijving van de instelling.
- Voer op de plaats van de bladwijzer het juiste IP-adres van de hostcomputer in om er zeker van te zijn dat de locatie-instellingen van de bladwijzer correct zijn. Ga voor meer informatie over het verkrijgen van het IP-adres van de hostcomputer naar: [“Het IP-adres van de computer zoeken” op pagina 3.](#)
- Controleer of de printer beschikt over de juiste toegangsrechten voor de map waar de bladwijzer is ingevoegd.

4 Klik op **Toepassen**.

Als u de toepassing wilt gebruiken, raakt u **Formulieren en favorieten** aan in het beginscherm van de printer en navigeert u vervolgens door de formuliercategorieën. U kunt formulieren ook zoeken op basis van formuliernummer, -naam of -omschrijving.

Pas kopiëren instellen

Selecteren	Functie
	Kopieer snel en eenvoudig pasjes ter grootte van bankkaarten, zoals uw id-kaart en verzekeringspasje. U kunt beide zijden van een pasje op een enkele pagina afdrukken, waardoor papier wordt bespaard en de informatie op de pas op een handigere manier wordt weergegeven.

1 Open een webbrowser en typ het IP-adres van de printer in de adresbalk.

Opmerking: Controleer het IP-adres van de printer op het startscherm van de printer. Het IP-adres bestaat uit vier sets met cijfers gescheiden door punten: 123.123.123.123.

2 Klik op **Instellingen >Toepassingen >Toepassingsbeheer >Pas kopiëren**.

3 Indien nodig kunt u de standaard scanopties wijzigen.

- **Standaardlade**—Selecteer de standaardlade voor het printen van gescande afbeeldingen.
- **Standaard aantal kopieën**—Specificeer hoeveel kopieën er automatisch geprint dienen te worden wanneer deze toepassing wordt gebruikt.
- **Standaard contrastinstellingen**—Specificeer een instelling om het contrast te verhogen of te verlagen wanneer er een kopie van de gescande pas wordt geprint. Selecteer **Beste instelling**

voor inhoud als u wilt dat de printer het contrast automatisch aanpast.

- **Standaard instelling voor schalen**—Stel in wat de grootte van de gescande pas moet worden als deze wordt geprint. De standaard instelling is 100% (volledige grootte).

- **Resolutie-instelling**—Wijzig de kwaliteit van de gescande pas.

Opmerkingen:

- Wanneer u een pas scant, zorg er dan voor dat de scanresolutie voor kleur niet meer dan 200 dpi is en voor zwart-wit niet meer dan 400 dpi.
- Wanneer u meerdere passen scant, zorg er dan voor dat de scanresolutie voor kleur niet meer dan 150 dpi is en voor zwart-wit niet meer dan 300 dpi.

- **Paginaranden**—Selecteer het selectievakje om de gescande afbeelding te printen met een rand eromheen.

4 Klik op **Toepassen**.

Als u de toepassing wilt gebruiken, raakt u **Pas kopiëren** in het beginscherm aan en volgt u de aanwijzingen.

Mijn snelkoppeling gebruiken

Selecteren	Functie
	Snelkoppelingen maken op de printerstartpagina, met instellingen voor maximaal 25 veelgebruikte kopieer-, fax- of e-mailtaken.

Om deze toepassing te gebruiken klikt u op **MyShortcut**, en volgt u de instructies op het printerdisplay.

Meerdere items verzenden instellen

Selecteren	Functie
	Scan een document en stuur het naar meerdere bestemmingen tegelijk. Opmerking: Zorg dat er genoeg ruimte is op de vaste schijf van de printer.

1 Open een webbrowser en typ het IP-adres van de printer in de adresbalk.

Opmerking: Controleer het IP-adres van de printer op het startscherm van de printer. Het IP-adres van de printer bestaat uit vier sets met cijfers gescheiden door punten: 123.123.123.123.

2 Klik op **Instellingen >Toepassingen >Toepassingsbeheer >Meerdere items verzenden**.

3 Klik op **Toevoegen** in het gedeelte Profielen en wijzig de instellingen.

Opmerkingen:

- Plaats de muisaanwijzer naast de afzonderlijke velden voor een omschrijving van de instelling.
- Wanneer u **FTP** of **Map delen** als bestemming opgeeft, zorg er dan voor dat de locatie-instellingen van de bestemming correct zijn. Voer op de plaats van de bestemming het juiste IP-adres van de hostcomputer in. Ga voor meer informatie over het verkrijgen van het IP-adres van de hostcomputer naar: [“Het IP-adres van de computer zoeken” op pagina 3.](#)

4 Klik op **Toepassen**.

Als u de toepassing wilt gebruiken, raakt u **Meerdere items verzenden** in het beginscherm aan en volgt u de aanwijzingen op het display van de printer.

Scannen via een netwerk instellen

Selecteren	Functie
	<p>Een document scannen en versturen naar een gedeelde netwerkmap. U kunt maximaal 30 unieke doelmappen definiëren.</p> <p>Opmerkingen:</p> <ul style="list-style-type: none">Voor de printer moet schrijftoegang tot de mappen zijn ingesteld. Gebruik op de computer waarop de doelmap is ingesteld, de instellingen voor delen, beveiliging en de firewall om de printer minimaal <i>schrijftoegang</i> tot de locatie te geven. Raadpleeg de documentatie die bij uw besturings-systeem is geleverd voor hulp.Het pictogram Scannen naar netwerk wordt alleen weergegeven als minimaal één doelmap is opgegeven.

- 1 Open een webbrowser en typ het IP-adres van de printer in de adresbalk.

Opmerking: Controleer het IP-adres van de printer op het startscherm van de printer. Het IP-adres bestaat uit vier sets met cijfers gescheiden door punten: 123.123.123.123.

- 2 Voer een van de volgende handelingen uit:

- Klik op **Scannen via een netwerk instellen >Klik hier**.
- Klik op **Instellingen >Toepassingen >Toepassingsbeheer >Scannen naar netwerk**.

- 3 Definieer de doelmappen en pas vervolgens de instellingen aan.

Opmerkingen:

- Plaats de muisaanwijzer naast enkele van de velden voor een omschrijving van de instelling.
- Voer op de plaats van de bestemming het juiste IP-adres van de hostcomputer in om er zeker van te zijn dat de locatie-instellingen van de bestemming correct zijn. Ga voor meer informatie over het verkrijgen van het IP-adres van de hostcomputer naar: ["Het IP-adres van de computer zoeken" op pagina 3](#).
- Controleer of de printer beschikt over de juiste toegangsrechten voor de map waar de bestemming is ingevoegd.

- 4 Klik op **Toepassen**.

Als u de toepassing wilt gebruiken, raakt u **Scannen naar netwerk** in het beginscherm aan en volgt u de aanwijzingen op het display van de printer.

Het externe bedieningspaneel instellen

Met deze toepassing kunt u het bedieningspaneel van de printer bedienen, zelfs als u niet in de buurt van de netwerkprinter bent. U kunt vanaf uw computer de printerstatus bekijken, taken in de wacht vrijgeven, bladwijzers maken en andere aan afdrucken gerelateerde taken uitvoeren.

- 1 Open een webbrowser en typ het IP-adres van de printer in de adresbalk.

Opmerking: Controleer het IP-adres van de printer op het startscherm van de printer. Het IP-adres bestaat uit vier sets met cijfers gescheiden door punten: 123.123.123.123.

- 2 Klik op **Instellingen >Instellingen extern bedieningspaneel**.

- 3 Schakel het selectievakje **Ingeschakeld** in en pas de instellingen aan.

- 4 Klik op **Verzenden**.

Klik op **Extern bedieningspaneel >VNC-applet starten** om de toepassing te gebruiken.

Een configuratie exporteren of importeren

U kunt configuratie-instellingen naar een tekstbestand exporteren en dit bestand vervolgens importeren om de instellingen toe te passen op andere printers.

- 1 Open een webbrowser en typ het IP-adres van de printer in de adresbalk.

Opmerking: Controleer het IP-adres op het startscherm van de printer. Het IP-adres bestaat uit vier sets met cijfers gescheiden door punten: 123.123.123.123.

- 2 Exporteer of importeer een configuratiebestand voor een of meer toepassingen.

Voor één toepassing

- a Ga naar:

Instellingen >Apps >Beheer van apps > selecteer een toepassing >**Configureren**

- b Exporteer of importeer het configuratiebestand.

Opmerkingen:

- Als de fout **JVM Onvoldoende geheugen** optreedt, moet u de exportbewerking herhalen tot het configuratiebestand is opgeslagen.

- Als er een time-out optreedt en een leeg scherm wordt weergegeven, vernieuwt u de webbrowser en klikt u vervolgens op **Toepassen**.

Voor meerdere toepassingen

- a Klik op **Instellingen >Importeren/exporteren**.
- b Exporteer of importeer een configuratiebestand.

Opmerking: Klik tijdens het importeren van een configuratiebestand op **Verzenden** om het proces te voltooien.

Papier en speciaal afdruk materiaal plaatsen

Papiersoort en papierformaat instellen

Blader in het beginscherm naar:

 **>Menu Papier >Papierformaat/-soort** > selecteer een lade > selecteer het papierformaat of de papiersoort >**Verzenden**

Instellingen voor Universal papier configureren

De papiermaatinstelling Universal is een door de gebruiker gedefinieerde instelling waarmee u kunt afdrucken op papierformaten die niet vooraf zijn ingesteld in de printermenu's.

- 1 Blader in het beginscherm naar:

 **>Menu Papier >Universal-instelling**

- 2 Selecteer een maateenheid en stel vervolgens de breedte en hoogte van de staande afdrukstand in.
- 3 Pas de wijzigingen toe.

Laden vullen

 **LET OP—KANS OP LETSEL:** Zorg ervoor dat u papier afzonderlijk in elke lade plaatst om instabiliteit van de apparatuur te voorkomen. Houd alle overige laden gesloten tot u ze nodig hebt.

- 1 Trek de lade uit de printer.

Opmerking: Verwijder een lade nooit tijdens de uitvoering van een afdruktaak of als het bericht **Bezig** op het bedieningspaneel verschijnt. Dit kan een papierstoring veroorzaken.



2 Druk de lengtegeleider in en schuif deze naar de juiste positie voor het formaat papier dat u in de lade plaatst.

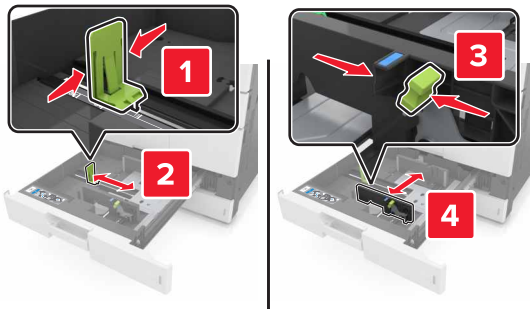

Opmerking: Stel de geleiders in op de juiste positie met behulp van de formaatindicatoren aan de onderkant van de lade.



3 Buig de vellen enkele malen en waaier ze uit. Vouw of kreuk het papier niet. Maak op een vlakke ondergrond de stapel recht.

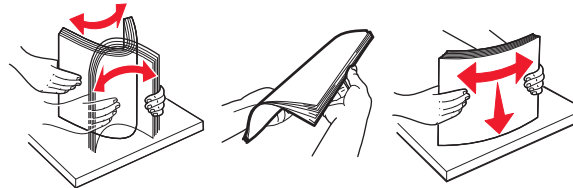

4 Plaats de papierstapel met de afdrukszijde naar boven.



Opmerkingen:

- Plaats de papierstapel met de te bedrukken zijde omlaag als u dubbelzijdig wilt afdrukken.
- Plaats geperforeerd papier met de gaatjes naar voren of naar links.
- Plaats briefhoofdpapier met het briefhoofd naar links.
- Zorg ervoor dat het papier niet hoger komt dan de maximumstapelhoogte op de rand van de papierlade. Als u te veel papier plaatst, kan het papier vastlopen.



5 Plaats de lade terug.

6 Stel het papierformaat en de papiersoort in op het papier dat in de lade is geplaatst.

De universeellader vullen

1 Open de universeellader.

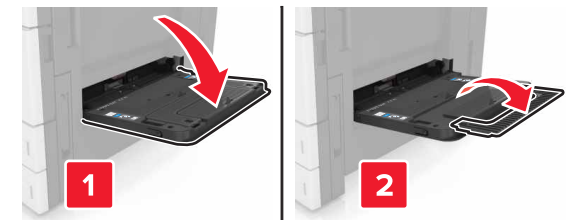

2 Stel de geleider in op het papierformaat dat u wilt plaatsen.



3 Buig de vellen papier enkele malen om deze los te maken. Waai de vellen vervolgens uit. Vouw of kreuk het papier niet. Maak op een vlakke ondergrond de stapel recht.

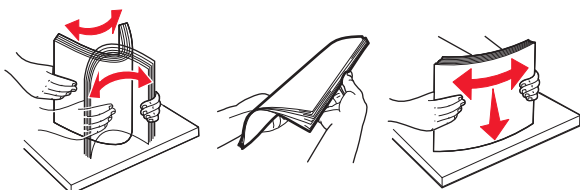

4 Plaats het papier in de printer.

- Plaats slechts één formaat en soort papier.

Briefhoofdpapier plaatsen

Zonder optionele finisher	Met optionele finisher
<p>Enkelzijdig afdrukken</p> <p>Opmerking: Voor afdrukken op de lange zijde plaatst u het briefhoofdpapier met de voorbedrukte zijde omlaag aan de linkerkant van de invoer.</p>	<p>Enkelzijdig afdrukken</p> <p>Opmerking: Voor afdrukken op de lange zijde plaatst u het briefhoofdpapier met de voorbedrukte zijde omlaag aan de rechterkant van de invoer.</p>
<p>Dubbelzijdig afdrukken</p> <p>Opmerking: Voor afdrukken op de lange zijde plaatst u het briefhoofdpapier met de voorbedrukte zijde naar boven aan de rechterkant van de invoer.</p>	<p>Dubbelzijdig afdrukken</p> <p>Opmerking: Voor afdrukken op de lange zijde plaatst u het briefhoofdpapier met de voorbedrukte zijde naar boven aan de linkerkant van de invoer.</p>

Voorgeperforeerd papier plaatsen

Enkelzijdig afdrukken	Dubbelzijdig afdrukken

- Plaats enveloppen met de klepzijde omhoog.

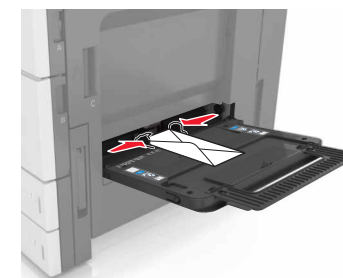

Let op—Kans op beschadiging: Gebruik geen enveloppen met postzegels, klemmetjes, drukkers, vensters, bedrukte binnenzijde of zelfklevende sluitingen. Het gebruik van deze enveloppen kan de printer ernstig beschadigen.

- Zorg dat de stapel niet boven de lijn voor de maximale hoeveelheid uitkomt. Als u te veel papier plaatst, kan het papier vastlopen.

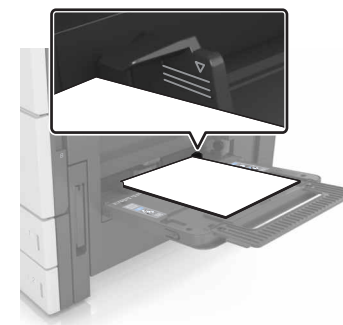

5 Geef de soort en het formaat van het papier in de invoer op in het menu Papier op het bedieningspaneel.

Laden koppelen en ontkoppelen

Laden koppelen en ontkoppelen

- 1 Open een webbrowser en typ het IP-adres van de printer in de adresbalk.

Opmerkingen:

- Controleer het IP-adres van de printer op het startscherm van de printer. Het IP-adres bestaat uit vier sets met cijfers gescheiden door punten: 123.123.123.123.
- Als u een proxyserver gebruikt, moet u deze tijdelijk uitschakelen zodat de webpagina correct kan worden geladen.

2 Klik op **Instellingen >Menu Papier**.

3 De instellingen voor het papierformaat en de papiersoort wijzigen voor de laden die u wilt koppelen.

- Om laden te koppelen moeten het papierformaat en de papiersoort die in beide laden worden gebruikt hetzelfde zijn.
- Om laden te ontkoppelen mogen het papierformaat en de papiersoort van de beide laden *niet* hetzelfde zijn.

4 Klik op **Verzenden**.

Opmerking: U kunt de instellingen voor het papierformaat en de papiersoort ook wijzigen via het bedieningspaneel van de printer. Zie [“Papiersoort en papierformaat instellen” op pagina 5](#) voor meer informatie.

Let op—Kans op beschadiging: Het papier in de lade moet overeenkomen met de naam van de papiersoort die op de printer is toegewezen. De temperatuur van het verhittingsstation is afhankelijk van de opgegeven papiersoort. Als de instellingen niet correct zijn geconfigureerd, kunnen er afdrukproblemen optreden.

Een aangepaste naam maken voor een papiersoort

1 Blader in het beginscherm naar:



>Menu Papier >Aangepaste namen

2 Typ een aangepaste naam voor de papiersoort en pas de wijzigingen vervolgens toe.

3 Raak **Aangepaste soorten** aan en controleer of de nieuwe aangepaste papiersoortnaam de aangepaste naam heeft vervangen.

Een aangepaste papiersoortnaam toewijzen

Embedded Web Server gebruiken

Wijst een aangepaste papiersoortnaam aan een lade toe bij het koppelen of ontkoppelen van laden.

1 Open een webbrowser en typ het IP-adres van de printer in de adresbalk.

Opmerkingen:

- Controleer het IP-adres van de printer op het startscherm van de printer. Het IP-adres bestaat uit vier sets met cijfers gescheiden door punten: 123.123.123.123.
- Als u een proxyserver gebruikt, moet u deze tijdelijk uitschakelen zodat de webpagina correct kan worden geladen.

2 Klik op **Instellingen >Menu Papier >Aangepaste soorten**.

3 Selecteer een aangepaste papiersoortnaam en selecteer vervolgens een papiersoort.

Opmerking: Papier is de standaardpapiersoort voor alle aangepaste namen die door de gebruiker zijn gemaakt.

4 Klik op **Verzenden**.

Het bedieningspaneel van de printer gebruiken

1 Blader in het beginscherm naar:



>Menu Papier >Aangepaste soorten

2 Selecteer een aangepaste papiersoortnaam en selecteer vervolgens een papiersoort.

Opmerking: Papier is de standaardpapiersoort voor alle aangepaste namen die door de gebruiker zijn gemaakt.

3 Raak **Indienen** aan.

Afdrukken

Formulieren afdrukken

U kunt de toepassing Forms and Favorites (Formulieren en favorieten) gebruiken om snel en eenvoudig toegang te krijgen tot veelgebruikte formulieren of andere informatie die regelmatig wordt afgedrukt. Voordat u de toepassing kunt gebruiken, moet u deze eerst

configureren op de printer. Zie [“Formulieren en favorieten instellen” op pagina 3](#) voor meer informatie.

1 Blader in het beginscherm naar:

Formulieren en favorieten > selecteer een formulier in de lijst > geef het aantal exemplaren op > geef andere instellingen op

2 Pas de wijzigingen toe.

Een document afdrukken

1 Stel in het menu Papier op het bedieningspaneel van de printer de papiersoort en het papierformaat van het geplaatste papier in.

2 Verstuur de afdrukaak:

Voor Windows-gebruikers

- a Open het gewenste bestand en klik op **File (Bestand) >Print (Afdrukken)**.
- b Klik op **Eigenschappen, Voorkeuren, Opties of Instellen**.
- c Pas zo nodig de instellingen aan.
- d Klik op **OK >Afdrukken**.

Voor Macintosh-gebruikers

- a Pas de instellingen aan in het dialoogvenster Pagina-instelling:
 - 1 Open een document en klik op **Archief >Pagina-instelling**.
 - 2 Kies een papierformaat of maak een aangepast formaat dat overeenkomt met het geplaatste papier.
 - 3 Klik op **OK**.
- b Pas de instellingen aan in het dialoogvenster Druk af:
 - 1 Open het gewenste document en klik op **Archief > Druk af**. Klik zo nodig op het driehoekje om meer opties weer te geven.
 - 2 Pas via de pop-upmenu's met afdrukoptyes de instellingen zo nodig aan.

Opmerking: als u op een bepaalde papiersoort wilt afdrukken, stelt u de papiersoort in op het geplaatste papier, of selecteert u de betreffende lade of lader.

3 Klik op **Print (Druk af)**.

Tonerintensiteit aanpassen

1 Blader in het beginscherm naar:



>Instellingen >Afdrukinstellingen >Menu Kwaliteit

- Pas de instelling voor tonerintensiteit aan en sla de wijzigingen vervolgens op.

Afdrukken vanaf een flashstation

Opmerkingen:

- Als u een gecodeerd PDF-bestand wilt afdrukken, wordt u gevraagd het wachtwoord voor het bestand in te voeren via het bedieningspaneel.
- U kunt geen bestanden afdrukken waarvoor u geen afdrukmachtiging hebt.

- Plaats een flash-station in de USB-poort.

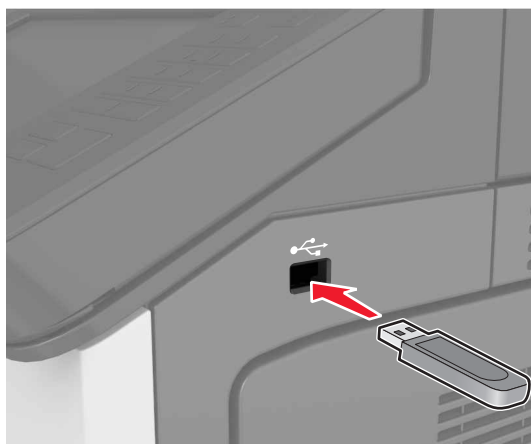

Opmerkingen:

- Als er een flashstation wordt geplaatst, verschijnt er in het startscherm van de printer een flashstation-pictogram.
- De printer negeert het flashstation als u het aansluit terwijl de printer een probleem heeft, zoals een storing.
- Wanneer u het flash-station aansluit terwijl de printer bezig is met het verwerken van andere afdruktaken, verschijnt het bericht **Printer is bezig** op het display van de printer. Nadat deze afdruktaken zijn verwerkt, wilt u misschien de lijst met wachttaken bekijken om documenten vanaf uw flash-station af te drukken.

Let op—Kans op beschadiging: Raak de aangegeven gedeelten van het flashstation of de printer niet aan terwijl er wordt afgedrukt vanaf, gelezen van of geschreven naar het opslagapparaat. Dit kan leiden tot gegevensverlies of een storing.



- Raak op het bedieningspaneel het document aan dat u wilt afdrukken.
- Geef het aantal exemplaren op dat u wilt afdrukken en verstuur de afdruktaak.

Opmerkingen:

- Verwijder het flashstation pas uit de USB-poort wanneer het document is afgedrukt.
- Als u het flash-station in de printer laat nadat u het beginscherm van het menu USB hebt verlaten, raakt u **Taken in wacht** aan op het beginscherm om bestanden op het flashstation af te drukken.

Ondersteunde flashstations en bestandstypen

Opmerkingen:

- Hi-Speed USB-flashstations moeten de full-speed-standaard ondersteunen. Low-Speed USB-apparaten worden niet ondersteund.
- USB-flashstations moeten het FAT-systeem (File Allocation Tables) ondersteunen. Apparaten die zijn geformatteerd met

NTFS (New Technology File System) of een ander bestandssysteem worden niet ondersteund.

Aanbevolen flashstations	Bestandstype
Veel flashstations zijn getest en goedgekeurd voor gebruik met de printer. Neem voor meer informatie contact op met het verkooppunt waar u de printer hebt gekocht.	Documenten: <ul style="list-style-type: none"> .pdf .xps &Afbelingen: <ul style="list-style-type: none"> .dcx .gif .jpeg of .jpg .bmp .pcx .tiff of .tif .png

Afdruktaak annuleren

Afdruktaak annuleren via het bedieningspaneel van de printer

- Raak **Taak annuleren** aan op het bedieningspaneel van de printer of druk op op het toetsenblok.
- Raak de afdruktaak aan die u wilt annuleren en raak vervolgens **Geselecteerde taken verwijderen** aan.

Opmerking: Als u op drukt op het toetsenblok, moet u op **Hervatten** drukken om terug te keren naar het startscherm.

Een afdruktaak annuleren vanaf de computer

Voor Windows-gebruikers

- Open de printermap.

Windows 8

Vanuit de charm Zoeken, typ **uitvoeren**, en navigeer dan naar:

Uitvoeren > typ `control printers >OK`

Windows 7 en eerder

- Klik op of klik op **Start** en dan op **Uitvoeren**.
- Typ `control printers`.
- Druk op **Enter** of klik op **OK**.

- 2 Dubbelklik op het printerpictogram.
- 3 Selecteer de taak die u wilt annuleren.
- 4 Klik op **Delete** (Verwijderen).

Voor Macintosh-gebruikers

- 1 Open de map Printers via Systeemvoorkeuren in het Apple-menu.
- 2 Open de afdrukwachtrij en selecteer de afdruktaak die u wilt annuleren en verwijder deze.

Bezig met kopiëren

Opmerkingen:

- Bij het gebruik van de automatische documentinvoer (ADF) plaatst u het origineel met de bedrukte zijde naar boven.
- Wanneer u de glasplaat van de scanner gebruikt, legt u het document met de bedrukte zijde naar beneden in de hoek met de pijl.

Kopieën maken

Kopiëren met de ADF en de glasplaat

- 1 Plaats een origineel document in de ADF-lade of op de glasplaat.

Opmerking: Zorg ervoor dat het formaat van het origineel en het kopieerpapier hetzelfde zijn. Zo voorkomt u dat een afbeelding wordt bijgesneden.

- 2 Blader in het beginschermbaan:

Kopiëren > geef de kopieerinstellingen op >**Kopiëren**

Opmerking: Om snel een kopie te maken, drukt u op het

bedieningspaneel op .

Foto's kopiëren

- 1 Plaats een foto op de glasplaat.
- 2 Blader in het beginschermbaan:

Kopiëren > **Inhoud** > **Foto** > 

- 3 Kies in het menu Inhoudsbron de instelling die de inhoudsbron van de originele foto het best beschrijft.

- 4 Raak  > **Kopiëren** aan.

Een kopieertaak annuleren terwijl de pagina's worden afgedrukt

- 1 Raak **Taak annuleren** aan op het bedieningspaneel van de printer of druk op  op het toetsenblok.
- 2 Raak de taak aan die u wilt annuleren en raak **Geselecteerde taken verwijderen** aan.

Opmerking: Als u op  drukt op het toetsenblok, kunt u terugkeren naar het startscherm door **Hervatten** aan te raken.

E-mailen

Opmerkingen:

- Bij het gebruik van de automatische documentinvoer (ADF) plaatst u het origineel met de bedrukte zijde naar boven.
- Wanneer u de glasplaat van de scanner gebruikt, legt u het document met de bedrukte zijde naar beneden in de hoek met de pijl.

Printer instellen om e-mailberichten te verzenden

E-mailinstellingen configureren

- 1 Open een webbrowser en typ het IP-adres van de printer in de adresbalk.

Opmerkingen:

- Controleer het IP-adres van de printer op het startscherm van de printer. Het IP-adres bestaat uit vier sets met cijfers gescheiden door punten: 123.123.123.123.
 - Als u een proxyserver gebruikt, moet u deze tijdelijk uitschakelen zodat de webpagina correct kan worden geladen.
- 2 Klik op **Instellingen** > **Instellingen e-mail/FTP** > **E-mailinstellingen**.
 - 3 Geef de juiste gegevens op en klik op **Verzenden**.

Een e-mailsnelkoppeling maken

Een e-mailsnelkoppeling maken met de Embedded Web Server

- 1 Open een webbrowser en typ het IP-adres van de printer in de adresbalk.

Opmerkingen:

- Controleer het IP-adres van de printer op het startscherm van de printer. Het IP-adres bestaat uit vier sets met cijfers gescheiden door punten: 123.123.123.123.
- Als u een proxyserver gebruikt, moet u deze tijdelijk uitschakelen zodat de webpagina correct kan worden geladen.

- 2 Klik op **Instellingen**.

- 3 Klik bij Overige instellingen op **Snelkoppelingen beheren** > **Instellingen e-mailsnelkoppeling**.

- 4 Voer een unieke naam in voor de ontvanger van de e-mail en geef vervolgens het e-mailadres op. Als u meerdere adressen invoert, moet u de afzonderlijke adressen met een komma van elkaar scheiden.

- 5 Klik op **Toevoegen**.

Een snelkoppeling voor e-mail maken met het bedieningspaneel

- 1 Blader in het beginschermbaan:

MyShortcut > **Maken** > **E-mail**

- 2 Typ een unieke snelkoppelingnaam en raak vervolgens **Gereed** aan.

- 3 Configureer de e-mailinstellingen en raak vervolgens **Gereed** aan.

- 4 Tik op **E-mailsnelkoppelingen** in het beginschermbaan om de snelkoppeling te controleren.

Een e-mail annuleren

- Als u de ADF gebruikt, raakt u **Taak annuleren** aan als **Bezig met scannen** wordt weergegeven.
- Als u de glasplaat gebruikt, raakt u **Taak annuleren** aan als **Bezig met scannen** wordt weergegeven of als **Volgende pagina scannen/Taak voltooien** wordt weergegeven.

Faxen

Opmerkingen:

- Bij het gebruik van de automatische documentinvoer (ADF) plaatst u het origineel met de bedrukte zijde naar boven.
- Wanneer u de glasplaat van de scanner gebruikt, legt u het document met de bedrukte zijde naar beneden in de hoek met de pijl.

Een fax verzenden

Een fax verzenden via het bedieningspaneel

- 1 Plaats een origineel document in de ADF-lade of op de glasplaat.
- 2 Raak in het startscherm **Fax** aan en voer het faxnummer in.

Opmerkingen:

- U kunt ook de ontvanger invoeren via het snelkoppelingsnummer of adresboek.
- Als u ontvangers wilt toevoegen, raakt u **Volgend nummer** aan.

- 3 Raak **Faxen** aan.

Een fax verzenden via de computer

- 1 Open het gewenste bestand en klik op **File (Bestand) >Print (Afdrukken)**.
- 2 Selecteer de printer en klik vervolgens op **Eigenschappen, Voorkeuren, Opties** of **Instellen**.
- 3 Ga naar:
Fax >Fax inschakelen
- 4 Geef een of meer faxnummers voor de geadresseerde op.
- 5 Geef zo nodig een voorvoegsel op in het veld Kiesvoorvoegsel.
- 6 Selecteer het juiste papierformaat en de juiste afdrukstand, en pas vervolgens de wijzigingen toe.

Opmerkingen:

- De faxoptie kan alleen worden gebruikt met het PostScript-stuurprogramma of het universele faxstuurprogramma. Neem contact op met de winkel waar u de printer hebt gekocht voor informatie over het installeren van deze stuurprogramma's.

- U kunt de faxoptie alleen gebruiken als deze is geconfigureerd en ingeschakeld in het PostScript-stuurprogramma onder het tabblad Configuratie.

Een fax verzenden op een gepland tijdstip

- 1 Plaats een origineel document met de bedrukte zijde naar boven en de korte zijde als eerste in de ADF-lade of met de bedrukte zijde naar beneden op de glasplaat.

Opmerkingen:

- Plaats geen briefkaarten, foto's, kleine voorwerpen, transparanten, fotopapier of dun materiaal (zoals knipsels uit tijdschriften) in de ADI. Plaats deze items op de glasplaat.
 - Het lampje van de ADI gaat branden wanneer het papier correct is geplaatst.
- 2 Als u een document in de ADF-lade plaatst, dient u de papiergeleiders aan te passen.
 - 3 Blader in het beginscherm naar:
Faxen > voer het faxnummer in **>Opties >Vertraagd verzenden**
Opmerking: Als de Faxmodus op Faxserver staat ingesteld, wordt de knop **Vertraagd verzenden** niet weergegeven. Faxen die wachten op verzending, staan vermeld in de faxwachtrij.

- 4 Geef de tijd op waarop u de fax wilt verzenden en raak  aan.
- 5 Raak **Faxen** aan.

Opmerking: Het document wordt op het geplande tijdstip gescand en gefaxt.

Snelkoppelingen maken

Een snelkoppeling voor een faxbestemming maken met de Embedded Web Server

U kunt een snelkoppeling aan één faxnummer of een groep met faxnummers toewijzen.

- 1 Open een webbrowser en typ het IP-adres van de printer in de adresbalk.

Opmerkingen:

- Controleer het IP-adres van de printer op het startscherm van de printer. Het IP-adres bestaat uit vier sets met cijfers gescheiden door punten: 123.123.123.123.

- Als u een proxyserver gebruikt, moet u deze tijdelijk uitschakelen zodat de webpagina correct kan worden geladen.

- 2 Klik op **Instellingen > Snelkoppelingen beheren > Instellingen faxsnelkoppeling**.

Opmerking: u wordt mogelijk om een wachtwoord gevraagd. Neem contact op met uw systeembeheerder als u geen gebruiker-ID en wachtwoord hebt.

- 3 Typ een naam voor de snelkoppeling en geef het faxnummer op.

Opmerkingen:

- Als u een snelkoppeling voor meerdere nummers wilt maken, dient u de faxnummers voor die groep op te geven.
- u dient de afzonderlijke faxnummers via een puntkomma (;) van elkaar te scheiden.

- 4 Wijs een snelkoppelingsnummer toe.

Opmerking: Als u een nummer invoert dat al in gebruik is, wordt u gevraagd een ander nummer te kiezen.

- 5 Klik op **Toevoegen**.

Een snelkoppeling voor een faxbestemming maken met het bedieningspaneel van de printer

- 1 Raak in het startscherm **Fax** aan en voer het faxnummer in.

Opmerking: Als u een groep met faxnummers wilt maken, raakt u **Volgend nr.** aan en geeft u het volgende faxnummer op.

- 2 Raak  aan.

- 3 Typ een unieke naam voor de snelkoppeling en raak daarna **Gereed** aan.

- 4 Controleer of de naam van de snelkoppeling juist is en raak vervolgens **OK** aan.

Opmerking: Als de naam niet juist is, raakt u **Annuleren** aan en voert u de gegevens opnieuw in.

Bezig met scannen

Opmerkingen:

- Bij het gebruik van de automatische documentinvoer (ADF) plaatst u het origineel met de bedrukte zijde naar boven.

- Wanneer u de glasplaat van de scanner gebruikt, legt u het document met de bedrukte zijde naar beneden in de hoek met de pijl.

Scannen naar netwerk gebruiken

Met Scannen naar netwerk kunt u documenten naar door uw systeembeheerder opgegeven netwerklocaties scannen. Nadat de bestemmingen (gedeelde netwerkmappen) zijn ingesteld op het netwerk, moet de toepassing worden geïnstalleerd en geconfigureerd op de betreffende printer(s) met de Embedded Web Server. Zie [“Scannen via een netwerk instellen” op pagina 5](#) voor meer informatie.

Scannen naar een FTP-adres

Scannen naar een FTP-adres met het bedieningspaneel

- 1 Plaats een origineel document in de ADF-lade of op de glasplaat.
- 2 Blader in het beginscherm naar:
FTP > FTP > typ het FTP-adres > Gereed > Verzenden

Opmerkingen:

- U kunt ook de ontvanger invoeren via het snelkoppelingsnummer of adresboek.
- Als u ontvangers wilt toevoegen, raakt u **Volgend nummer** aan.

Scannen naar een computer of flashstation

Scannen naar PC instellen

Opmerkingen:

- Deze functie wordt alleen ondersteund in Windows Vista of later.
- Controleer of de computer en printer beide met hetzelfde netwerk zijn verbonden.

- 1 Open de map Printers, en selecteer vervolgens uw printer.

Opmerking: Als de printer niet wordt weergegeven, voegt u de printer toe.

- 2 Open de printereigenschappen en pas zo nodig de instellingen aan.

- 3 Raak op het bedieningspaneel **Scannen naar computer** aan > selecteer de juiste scaninstellingen > **Verzenden**.

Scannen naar een flashstation

- 1 Plaats een origineel document in de ADF-lade of op de glasplaat.
- 2 Plaats het flashstation in de USB-poort.
- 3 Selecteer de doelmap en raak **Scannen naar USB-station** aan.
- 4 Pas de scaninstellingen aan en klik vervolgens op **Scannen**.

Papierstoringen verhelpen

Papierstoringen voorkomen

Papier correct plaatsen

- Zorg ervoor dat het papier vlak in de lade is geplaatst.

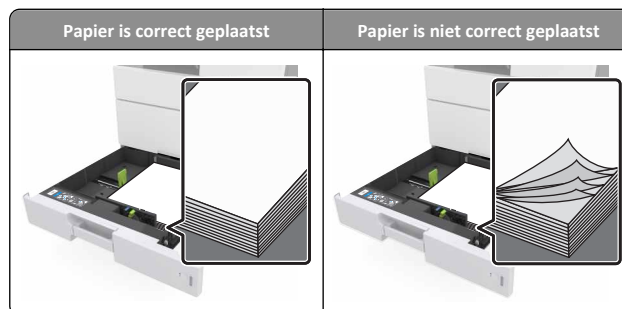

- Verwijder geen laden terwijl de printer bezig is met afdrucken.
- Plaats geen laden terwijl de printer bezig is met afdrucken. Plaats afdrukmetaal voordat u gaat afdrucken of wacht tot u wordt gevraagd afdrukmetaal te plaatsen.
- Plaats niet te veel papier in de printer. Zorg dat de stapel niet boven de aanduiding voor de maximale hoeveelheid uitkomt.

- Schuif het papier niet in de lade. Plaats het papier zoals in de afbeelding is aangegeven.



- Zorg ervoor dat de geleiders in de papierlade of de universeellader op de juiste wijze zijn ingesteld en niet strak tegen het papier of de enveloppen zijn geplaatst.
- Duw de lade stevig in de printer nadat u het papier hebt geplaatst.

Gebruik aanbevolen papier

- Gebruik uitsluitend aanbevolen papier of speciaal afdrukmetaal.
- Plaats nooit gekreukt, gevouwen, vochtig, gebogen of kromgetrokken papier.
- Buig het papier, waai er uit en maak er een rechte stapel van voordat u het in de printer plaatst.

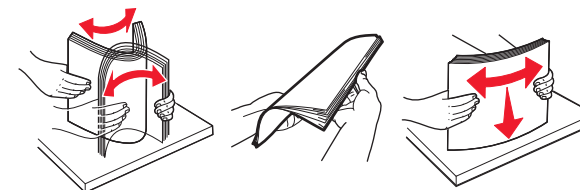

- Gebruik geen papier dat u zelf op maat hebt gesneden of geknipt.
- Gebruik nooit verschillende papierformaten, -gewichten of -soorten in één lade.
- Controleer of de juiste instellingen voor papierformaat en papiersoort correct zijn ingesteld op de computer of het bedieningspaneel van de printer.
- Bewaar het papier volgens de aanbevelingen van de fabrikant.

Informatie over storingsberichten en -locaties

Als er een storing optreedt, wordt op het display van de printer een bericht weergegeven waarin de locatie van de storing wordt vermeld. Open de op het display aangegeven kleppen en laden om de het vastgelopen papier te verwijderen.

Opmerkingen:

- Als Storingsassistentie is ingesteld op Aan, voert de printer lege of gedeeltelijk afgedrukte pagina's automatisch uit nadat een vastgelopen pagina is verwijderd. Kijk of er onbedrukte pagina's uit de printer komen.
- Als Herstel na storing op Aan of Automatisch staat, drukt de printer de vastgelopen pagina's opnieuw af. Vastgelopen pagina's worden echter alleen opnieuw afgedrukt als er voldoende printergeheugen beschikbaar is.

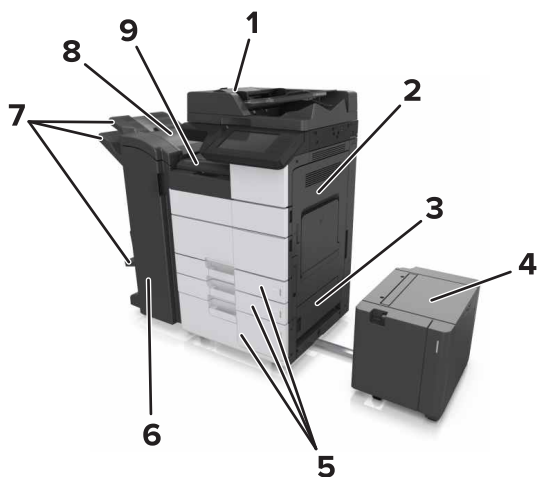

	Gebiednaam
1	Automatische documentinvoer (ADI)
2	Klep C
3	Klep D
4	Klep F
5	Laden
6	Klep H

	Gebiednaam
7	Finisherladen
8	Klep J
9	Gebied G

Gebiednaam	Bericht op bedienings-paneel	Oplossing
ADI	[x]-papierstoring, druk op vergrendeling in gebied E om de bovenklep van de ADF te openen. [28y.xx]	Open de bovenklep van de ADF en verwijder het vastgelopen papier.
Multifunctionele invoer	[x]-papierstoring, verwijder het vastgelopen papier uit de multifunctionele invoer. [200.xx]	Verwijder het vastgelopen papier uit de multifunctionele invoer.
Klep C, laden	[x]-papierstoring, open klep C en verwijder vastgelopen papier. [2yy.xx]	Open klep C en verwijder het vastgelopen papier.
	[x]-papierstoring, verschuif de lade voor 3000 vel en open klep C. [2yy.xx]	Trek de lade naar buiten en verwijder het vastgelopen papier.
Klep D, laden	[x]-papierstoring, open klep D en verwijder vastgelopen papier. [24y.xx]	Open klep D en verwijder het vastgelopen papier.
	[x]-papierstoring, verschuif de lade voor 3000 vel en open klep D. [24y.xx]	Trek de lade naar buiten en verwijder het vastgelopen papier.
Klep C en F	[x]-papierstoring, verschuif de lade voor 3000 vel en open klep F. [24y.xx]	Trek de lade voor 3000 vel naar buiten en verwijder het vastgelopen papier via de zijkant van de lade. Open klep F en verwijder het vastgelopen papier.
Gebied G, klep C, J, en H, finisherlade	[x]-papierstoring, open klep G, H en J en verwijder vastgelopen papier. [4yy.xx]	Open klep G en verwijder het vastgelopen papier. Open klep H en verwijder het vastgelopen papier.
Klep C en G, finisherlade	[x]-papierstoring, druk de hendel bij klep G omlaag en schuif de finisher naar links. Laat papier in uitvoerlade. [40y.xx]	Schuif de nietfinisher naar links en verwijder het vastgelopen papier.

Gebiednaam	Bericht op bedienings-paneel	Oplossing
Gebied G, klep C, J, en H, finisherlade	[x]-papierstoring, open klep H en draai knop SD3 naar rechts. Laat papier in uitvoerlade. [426.xx–428.xx]	Open klep H en verwijder het vastgelopen papier.

[x] pagina's vastgelopen, verwijder het vastgelopen papier uit de multifunctionele invoer [200.xx]

- 1 Verwijder al het papier uit de universeellader.
- 2 Verwijder het vastgelopen papier.

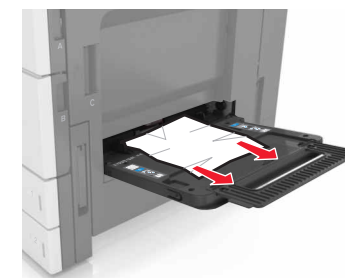

- 3 Open klep C om eventuele papierstukjes te verwijderen.

Opmerking: Zorg ervoor dat klep C geen op de printer aangesloten kabels raakt.

- 4 Sluit klep C.
- 5 Buig de vellen enkele malen en waaier ze uit. Vouw of kreuk het papier niet. Maak op een vlakke ondergrond de stapel recht.

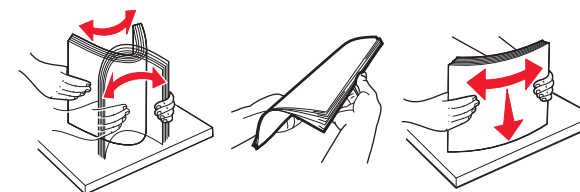

- 6 Plaats het papier opnieuw.

[x] pagina's vastgelopen, open klep C en verwijder vastgelopen papier. [2yy.xx]

- 1 Open klep C. Zorg ervoor dat de klep geen op de printer aangesloten kabels raakt.

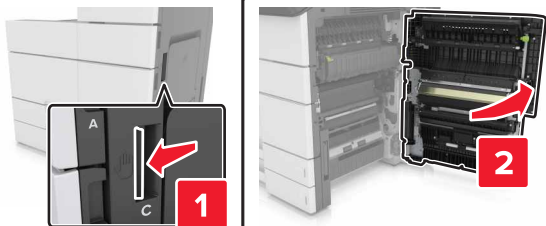

- 2 Verwijder het vastgelopen papier uit een van de volgende locaties:

Opmerking: Zorg dat alle papierstukjes zijn verwijderd.

LET OP—HEET OPPERVLAK: De binnenkant van de printer kan heet zijn. Om letsel te voorkomen, moet u een heet oppervlak eerst laten afkoelen voordat u het aanraakt.

- Verhittingsgedeelte

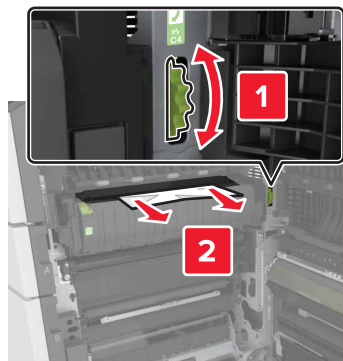

- Onder het verhittingsgedeelte

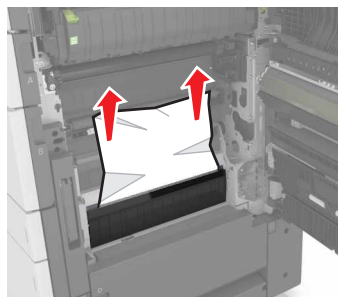

- Duplexgedeelte

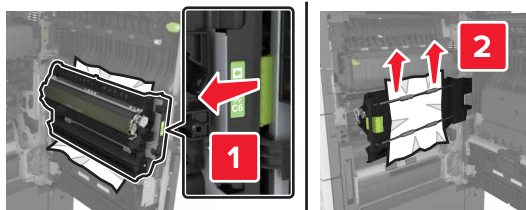

- Boven het duplexgedeelte

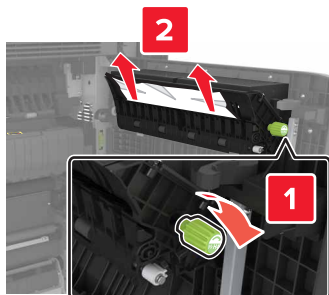

- 3 Open de standaardlade en zoek het vastgelopen papier.

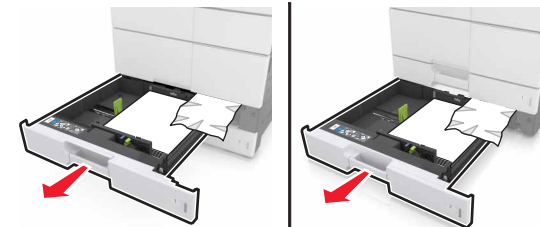

- 4 Verwijder het vastgelopen papier.

Opmerking: Zorg dat alle papierstukjes zijn verwijderd.



- 5 Sluit de laden en klep C.

[x] pagina's vastgelopen, trek de lade voor 3000 vel uit en open klep C. [2yy.xx]

1 Trek de lade voor 3000 vel uit.

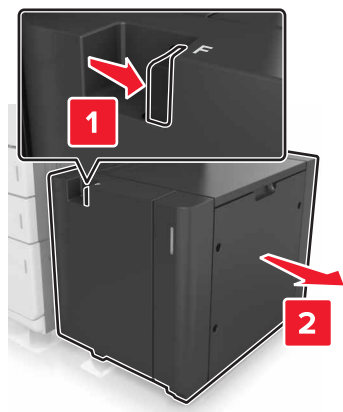

2 Open klep C. Zorg ervoor dat de klep geen op de printer aangesloten kabels raakt.



3 Verwijder het vastgelopen papier uit een van de volgende locaties:

Opmerking: Zorg dat alle papierstukjes zijn verwijderd.



LET OP—HEET OPPERVLAK: De binnenkant van de printer kan heet zijn. Om letsels te voorkomen, moet u een heet oppervlak eerst laten afkoelen voordat u het aanraakt.

• Verhittingsgedeelte

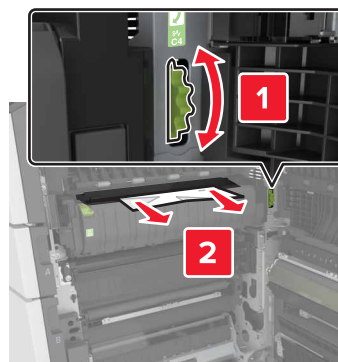

• Onder het verhittingsgedeelte

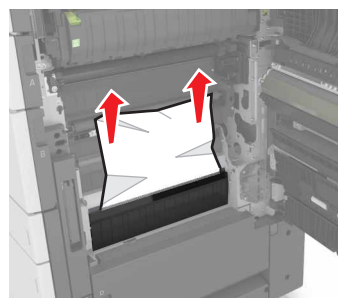

• Duplexgedeelte

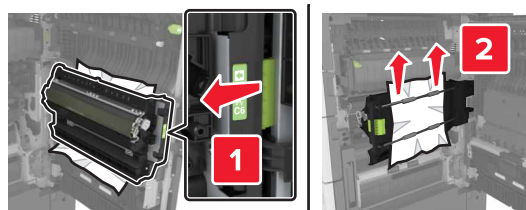

• Boven het duplexgedeelte

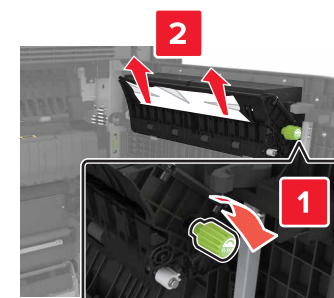

4 Open de standaardlade en zoek het vastgelopen papier.

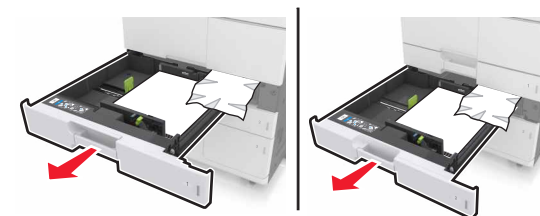

5 Verwijder het vastgelopen papier.

Opmerking: Zorg dat alle papierstukjes zijn verwijderd.



6 Sluit de laden en klep C.

7 Schuif de lade voor 3000 vel terug op zijn plaats.

[x] pagina's vastgelopen, open klep D en verwijder vastgelopen papier. [24y.xx]

1 Open klep D en verwijder het vastgelopen papier.

Opmerking: Zorg dat alle papierstukjes zijn verwijderd.

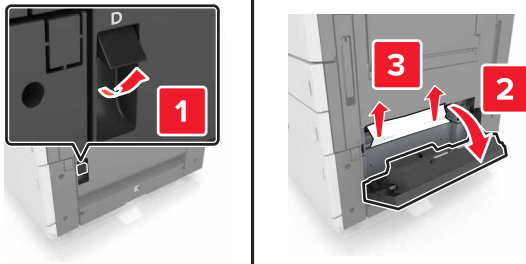

2 Open de optionele lade en zoek het vastgelopen papier.

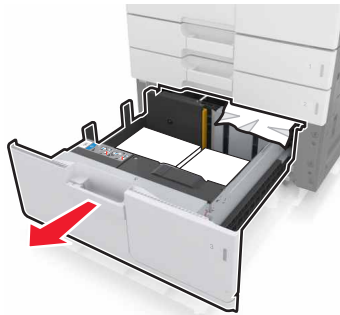

3 Verwijder het vastgelopen papier.

Opmerking: Zorg dat alle papierstukjes zijn verwijderd.

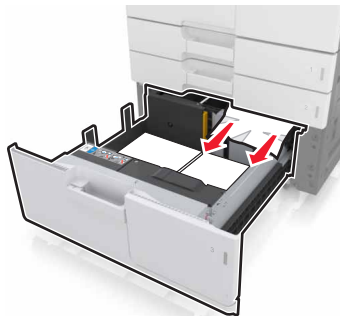

4 Sluit de lade en klep D.

[x] pagina's vastgelopen, trek de lade voor 3000 vel uit en open klep D. [24y.xx]

1 Trek de lade voor 3000 vel uit.

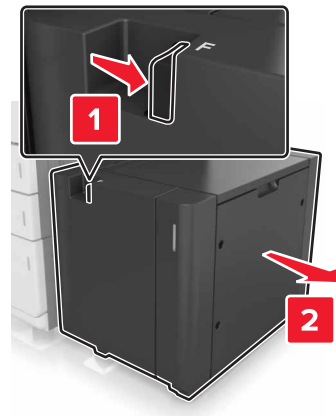

2 Open klep D en verwijder het vastgelopen papier.

Opmerking: Zorg dat alle papierstukjes zijn verwijderd.

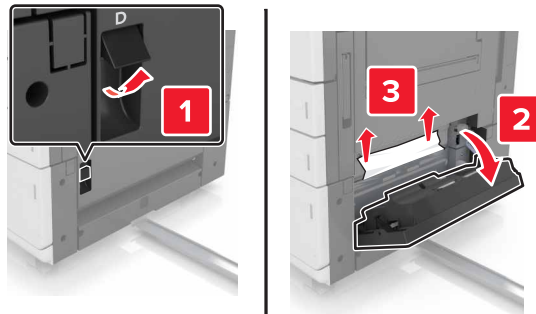

3 Open de optionele lade en zoek het vastgelopen papier.

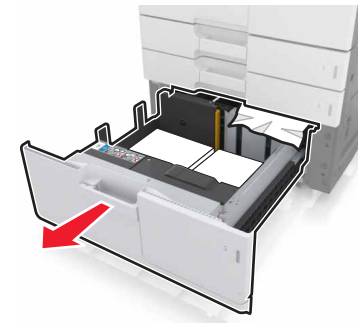

4 Verwijder het vastgelopen papier.

Opmerking: Zorg dat alle papierstukjes zijn verwijderd.

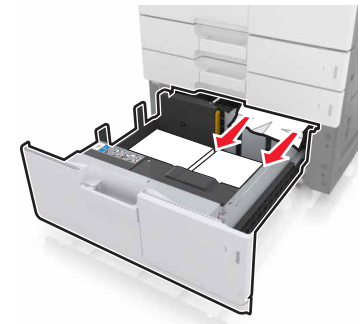

5 Sluit de lade en klep D.

6 Schuif de lade voor 3000 vel terug op zijn plaats.

[x] pagina's vastgelopen, trek de lade voor 3000 vel uit en open klep F. [24y.xx]

1 Trek de lade voor 3000 vel uit.

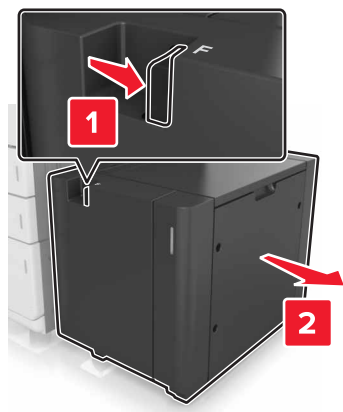

2 Verwijder het vastgelopen papier.

Opmerking: Zorg dat alle papierstukjes zijn verwijderd.

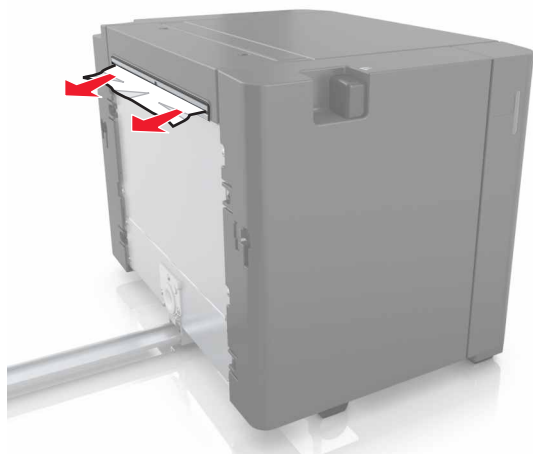

3 Open klep F en verwijder het vastgelopen papier.

Opmerking: Zorg dat alle papierstukjes zijn verwijderd.

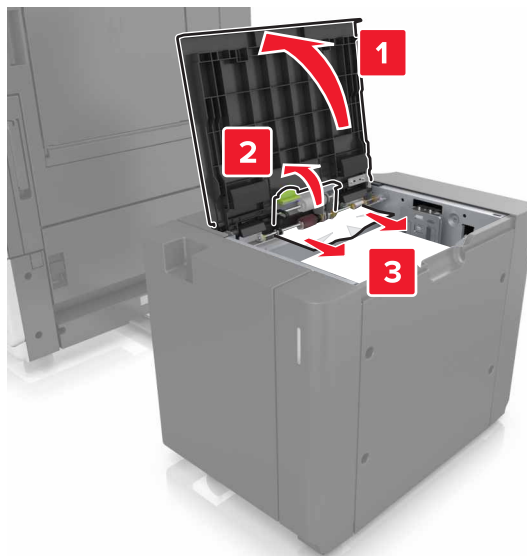

4 Sluit klep F.

5 Open klep C. Zorg ervoor dat de klep geen op de printer aangesloten kabels raakt.



6 Verwijder het vastgelopen papier uit een van de volgende locaties:

Opmerking: Zorg dat alle papierstukjes zijn verwijderd.



LET OP—HEET OPPERVLAK: De binnenkant van de printer kan heet zijn. Om letsel te voorkomen, moet u een heet oppervlak eerst laten afkoelen voordat u het aanraakt.

• Verhittingsgedeelte

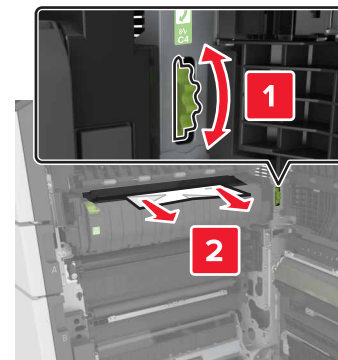

• Onder het verhittingsgedeelte

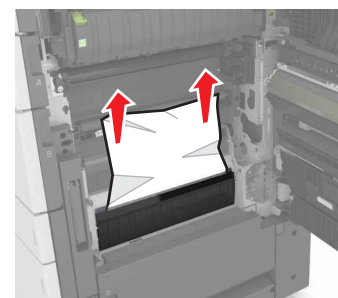

• Duplexgedeelte



- Boven het duplexgedeelte

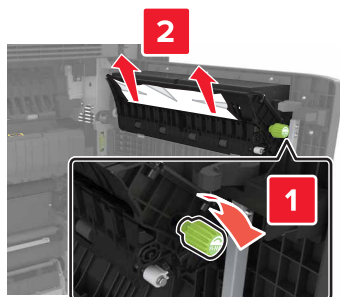

7 Sluit klep C en schuif vervolgens de lade voor 3000 vel terug op zijn plaats.

[x]-papierstoring, open klep G, H en J en verwijder vastgelopen papier. Laat papier in lade. [4yy.xx]

1 Open klep G en verwijder het vastgelopen papier.

Opmerking: Zorg dat alle papierstukjes zijn verwijderd.

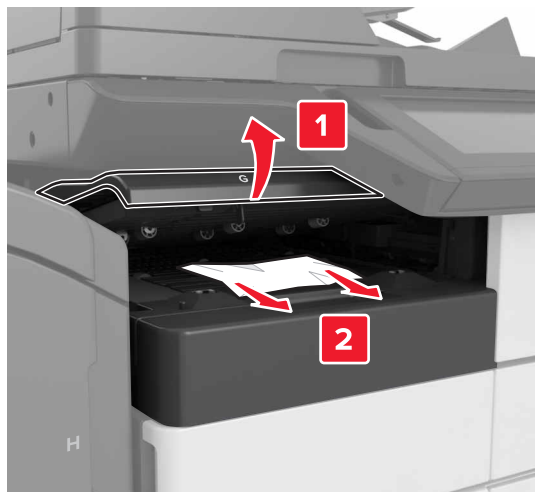

2 Open klep J en til hendel J1 helemaal omhoog.

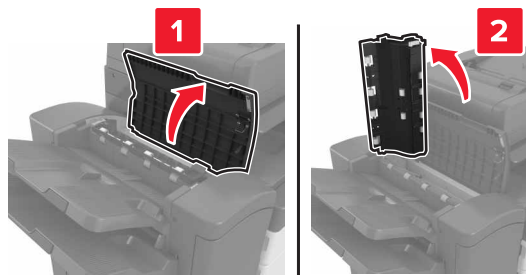

3 Open klep H.



4 Verwijder het vastgelopen papier uit een van de volgende locaties:

Opmerking: Zorg dat alle papierstukjes zijn verwijderd.

- Klep J

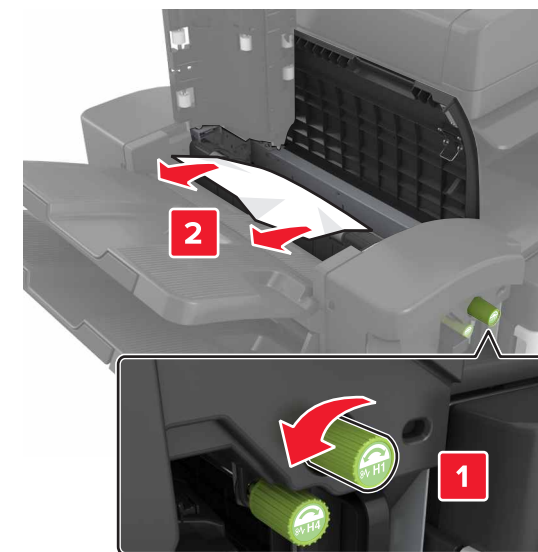

Opmerking: Als er papier is vastgelopen tussen de finisherladen, dan verwijdert u het papier.

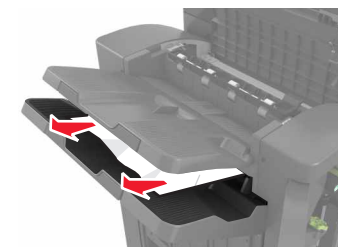

• Gebied H1 en H2

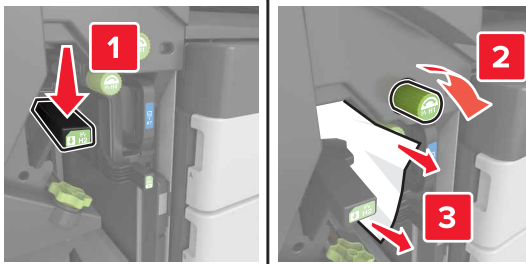

• Gebied H3 en H4

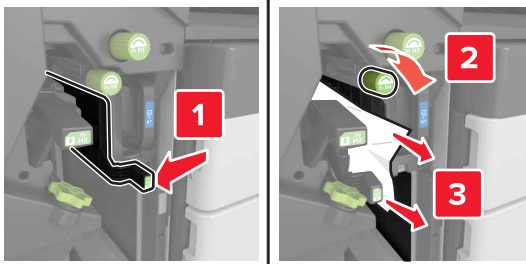

• Gebied H6

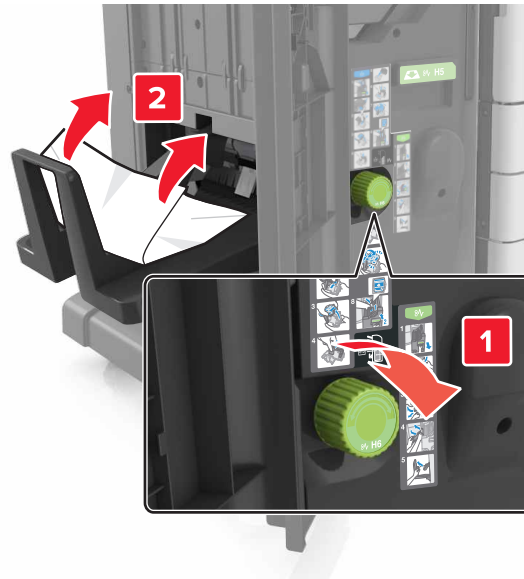

5 Sluit klep H.

6 Open klep C en verwijder het vastgelopen papier.

Opmerking: Zorg ervoor dat klep C geen op de printer aangesloten kabels raakt.

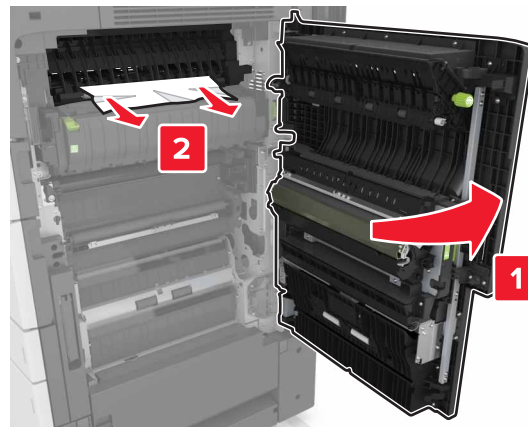

Opmerkingen:

- Zorg dat alle papierstukjes zijn verwijderd.
- Als de lade voor 3000 vel is geïnstalleerd, schuift u de lade naar rechts om de klep te openen.

7 Sluit klep C.

[x] pagina's vastgelopen, druk op hendel voor toegang tot gebied G. Laat papier in lade. [40y.xx]

1 Haal al het papier uit de nietfinisherlade.

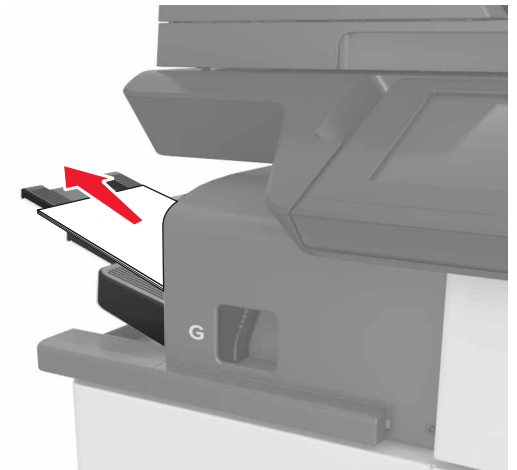

- 2 Druk op de hendel, schuif de nietfinisher naar links en verwijder het vastgelopen papier.

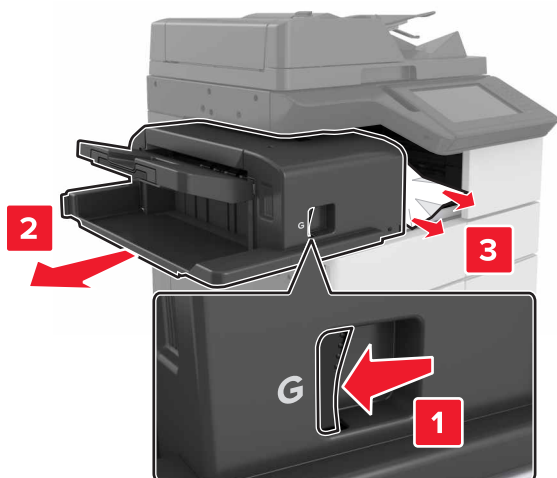

Opmerkingen:

- Zorg dat alle papierstukjes zijn verwijderd.
- Draai indien nodig wielje G1 omlaag om vastgelopen papier in de finisherlade te voeren, en verwijder vervolgens het papier.

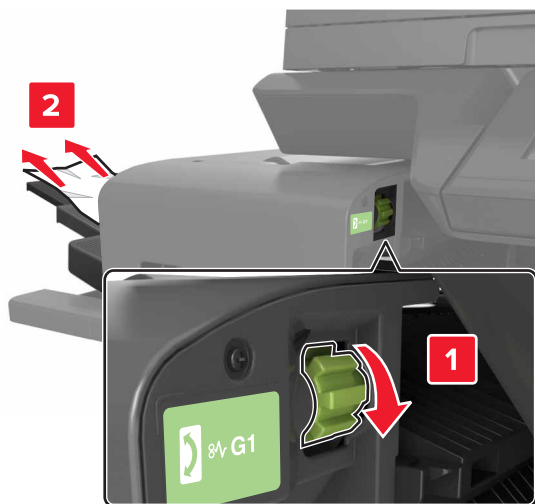

- 3 Schuif de finisher weer op zijn plek.

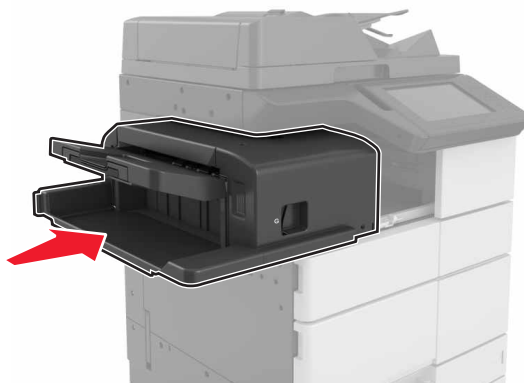

- 4 Open klep C en verwijder het vastgelopen papier.

LET OP—HEET OPPERVLAK: De binnenkant van de printer kan heet zijn. Om letsel te voorkomen, moet u een heet oppervlak eerst laten afkoelen voordat u het aanraakt.

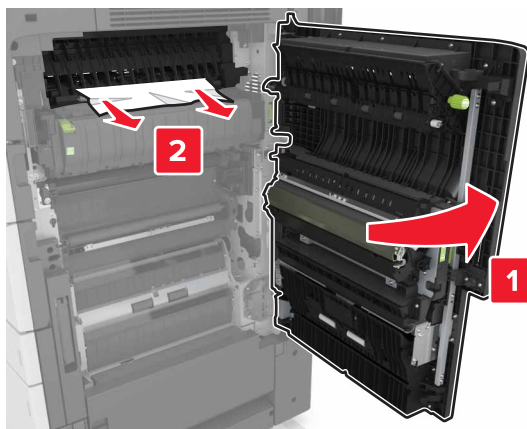

Opmerkingen:

- Zorg ervoor dat klep C geen op de printer aangesloten kabels raakt.
- Zorg dat alle papierstukjes zijn verwijderd.
- Als de lade voor 3000 vel is geïnstalleerd, schuift u de lade naar rechts om de klep te openen.

- 5 Sluit klep C.

[x] pagina's vastgelopen, druk op hendel voor toegang tot gebied G en verwijder vastgelopen nietjes. Laat papier in uitvoerlade. [402,93]

- 1 Verwijder het papier uit de nietfinisherlade.

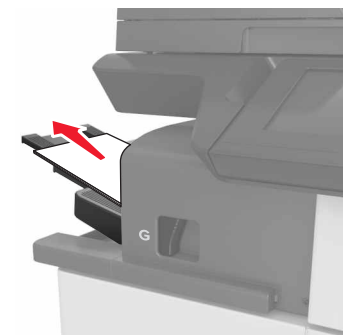

- 2 Druk op de hendel van de nietfinisher en schuif de finisher naar links.

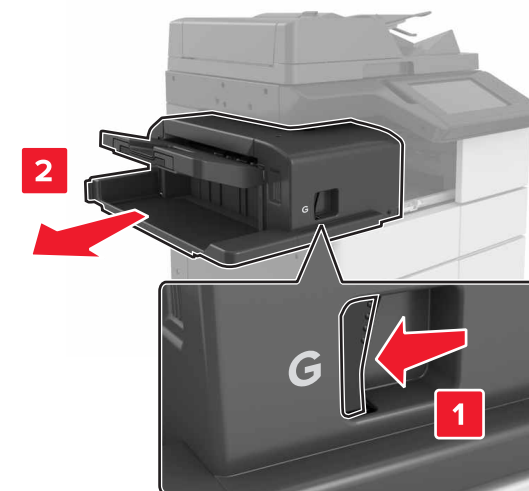

3 Verwijder de nietcassettehouder.



4 Til de nietbeschermer aan het metalen nokje omhoog en verwijder alle losse nietjes.

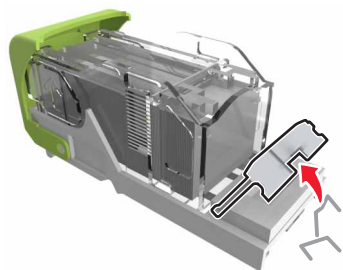

5 Druk de nietbeschermer omlaag tot deze vastklikt.

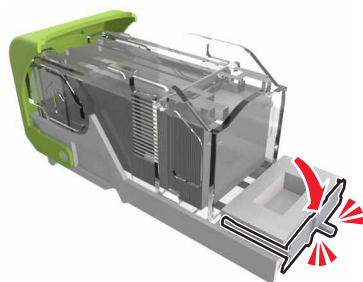

6 Druk de nietjes tegen de metalen beugel.



Opmerking: Als de nietjes zich aan de achterkant van de nietjeshouder bevinden, schud dan de nietjeshouder omlaag om de nietjes tegen de metalen beugel te plaatsen.

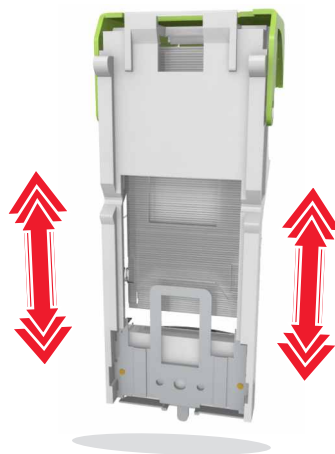

7 Druk de cassettehouder in de finisher totdat de houder vastklikt.

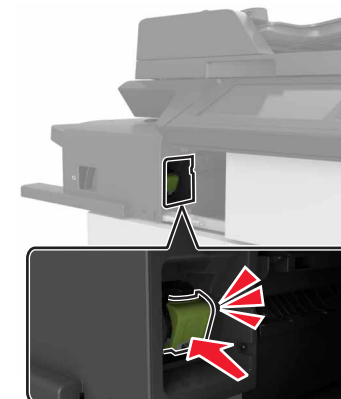

8 Schuif de finisher weer op zijn plaats.

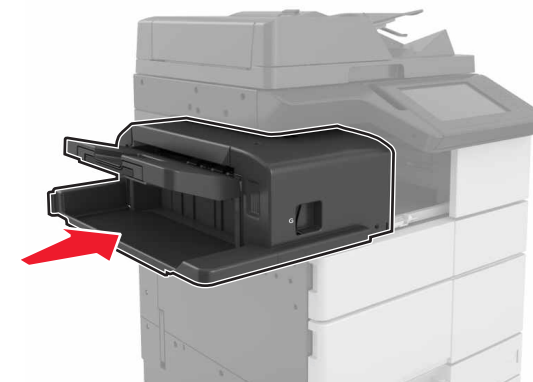

[x] pagina's vastgelopen, open klep H en draai knop H6 naar rechts. Laat papier in lade. [426.xx–428.xx]

Als het vastgelopen papier zich onder klep G bevindt, opent u deze klep en verwijdert u het papier.

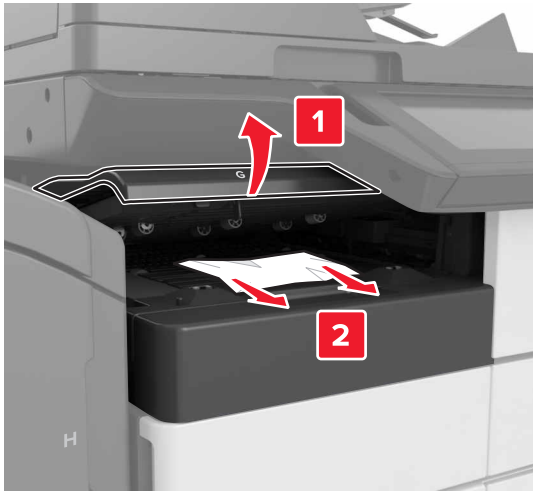

1 Open klep J en til hendel J1 op.

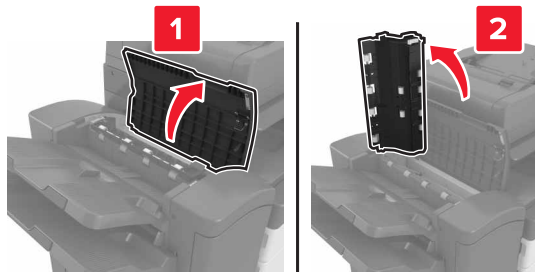

2 Open klep H.

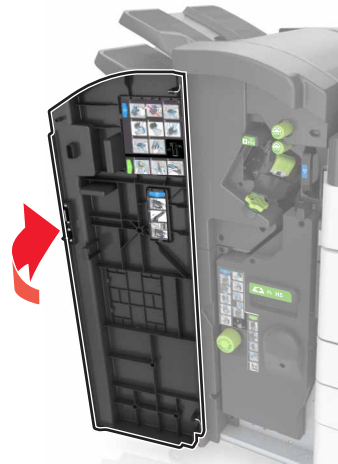

3 Verwijder het vastgelopen papier uit een van de volgende locaties:

Opmerking: Zorg dat alle papierstukjes zijn verwijderd.

- Klep J

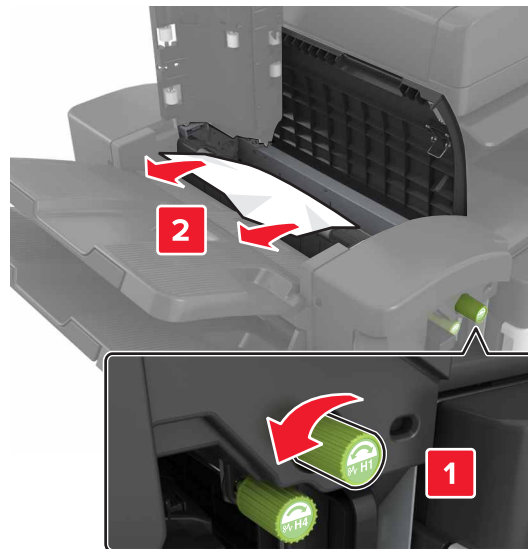

Opmerking: Als er papier is vastgelopen tussen de finisherladen, dan verwijdert u het papier.

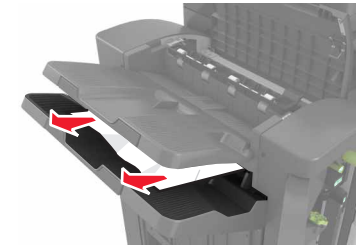

- Gebied H1 en H2



- Gebied H3 en H4

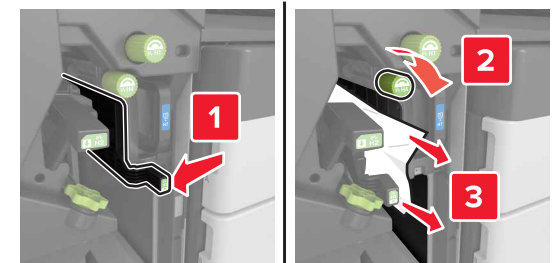

• Gebied H6

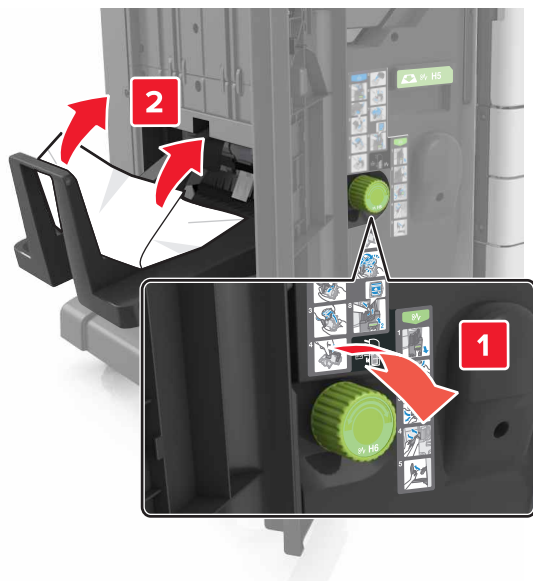

4 Neem met behulp van hendel H5 de boekjesmaker uit.

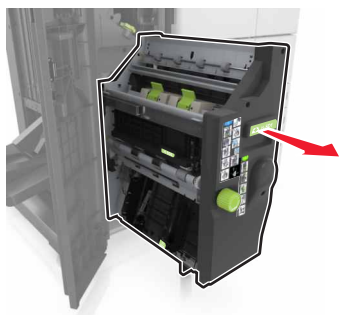

5 Verwijder het vastgelopen papier uit een van de volgende locaties:

Opmerking: Zorg dat alle papierstukjes zijn verwijderd.

• Gebied H8

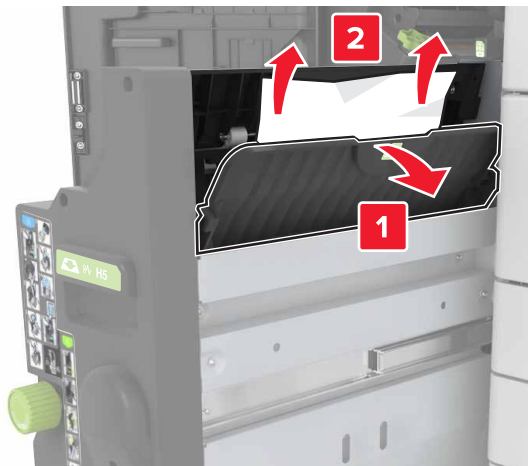

• Gebied H9

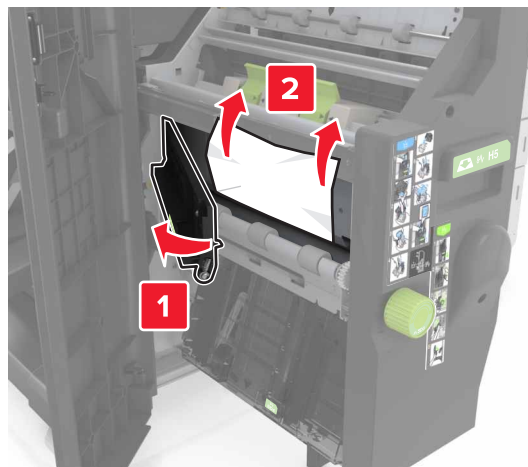

• Gebied H10

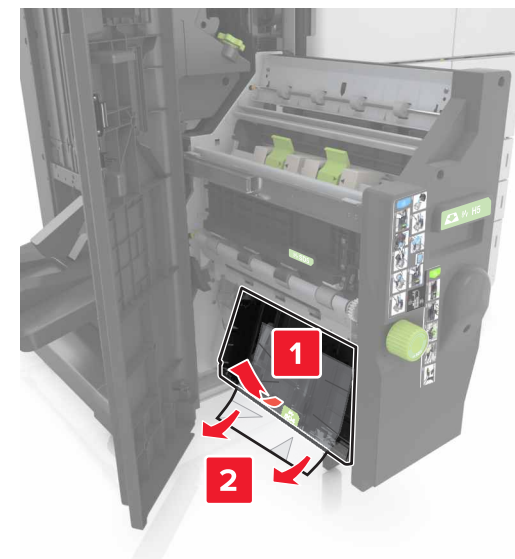

6 Plaats de boekjesmaker terug.

7 Sluit klep H.

8 Open klep C en verwijder het vastgelopen papier.

LET OP—HEET OPPERVLAK: De binnenkant van de printer kan heet zijn. Om letsel te voorkomen, moet u een heet oppervlak eerst laten afkoelen voordat u het aanraakt.

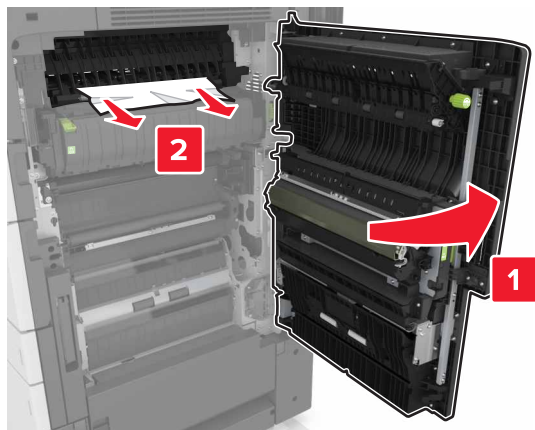

Opmerkingen:

- Zorg ervoor dat klep C geen op de printer aangesloten kabels raakt.
- Zorg dat alle papierstukjes zijn verwijderd.
- Als de lade voor 3000 vel is geïnstalleerd, schuift u de lade naar rechts om de klep te openen.

9 Sluit klep C.

[x]-papierstoring, druk op vergrendeling in gebied E om de bovenklep van de ADF te openen. [28y.xx]

- 1 Verwijder alle originele documenten uit de ADF-lade.
- 2 Open de bovenklep van de ADF.

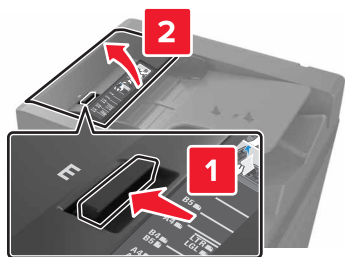

3 Verwijder vastgelopen papier.

Opmerking: Zorg dat alle papierstukjes zijn verwijderd.

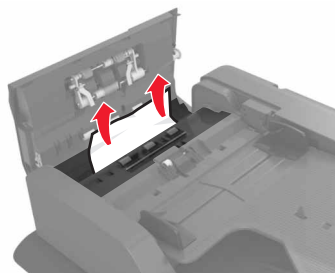

4 Sluit de klep.

5 Open de scannerklep en open vervolgens de onderste ADF-klep.

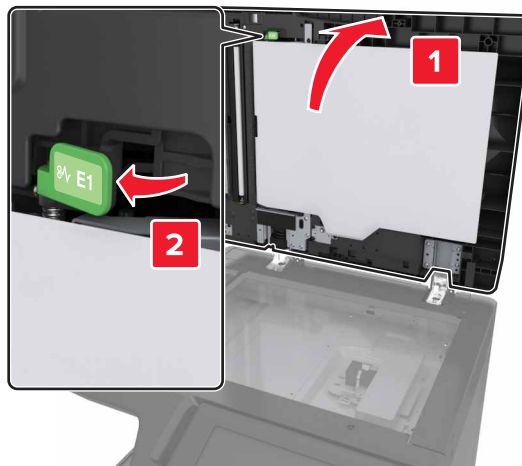

6 Verwijder vastgelopen papier.

Opmerking: Zorg dat alle papierstukjes zijn verwijderd.



7 Sluit de klep.

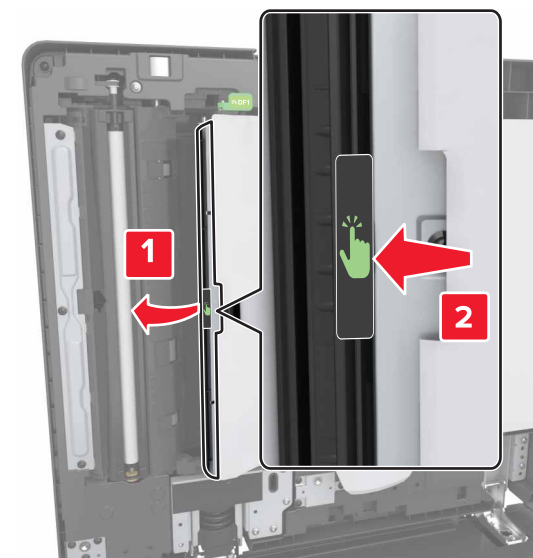

8 Sluit de klep van de scanner.