

Referência rápida

Para aprender sobre a impressora

Uso do painel de controle



Utilize	Para
1	Visor <ul style="list-style-type: none"> Exibir mensagens e status da impressora. Configurar e operar a impressora.
2	Botão Início <ul style="list-style-type: none"> Ir para a tela inicial.

Utilize	Para
3	Botão Suspendar <ul style="list-style-type: none"> Ativa o Modo de suspensão ou o Modo de hibernação. As ações a seguir tiram a impressora do Modo de suspensão: <ul style="list-style-type: none"> Tocar a tela inicial do painel de controle Abrir a tampa do scanner As ações a seguir tiram a impressora do Modo de hibernação: <ul style="list-style-type: none"> Pressionar o botão Modo Suspenso até que a impressora seja ativada Executar uma reinicialização de ativação usando o interruptor principal
4	Teclado <ul style="list-style-type: none"> Inserir números, letras ou símbolos.
5	Botão Iniciar <ul style="list-style-type: none"> Inicie um trabalho, dependendo do modo selecionado.
6	Botão Limpar tudo / Redefinir <ul style="list-style-type: none"> Redefine as configurações padrão de uma função, como cópia, envio de fax ou digitalização.
7	Botão Parar ou Cancelar <ul style="list-style-type: none"> Parar toda a atividade da impressora.
8	Luz do indicador <ul style="list-style-type: none"> Verificar o status da impressora.

Para entender a tela Início

Quando que a impressora é ligada o visor mostra uma tela básica, chamada de tela Bem-vindo. Toque nos botões e ícones da tela inicial para iniciar uma ação, como copiar, enviar fax ou digitalizar; para abrir a tela de menus; ou para responder mensagens.

Nota: Sua tela inicial pode variar dependendo de suas configurações personalizadas da tela inicial, de sua configuração administrativa e das soluções incorporadas ativas.

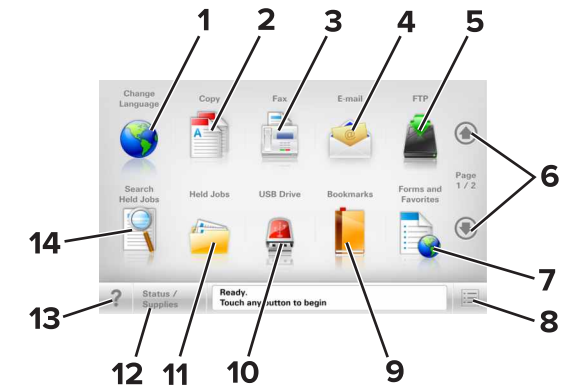



Toque em	Para
1	Alterar idioma <ul style="list-style-type: none"> Inicia a janela pop-up Alterar idioma, na qual é possível mudar o idioma principal da impressora.
2	Copiar <ul style="list-style-type: none"> Acessar os menus de cópia e fazer cópias.
3	Fax <ul style="list-style-type: none"> Acessar os menus de fax e enviar fax.
4	E-mail <ul style="list-style-type: none"> Acessar os menus de e-mail e enviar e-mails.
5	FTP <ul style="list-style-type: none"> Acessar os menus de FTP (File Transfer Protocol) e digitalizar documentos diretamente para um servidor FTP.
6	Setas <ul style="list-style-type: none"> Rolar para cima ou para baixo.
7	Formulários e favoritos <ul style="list-style-type: none"> Rapidamente localize e imprima formulários on-line usados com frequência.
8	Ícone Menu <ul style="list-style-type: none"> Acessar os menus da impressora. Nota: Esses menus só ficam disponíveis quando a impressora está no estado Pronto.
9	Marcadores <ul style="list-style-type: none"> Criar, organizar e salvar um conjunto de marcadores (URL) em exibição de árvore de pastas e links de arquivos. Nota: A exibição de árvore suporta apenas marcadores criados a partir dessa função e não de qualquer outro aplicativo.
10	Unidade USB <ul style="list-style-type: none"> Exibir, selecionar, imprimir, digitalizar ou enviar fotos e documentos por e-mail de uma unidade flash. Nota: esse ícone é exibido somente quando você retorna à tela Bem-vindo enquanto um cartão de memória ou unidade flash está conectado à impressora.

Toque em	Para
11	Trabalhos suspensos
12	Status/suprimentos
13	Dicas
14	Pesquisar trabalhos retidos

Toque em	Para	
11	Trabalhos suspensos	Exibir todos os trabalhos suspensos atuais.
12	Status/suprimentos	<ul style="list-style-type: none"> Exibir um aviso ou mensagem de erro sempre que a impressora exigir intervenção para continuar processando. Acessar a tela de mensagens para obter mais informações sobre a mensagem e como limpá-la.
13	Dicas	Abra uma caixa de diálogo de Ajuda contextual.
14	Pesquisar trabalhos retidos	Pesquise por uma ou mais das seguintes opções: <ul style="list-style-type: none"> Nome de usuário para trabalhos de impressão suspensos ou confidenciais Nomes de trabalho para trabalhos suspensos, com exceção de trabalhos confidenciais Nomes de perfis Nomes de recipiente de marcadores ou trabalhos de impressão Nomes de recipientes USB ou trabalho de impressão para tipos de arquivo

Recursos

Recurso	Descrição
Linha de caminho de menus Exemplo: <u>Menus >Definições >Definições de cópia > Número de cópias</u>	Uma linha de caminho de menus fica localizada na parte superior de cada tela de menu. Esse recurso mostra o caminho tomado para chegar ao menu atual. Toque em qualquer uma das palavras sublinhadas para retornar ao menu. O Número de cópias não está sublinhado por ser a tela atual. Se você tocar na palavra sublinhada na tela "Número de cópias" antes de definir e salvar o número de cópias, a seleção não será salva nem se tornará a definição padrão do usuário.
Alerta de mensagem de serviço 	Se uma mensagem de serviço afetar uma função, esse ícone será exibido e a luz indicadora vermelha piscará.
Aviso 	Se ocorrer uma condição de erro, esse ícone será exibido.

Recurso	Descrição
Barra de mensagens de status	<ul style="list-style-type: none"> Exibir o status atual da impressora, como Pronto ou Ocupada. Exibir condições da impressora, como Pouco toner ou Cartucho vazio. Exibir mensagens de intervenção para que a impressora possa continuar processando.
Endereço IP da impressora Exemplo: 123 . 123 . 123 . 123	O endereço IP da impressora de rede fica no canto superior esquerdo da tela inicial e consiste em quatro conjuntos de números separados por pontos. Ao acessar o servidor da Web incorporado, você pode usar o endereço IP para visualizar e configurar remotamente a impressora, mesmo se você não estiver próximo a ela.

Uso dos botões da tela de toque

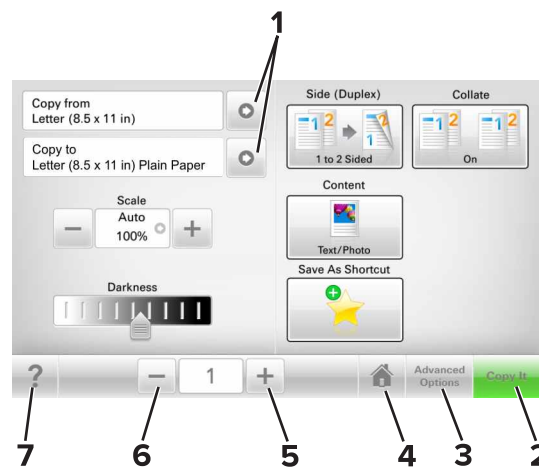

Nota: A tela inicial, ícones e botões podem variar dependendo de suas configurações personalizadas da tela inicial, de sua configuração administrativa e das soluções incorporadas ativas.



Toque em	Para	
1	Setas	Exibir a lista de opções.
2	Copiar	Imprimir uma cópia.

Toque em	Para	
3	Opções avançadas	Selecionar uma opção de cópia.
4	Início	Ir para o tela Bem-vindo.
5	Aumentar	Selecione um valor maior.
6	Diminuir	Selecione um valor menor.
7	Dicas	Abre uma caixa de diálogo de ajuda sensível ao contexto.

Outros botões da tela de toque

Toque em	Para
Aceitar 	Salvar uma definição.
Cancelar 	<ul style="list-style-type: none"> Cancelar uma ação ou uma seleção. Sai de uma tela e retorna à tela anterior sem salvar as alterações.
Redefinir 	Redefine os valores na tela.

Configuração e uso dos aplicativos da tela inicial

Localizando o endereço IP da impressora

Nota: Certifique-se que a impressora está conectada a uma rede ou a um servidor de impressão.

Você pode encontrar o endereço IP da impressora:

- No canto superior esquerdo da tela inicial da impressora.
- Na seção TCP/IP do menu Rede/Portas.
- Imprimindo uma página de configuração de rede ou de definições de menu e, em seguida, localizando a seção TCP/IP.

Nota: Um endereço IP é exibido como quatro conjuntos de números separados por pontos, por exemplo, 123.123.123.123.

Localização do endereço IP do computador

Para usuários do Windows

- 1 Na caixa de diálogo Executar, digite **cmd** para abrir o prompt de comando.
- 2 Digite **ipconfig** e procure o endereço IP.

Para usuários do Macintosh

- 1 Em Preferências do sistema no menu da Apple, selecione **Rede**.
- 2 Selecione suas configurações e clique em **Avançado >TCP/IP**.
- 3 Procure o Endereço IP.

Acesso ao Servidor da Web Incorporado

Embedded Web Server é a página da impressora na Internet que permite visualizar e configurar remotamente as definições da impressora mesmo quando você não está fisicamente perto dela.

- 1 Obtenha o endereço IP da impressora:
 - Na tela Bem-vindo do painel de controle da impressora
 - Na seção TCP/IP do menu Rede/Portas
 - Imprimindo uma página de configuração de rede ou de definições de menu e, em seguida, localizando a seção TCP/IP

Nota: um endereço IP é exibido como quatro conjuntos de números separados por pontos, por exemplo, 123 . 123 . 123 . 123.

- 2 Abra o navegador da Internet e digite o endereço IP da impressora no campo de endereço.
- 3 Pressione **Enter**.

Nota: Se você estiver usando um servidor proxy, desative-o temporariamente para carregar a página da Web corretamente.

Personalização da tela inicial

- 1 Abra o navegador da Internet e digite o endereço IP da impressora no campo de endereço.

Nota: Veja o endereço IP da impressora na tela Bem-vindo da impressora. O endereço IP é exibido como quatro conjuntos de números separados por pontos, por exemplo, 123.123.123.123.

2 Experimente uma ou mais das seguintes opções:

- Mostrar ou ocultar os ícones das funções básicas da impressora.
 - a Clique em **Configurações >> Configurações gerais >> Personalização da tela inicial**.
 - b Marque as caixas de seleção para especificar quais ícones são exibidos na tela inicial impressora.

Nota: Se você desmarcar a caixa de seleção ao lado de um ícone, ele não será exibido na tela inicial.

- c Clique em **Enviar**.
- Personalizar o ícone de um aplicativo. Para obter mais informações, consulte ou [“Localizando informações sobre os aplicativos da tela inicial” na página 3](#) consulte a documentação fornecida com o aplicativo.

Aprendendo os diferentes aplicativos

Use	Para
Cópia de cartão	Digitaliza e imprime frente e verso de um cartão em uma única página. Para obter mais informações, consulte “Configurando o Card Copy” na página 4 .
Fax	Digitaliza um documento e o envia para um número de fax. Para obter mais informações, consulte “Fax” na página 11 .
Forms and Favorites	Encontre rapidamente e imprima os formulários on-line usados com frequência diretamente na tela inicial da impressora. Para obter mais informações, consulte “Configuração de Forms and Favorites” na página 3 .
Envio Múltiplo	Digitaliza um documento e o envia para vários destinos. Para obter mais informações, consulte “Configurando o Multi Send” na página 4 .
MyShortcut	Cria atalhos diretamente na tela inicial da impressora. Para obter mais informações, consulte “Usando o Meu atalho” na página 4 .
Scan to E-mail	Digitaliza um documento e o envia para um endereço de e-mail. Para obter mais informações, consulte “Envio de e-mails” na página 10 .
Scan to Computer	Digitaliza um documento e o salva na pasta predefinida no computador host. Para obter mais informações, consulte “Configuração de Digitalizar para o computador” na página 12 .

Use	Para
Scan to FTP	Digitaliza os documentos diretamente para um servidor de FTP (File Transfer Protocol). Para obter mais informações, consulte “Digitalização para um endereço de FTP” na página 12 .
Scan to Network	Digitaliza um documento e o envia para uma pasta de rede compartilhada. Para obter mais informações, consulte “Configuração de Scan to Network” na página 5 .

Ativando os aplicativos da tela inicial

Localizando informações sobre os aplicativos da tela inicial

A impressora vem com aplicativos pré-instalados na tela inicial. Antes de usá-los, primeiramente, você deve ativar e configurar os aplicativos usando o Servidor Web incorporado. Para obter mais informações sobre como acessar o Servidor Web incorporado, consulte [“Acesso ao Servidor da Web Incorporado” na página 3](#).

Para obter informações detalhadas sobre a configuração e o uso dos aplicativos da tela inicial, entre em contato com o local onde você adquiriu sua impressora.

Configuração de Forms and Favorites

Use	Para
	Simplificar e aprimorar os processos de trabalho, de forma que você encontre rapidamente e imprima os formulários on-line usados com frequência diretamente na tela inicial. Nota: A impressora deve ter permissão para acessar a pasta de rede, o website do FTP ou o site na Web onde o marcador está armazenado. No computador onde o marcador estiver armazenado, use definições de compartilhamento, segurança e firewall para permitir que a impressora tenha pelo menos acesso de <i>leitura</i> . Para obter ajuda, consulte a documentação fornecida com o sistema operacional.

- 1 Abra o navegador da Internet e digite o endereço IP da impressora no campo de endereço.

Nota: Veja o endereço IP da impressora na tela Bem-vindo da impressora. O endereço IP é exibido como quatro conjuntos de números separados por pontos, por exemplo, 123.123.123.123.

- 2 Clique em **Configurações >Apps >Gerenc. de apps >Forms and Favorites**.

3 Clique em **Adicionar** e, em seguida, ajuste as definições.

Notas:

- Passe o mouse sobre o campo para ver a ajuda ao seu lado e obter uma descrição da definição.
- Para certificar-se que as definições de localização do marcador estão corretas, digite o endereço IP correto do computador host no qual o marcador está localizado. Para obter mais informações sobre como obter o endereço IP de um computador host, consulte [“Localização do endereço IP do computador” na página 3](#).
- Certifique-se que a impressora possui os direitos de acesso para a pasta onde o marcador está localizado.

4 Clique em **Aplicar**.

Para usar o aplicativo, toque em **Forms and Favorites** na tela inicial da impressora e navegue pelas categorias de formulário ou pesquise formulários por número, nome ou descrição do formulário.

Configurando o Card Copy

Use	Para
	Copie rapidamente e facilmente cartões de seguro, identificação e outros itens do tamanho de cartões. É possível digitalizar e imprimir os dois lados de um cartão em uma única página, economizando papel e exibindo as informações do cartão de uma forma mais conveniente.

1 Abra o navegador da Internet e digite o endereço IP da impressora no campo de endereço.

Nota: Veja o endereço IP da impressora na tela Bem-vindo da impressora. O endereço IP é exibido como quatro conjuntos de números separados por pontos, por exemplo, 123.123.123.123.

2 Clique em **Configurações >Aplicativos >Gerenciamento de aplicativos >Cópia de cartão**.

3 Altere as opções de digitalização padrão, se necessário.

- **Bandeja padrão** - selecione a bandeja padrão a ser usada para impressão de imagens digitalizadas.
- **Número padrão de cópias** - especifique o número de cópias que devem ser impressas automaticamente quando o aplicativo for usado.
- **Configuração de contraste padrão** - especifique uma definição para aumentar ou diminuir o nível de contraste quando uma cópia do cartão digitalizado for impressa. Selecione **O melhor**

para o conteúdo se você quiser que a impressora ajuste o contraste automaticamente.

- **Configuração de escala padrão** - defina o tamanho do cartão digitalizado quando impresso. A configuração padrão é 100% (tamanho completo).
- **Definição de resolução** - Ajuste a qualidade do cartão digitalizado.

Notas:

- Quando digitalizar um cartão, certifique-se de que a resolução de digitalização não ultrapasse 200 dpi para digitalização colorida e 400 dpi para digitalização em preto-e-branco.
- Quando digitalizar vários cartões, certifique-se de que a resolução de digitalização não ultrapasse 150 dpi para digitalização colorida e 300 dpi para digitalização em preto-e-branco.

- **Imprimir bordas** - selecione esta opção para imprimir a imagem digitalizada com uma borda ao seu redor.

4 Clique em **Aplicar**.

Para usar o aplicativo, toque em **Card Copy** na tela inicial e siga as instruções.

Usando o Meu atalho

Use	Para
	Crie atalhos na tela inicial da impressora, com as configurações de até 25 trabalhos frequentemente usados de cópia, fax ou e-mail.

Para usar o aplicativo, toque em **Meu atalho** e siga as instruções no visor da impressora.

Configurando o Multi Send

Use	Para
	Digitalize um documento e o envie para vários destinos. Nota: Verifique se há espaço suficiente no disco rígido da impressora.

1 Abra o navegador da Internet e digite o endereço IP da impressora no campo de endereço.

Nota: Veja o endereço IP da impressora na tela Bem-vindo da impressora. O endereço IP da impressora é exibido como quatro conjuntos de números separados por pontos, por exemplo, 123.123.123.123.

2 Clique em **Configurações >Apps >Gerenc. de apps >Multi Send**.

3 Na seção Perfis, clique em **Adicionar** e, em seguida, personalize as configurações.

Notas:

- Passe o mouse sobre o campo para ver a ajuda ao seu lado e obter uma descrição da definição.
- Se você selecionar **FTP** ou **Pasta compartilhada** como um destino, então certifique-se que as configurações do local de destino estão corretas. Digite o endereço IP correto do computador host no qual o destino especificado está localizado. Para obter mais informações sobre como obter o endereço IP de um computador host, consulte [“Localização do endereço IP do computador” na página 3](#).

4 Clique em **Aplicar**.

Para usar o aplicativo, toque em **Multi Send** na tela inicial e siga as instruções no visor da impressora.

Configuração de Scan to Network

Use	Para
	<p>Digitaliza um documento e o envia para uma pasta de rede compartilhada. É possível definir até 30 destinos de pasta exclusivos.</p> <p>Notas:</p> <ul style="list-style-type: none">• A impressora deve ter permissão para gravar nos destinos. No computador onde o destino está especificado, use as configurações de compartilhamento, segurança e firewall para permitir que a impressora tenha pelo menos um acesso de <i>gravação</i>. Para obter ajuda, consulte a documentação fornecida com o sistema operacional.• O ícone Scan to Network aparece apenas quando um ou mais destinos são definidos.

- 1 Abra o navegador da Internet e digite o endereço IP da impressora no campo de endereço.

Nota: Veja o endereço IP da impressora na tela Bem-vindo da impressora. O endereço IP é exibido como quatro conjuntos de números separados por pontos, por exemplo, 123.123.123.123.

- 2 Execute um dos seguintes procedimentos:
 - Clique em **Configurar digitalização para rede** > **Clique aqui**.
 - Clique em **Configurações** > **Aplicativos** > **Gerenciamento de aplicativos** > **Digitalizar para rede**.

- 3 Especifique os destinos e personalize as configurações.

Notas:

- Passe o mouse sobre o campo para ver a ajuda ao seu lado e obter uma descrição da definição.
- Para certificar-se que as definições de localização do destino estão corretas, digite o endereço IP correto do computador host no qual o destino está localizado. Para obter mais informações sobre como obter o endereço IP de um computador host, consulte [“Localização do endereço IP do computador” na página 3](#).
- Certifique-se que a impressora possui os direitos de acesso para a pasta onde o destino está localizado.

- 4 Clique em **Aplicar**.

Para usar o aplicativo, toque em **Scan to Network** na tela inicial e siga as instruções no visor da impressora.

Configuração do Remote Operator Panel

Este aplicativo permite interagir com o painel de controle remoto da impressora, mesmo se você não estiver fisicamente próximo da impressora de rede. No computador, é possível ver o status da impressora, liberar os trabalhos de impressão suspensos, criar marcadores e executar outras tarefas relacionadas à impressão que.

- 1 Abra o navegador da Internet e digite o endereço IP da impressora no campo de endereço.

Nota: Veja o endereço IP da impressora na tela Bem-vindo da impressora. O endereço IP é exibido como quatro conjuntos de números separados por pontos, por exemplo, 123.123.123.123.

- 2 Clique em **Configurações** > **Config panel operador remot.**

- 3 Marque a caixa de seleção **Ativado** e, em seguida, personalize as configurações.

- 4 Clique em **Enviar**.

Para usar o aplicativo, clique em **Painel do operador remoto** > **Iniciar o Applet VNC**.

Exportação ou importação de uma configuração

Você pode exportar as definições de configuração para um arquivo de texto e importar esse arquivo a fim de aplicar as definições em outras impressoras.

- 1 Abra o navegador da Internet e digite o endereço IP da impressora no campo de endereço.

Nota: Veja o endereço IP na tela inicial da impressora. O endereço IP é exibido como quatro conjuntos de números separados por pontos, por exemplo, 123.123.123.123.

- 2 Exporte ou importe um arquivo de configuração para um ou vários aplicativos.

Para um aplicativo

- a Navegue para:
Configurações > **Aplicativos** > **Gerenc. de aplicativos** > selecione um aplicativo > **Configurar**

- b Exporte ou importe o arquivo de configuração.

Notas:

- Se ocorrer um erro **JVM sem memória**, você deverá repetir a exportação até o arquivo de configuração ser salvo.

- Se o tempo limite se esgotar e uma tela em branco for exibida, você deverá atualizar o navegador e, em seguida, clicar em **Aplicar**.

Para vários aplicativos

- a Clique em **Configurações** > **Importar/Exportar**.
- b Exporte ou importe o arquivo de configuração.

Nota: Ao importar um arquivo de configuração, clique em **Enviar** para concluir o processo.

Carregamento de papel e mídia especial

Configuração do tamanho e do tipo do papel

Na tela inicial, navegue até:



> **Menu Papel** > **Tamanho/tipo de papel** > selecione uma bandeja > selecione o tamanho ou tipo de papel > **Enviar**

Definição das configurações do papel Universal

A definição do tamanho de papel Universal é uma configuração definida pelo usuário que permite imprimir em tamanhos de papel que não estão predefinidos nos menus da impressora.

- 1 Na tela inicial, navegue até:



> **Menu papel** > **Configuração universal**

- 2 Selecione uma unidade de medida e, em seguida, configure a altura e a largura da orientação retrato.
- 3 Aplique as alterações.

Carregamento de bandejas



ATENÇÃO — RISCO DE FERIMENTO: Para reduzir o risco de instabilidade do equipamento, carregue cada bandeja separadamente. Mantenha todas as outras bandejas fechadas até serem necessárias.

1 Puxe a bandeja para fora.

Nota: Não remova as bandejas durante a impressão de trabalhos ou enquanto a mensagem **Busy** (Ocupado) for exibida no visor da impressora. Isso poderá causar um atolamento.



2 Pressione e deslize as guias do papel para a posição correta em relação ao tamanho do papel carregado.

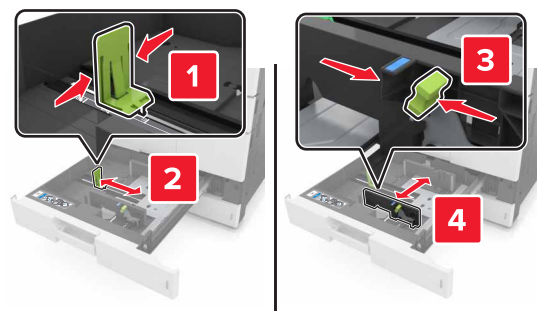

Nota: Use os indicadores na parte inferior da bandeja para posicionar as guias.



3 Flexione as folhas para trás e para frente para soltá-las e ventile-las. Não dobre nem amasse o papel. Alinhe as folhas sobre uma superfície plana.

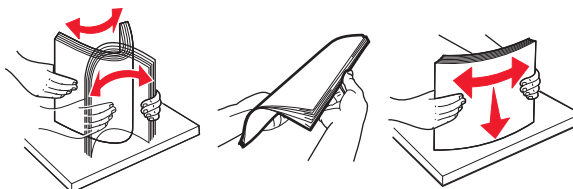

4 Carregue a pilha de papel com o lado para impressão voltado para cima.



Notas:

- Carregue o lado para impressão voltado para baixo para impressão frente e verso.
- Carregue o papel perfurado com os furos voltados para a parte frontal ou para a lateral esquerda da bandeja.
- Carregue o papel timbrado com o cabeçalho voltado para a parte esquerda da bandeja.
- Verifique se o papel está abaixo da linha de preenchimento máximo, localizada na margem da bandeja de papel. O excesso pode causar atolamentos de papel.



5 Insira a bandeja.

6 No painel de controle, defina o tipo e o tamanho de papel no menu Papel para corresponder ao papel carregado na bandeja.

Carregamento do alimentador multifunção

1 Abra o alimentador multifunção.

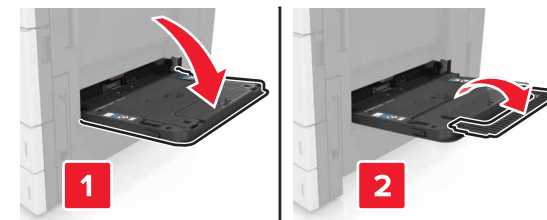

- 2 Ajuste a guia para que corresponda ao tamanho do papel que está sendo carregado.



- 3 Flexione as folhas de papel para trás e para frente para soltá-las e ventile-as. Não dobre nem amasse o papel. Alinhe as folhas sobre uma superfície plana.

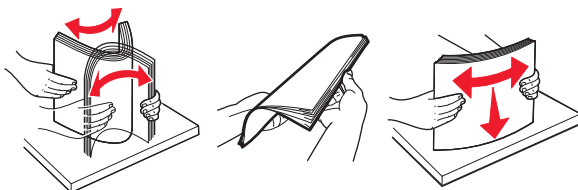

- 4 Carregue o papel.
- Carregue somente papéis com mesmo tamanho e tipo.

Carregar papel timbrado

Sem encadernador opcional	Com encadernador opcional
<p>Impressão em um lado</p> <p>Nota: Para orientação de alimentação pela margem longa, carregue o papel timbrado com a face voltada para baixo e o cabeçalho para o lado esquerdo do alimentador.</p>	<p>Impressão em um lado</p> <p>Nota: Para orientação de alimentação pela margem longa, carregue o papel timbrado com a face voltada para baixo e o cabeçalho para o lado direito do alimentador.</p>
<p>Impressão em frente e verso</p> <p>Nota: Para orientação de alimentação pela margem longa, carregue o papel timbrado com a face voltada para cima e o cabeçalho para o lado direito do alimentador.</p>	<p>Impressão em frente e verso</p> <p>Nota: Para orientação de alimentação pela margem longa, carregue o papel timbrado com a face voltada para cima e o cabeçalho para o lado esquerdo do alimentador.</p>

Como carregar papel perfurado

Impressão em um lado	Impressão em frente e verso

- Carregue envelopes com o lado da aba voltado para cima.

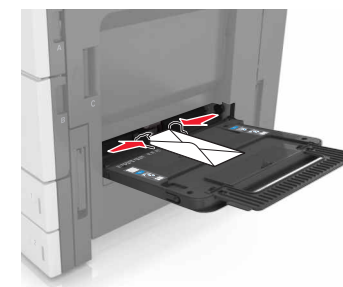

Aviso—Dano Potencial: Nunca use envelopes com selos, fechos, lacres, janelas, revestimentos ou autoadesivos. Esses envelopes podem causar sérios danos à impressora.

- Certifique-se de que o papel esteja abaixo da linha de preenchimento máximo. O excesso pode causar atolamentos de papel.

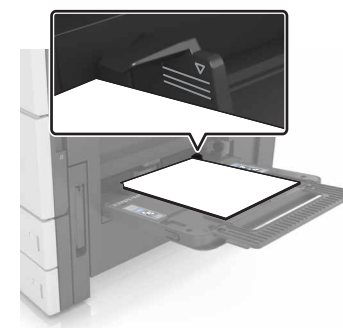

- 5 No painel de controle, defina o tipo e o tamanho de papel no menu Papel para corresponder ao papel carregado no alimentador.

Ligação e desligamento de bandejas

Ligação e desligamento de bandejas

- 1 Abra o navegador da Internet e digite o endereço IP da impressora no campo de endereço.

Notas:

- Veja o endereço IP da impressora na tela Bem-vindo da impressora. O endereço IP é exibido como quatro conjuntos de números separados por pontos, por exemplo, 123.123.123.123.
- Se você estiver usando um servidor proxy, desative-o temporariamente para carregar a página da Web corretamente.

- 2 Clique em **Definições >Menu Papel**.

- 3 Altere as configurações de tamanho e tipo de papel das bandejas que você está vinculando.

- Para vincular as bandejas, certifique-se que o tamanho e o tipo do papel daquela bandeja corresponde ao da outra bandeja.
- Para desvincular as bandejas, certifique-se que o tamanho ou o tipo do papel daquela bandeja *não* corresponde ao da outra bandeja.

- 4 Clique em **Enviar**.

Nota: Você também pode alterar as configurações de tamanho e tipo de papel usando o painel de controle da impressora. Para obter mais informações, consulte [“Configuração do tamanho e do tipo do papel” na página 5](#).

Aviso—Dano Potencial: O papel colocado na bandeja deve corresponder ao nome do tipo de papel atribuído na impressora. A temperatura do fusor varia de acordo com o tipo de papel especificado. Podem ocorrer problemas de impressão se as definições não forem configuradas corretamente.

Criação de um nome personalizado para um tipo de papel

- 1 Na tela inicial, navegue até:



>Menu Papel >Nomes personalizados

- 2 Digite um nome de tipo de papel personalizado e, em seguida, aplique as alterações.
- 3 Toque em **Tipos personalizados** e verifique se o novo tipo de papel personalizado foi substituído pelo nome personalizado.

Atribuição de um tipo de papel personalizado

Uso do servidor da Web incorporado

Atribua um nome de tipo de papel personalizado a uma bandeja ao ligar ou desligar as bandejas.

- 1 Abra o navegador da Internet e digite o endereço IP da impressora no campo de endereço.

Notas:

- Veja o endereço IP da impressora na tela Bem-vindo da impressora. O endereço IP é exibido como quatro conjuntos de números separados por pontos, por exemplo, 123.123.123.123.
- Se você estiver usando um servidor proxy, desative-o temporariamente para carregar a página da Web corretamente.

- 2 Clique em **Definições >Menu Papel >Tipos personalizados**.

- 3 Selecione um nome de tipo de papel personalizado e um tipo de papel.

Nota: Papel é o tipo de papel padrão de fábrica para todos os nomes personalizados definidos pelo usuário.

- 4 Clique em **Enviar**.

Uso do painel de controle da impressora

- 1 Na tela inicial, navegue até:



>Menu papel >Tipos personalizados

- 2 Selecione um nome de tipo de papel personalizado e um tipo de papel.

Nota: Papel é o tipo de papel padrão de fábrica para todos os nomes personalizados definidos pelo usuário.

- 3 Toque em **Enviar**.

Imprimindo

Imprimindo formulários

Use Formulários e Favoritos para acessar de maneira rápida e fácil os formulários frequentemente utilizados ou outras informações que são normalmente impressas. Antes de usar o aplicativo, primeiro defina-o na impressora. Para obter mais informações, consulte [“Configuração de Forms and Favorites” na página 3](#).

- 1 Na tela inicial, navegue até:

Forms and Favorites > selecione o formulário na lista > digite o número de cópias > ajuste as outras definições

- 2 Aplique as alterações.

Imprimir um documento

- 1 A partir do painel de controle da impressora, defina o tipo e o tamanho de papel para corresponder ao papel colocado.

- 2 Enviar o trabalho de impressão:

Para usuários do Windows

- a Com um documento aberto, clique em **Arquivo >Imprimir**.
- b Clique em **Propriedades, Preferências, Opções** ou **Configuração**.
- c Ajuste as definições, se necessário.
- d Clique em **OK >Imprimir**.

Para usuários do Macintosh

- a Personalize as definições da caixa de diálogo Configurar página:
 - 1 Com um documento aberto, selecione **Arquivo >Configuração de página**.
 - 2 Escolha um tamanho de papel ou crie um tamanho personalizado de acordo com o papel colocado.
 - 3 Clique em **OK**.
- b Personalize as definições da caixa de diálogo Imprimir:
 - 1 Com um documento aberto, escolha **Arquivo > Imprimir**. Se necessário, clique no triângulo de detalhes para ver mais opções.
 - 2 A partir dos menus pop-up, ajuste as configurações, se necessário.

Nota: Para imprimir em um tipo específico de papel, ajuste a definição do tipo do papel para corresponder ao papel colocado ou selecione a bandeja ou alimentador apropriado.

3 Clique em **Imprimir**.

Ajustando a tonalidade do toner

1 Na tela inicial, navegue até:



>Configurações >Configurações de impressão >Menu Qualidade

2 Ajuste a configuração de tonalidade do toner e salve as alterações.

Impressão a partir de uma unidade flash

Notas:

- Antes de imprimir um arquivo PDF criptografado, uma mensagem solicitará que você digite a senha do arquivo usando o painel de controle.
- Você não pode imprimir arquivos para os quais não tenha permissões de impressão.

1 Insira uma unidade flash na porta USB.

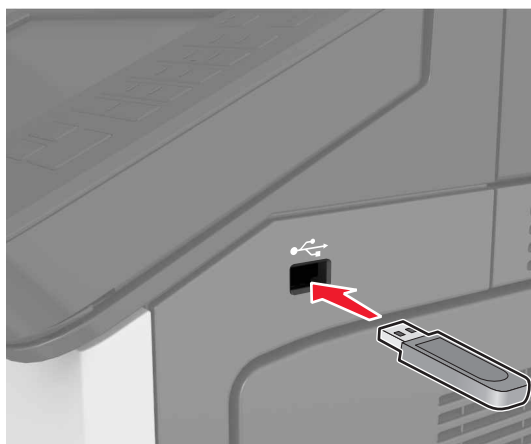

Notas:

- Um ícone de unidade flash será exibido na tela inicial quando uma unidade flash estiver instalada.

- Se você inserir a unidade flash quando a impressora solicitar atenção, como no caso de um atolamento, a impressora ignorará a unidade flash.
- Se você inserir o dispositivo de memória enquanto a impressora estiver processando outros trabalhos de impressão, a mensagem **Ocupada** será exibida. Após o processamento desses trabalhos, talvez seja necessário exibir a lista de trabalhos suspensos para imprimir documentos a partir da unidade flash.

Aviso—Dano Potencial: Não toque em áreas mostradas da impressora ou da unidade flash enquanto a impressora estiver imprimindo ativamente, lendo ou gravando no dispositivo de memória. Poderá haver perda de dados ou falha.



2 No painel de controle, toque no documento que você deseja imprimir.

3 Especifique o número de cópias que serão impressas e, em seguida, envie o trabalho para impressão.

Notas:

- Não remova a unidade flash da porta USB antes do término da impressão do documento.
- Se você deixar a unidade flash na impressora depois de sair da tela inicial do menu USB, toque em **Trabalhos suspensos** na tela inicial para imprimir pela unidade flash.

Unidades flash e tipos de arquivo suportados

Notas:

- Unidades flash USB de alta velocidade devem ser compatíveis com o padrão de velocidade total. Dispositivos USB de baixa velocidade não são suportados.
- Unidades flash USB devem ser compatíveis com o sistema de arquivos FAT (File Allocation Tables). Os dispositivos formatados com NTFS (New Technology File System) ou qualquer outro sistema de arquivos não são compatíveis.

Unidades flash recomendadas	Tipo de arquivo
Muitas unidades flash foram testadas e aprovadas para uso com a impressora. Para obter mais informações, entre em contato com o local em que você adquiriu a impressora.	Documentos: <ul style="list-style-type: none">• .pdf• .xps &Imagens: <ul style="list-style-type: none">• .dcm• .gif• .jpeg ou .jpg• .bmp• .pcx• .tiff ou .tif• .png

Cancelamento de um trabalho de impressão

Cancelando um trabalho de impressão a partir do painel de controle da impressora

1 No painel de controle da impressora, toque em **Cancelar trabalho** ou pressione no teclado numérico.

2 Toque no trabalho de impressão a ser cancelado e em **Excluir trabalhos selecionados**.

Nota: Se você pressionar no teclado, toque **Continuar** para retornar à tela inicial.

Cancelamento de trabalhos de impressão do computador

Para usuários do Windows

- 1 Abra a pasta de impressoras.

No Windows 8

No botão Pesquisar, digite **run** e navegue para:

Executar > digite **control printers** (controlar impressoras) >OK

No Windows 7 ou anterior

- a Clique em , ou clique em **Iniciar** e depois em **Executar**.
 - b Digite **control printers** (controlar impressoras).
 - c Pressione **Enter** ou clique em **OK**.
- 2 Clique duas vezes no ícone de impressora.
 - 3 Selecione o trabalho de impressão que deseja cancelar.
 - 4 Clique em **Excluir**.

Para usuários do Macintosh

- 1 Em Preferências do sistema no menu Apple, abra a pasta de impressoras.
- 2 Abra a fila de impressão, selecione o trabalho de impressão a ser cancelado e exclua-o.

Cópia

Notas:

- Ao usar o alimentador automático de documentos (ADF), coloque o documento original com a face voltada para cima.
- Ao usar o vidro do scanner, coloque o documento voltado para baixo no canto com a seta.

Cópias

Copiar usando o ADF ou o vidro do scanner

- 1 Carregue um documento original na bandeja do ADF ou no vidro do scanner.

Nota: Para evitar uma imagem cortada, verifique se o tamanho do documento original e do papel são os mesmos.

- 2 Na tela inicial, navegue até:

Copiar > especifica as configurações de cópia > **Copiar**

Nota: Para fazer uma cópia rápida, no painel de controle,

pressione .

Cópia de fotos

- 1 Coloque uma foto no vidro do scanner.
- 2 Na tela inicial, navegue até:

Copiar >Conteúdo >Foto > 

- 3 No menu Origem do conteúdo, escolha uma configuração que melhor descreve a sua foto original.

- 4 Toque em  > **Copiar**.

Cancelando um trabalho de cópia enquanto as páginas estiverem sendo impressas

- 1 No painel de controle da impressora, toque em **Cancelar trabalho** ou pressione  no teclado numérico.
- 2 Toque no trabalho a ser cancelado e, depois, toque em **Excluir trabalhos selecionados**.

Nota: Se você pressionar  no teclado, toque **Continuar** para retornar à tela inicial.

Envio de e-mails

Notas:

- Ao usar o alimentador automático de documentos (ADF), coloque o documento original com a face voltada para cima.
- Ao usar o vidro do scanner, coloque o documento voltado para baixo no canto com a seta.

Configuração da impressora para enviar e-mail

Configurando as definições de e-mail

- 1 Abra o navegador da Internet e digite o endereço IP da impressora no campo de endereço.

Notas:

- Veja o endereço IP da impressora na tela Bem-vindo da impressora. O endereço IP é exibido como quatro conjuntos de números separados por pontos, por exemplo, 123.123.123.123.
- Se você estiver usando um servidor proxy, desative-o temporariamente para carregar a página da Web corretamente.

- 2 Clique em **Configurações** > **Configurações de e-mail/FTP** > **Configurações de e-mail**.

- 3 Digite as informações apropriadas e clique em **Enviar**.

Criação de um atalho de e-mail

Criação de um atalho de e-mail usando o Servidor da Web incorporado

- 1 Abra o navegador da Internet e digite o endereço IP da impressora no campo de endereço.

Notas:

- Veja o endereço IP da impressora na tela Bem-vindo da impressora. O endereço IP é exibido como quatro conjuntos de números separados por pontos, por exemplo, 123.123.123.123.
- Se você estiver usando um servidor proxy, desative-o temporariamente para carregar a página da Web corretamente.

- 2 Clique em **Configurações**.

- 3 Na coluna Outras definições, clique em **Gerenciar atalhos** > **Configuração de atalho de e-mail**.

- 4 Digite um nome exclusivo para o destinatário e insira o endereço de e-mail. Se você estiver inserindo vários endereços, separe cada endereço com uma vírgula.

- 5 Clique em **Adicionar**.

Criação de um atalho de e-mail usando o painel de controle

- 1 Na tela inicial, navegue até:
MeuAtalho >Criar >E-mail
- 2 Digite um nome de atalho exclusivo e, em seguida, toque em **Concluído**.
- 3 Defina as configurações de e-mail e, em seguida, toque em **Concluído**.
- 4 Toque em **Atalhos de e-mail** na tela inicial para verificar o atalho.

Cancelamento de um e-mail

- Ao usar o ADF, toque em **Cancelar trabalho** quando a opção **Digitalização** for exibida.
- Ao usar o vidro do scanner, toque em **Cancelar trabalho** quando a opção **Digitalização** ou **Digitalizar a próxima página/Concluir o trabalho** for exibida.

Fax

Notas:

- Ao usar o alimentador automático de documentos (ADF), coloque o documento original com a face voltada para cima.
- Ao usar o vidro do scanner, coloque o documento voltado para baixo no canto com a seta.

Envio de um fax

Enviar fax usando o painel de controle

- 1 Carregue um documento original na bandeja do ADF ou no vidro do scanner.
- 2 Na tela inicial, toque em **Fax** e insira o número do fax.

Notas:

- Você também pode inserir o destinatário usando o número do atalho ou o catálogo de endereços.
 - Para adicionar destinatários, toque em **Próximo número**.
- 3 Toque em **Enviar por fax**.

Envio de fax usando o computador

- 1 Com um documento aberto, clique em **Arquivo >Imprimir**.
- 2 Selecione a impressora e clique em **Propriedades, Preferências, Opções** ou **Configuração**.
- 3 Navegue para:
Fax >Ativar fax
- 4 Digite o número ou números de fax do destinatário.
- 5 Se necessário, insira um prefixo no campo "Prefixo de discagem".
- 6 Selecione o tamanho de papel e a orientação de página apropriados e, em seguida, aplique as alterações.

Notas:

- A opção de fax está disponível para uso somente com a versão PostScript do driver ou Driver de Fax Universal. Para obter informações sobre como instalar esses drivers, entre em contato com o local onde você adquiriu a impressora.
- A opção de fax deve ser configurada e ativada na guia **Configuração** do driver PostScript para que ela possa ser usada.

Enviando um fax em um horário agendado

- 1 Carregue um documento original com a face voltada para cima e a borda curta entrando primeiro na bandeja ADF ou com a face voltada para baixo no vidro do scanner.

Notas:

- Não carregue cartões-postais, fotografias, itens pequenos, transparências, papel fotográfico ou mídia fina (como recortes de revistas) na bandeja ADF. Coloque esses itens no vidro do scanner.
 - A luz do indicador do ADF acende quando o papel é carregado corretamente.
- 2 Se você estiver carregando um documento na bandeja ADF, ajuste as guias de papel.

- 3 Na tela inicial, navegue até:

Fax > insira o número de fax >Opções >Envio com atraso

Nota: Se o Modo Fax estiver configurado como Servidor de fax, o botão **Envio com atraso** não será exibido. Os fax que estão aguardando transmissão são listados na fila de fax.

- 4 Especifique o horário em que o fax será enviado e toque em



- 5 Toque em **Enviar por fax**.

Nota: O documento será digitalizado e, em seguida, enviado por fax na hora programada.

Criação de atalhos

Criação de um atalho de destino de fax usando o Servidor da Web incorporado

Você pode criar um número de atalho para um único número de fax ou para um grupo de números de fax.

- 1 Abra o navegador da Internet e digite o endereço IP da impressora no campo de endereço.

Notas:

- Veja o endereço IP da impressora na tela Bem-vindo da impressora. O endereço IP é exibido como quatro conjuntos de números separados por pontos, por exemplo, 123.123.123.123.
- Se você estiver usando um servidor proxy, desative-o temporariamente para carregar a página da Web corretamente.

- 2 Clique em **Configurações > Gerenciar atalhos > Configuração de atalho de fax**.

Nota: Uma senha poderá ser necessária. Se você não tiver um ID e uma senha, entre em contato com o responsável pelo suporte do sistema.

- 3 Digite um nome para o atalho e insira o número do fax.

Notas:

- Para criar um atalho de vários números, digite os números de fax do grupo.
- Separe cada número de fax no grupo com um ponto-e-vírgula (;).

- 4 Atribua um número de atalho.

Nota: Se você inserir um número que já está sendo usado, será solicitado a selecionar outro número.

- 5 Clique em **Adicionar**.

Criando um atalho de destino de fax com o painel de controle da impressora

- 1 Na tela Bem-vindo, toque em **Fax** e insira o número do fax.

Nota: Para criar um grupo de números de fax, toque em **Próximo número** e insira o próximo número de fax.



- 2 Toque em .
- 3 Digite um nome exclusivo para o atalho e toque em **Concluído**.
- 4 Verifique se o nome e o número do atalho estão corretos e toque em **OK**.

Nota: Se o nome ou o número estiverem incorretos, toque em **Cancelar** e insira as informações novamente.

Digitalização

Notas:

- Ao usar o alimentador automático de documentos (ADF), coloque o documento original com a face voltada para cima.
- Ao usar o vidro do scanner, coloque o documento voltado para baixo no canto com a seta.

Uso do Scan to Network

Com o Scan to Network, você pode digitalizar documentos e enviá-los para os destinos de rede especificados pelo funcionário do suporte ao sistema. Com os destinos (pastas de rede compartilhadas) estabelecidos na rede, o processo de configuração do aplicativo envolve sua instalação e configuração na impressora apropriada usando o Embedded Web Server. Para obter mais informações, consulte "[Configuração de Scan to Network](#)" na página 5.

Digitalização para um endereço de FTP

Digitalizar para um endereço de FTP usando o painel de controle

- 1 Carregue um documento original na bandeja do ADF ou no vidro do scanner.
- 2 Na tela inicial, navegue até:
FTP > FTP > digite o endereço de FTP > Concluído > Enviar

Notas:

- Você também pode inserir o destinatário usando o número do atalho ou o catálogo de endereços.
- Para adicionar destinatários, toque em **Próximo número**.

Digitalização para um computador ou uma unidade flash

Configuração de Digitalizar para o computador

Notas:

- Esse recurso é suportado somente no Windows Vista ou posterior.
- Certifique-se de que o computador e a impressora estejam conectados à mesma rede.

- 1 Abra a pasta de impressoras e selecione sua impressora.

Nota: Se sua impressora não estiver na lista, adicione-a.

- 2 Abra as propriedades da impressora e, em seguida, ajuste as definições conforme necessário.
- 3 No painel de controle, toque em **Digitalizar para o computador** > selecione a definição de digitalização apropriada > **Enviar**.

Digitalizando para uma unidade flash

- 1 Carregue um documento original na bandeja do ADF ou no vidro do scanner.
- 2 Insira a unidade flash na porta USB.
- 3 Selecione a pasta de destino e toque em **Digitalizar para unidade USB**.
- 4 Ajuste as configurações de digitalização e toque em **Digitalizar**.

Limpeza de atolamentos

Evitando atolamentos

Coloque o papel corretamente

- Verifique se o papel está plano na bandeja.



- Não remova uma bandeja durante a impressão.
- Não coloque uma bandeja durante a impressão. Coloque-o antes de imprimir, ou aguarde a mensagem para colocá-lo.
- Não coloque papel em excesso. Certifique-se de que a altura da pilha de papel esteja abaixo do indicador de preenchimento.
- Não deslize o papel na bandeja. Carregue o papel de acordo com a ilustração.



- Verifique se as guias da bandeja de papel ou do alimentador multi-uso estão posicionadas corretamente e se não estão pressionadas contra os papéis ou os envelopes.
- Empurre a bandeja firmemente na impressora após colocar o papel.

Use os papéis recomendados

- Use apenas os papéis e a mídia especial recomendados.
- Não coloque papel enrugado, amassado, úmido ou curvado.

- Flexione, ventile e endireite o papel antes de carregá-lo.

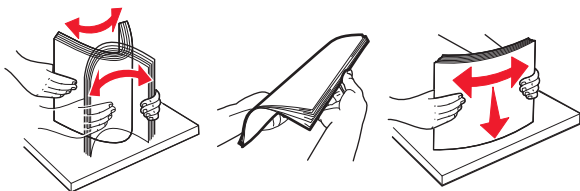

- Não use papel que tenha sido cortado ou aparado à mão.
- Não misture tamanhos, pesos ou tipos de papel na mesma bandeja.
- Assegure-se de que o tamanho e o tipo de papel estão definidos corretamente no computador ou painel de controle da impressora.
- Guarde o papel de acordo com as recomendações do fabricante.

Compreendendo mensagens e locais de atolamento

Quando ocorre um atolamento, é exibida no visor da impressora uma mensagem indicando o local do atolamento e informações para limpar o atolamento. Abra as portas, tampas e bandejas indicadas no visor para remover o atolamento.

Notas:

- Quando o Assistente de atolamento estiver definido como Ativado, a impressora automaticamente descarrega páginas em branco ou páginas parcialmente impressas depois que um atolamento de papel for solucionado. Verifique a sua impressão por páginas em branco.
- Quando a Recuperação do atolamento está definida em Ligado ou Automático, a impressora imprime novamente as páginas atoladas. No entanto, a configuração Automático imprime novamente as páginas atoladas somente se uma memória da impressora adequada estiver disponível.

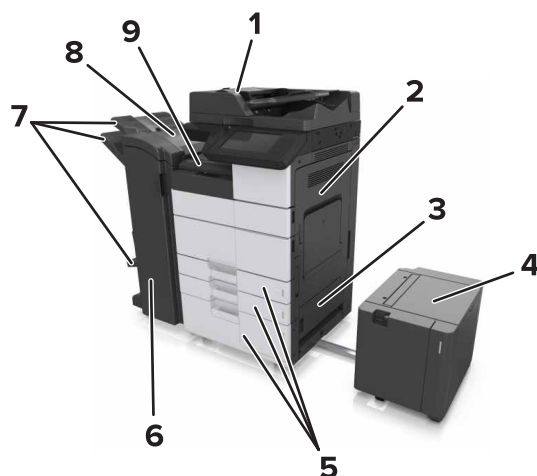

	Nome da área
1	Alimentador automático de documentos (ADF)
2	Porta C
3	Porta D
4	Porta F
5	Bandejas
6	Porta H
7	Bandejas do encadernador
8	Porta J
9	Área G

Nome da área	Mensagem do painel de controle	O que fazer
ADF	Atolamento de [x] página(s), pressione a lingueta na área E para abrir a tampa superior do ADF. [28y.xx]	Abra a porta superior do ADF e, em seguida, remova o papel atolado.
Alimentador multifunção	Atolamento de [x] página(s), tire o papel atolado do alimentador multifunção. [200.xx]	Remova o papel atolado do alimentador.

Nome da área	Mensagem do painel de controle	O que fazer
Porta C, bandejas	Atolamento de [x] página(s), abra a porta C e limpe todo o atolamento de papel. [2yy.xx]	Abra a porta C e remova o papel atolado. Tire a bandeja e remova o papel atolado.
	Atolamento de [x] página(s), deslize a bandeja para 3000 folhas e abra a porta C. [2yy.xx]	
Porta D, bandejas	Atolamento de [x] página(s), abra a porta D e limpe todo o papel atolado. [24y.xx]	Abra a porta D e remova o papel atolado. Tire a bandeja e remova o papel atolado.
	Atolamento de [x] página(s), deslize a bandeja para 3000 folhas e abra a porta D. [24y.xx]	
Portas C e F	Atolamento de [x] página(s), deslize a bandeja para 3000 folhas e abra a porta F. [24y.xx]	Puxe a bandeja para 3000 folhas e, em seguida, remova o papel atolado a partir da lateral da bandeja. Abra a porta F e remova o papel atolado.
Área G, portas C, J e H, bandeja do encadernador	Atolamento de [x] página(s), abra as portas G, H e J e remova o papel atolado. [4yy.xx]	Abra a porta G e remova o papel atolado. Abra a porta H e remova o papel atolado.
Portas C e G, bandeja do encadernador	Atolamento de [x] página(s), pressione a lingueta ao lado da porta G e deslize o encadernador para a esquerda. Deixe o papel na bandeja. [40y.xx]	Deslize o encadernador para a esquerda e remova o papel atolado.
Área G, portas C, J e H, bandeja do encadernador	Atolamento de [x] página(s), abra a porta H e gire o botão SD3 no sentido horário. Deixe o papel na bandeja. [426.xx-428.xx]	Abra a porta H e remova o papel atolado.

Atolamento de [x] página(s), tire o papel atolado do alimentador multiuso. [200.xx]

- 1 Remova todo o papel do alimentador multiuso.

2 Remova o papel atolado.



3 Abra a porta C para remover fragmentos de papel.

Nota: Certifique-se de que a porta C não esteja em contato com nenhum cabo conectado à impressora.

4 Fechar porta C.

5 Flexione as folhas para trás e para frente para soltá-las e ventile-as. Não dobre nem amasse o papel. Alinhe as folhas sobre uma superfície plana.

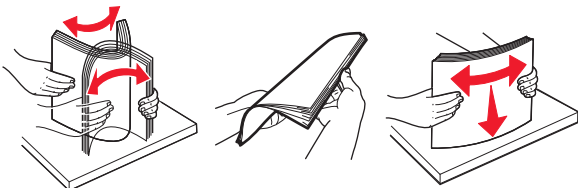

6 Coloque o papel novamente.

Atolamento de [x] página(s), abra a porta C e limpe todo o atolamento de papel. [2yy.xx]

1 Abra a porta C. Certifique-se de que a porta C não esteja em contato com nenhum cabo conectado à impressora.

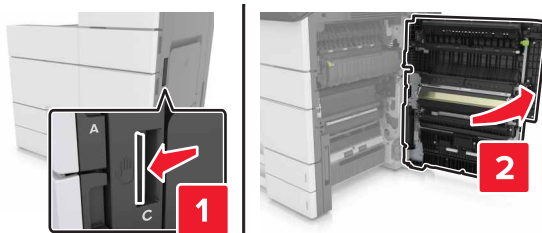

2 Remova o papel atolado de qualquer um dos seguintes locais:

Nota: Certifique-se de que todos os fragmentos de papel sejam removidos.

ATENÇÃO — SUPERFÍCIE QUENTE: A parte interna da impressora pode estar quente. Para reduzir o risco de ferimentos devido a um componente quente, espere a superfície esfriar antes de tocá-la.

- Área do fusor

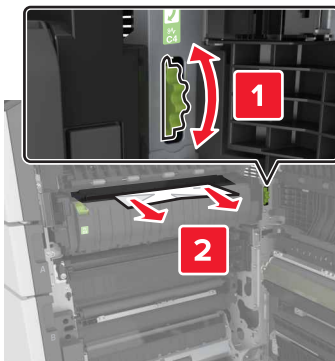

- Abaixo da área do fusor

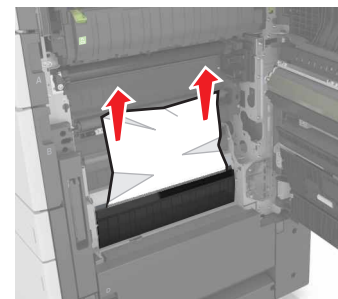

- Área duplex

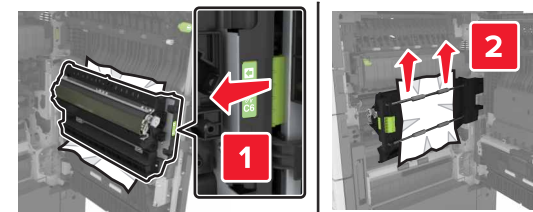

- Acima da área duplex

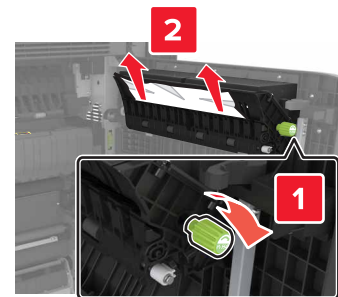

3 Abra as bandejas padrão, e em seguida, localize o papel atolado.

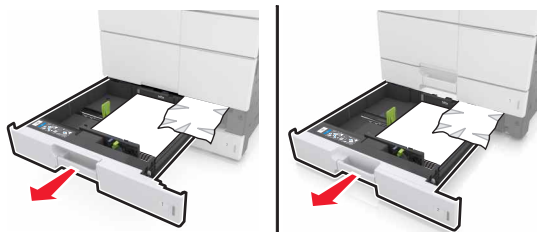

4 Remova o papel atolado.

Nota: Certifique-se de que todos os fragmentos de papel sejam removidos.



5 Feche as bandejas e a porta C.

Atolamento de [x] página(s), deslize a bandeja para 3.000 folhas e abra a porta C. [2yy.xx]

1 Deslize a bandeja para 3.000 folhas.

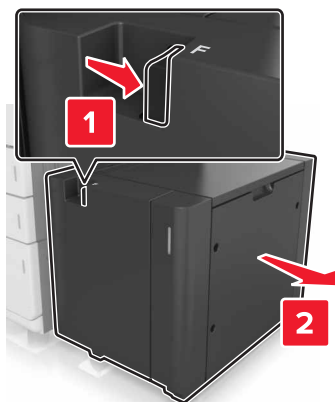

2 Abra a porta C. Certifique-se de que a porta C não esteja em contato com nenhum cabo conectado à impressora.



3 Remova o papel atolado de qualquer um dos seguintes locais:

Nota: Certifique-se de que todos os fragmentos de papel sejam removidos.



ATENÇÃO — SUPERFÍCIE QUENTE: A parte interna da impressora pode estar quente. Para reduzir o risco de ferimentos em um componente quente, espere a superfície esfriar antes de tocá-la.

• Área do fusor

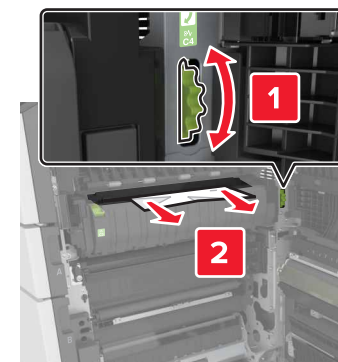

• Abaixo da área do fusor

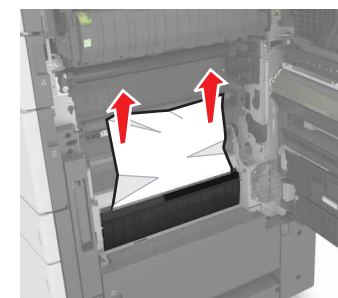

• Área duplex



- Acima da área duplex

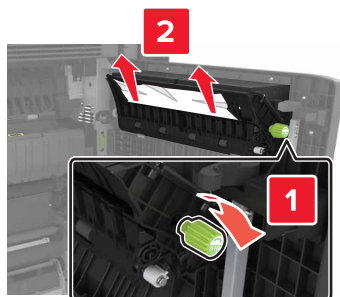

- Abra as bandejas padrão, e em seguida, localize o papel atolado.



- Remova o papel atolado.

Nota: Certifique-se de que todos os fragmentos de papel sejam removidos.



- Feche as bandejas e a porta C.

- Deslize a bandeja para 3.000 folhas de volta no lugar.

Atolamento de [x] página(s), abra a porta D e limpe todo o papel atolado. [24y.xx]

- Abra a porta D e remova o papel atolado.

Nota: Certifique-se de que todos os fragmentos de papel sejam removidos.

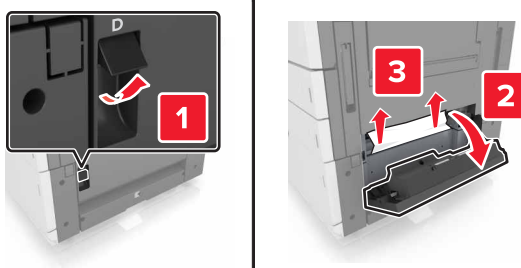

- Abra a bandeja opcional e localize o papel atolado.

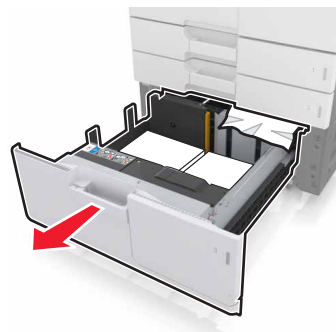

- Remova o papel atolado.

Nota: Certifique-se de que todos os fragmentos de papel sejam removidos.

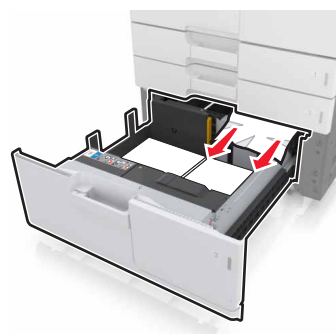

- Feche a bandeja e a porta D.

Atolamento de [x] página(s), deslize a bandeja para 3000 folhas e abra a porta D. [24y.xx]

- Deslize a bandeja para 3.000 folhas.

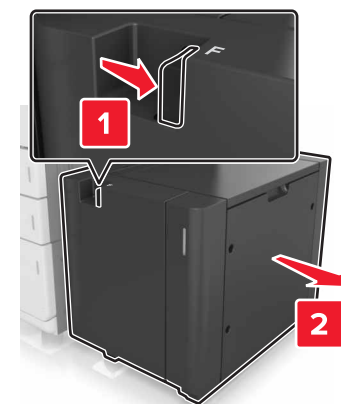

- Abra a porta D e remova o papel atolado.

Nota: Certifique-se de que todos os fragmentos de papel sejam removidos.

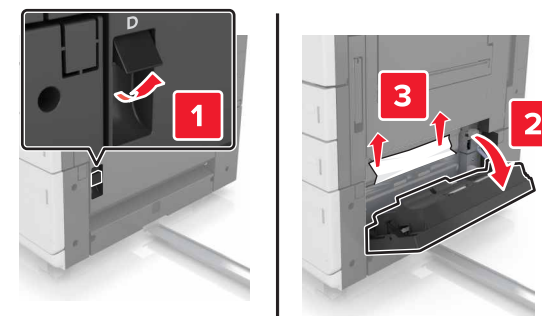

3 Abra a bandeja opcional e localize o papel atolado.

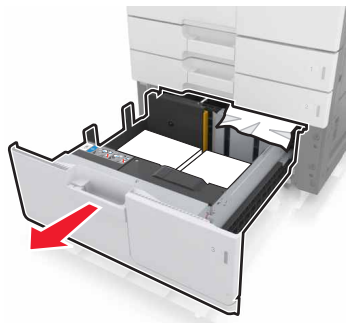

4 Remova o papel atolado.

Nota: Certifique-se de que todos os fragmentos de papel sejam removidos.

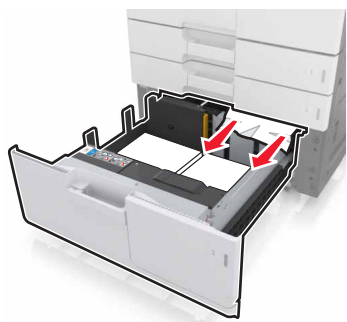

5 Feche a bandeja e a porta D.

6 Deslize a bandeja para 3.000 folhas de volta no lugar.

Atolamento de [x] página(s), deslize a bandeja para 3.000 folhas e abra a porta F. [24y.xx]

1 Deslize a bandeja para 3.000 folhas.

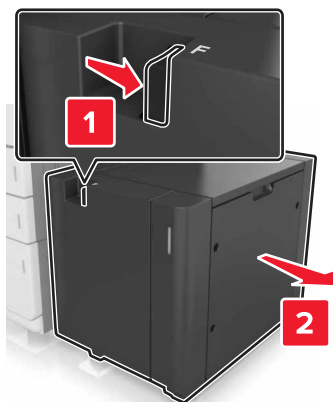

2 Remova o papel atolado.

Nota: Certifique-se de que todos os fragmentos de papel sejam removidos.

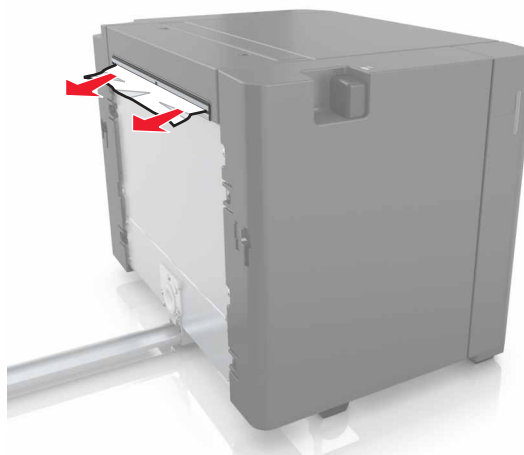

3 Abra a porta F e remova o papel atolado.

Nota: Certifique-se de que todos os fragmentos de papel sejam removidos.

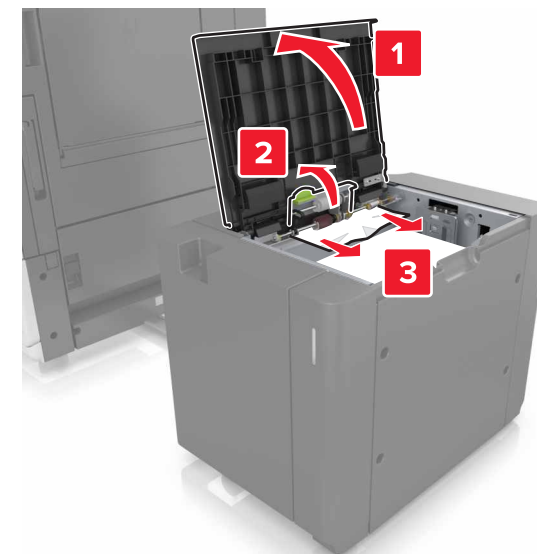

4 Feche a porta F.

5 Abra a porta C. Certifique-se de que ela não esteja em contato com nenhum cabo conectado à impressora.



6 Remova o papel atolado de qualquer um dos seguintes locais:

Nota: Certifique-se de que todos os fragmentos de papel sejam removidos.

ATENÇÃO — SUPERFÍCIE QUENTE: A parte interna da impressora pode estar quente. Para reduzir o risco de ferimentos devido a um componente quente, espere a superfície esfriar antes de tocá-la.

- Área do fusor

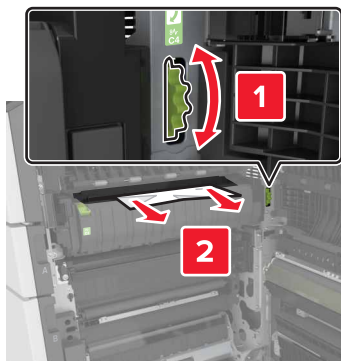

- Abaixo da área do fusor

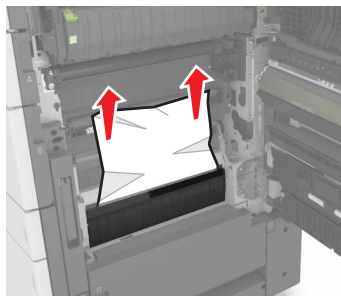

- Área duplex

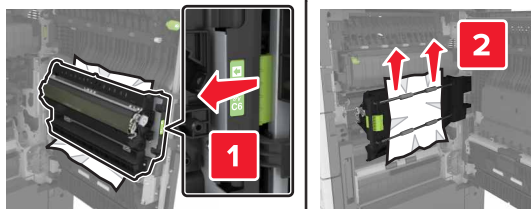

- Acima da área duplex

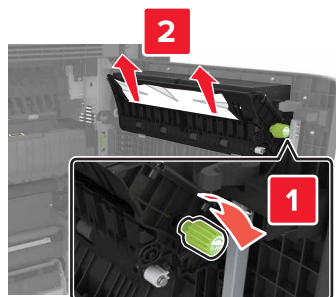

7 Feche a porta C e deslize a bandeja para 3.000 folhas de volta ao lugar.

Atolamento de [x] página(s), abra as portas G, H e J e remova o papel atolado. Deixe o papel na bandeja. [4yy.xx]

1 Abra a porta G e remova o papel atolado.

Nota: Certifique-se de que todos os fragmentos de papel foram removidos.

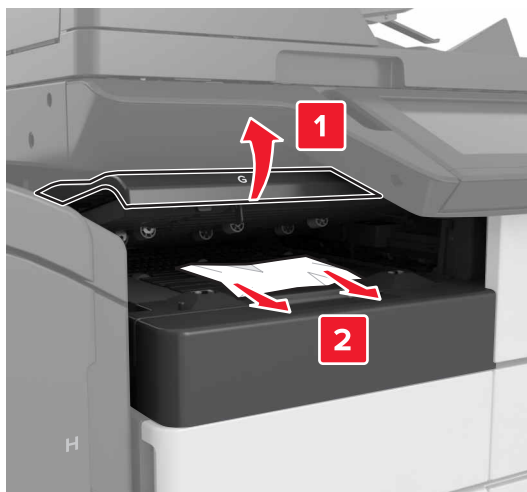

2 Abra a porta J e levante a alça J1 até a posição vertical.

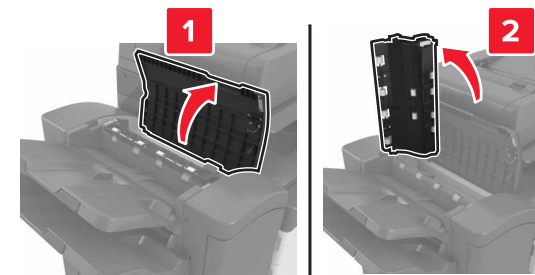

3 Abra a porta H.

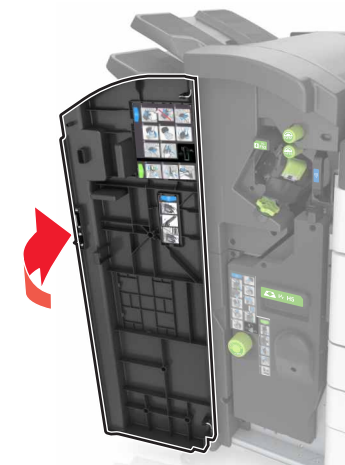

4 Remova o papel atolado de qualquer um dos seguintes locais:

Nota: Certifique-se de que todos os fragmentos de papel foram removidos.

• Porta J



Nota: Se houver um papel atolado entre as bandejas do encadernador, remova o papel.

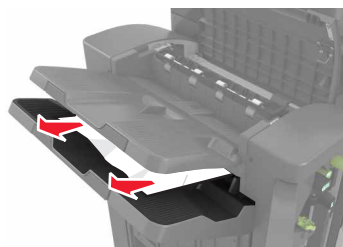

• Áreas H1 e H2



• Áreas H3 e H4

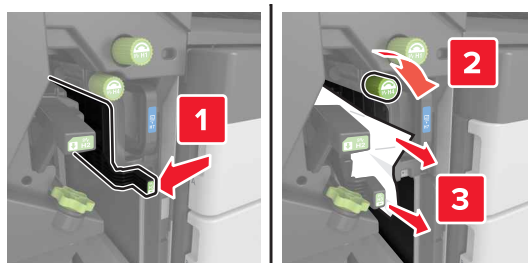

• Área H6

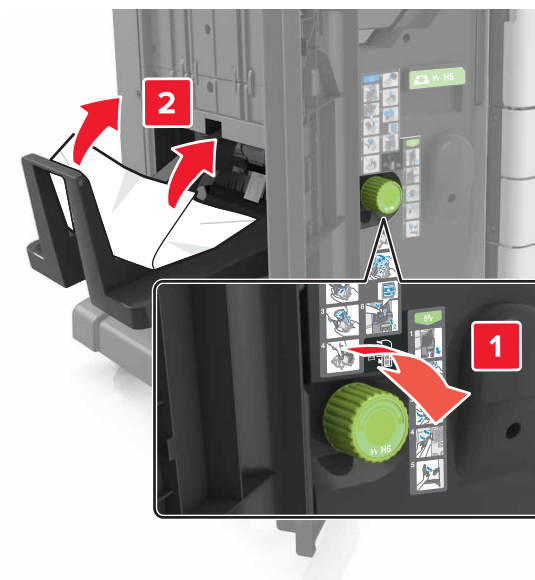

5 Feche a porta H.

6 Abra a porta C e remova o papel atolado.

Nota: Certifique-se de que a porta C não esteja em contato com nenhum cabo conectado à impressora.

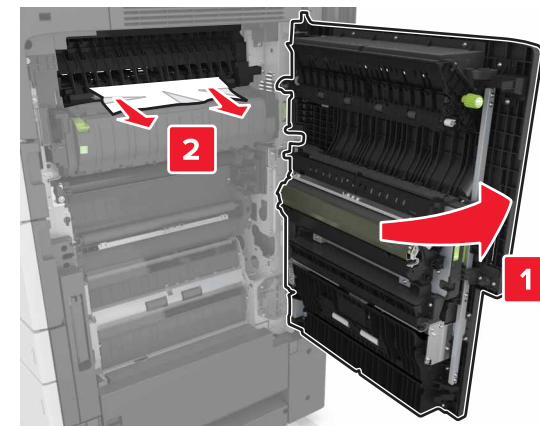

Notas:

- Certifique-se de que todos os fragmentos de papel sejam removidos.
- Se a bandeja de 3000 folhas estiver instalada, deslize-a para a direita para abrir a porta.

7 Fechar porta C.

Atolamento de [x] página(s), pressione a trava para acessar a área G. Deixe o papel na bandeja. [40y.xx]

1 Remova todo o papel da bandeja do encadernador.

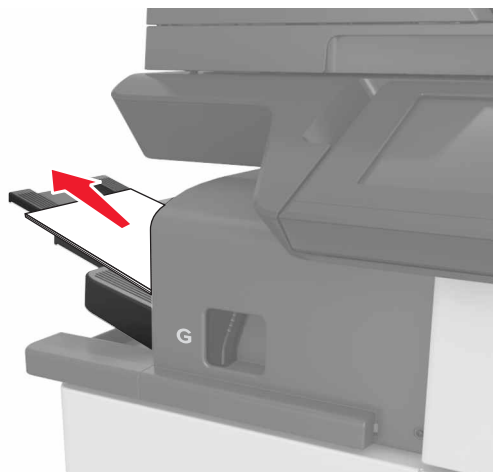

2 Pressione a trava e deslize o encadernador para a esquerda e remova o papel atolado.

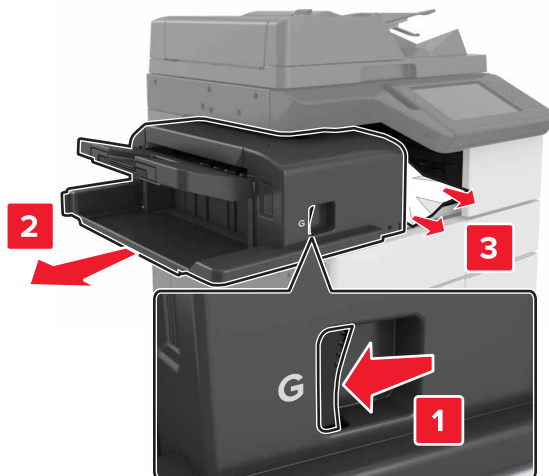

Notas:

- Certifique-se de que todos os fragmentos de papel sejam removidos.
- Se necessário, vire a roda giratória G1 para baixo para alimentar o papel atolado na bandeja de acabamento e remova o papel.



3 Deslize o encadernador de volta no lugar.

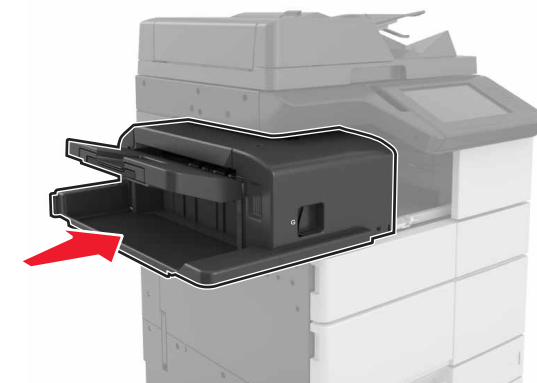

4 Abra a porta C e remova o papel atolado.

ATENÇÃO — SUPERFÍCIE QUENTE: A parte interna da impressora pode estar quente. Para reduzir o risco de ferimentos em um componente quente, espere a superfície esfriar antes de tocá-la.

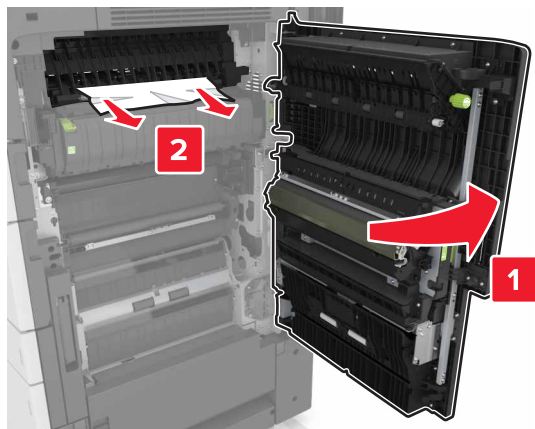

Notas:

- Certifique-se de que a porta C não esteja em contato com nenhum cabo conectado à impressora.
- Certifique-se de que todos os fragmentos de papel sejam removidos.
- Se a bandeja de 3.000 folhas estiver instalada, deslize-a para a direita para abrir a porta.

5 Fechar porta C.

Atolamento de [x] página(s), pressione a lingueta para acessar a área G e limpe os grampos atolados. Deixar o papel na bandeja. [402,93]

1 Remova todo o papel da bandeja do encadernador.



2 Pressione a trava no encadernador e, em seguida, deslize o encadernador para a esquerda.

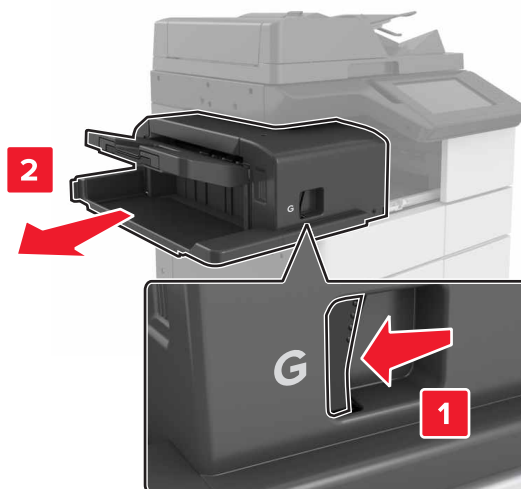

3 Remova o suporte do cartucho de grampos.

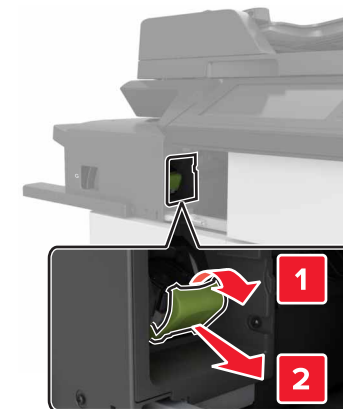

4 Utilize a guia de metal para elevar a proteção de grampos e, em seguida, remova qualquer grampo solto.

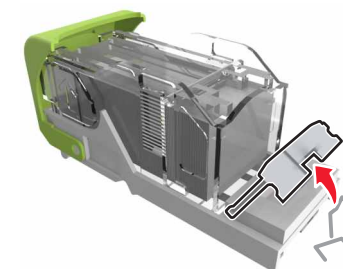

5 Pressione a proteção de grampos para baixo até que ele se encaixe no lugar.

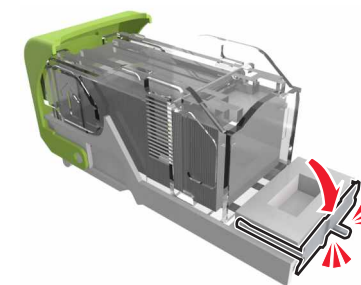

6 Pressione os grampos contra o suporte de metal.



Nota: Se os grampos estiverem na parte posterior do cartucho, sacuda o cartucho para baixo para trazer os grampos próximos do suporte de metal.

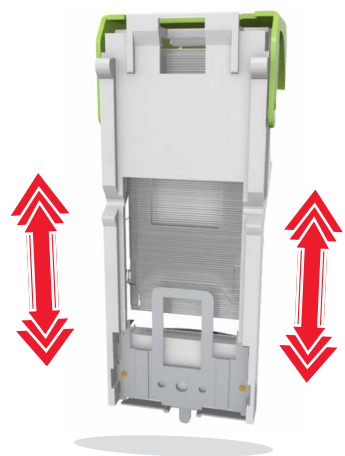

7 Empurre o suporte do cartucho para o encadernador até que o suporte se encaixe no lugar.

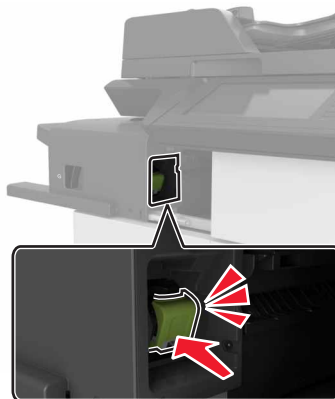

8 Deslize o encadernador de volta no lugar.

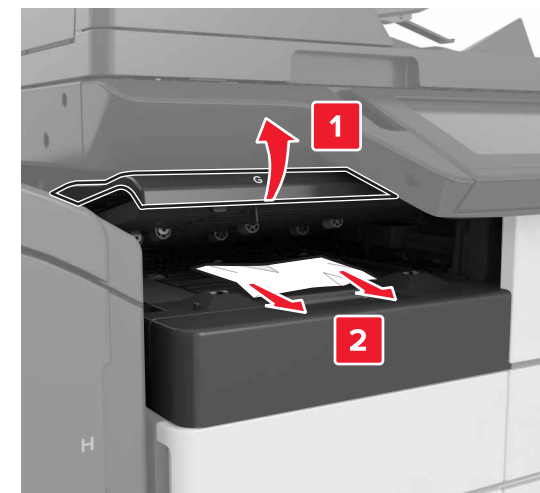
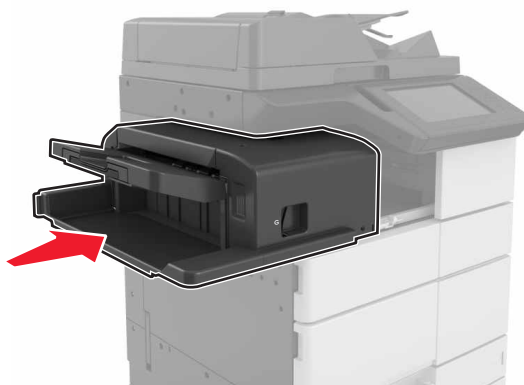

1 Abra a porta J e levante a alça J1.

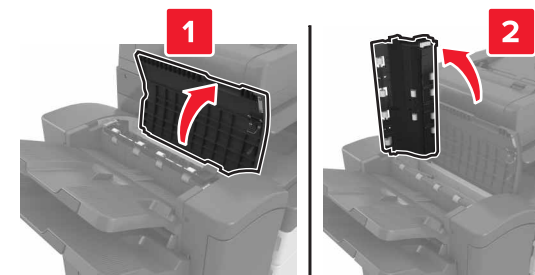

Atolamento de [x] página(s), abra a porta H e gire o botão H6 no sentido horário. Deixe o papel na bandeja. [426.xx-428.xx]

Se o papel atolado está localizado sob a porta G, abra a porta e remova o papel.

2 Abra a porta H.



3 Remova o papel atolado de qualquer um dos seguintes locais:

Nota: Certifique-se de que todos os fragmentos de papel sejam removidos.

- Porta J

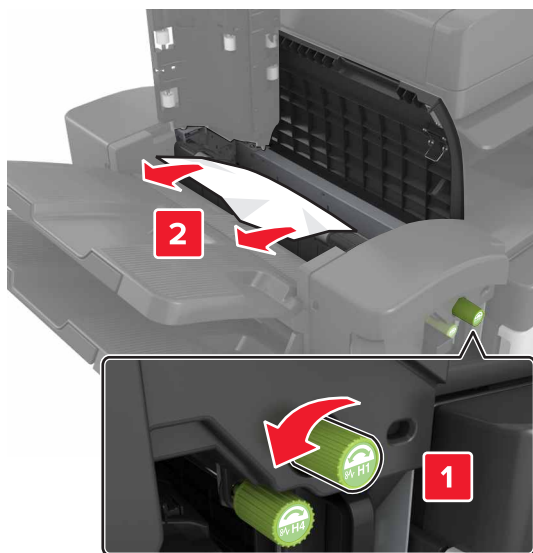

Nota: Se houver um papel atolado entre as bandejas do encadernador, remova o papel.

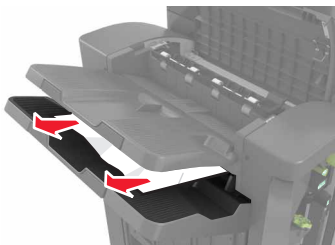

- Áreas H1 e H2

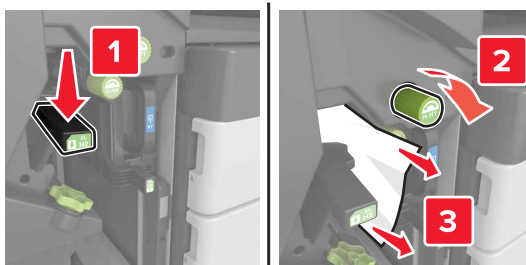

- Áreas H3 e H4

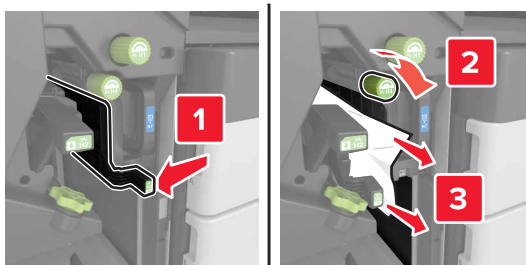

- Área H6

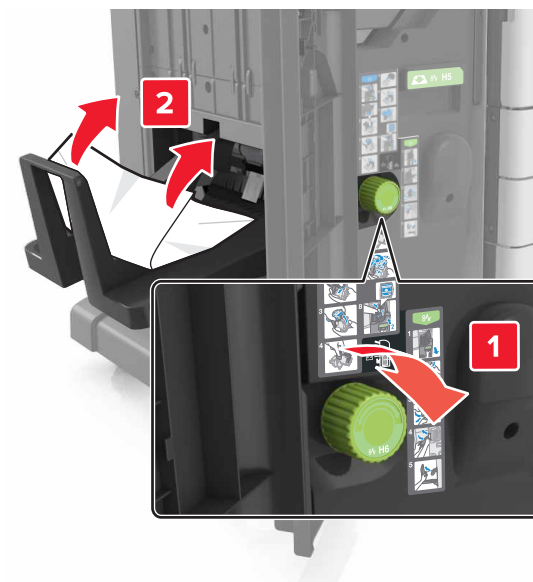

4 Utilizando a alça H5, puxe o criador de brochuras.

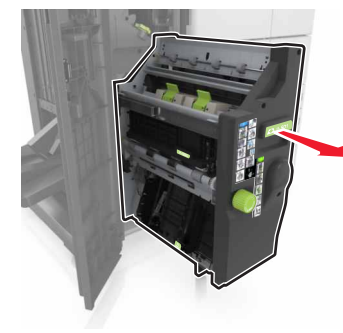

5 Remova o papel atolado de qualquer um dos seguintes locais:

Nota: Certifique-se de que todos os fragmentos de papel sejam removidos.

• Área H8

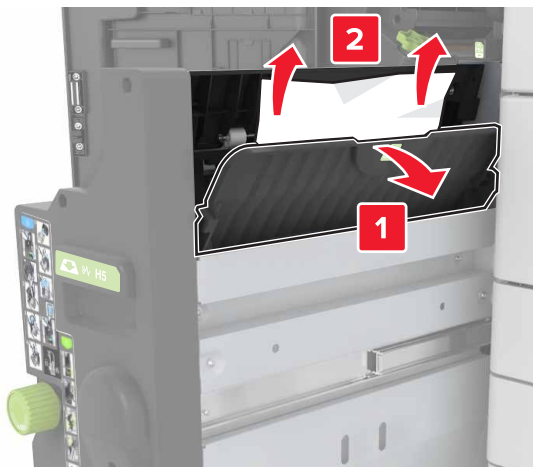

• Área H9

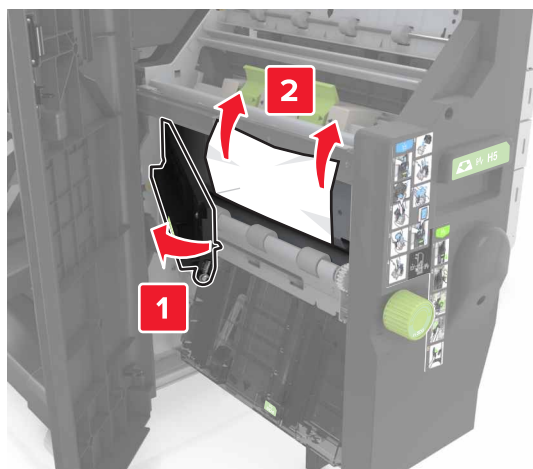

• Área H10

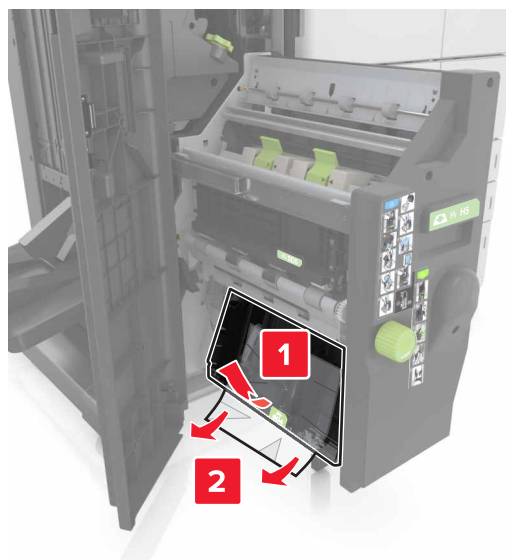

6 Empurre o criador de brochuras para a posição original.

7 Feche a porta H.

8 Abra a porta C e remova o papel atolado.

 **ATENÇÃO — SUPERFÍCIE QUENTE:** A parte interna da impressora pode estar quente. Para reduzir o risco de ferimentos devido a um componente quente, espere a superfície esfriar antes de tocá-la.

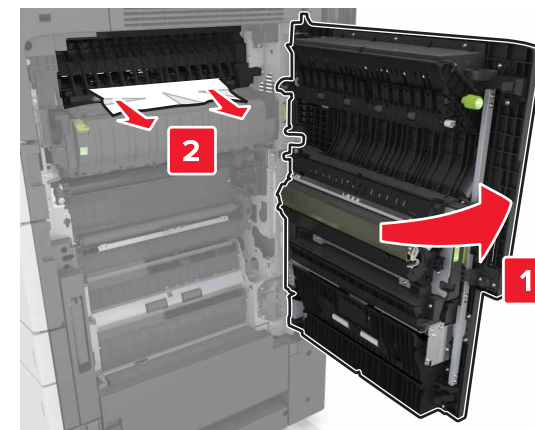

Notas:

- Certifique-se de que a porta C não esteja em contato com nenhum cabo conectado à impressora.
- Certifique-se de que todos os fragmentos de papel sejam removidos.
- Se a bandeja de 3.000 folhas estiver instalada, deslize-a para a direita para abrir a porta.

9 Fechar porta C.

Atolamento de [x] página(s), pressione a lingueta na área E para abrir a tampa superior do ADF. [28y.xx]

1 Remova todos os documentos originais da bandeja do ADF.

2 Abra o topo da tampa superior do ADF.

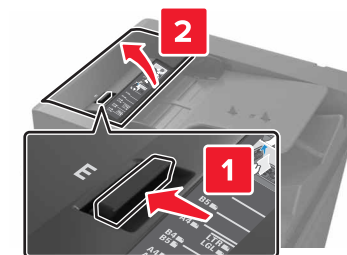

3 Remova papel atolado.

Nota: Certifique-se de que todos os fragmentos de papel foram removidos.

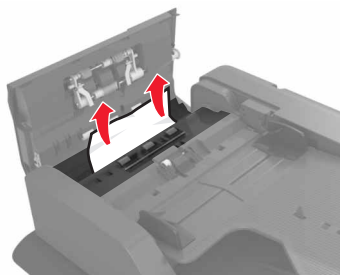

4 Feche a tampa.

5 Abra a tampa do scanner e, em seguida, abra a porta inferior do ADF.

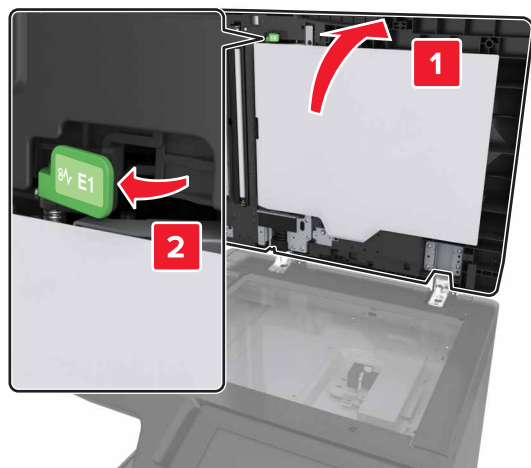

6 Remova papel atolado.

Nota: Certifique-se de que todos os fragmentos de papel foram removidos.

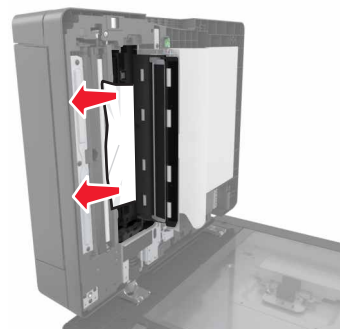

7 Feche a porta.

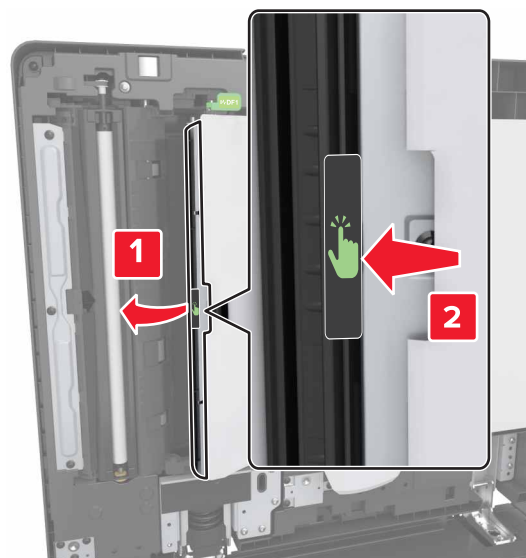

8 Feche a tampa do scanner.