

# Hızlı Başvuru

## Yazıcıyı tanıma

### Kontrol panelini kullanarak



Kullanım	Bunun için
1 Ekran	<ul style="list-style-type: none"><li>• Yazıcının durumunu ve mesajları görüntüleyin.</li><li>• Yazıcıyı kurun ve çalıştırın.</li></ul>
2 Ana sayfa düğmesi	Ana ekrana dönün.

Kullanım	Bunun için
3 Uyku düğmesi	Uyku modunu veya Hazırda Bekleme modunu etkinleştirir. Aşağıdaki eylemler yazıcıyı Uyku modundan uyandırır: <ul style="list-style-type: none"><li>• Kontrol paneli ana ekranına dokunma</li><li>• Tarayıcı kapağını açma</li></ul> Aşağıdaki eylemler yazıcıyı Hazırda Bekleme modundan uyandırır: <ul style="list-style-type: none"><li>• Yazıcı uyku modundan çıkana kadar Uyku düğmesine basın</li><li>• Ana güç anahtarı kullanılarak açılıştan sıfırlama gerçekleştirme</li></ul>
4 Tuş takımı	Sayılar, rakamlar veya simgeler girer.
5 Başlat düğmesi	Seçilen moda bağlı olarak, bir iş başlatın.
6 Tümünü temizle / Sıfırla düğmesi	Kopyalama, faksalama veya tarama gibi bir fonksiyonun varsayılan ayarlarını sıfırlayın.
7 Durdur veya İptal düğmesi	Tüm yazıcı aktivitelerini durdurur.
8 Gösterge ışığı	Yazıcının durumunu denetleyin.

## Ana ekranı anlama

Yazıcı açılıp temel ekran gösterildiğinde, ana ekran olarak anılır. Kopyalama, faksalama veya tarama gibi bir eylemi başlatmak; menü ekranını açmak veya mesajlara yanıt vermek için ana ekran düğmelerine ve simgelerine dokunun.

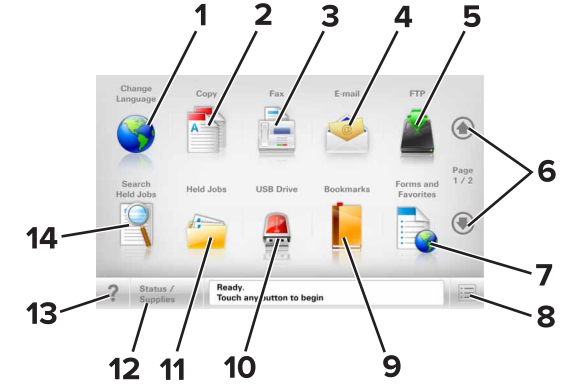

**Not:** Ana ekranınız, ana ekran özelleştirme ayarlarınıza, yönetici ayarlarına ve etkin yerleşik çözümlere bağlı olarak değişebilir.



Dokunun	Bunun için
1 Dil Değiştir	Yazıcının birinci dilini değiştirmenizi sağlayan Dil Değiştir açılır penceresini başlatır.
2 Kopyala	Kopyalama menülerine erişir ve kopyalama yapar.
3 Faks	Faks menülerine erişir ve faks gönderir.
4 E-posta	E-posta menülerine erişir ve e-posta gönderir.
5 FTP	FTP menülerine erişir ve belgeleri doğrudan bir FTP sunucusuna bağlar.
6 Oklar	Yukarı veya aşağı kaydırma yapar.
7 Formlar ve Sık Kullanılanlar	Sık kullanılan çevrimiçi formları hızla bulur ve yazdırır.
8 Menü simgesi	Yazıcı menülerine erişir. <b>Not:</b> Menüler yalnızca yazıcı Hazır durumundayken kullanılabilir.
9 Yer İmleri	Bir yer imleri (URL) kümesi oluşturmanızı, düzenlemenizi ve klasör ve dosya bağlantıları ağaç görünümüne kaydetmenizi sağlar. <b>Not:</b> Ağaç görünümü, başka herhangi bir uygulamadan değil, yalnızca bu fonksiyondan oluşturulan yer imlerini destekler.
10 USB Sürücüsü	Bir flaş sürücüsünden fotoğraf ve belge görüntüleyin, seçin, yazdırın, tarayın ve e-postalayın. <b>Not:</b> Bu simge sadece yazıcıya bir bellek kartı ya da flaş sürücü takılıyken ana ekrana döndüğünüzde görüntülenir.
11 Bekletilen İşler	Bekletilen tüm geçerli işleri gösterir.

Dokunun	Bunun için
12	Durum/Sarf Malzemeleri <ul style="list-style-type: none"> <li>İşleme devam etmek için yazıcı müdahaleye gerek duyduğunda, bir uyarı veya hata mesajı gösterir.</li> <li>Mesaj ve nasıl silineceği hakkında daha fazla bilgi için mesajlar ekranına erişin.</li> </ul>
13	İpuçları
14	Bekletilen İşleri Ara <p>Bağlam duyarlı Yardım iletişim kutusunu açar.</p> <p>Aşağıdakilerden birini veya daha fazlasını arayın:</p> <ul style="list-style-type: none"> <li>Bekletilen veya gizli yazdırma işlerinin kullanıcı adı</li> <li>Gizli yazdırma işleri dışında, bekletilen işlerin iş adları</li> <li>Profil adları</li> <li>Yer imi kapsayıcısı veya yazdırma işi adları</li> <li>Yalnızca desteklenen dosya türleri için USB kapsayıcısı veya yazdırma işi adları</li> </ul>

## Özellikler

Özellikler	Açıklama
Menü izleme yolu Örnek: Menüler > Ayarlar > Kopyalama Ayarları > Kopya Sayısı	Menü izleme yolu, her menü ekranının en üst kısmında bulunur. Bu özellik geçerli menüye ulaşmak için gidilen yolu gösterir. Söz konusu menüye dönmek için herhangi bir altı çizili sözcüğe dokununuz. Geçerli ekran Kopya Sayısı olduğu için bu seçeneğin altı çizili değildir. Kopya sayısı ayarlanıp kaydedilmeden önce "Kopya Sayısı" ekranındaki altı çizili bir sözcüğe dokunursanız, seçim kaydedilmez ve varsayılan ayar haline gelmez.
Katılım mesajı uyarısı 	Bir katılım mesajı bir işlevi etkiliyorsa, bu simge görünür ve kırmızı gösterge ışığı yanıp söner.
Uyarı 	Bir hata durumu oluşursa, bu simge görüntülenir.

Özellikler	Açıklama
Durum mesaj çubuğu	<ul style="list-style-type: none"> <li><b>Hazır</b> veya <b>Meşgul</b> gibi geçerli yazıcı durumunu gösterir.</li> <li><b>Toner Az</b> veya <b>Kartuş Az</b> gibi yazıcı durumlarını gösterir</li> <li>Yazıcının işleme devam edebilmesi için müdahale mesajlarını gösterir.</li> </ul>
Yazıcı IP adresi Örnek: <b>123.123.123.123</b>	Ağ yazıcınızın IP adresi, ana ekranın sol üst köşesinde bulunur ve noktalarla ayrılan dört rakam dizisi olarak görünür. Yerleşik Web Sunucusu'na erişirken IP adresini kullanabilirsiniz, böylece fiziksel olarak yazıcının yanında olmasanız da yazıcı ayarlarını görüntüleyebilir ve uzaktan yapılandırabilirsiniz.

## Dokunmatik ekran düğmelerini kullanma

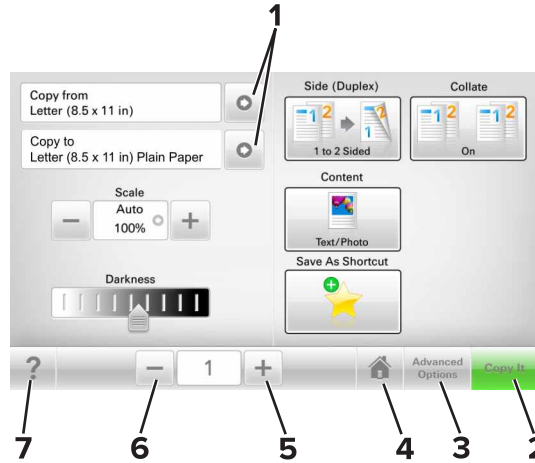

**Not:** Ana ekranınız, simgeleriniz ve düğmeleriniz ana ekran özelleştirme ayarlarınıza, yönetici ayarlarına ve etkin yerleşik çözümlere bağlı olarak değişebilir.



Dokunun	Bunun için
1	Oklar
2	Kopyala

Dokunun	Bunun için
3	Gelişmiş Seçenekler
4	Ana
5	Artır
6	Azalt
7	İpuçları

## Diğer dokunmatik düğmeler

Dokunun	Bunun için
Kabul 	Bir uyarı kaydeder.
İptal 	<ul style="list-style-type: none"> <li>Bir eylemi veya seçimi iptal eder.</li> <li>Ekrandan çıkın ve değişiklikleri kaydetmeden bir önceki ekrana geri dönün.</li> </ul>
&Sıfırla 	Ekrandaki değerleri sıfırlar.

## Ana ekran uygulamalarını ayarlama ve kullanma

### Yazıcının IP adresini bulma

**Not:** Yazıcınızın bir ağa veya bir yazdırma sunucusuna bağlı olduğundan emin olun.

Yazıcının IP adresini şu yollarla bulabilirsiniz:

- Yazıcının ana ekranında sol üst köşeden.
- Ağ/Bağlantı Noktaları menüsünde TCP/IP bölümünden.

- Bir ağ kurulum sayfası veya menü ayarları sayfası yazdırarak ve sonra bilgiyi TCP/IP bölümünde bularak.

**Not:** IP adresi, 123.123.123.123 gibi nokta işareti ile ayrılan dört rakam dizisinden oluşur.

## Bilgisayarın IP adresini bulma

### Windows kullanıcıları için

- 1 Komut istemini açmak için Çalıştır iletişim kutusuna **cmd** yazın.
- 2 **ipconfig** yazın ve ardından IP adresini arayın.

### Macintosh kullanıcıları için

- 1 Apple menüsünde Sistem Tercihleri'nden, **Ağ**'ı seçin.
- 2 Bağlantı tipinizi seçin ve ardından **Gelişmiş >TCP/IP**'yi tıklayın.
- 3 IP adresi'ni arayın.

## Yerleşik Web Sunucusu'na erişme

Yerleşik Web Sunucusu, yazıcının yanında olmadığınızda bile yazıcı ayarlarını uzaktan görüntülemenizi ve yapılandırmanızı sağlayan yazıcı Web sayfasıdır.

- 1 Yazıcının IP adresini alın:
  - Yazıcı kontrol paneli ana ekranından
  - Ağ/Bağlantı Noktaları menüsünde TCP/IP bölümünden
  - Bir ağ kurulum sayfası veya menü ayarları sayfası yazdırarak ve sonra bilgiyi TCP/IP bölümünde bularak

**Not:** IP adresi, **123.123.123.123** gibi nokta işareti ile ayrılan dört rakam dizisinden oluşur.

- 2 Bir Web tarayıcısı açın ve adres alanına yazıcının IP adresini yazın.
- 3 **Enter** tuşuna basın.

**Not:** Bir proxy sunucu kullanıyorsanız, Web sayfasını doğru yüklemek için bir süreliğine devre dışı bırakın.

## Ana ekranı özelleştirme

- 1 Bir Web tarayıcısı açın ve adres alanına yazıcının IP adresini yazın.

**Not:** Yazıcının IP adresini yazıcı ana ekranında görüntüleyin. IP adresleri, 123.123.123.123 gibi nokta işareti ile ayrılan dört rakam dizisinden oluşur.

### 2 Aşağıdakilerden birini veya daha fazlasını uygulayın:

- Temel yazıcı işlevlerinin simgelerini gösterir veya gizler.
  - a Sırasıyla **Ayarlar >Genel Ayarlar >Ana ekranı özelleştirilmesi** öğelerini tıklayın.
  - b Yazıcı ana ekranında hangi simgelerin görüneceğini belirtmek için onay kutularını seçin.

**Not:** Bir simgenin yanındaki onay kutusunu temizlerseniz, bu simge ana ekranda görünmez.

- **c İlet** düğmesini tıklayın.
- Bir uygulamanın simgesini özelleştirir. Daha fazla bilgi için ["Ana ekran uygulamaları hakkında bilgi bulma"](#), [sayfa 3](#) veya uygulama ile birlikte gelen belgelere başvurun.

## Farklı uygulamaları anlama

Bunu kullanın	Bunun için
<b>Kart Kopyalama</b>	Bir kartı tarar ve iki yüzünü de tek bir sayfaya yazdırır. Daha fazla bilgi için bkz. <a href="#">"Kart Kopyalama'yı kurma"</a> , <a href="#">sayfa 4</a> .
<b>Faks</b>	Bir belgeyi tarar ve sonra bir faks numarasına gönderir. Daha fazla bilgi için bkz. <a href="#">"Faks alma/gönderme"</a> , <a href="#">sayfa 11</a> .
<b>Formlar ve Sık Kullanılanlar</b>	Sık kullanılan çevrimiçi formları doğrudan yazıcı ana ekranından hızla bulur ve yazdırır. Daha fazla bilgi için bkz. <a href="#">"Formlar ve Sık Kullanılanlar'ı Ayarlama"</a> , <a href="#">sayfa 3</a> .
<b>Çoklu Gönder</b>	Bir belgeyi tarar ve sonra birden çok hedefe gönderir. Daha fazla bilgi için bkz. <a href="#">"Çoklu Gönder'i kurma"</a> , <a href="#">sayfa 4</a> .
<b>Kısayolom</b>	Doğrudan yazıcının ana ekranından kısayollar oluşturun. Daha fazla bilgi için bkz. <a href="#">"Kısayolomlu kullanma"</a> , <a href="#">sayfa 4</a> .
<b>E-postaya Tarama</b>	Bir belgeyi tarar ve sonra bir e-posta adresine gönderir. Daha fazla bilgi için bkz. <a href="#">"E-posta gönderme"</a> , <a href="#">sayfa 10</a> .
<b>Bilgisayara Tara</b>	Bir belgeyi tarar ve sonra bir ana bilgisayardaki önceden tanımlanan bir klasöre kaydeder. Daha fazla bilgi için bkz. <a href="#">"Bilgisayara Tara'yı ayarlama"</a> , <a href="#">sayfa 12</a> .
<b>FTP'ye Tara</b>	Belgeleri doğrudan bir Dosya Aktarım Protokolü (FTP) sunucusuna tarar. Daha fazla bilgi için bkz. <a href="#">"Bir FTP adresine tarama"</a> , <a href="#">sayfa 12</a> .

Bunu kullanın	Bunun için
<b>Ağa Tara</b>	Bir belgeyi tarar ve sonra paylaşılan bir ağ klasörüne gönderir. Daha fazla bilgi için bkz. <a href="#">"Ağa Tara'yı ayarlama"</a> , <a href="#">sayfa 4</a> .

## Ana ekran uygulamalarını etkinleştirme

### Ana ekran uygulamaları hakkında bilgi bulma

Yazıcınız önceden yüklenmiş ana ekran uygulamalarıyla birlikte verilir. Bu uygulamaları kullanmadan önce, Yerleşik Web Sunucusunu kullanarak bu uygulamaları etkinleştirip kurun. Yerleşik Web Sunucusuna erişim hakkında daha fazla bilgi için bkz. ["Yerleşik Web Sunucusu'na erişme"](#), [sayfa 3](#).

Ana ekran uygulamalarının yapılandırılması ve kullanılması hakkında ayrıntılı bilgi için, yazıcıyı satın aldığımız yerle görüşün.

## Formlar ve Sık Kullanılanlar'ı Ayarlama

Bunu kullanın	Bunun için
	Sık kullanılan çevrimiçi formları doğrudan yazıcı ana ekranından hemen bulup yazdırmanızı sağlayarak iş sürecini kolaylaştırır. <b>Not:</b> Yazıcının, yer iminin depolandığı ağ klasörüne, FTP sitesine veya Web sitesine erişim izni olması gerekir. Yer iminin bulunduğu bilgisayardan yazıcıya en azından bir <i>okuma</i> erişimi vermek için paylaşım, güvenlik ve güvenlik duvarı ayarlarını kullanın. Yardım için işletim sisteminizle birlikte verilen belgelere de başvurabilirsiniz.

- 1 Bir Web tarayıcısı açın ve adres alanına yazıcının IP adresini yazın.

**Not:** Yazıcının IP adresini yazıcı ana ekranında görüntüleyin. IP adresleri, 123.123.123.123 gibi nokta işareti ile ayrılan dört rakam dizisinden oluşur.

- 2 **Ayarlar >Uygulamalar >Uygulama Yönetimi >Formlar ve Sık Kullanılanlar'**ı tıklayın.

- 3 **Ekle**'yi tıklayın ve sonra ayarları özelleştirin.

### Notlar:

- Ayarın açıklaması için fareyi her bir alanın yanındaki yardım içeriğinin üzerine getirin.

- Yerimin konum ayarının doğru olduğundan emin olmak için yerimin bulunduğu ana bilgisayarın doğru IP adresini yazın. Ana bilgisayarın IP adresini edinme hakkında daha fazla bilgi için bkz. "[Bilgisayarın IP adresini bulma](#)", sayfa 3.
- Yazıcının, yerimin bulunduğu klasöre erişim hakları olduğundan emin olun.

#### 4 Uygula öğesini tıklatın.

Uygulamayı kullanmak için ana ekranda **Formlar ve Sık Kullanılanlar** seçeneğine dokunup form kategorilerinde dolaşabileceğiniz gibi form numarasına, adına veya açıklamasına göre de form arayabilirsiniz.

## Kart Kopyalama'yı kurma

Bunu kullanın	Bunun için
	Sigorta, kimlik ve diğer cüzdandan boyutundaki kartları hızlı ve kolay bir şekilde kopyalayın. Bir kartı tarayıp her iki yüzünü de tek bir sayfaya yazdırarak kağıt tasarrufu yapabilir ve kartın üzerindeki bilgilerin daha kolay görünmesini sağlayabilirsiniz.

- 1 Bir Web tarayıcısı açın ve adres alanına yazıcının IP adresini yazın.

**Not:** Yazıcının IP adresini yazıcı ana ekranında görüntüleyin. IP adresleri, 123.123.123.123 gibi nokta işareti ile ayrılan dört rakam dizisinden oluşur.

#### 2 Ayarlar >Uygulamalar >Uygulama Yönetimi >Kart Kopyalama'yı tıklatın.

#### 3 Gerekliyse varsayılan tarama seçeneklerini değiştirin.

- **Varsayılan tepsi**—Taranan görüntüleri yazdırmak için kullanılacak varsayılan tepsiyi seçer.
- **Varsayılan kopya sayısı**—Uygulama kullanıldığında otomatik olarak yazdırılması gereken kopya sayısını belirtin.
- **Varsayılan kontrast ayarı**—Taranan kartın bir kopyası yazdırılırken kontrast düzeyini artırmak veya azaltmak için bir ayar belirtin. Yazıcının kontrastı otomatik olarak ayarlamasını istiyorsanız **İçerik için En İyi** ayarını seçin.
- **Varsayılan ölçekleme ayarı**—Taranan kartın yazdırma işlemindeki boyutunu ayarlar. Varsayılan ayar %100'dür (tam boyut).
- **Çözünürlük ayarı**—Taranan kartın kalitesini ayarlar.

#### Notlar:

- Bir kartı tararken, tarama çözünürlüğünün renkli tarama için 200 dpi ve siyah beyaz tarama için 400 dpi'den fazla olmadığından emin olun.
- Birden çok kartı tararken, tarama çözünürlüğünün renkli tarama için 150 dpi ve siyah beyaz tarama için 300 dpi'den fazla olmadığından emin olun.

- **Kenarlıkları Yazdır**—Taranan görüntüyü çevresinde bir kenarlıkla yazdırmak için bu onay kutusunu seçin.

#### 4 Uygula öğesini tıklatın.

Uygulamayı kullanmak için ana ekranda **Kart Kopyalama**'ya dokunup yazıcı ekranında görüntülenen talimatları uygulayın.

## Kısayolum'u kullanma

Bunu kullanın	Bunun için
	Sık kullanılan en fazla 25 kopyalama, faks veya e-posta işinin ayarları için yazıcı ana ekranında kısayollar oluşturun.

Bu uygulamayı kullanmak için **Kısayolum**'a dokunup ve yazıcı ekranındaki yönergeleri izleyin.

## Çoklu Gönder'i kurma

Bunu kullanın	Bunun için
	Bir belgeyi tarar ve taranan belgeyi birden çok hedefe gönderir. <b>Not:</b> Yazıcı sabit diskinde yeterli alan olduğundan emin olun.

- 1 Bir Web tarayıcısı açın ve adres alanına yazıcının IP adresini yazın.

**Not:** Yazıcının IP adresini yazıcı ana ekranında görüntüleyin. Yazıcı IP adresleri, 123.123.123.123 gibi nokta işareti ile ayrılan dört rakam dizisinden oluşur.

#### 2 Ayarlar >Uygulamalar >Uygulama Yönetimi >Çoklu Gönder'i tıklatın.

#### 3 Profiller bölümünden Ekle'yi tıklatın ve ayarları özelleştirin.

#### Notlar:

- Ayarın açıklaması için fareyi her bir alanın yanındaki yardım içeriğinin üzerine getirin.
- Hedef olarak **FTP** veya **Paylaşılan Klasör**'ü seçerseniz, hedefin konum ayarının doğru olduğundan emin olun. Belirtilen hedefin bulunduğu ana bilgisayarın doğru IP adresini yazın. Ana bilgisayarın IP adresini edinme hakkında daha fazla bilgi için bkz. "[Bilgisayarın IP adresini bulma](#)", sayfa 3.

#### 4 Uygula öğesini tıklatın.

Uygulamayı kullanmak için ana ekranda **Çoklu Gönder**'e dokunup yazıcı ekranında görüntülenen talimatları uygulayın.

## Ağa Tara'yı ayarlama

Bunu kullanın	Bunun için
	Bir belgeyi tarayın ve bunu paylaşılan bir ağ klasörüne gönderin. Benzersiz 30 klasör hedefi tanımlayabilirsiniz. <b>Notlar:</b> <ul style="list-style-type: none"> <li>• Yazıcının hedeflere yazma izni olması gerekir. Hedefin belirtildiği bilgisayardan, bilgisayarın en azından <b>yazma</b> erişimi olmasına izin vermek için paylaşım, güvenlik ve güvenlik duvarı ayarlarını kullanın. Yardım için işletim sisteminizle birlikte verilen belgelere de başvurabilirsiniz.</li> <li>• Ağa Tara simgesi yalnızca, bir veya birden fazla hedef tanımlandığında görünür.</li> </ul>

- 1 Bir Web tarayıcısı açın ve adres alanına yazıcının IP adresini yazın.

**Not:** Yazıcının IP adresini yazıcı ana ekranında görüntüleyin. IP adresleri, 123.123.123.123 gibi nokta işareti ile ayrılan dört rakam dizisinden oluşur.

#### 2 Aşağıdakilerden birini yapın:

- **Ağa Tara'yı Ayarla** seçeneğini tıklatın >**Burayı tıklatın**.

- **Ayarlar >Uygulamalar >Uygulama Yönetimi >Ağa Tara'yı** tıklayın.

3 Hedefleri belirtip ayarları özelleştirin.

#### Notlar:

- Bir ayarın açıklaması için fareyi alanların yanındaki yardım içeriğinin üzerine getirin.
- Hedefin konum ayarının doğru olduğundan emin olmak için belirtilen hedefin bulunduğu ana bilgisayarın doğru IP adresini yazın. Ana bilgisayarın IP adresini edinme hakkında daha fazla bilgi için bkz. "[Bilgisayarın IP adresini bulma](#)", sayfa 3.
- Yazıcının, belirtilen hedefin bulunduğu klasöre erişim hakları olduğundan emin olun.

4 **Uygula** ögesini tıklayın.

Uygulamayı kullanmak için ana ekranda **Ağa Tara'**ya dokunup yazıcı ekranında görüntülenen talimatları uygulayın.

## Uzak Operatör Paneli'ni Kurma

Bu uygulama, yazıcının yanında olmasanız bile yazıcı kontrol paneliyle etkileşim kurmanızı sağlar. Bilgisayarınızın ekranından yazıcı durumunu görebilir, bekletilen yazdırma işlerini serbest bırakabilir, yer imleri oluşturabilir ve yazdırma ile ilgili diğer görevleri yapabilirsiniz.

1 Bir Web tarayıcısı açın ve adres alanına yazıcının IP adresini yazın.

**Not:** Yazıcının IP adresini yazıcı ana ekranında görüntüleyin. IP adresleri, 123.123.123.123 gibi nokta işareti ile ayrılan dört rakam dizisinden oluşur.

2 **Ayarlar >Uzak Operatör Paneli Ayarları'nı** tıklayın.

3 **Etkinleştir** onay kutusunu seçin ve ayarları özelleştirin.

4 **Gönder** düğmesini tıklayın.

Uygulamayı kullanmak için, **Uzak Operatör Paneli >VNC Uygulamasını Başlat'**ı tıklayın.

## Yapılandırmayı dışarı ve içeri aktarma

Yapılandırma ayarlarını bir metin dosyasına aktarıp daha sonra ayarları diğer yazıcılara uygulamak için dosyayı içe aktarabilirsiniz.

1 Bir Web tarayıcısı açın ve adres alanına yazıcının IP adresini yazın.

**Not:** Yazıcı ana ekranından IP adresini görüntüleyin. IP adresleri, 123.123.123.123 gibi nokta işareti ile ayrılan dört rakam dizisinden oluşur.

2 Bir veya birden çok uygulama için bir yapılandırma dosyası dışarı veya içeri aktarın.

### Bir uygulama için

a Aşağıdaki konuma gidin:

**Ayarlar >Uygulamalar >Uygulama Yönetimi > bir uygulama seçin >Yapılandır**

b Yapılandırma dosyasını verin veya alın.

#### Notlar:

- **JVM Bellek Dolu** hatası oluşursa, yapılandırma dosyası kaydedilene kadar dışarı aktarma işlemi tekrar edin.
- Zaman aşımı oluşursa ve boş bir ekran görünürse, Web tarayıcısını yenileyip **Uygula** ögesine tıklayın.

### Birden çok uygulama için

a **Ayarlar >İçeri Aktar/Dışarı Aktar** öğelerine tıklayın.

b Bir yapılandırma dosyası dışarı ve içeri aktarın.

**Not:** Bir yapılandırma dosyasını içeri aktarırken işlemi tamamlamak için **İlet** ögesine tıklayın.

## Kağıt ve özel ortam yükleme

### Kağıt boyutunu ve türünü ayarlama

Ana ekrandan şuraya gidin:



**>Kağıt Menüsü >Kağıt Boyutu/Türü > tepsi seçin > kağıt boyutunu seçin veya >Gönder** yazın

### Universal kağıt ayarlarını yapılandırma

Universal kağıt boyutu ayarı yazıcı menülerinde bulunmayan kağıt boyutlarına yazdırmanızı sağlayan kullanıcı tanımlı bir ayardır.

1 Ana ekrandan şuraya gidin:



**>Kağıt Menüsü >Universal Ayarları**

2 Bir ölçü birimi seçin ve ardından dikey genişliği ve yüksekliği ayarlayın.

3 Değişiklikleri uygulayın.

## Tepsilere kağıt yükleme



**DİKKAT—YARALANMA TEHLİKESİ:** Donanımın arızalanma riskini azaltmak için her tepsiyi ayrı ayrı yükleyin. Diğer tüm tepsiyi kullanılmadıkları sürece kapalı tutun.

1 Tepsiyi dışarı doğru çekin.

**Not:** Tepsileri bir iş yazdırılırken veya yazıcı ekranında **Meşgul** görüntülenirken çıkarmayın. Aksi takdirde kağıt sıkışabilir.



- 2 Kağıt kılavuzunu sıkıştırın ve yüklediğiniz kağıt boyutu için doğru konuma kaydırın.

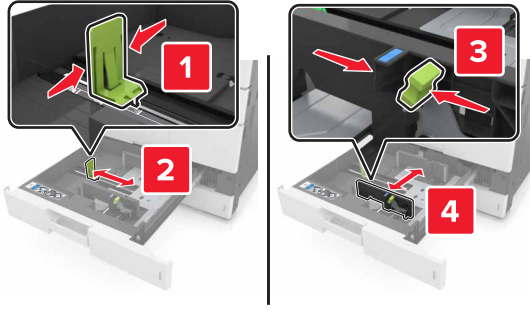

**Not:** Kılavuzların konumunu ayarlamayla ilgili yardım için tepsinin altındaki göstergeleri kullanın.



- 3 Kağıtları ileri geri esnetip gevşetin ve ardından havalandırın. Kağıtları katlamayın veya buruşturmayın. Kenarları düz bir yüzeyde düzleştirin.

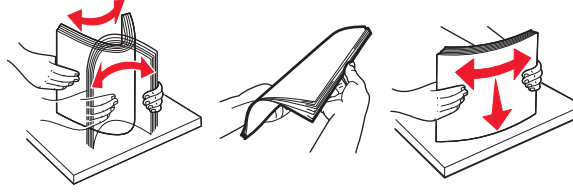

- 4 Kağıt yığınının yazdırılacak yüzü yukarı dönük şekilde yükleyin.



#### Notlar:

- Arkalı önlü yazdırma için yazdırılacak yüzü aşağı dönük şekilde yükleyin.
- Önceden delinmiş kağıdı, delikleri tepsinin ön veya sol tarafına gelecek şekilde yükleyin.
- Antetli kağıtları başlık tepsinin sol tarafına gelecek şekilde yükleyin.
- Kağıdın, kağıt tepsinin kenarında bulunan maksimum doldurma çizgisinin aşağısında olduğundan emin olun. Aşırı yükleme kağıt sıkışmalarına neden olabilir.

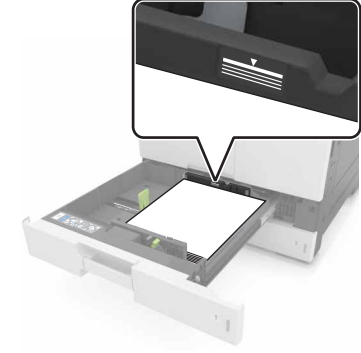

- 5 Tepsiyi takın.

- 6 Kontrol panelinden, Kağıt menüsündeki kağıt boyutunu ve kağıt türünü tepsiye yüklenen kağıtla eşleşecek şekilde ayarlayın.

## Çok amaçlı besleyiciyi yükleme

- 1 Çok amaçlı besleyiciyi açın.

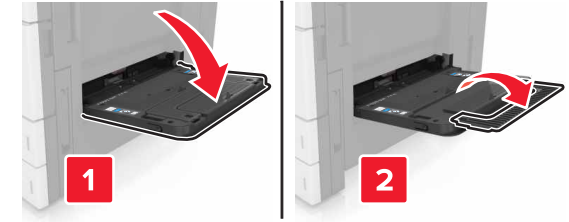

- 2 Kılavuzu yüklediğiniz kağıtların boyutuyla eşleşecek şekilde ayarlayın.



- 3 Kağıtları ileri geri esnetip gevşetin ve ardından havalandırın. Kağıtları katlamayın veya buruşturmayın. Kenarları düz bir yüzeyde düzleştirin.

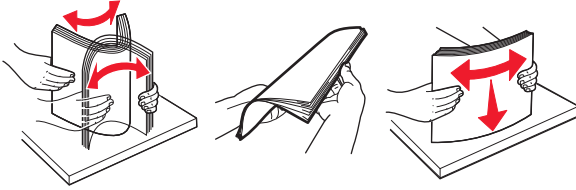



- 4 Kağıdı yükleyin.

- Yalnızca bir kağıt boyutu veya türü yükleyin.

### Antetli kağıt yükleme

İsteğe bağlı bir tutucu olmadan	İsteğe bağlı bir tutucu ile birlikte
<p>Tek taraflı yazdırma</p>  <p><b>Not:</b> Uzun kenar yöneliminde, antetli kağıtları başlık besleyicisinin sol tarafına gelecek ve aşağı dönük şekilde yükleyin.</p>	<p>Tek taraflı yazdırma</p>  <p><b>Not:</b> Uzun kenar yöneliminde, antetli kağıtları başlık besleyicisinin sağ tarafına gelecek ve aşağı dönük şekilde yükleyin.</p>
<p>Çift taraflı yazdırma</p>  <p><b>Not:</b> Uzun kenar yöneliminde, antetli kağıtları başlık besleyicisinin sağ tarafına gelecek ve yukarı dönük şekilde yükleyin.</p>	<p>Çift taraflı yazdırma</p>  <p><b>Not:</b> Uzun kenar yöneliminde, antetli kağıtları başlık besleyicisinin sol tarafına gelecek ve yukarı dönük şekilde yükleyin.</p>

### Delikli kağıtları yükleme

Tek taraflı yazdırma	Çift taraflı yazdırma
	

- Zarfları kapak tarafları yukarı bakacak şekilde yükleyin.

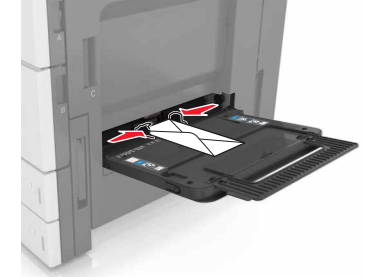

**Uyarı—Hasar Tehlikesi:** Asla pullu, çitçitli, kopçalı, pencereci, astarlı veya kendiliğinden yapışan yapışkanlı kağıtları kullanmayın. Bu zarflar yazıcıya ciddi bir şekilde zarar verebilir.

- Kağıdın maksimum kağıt doldurma çizgisinin aşağısında olduğundan emin olun. Aşırı yükleme kağıt sıkışmalarına neden olabilir.

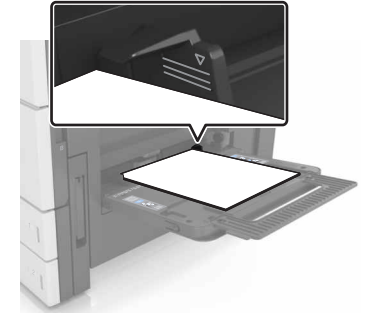

- 5 Kontrol panelinden, Kağıt menüsündeki kağıt boyutunu ve kağıt türünü besleyiciye yüklenen kağıtla eşleşecek şekilde ayarlayın.

## Tepsileri bağlantılandırma ve bağlantılarını kaldırma

### Tepsileri bağlantılandırma ve bağlantılarını kaldırma

- 1 Bir Web tarayıcısı açın ve adres alanına yazıcının IP adresini yazın.

#### Notlar:

- Yazıcının IP adresini yazıcı ana ekranında görüntüleyin. IP adresleri, 123.123.123.123 gibi nokta işareti ile ayrılan dört rakam dizisinden oluşur.
- Bir proxy sunucu kullanıyorsanız, Web sayfasını doğru yüklemek için bir süreliğine devre dışı bırakın.

- 2 **Ayarlar >Kağıt Menüsü** öğesini tıklayın.

- 3 Bağlantılandırmakta olduğunuz tepsiler için kağıt boyutu ve tür ayarlarını değiştirin.

- Tepsileri bağlantılandırmak için, tepsinin kağıt boyutu ve tür ayarlarının diğer tepsile aynı olduklarından emin olun.
- Tepsilerin bağlantısını kaldırmak için, tepsinin kağıt boyutu veya tür ayarının diğer tepsile aynı *olmadığından* emin olun.

- 4 **İlet** düğmesini tıklayın.

**Not:** Kağıt boyutu ve tür ayarlarını, yazıcı kontrol panelini kullanarak da değiştirebilirsiniz. Daha fazla bilgi için, bkz. "[Kağıt boyutunu ve türünü ayarlama](#)", [sayfa 5](#).

**Uyarı—Hasar Tehlikesi:** Tepsie yüklenen kağıdın yazıcıya atanan kağıt türü adıyla eşleşmesi gerekir. Isıtıcının sıcaklığı belirtilen kağıt türüne göre değişir. Ayarlar düzgün yapılandırılmazsa yazdırma sorunları oluşabilir.

### Bir kağıt türü için bir özel ad oluşturma

- 1 Ana ekrandan şuraya gidin:



>Kağıt Menüsü >Özel Adlar

- 2 Özel bir kağıt türü adı yazın ve ardından değişiklikleri uygulayın.

- 3 **Özel Türler** düğmesine dokununuz ve özel adın yerini yeni özel kağıt türü adının alıp almadığını kontrol edin.

## Özel bir kağıt türü atama

### Yerleşik Web Sunucusunu kullanma

Bir tepsiyi bağlantılandırırken veya tepsinin bağlantısını kaldırırken tepsilere özel bir kağıt türü adı atayın.

- 1 Bir Web tarayıcısı açın ve adres alanına yazıcının IP adresini yazın.

#### Notlar:

- Yazıcının IP adresini yazıcı ana ekranında görüntüleyin. IP adresleri, 123.123.123.123 gibi nokta işareti ile ayrılan dört rakam dizisinden oluşur.
- Bir proxy sunucu kullanıyorsanız, Web sayfasını doğru yüklemek için bir süreliğine devre dışı bırakın.

- 2 **Ayarlar >Kağıt Menüsü >Özel Türler** öğesini tıklayın.

- 3 Özel bir kağıt türü adı ve ardından bir kağıt türü seçin.

**Not:** Kullanıcı tanımlı tüm özel adlar için varsayılan fabrika kağıt türü Kağıt'tır.

- 4 **İlet** düğmesini tıklayın.

### Yazıcının kontrol panelini kullanarak

- 1 Ana ekrandan, şuraya gidin:



>Kağıt Menüsü >Özel Türler

- 2 Özel bir kağıt türü adı ve ardından bir kağıt türü seçin.

**Not:** Kullanıcı tanımlı tüm özel adlar için varsayılan fabrika kağıt türü Kağıt'tır.

- 3 **İlet** düğmesine dokununuz.

## Yazdırma

### Formları yazdırma

Sık kullanılan formlara veya düzenli aralıklarla yazdırılan diğer bilgilere hızla ve kolayca erişmek için Formlar ve Sık Kullanılanlar'ı kullanın. Bu uygulamayı kullanmadan önce yazıcıda kurulumunu yapın. Daha fazla bilgi için bkz. "[Formlar ve Sık Kullanılanlar'ı Ayarlama](#)", [sayfa 3](#).

- 1 Ana ekrandan şuraya gidin:

**Formlar ve Sık Kullanılanlar** > listeden formu seçin > kopya sayısını girin > diğer ayarları değiştirin

- 2 Değişiklikleri uygulayın.

## Bir belge yazdırma

- 1 Yazıcı kontrol panelinden, kağıt türü ve boyutunu yüklenen kağıtla eşleşecek şekilde ayarlayın.
- 2 Yazdırma işini gönderin:

### Windows kullanıcıları için

- a Bir belge açıkken, **File >Print** (Dosya, Yazdır) öğelerini tıklayın.
- b **Özellikler, Tercihler, Seçenekler** veya **Ayarlar** öğesini tıklayın.
- c Gerekirse, ayarları değiştirin.
- d **Tamam >Yazdır** öğelerini tıklayın.

### Macintosh kullanıcıları için

- a Sayfa Ayarları iletişim kutusundaki ayarları özelleştirin:
  - 1 Belge açıkken, **Dosya >Sayfa Ayarları**'ni seçin.
  - 2 Bir kağıt boyutu seçin veya yüklenen kağıda uygun özel bir boyut oluşturun.
  - 3 **Tamam** düğmesini tıklayın.
- b Yazdır iletişim kutusundaki ayarları özelleştirin:
  - 1 Bir belge açıkken, **Dosya > Yazdır** menü öğelerini seçin.  
Gerekliyse, daha fazla seçenek için açıklama üçgenine tıklayın.
  - 2 Gerekirse, yazdırma seçenekleri açılır menülerinden ayarları atayın.  
**Not:** Belirli bir kağıt türüne yazdırmak için, kağıt türü ayarını yüklenen kağıtla aynı olacak şekilde değiştirin veya doğru tepsi ya da besleyiciyi seçin.
  - 3 **Yazdır** düğmesini tıklayın.

## Toner koyuluğunu ayarlama

- 1 Ana ekrandan şuraya gidin:



>Ayarlar >Yazdırma Ayarları >Kalite Menüsü

- 2 Toner koyuluğu ayarını yapın ve ardından değişiklikleri kaydedin.



## Bir flaş sürücüden yazdırma

### Notlar:

- Şifrelenmiş bir PDF dosyasını yazdırmadan önce kontrol panelinden dosya parolasını yazmanız gerekir.
- Yazdırma izniniz olmayan dosyaları yazdıramazsınız.

1 USB bağlantı noktasına bir flaş sürücü takın.

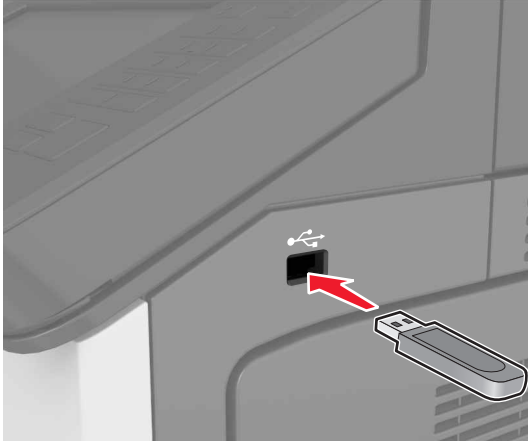

### Notlar:

- Flaş sürücü takıldığında yazıcının ana ekranında bir flaş sürücü simgesi görüntülenir.
- Flaş sürücüyü yazıcı müdahale gerektirirken, örneğin bir kağıt sıkışması durumunda taktığınız takdirde, yazıcı flaş sürücüsünü yok sayar.
- Flaş sürücüyü yazıcı başka yazdırma işlerini işlerken taktığınız takdirde, yazıcı ekranında **Meşgul** mesajı görüntülenir. Bu yazdırma işleri işlendikten sonra, flaş sürücüdeki belgeleri yazdırabilmek için bekletilen işler listesine bakmanız gerekebilir.

**Uyarı—Hasar Tehlikesi:** Bellek aygıtından yazdırırken, okurken ya da bellek cihazına yazarken yazıcıya veya belirtilen alanda flaş sürücüyü dokunmayın. Veri kaybına veya bir arızaya neden olabilirsiniz.

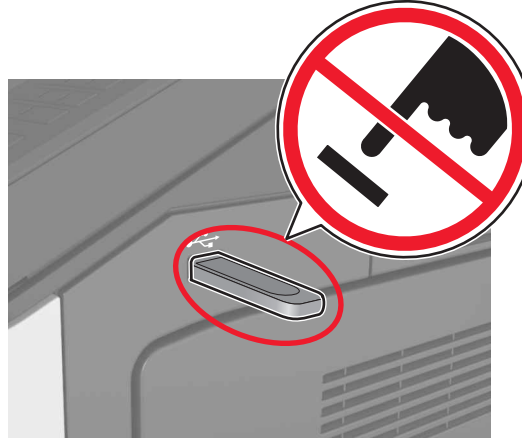

2 Kontrol panelinden yazdırmak istediğiniz belgeye dokunun.

3 Yazdırılacak kopyaların sayısını belirtin ve ardından işi yazdırılmak üzere gönderin.

### Notlar:

- Belgenin yazdırılması tamamlanana kadar flaş sürücüyü USB bağlantı noktasından çıkarmayın.
- Başlangıç USB menüsü ekranından çıktıktan sonra flaş sürücüyü yazıcıda bıraktığınız takdirde, flaş sürücüdeki dosyaları yazdırmak için ana ekranda **Bekletilen İşler** öğesine dokunun.

## Desteklenen flash sürücüler ve dosya türleri

### Notlar:

- Yüksek hızlı USB flash sürücülerin tam hız standartlarını desteklemesi gerekir. Düşük hızlı USB aygıtları desteklenmez.
- USB flash sürücüler FAT (Dosya Ayırma Tabloları) sistemini desteklemelidir. NTFS (Yeni Teknoloji Dosya Sistemi) veya başka bir dosya sistemiyle biçimlendirilen aygıtlar desteklenmez.

Önerilen flash sürücüler	Dosya türü
Çoğu flash sürücü yazıcıyla birlikte kullanım için test edilmiş ve onaylanmıştır. Daha fazla bilgi için yazıcıyı satın aldığınız yere başvurun.	Belgeler: <ul style="list-style-type: none"><li>• .pdf</li><li>• .xps</li></ul> Görüntüler: <ul style="list-style-type: none"><li>• .dcm</li><li>• .gif</li><li>• .jpeg veya .jpg</li><li>• .bmp</li><li>• .pcx</li><li>• .tiff veya .tif</li><li>• .png</li></ul>

## Bir yazdırma işini iptal etme

### Yazıcı kontrol panelinden bir yazdırma işini iptal etme

- 1 Yazıcı kontrol panelindeki **İşi İptal Et** düğmesine dokunun veya klavyedeki **✘** düğmesine basın.
- 2 İptal etmek istediğiniz yazdırma işine ve ardından **Seçilen İşleri Sil** öğesine dokunun.

**Not:** Tuş takımında **✘** öğesine basarsanız, **Devam Et** düğmesine basarak ana ekrana geri dönün.

## Bilgisayardan bir yazdırma işi iptal etme

### Windows kullanıcıları için

- 1 Yazıcılar klasörünü açın.

#### Windows 8 işletim sisteminde

Arama tılsımına **run** (Çalıştır) yazın ve şu konuma gidin:

**Run** (Çalıştır) > **control printers** (denetim masası yazıcıları) yazın >**OK'e (Tamam) basın.**

#### Windows 7 veya daha öncesi için

- a  veya **Start** (Başlat) düğmesini ve ardından **Run** (Çalıştır) düğmesini tıklatın.
- b **Control printers** (Denetim masası yazıcıları) yazın.
- c **Enter** tuşuna veya **OK** (Tamam) düğmesine basın.

- 2 Bu yazıcı simgesini çift tıklayın.
- 3 İptal etmek istediğiniz yazdırma işini seçin.
- 4 **Delete** (Sil) düğmesini tıklayın.

### Macintosh kullanıcıları için

- 1 Apple menüsündeki Sistem Tercihlerinden yazıcılar klasörünü açın.
- 2 Yazdırma kuyruğundan, iptal etmek istediğiniz yazdırma işini seçin ve ardından silin.

## Kopyalama

### Notlar:

- Otomatik belge besleyicisini kullanırken (ADF) özgün belgeyi ön yüzü yukarı bakacak şekilde yerleştirin.
- Tarayıcı camını kullanırken belgeyi ön yüzü aşağıya bakacak şekilde oklu köşeye yerleştirin.

## Fotokopi çekme

### ADF veya tarayıcı camını kullanarak kopyalama işlemi gerçekleştirme

- 1 Orijinal belgeyi yüzü aşağı dönük olarak ADF tepsisine veya tarayıcı camına yerleştirin.

**Not:** Görüntünün kırılmasını önlemek için özgün belgenin boyutu ile fotokopi kağıdının boyutunun aynı olduğundan emin olun.

- 2 Ana ekrandan şuraya gidin:

**Kopya** > kopyalama ayarlarını belirtin >**Kopyala**

**Not:** Hızlı kopyalama işlemi gerçekleştirmek için kontrol

panelinden  düğmesine basın.

### Fotoğraf kopyalama

- 1 Fotoğrafi tarayıcı camına yerleştirin.
- 2 Ana ekrandan şuraya gidin:

**Kopya** >İçerik >Fotoğraf > 

- 3 İçerik Kaynağı menüsünden, özgün fotoğrafla en iyi eşleşen ayarı seçin.

- 4  >**Kopyala** öğesine dokunun.

## Sayfalar yazdırılırken bir kopya işini iptal etme

- 1 Yazıcı kontrol panelindeki **İşi İptal Et** düğmesine dokunun veya klavyedeki  düğmesine basın.
- 2 İptal etmek istediğiniz işe dokunun ve sonra **Seçili İşleri Sil**'i tıklayın.

**Not:** Tuş takımında  öğesine basarsanız, **Devam Et** düğmesine basarak ana ekrana geri dönün.

## E-posta gönderme

### Notlar:

- Otomatik belge besleyicisini kullanırken (ADF) özgün belgeyi ön yüzü yukarı bakacak şekilde yerleştirin.
- Tarayıcı camını kullanırken belgeyi ön yüzü aşağıya bakacak şekilde oklu köşeye yerleştirin.

## Yazıcıyı e-posta göndermek için ayarlama

### E-posta ayarlarını yapılandırma

- 1 Bir Web tarayıcısı açın ve adres alanına yazıcının IP adresini yazın.

### Notlar:

- Yazıcının IP adresini yazıcı ana ekranında görüntüleyin. IP adresleri, 123.123.123.123 gibi nokta işareti ile ayrılan dört rakam dizisinden oluşur.
- Bir proxy sunucu kullanıyorsanız, Web sayfasını doğru yüklemek için bir süreliğine devre dışı bırakın.

- 2 **Ayarlar** >**E-posta/FTP Ayarları** >**E-posta Ayarları**'nı tıklayın.

- 3 Gerekli bilgileri girip **İlet** düğmesini tıklayın.

## Bir e-posta kısayolu oluşturma

### Yerleşik Web Sunucusu'nu kullanarak bir e-posta kısayolu oluşturma

- 1 Bir Web tarayıcısı açın ve adres alanına yazıcının IP adresini yazın.

### Notlar:

- Yazıcının IP adresini yazıcı ana ekranında görüntüleyin. IP adresleri, 123.123.123.123 gibi nokta işareti ile ayrılan dört rakam dizisinden oluşur.
- Bir proxy sunucu kullanıyorsanız, Web sayfasını doğru yüklemek için bir süreliğine devre dışı bırakın.

- 2 **Ayarlar** düğmesini tıklayın.

- 3 Diğer Ayarlar altında, **Kısayolları Yönet** >**E-posta Kısayolu Kurulumu** öğesine tıklayın.

- 4 E-posta alıcısı için benzersiz bir ad yazın ve e-posta adresini girin. Birden çok adres giriyorsanız, her adresi bir virgülle ayırın.

- 5 **Ekle** düğmesini tıklayın.

### Kontrol panelini kullanarak bir e-posta kısayolu oluşturma

- 1 Ana ekrandan şuraya gidin:

**Kısayolum** >**Oluştur** >**E-posta**

- 2 Benzersiz bir kısayol adı yazın ve ardından **Bitti** öğesine dokunun.

- 3 E-posta ayarlarını yapılandırın ve ardından **Bitti** öğesine dokunun.

- 4 Kısayolu doğrulamak için ana ekranda **E-posta Kısayolları** öğesine dokunun.

### E-posta iptal etme

- ADF'yi kullandığınızda, **Taranıyor** görüntülenirken **İşi İptal Et** öğesine dokunun.
- Tarayıcı camını kullandığınızda, **Taranıyor** görüntülenirken veya **Sonraki Sayfayı Tara / İşi Bitir** görüntülendiğinde **İşi İptal Et** öğesine basın.

## Faks alma/gönderme

### Notlar:

- Otomatik belge besleyicisini kullanırken (ADF) özgün belgeyi ön yüzü yukarı bakacak şekilde yerleştirin.
- Tarayıcı camını kullanırken belgeyi ön yüzü aşağıya bakacak şekilde oklu köşeye yerleştirin.

## Faks gönderme

### Kontrol panelini kullanarak faks gönderme

1 Orijinal belgeyi yüzü aşağıya dönük olarak ADF tepsinine veya tarayıcı camına yerleştirin.

2 Ana ekranda **Faks**'a dokunun, ardından faks numarasını girin.

#### Notlar:

- Ayrıca, kısayol numarasını veya adres defterini kullanarak da alıcı girebilirsiniz.
- Alıcı eklemek için **Sonraki numara** ögesine dokununuz.

3 **Faksla** düğmesine dokununuz.

### Bilgisayarı kullanarak faks gönderme

1 Bir belge açıkken, **Dosya > Yazdır** öğelerine tıklayın.

2 Yazıcıyı seçin, ardından **Özellikler**, **Tercihler**, **Seçenekler** veya **Ayarlar** ögesine tıklayın.

3 Aşağıdaki konuma gidin:

**Faks > Faksı etkinleştir**

4 Alıcı faks numarasını veya numaralarını girin.

5 Gerekirse, "Çevirme öneki" alanına bir önek girin.

6 Uygun sayfa boyutunu ve sayfa yönlendirmesini seçin ve ardından değişiklikleri uygulayın.

### Notlar:

- Faks seçeneği yalnızca PostScript sürücüsü veya Evrensel Faks Sürücüsü ile kullanım içindir. Bu sürücülerini yüklemekle ilgili bilgi için yazıcıyı satın aldığınız yere başvurun.

- Faks seçeneği kullanılmadan önce bu seçeneğin Yapılandırma sekmesinin altındaki PostScript sürücüsünde yapılandırılması ve etkinleştirilmesi gerekir.

### Önceden programlanan bir zamanda faks gönderme

1 Özgün belgeyi yüzü yukarı bakacak ve kısa kenarı önce girecek şekilde ADF tepsinine veya yüzü aşağıya bakacak şekilde tarayıcı camına yerleştirin.

#### Notlar:

- ADF tepsinine kartpostal, fotoğraf, küçük ögeler, transparanlar, fotoğraf kağıdı veya (dergi kupürleri gibi) ince ortamlar yüklemeyin. Bu öğeleri tarayıcı camının üzerine yerleştirin.
- Kağıt düzgün olarak yerleştirildiğinde ADF gösterge ışığı yanar.

2 ADF tepsinine bir belge yüklüyorsanız kağıt kılavuzlarını ayarlayın.

3 Ana ekrandan şuraya gidin:

**Faks > faks numarasını girin > Seçenekler > Ertelemiş Gönderme**

**Not:** Faks Modu, Faks Sunucusu olarak ayarlanırsa Ertelemiş Gönderme düğmesi görünmez. Aktarım için bekleyen fakslar faks kuyruğunda listelenir.

4 Faksın iletileceği saati belirleyin ve ardından  ögesine basın.

5 **Faksla** düğmesine dokununuz.

**Not:** Belge taranır ve ardından programlanan zamanda fakslanır.

### Kısayol oluşturma

### Yerleşik Web Sunucusu'nu kullanarak bir faks hedefi kısayolu oluşturma

Tek bir faks numarasına veya bir faks numaraları grubuna kısayol numarası atayın.

1 Bir Web tarayıcısı açın ve adres alanına yazıcının IP adresini yazın.

### Notlar:

- Yazıcının IP adresini yazıcı ana ekranında görüntüleyin. IP adresleri, 123.123.123.123 gibi nokta işareti ile ayrılan dört rakam dizisinden oluşur.
- Bir proxy sunucu kullanıyorsanız, Web sayfasını doğru yüklemek için bir süreliğine devre dışı bırakın.

2 **Ayarlar > Kısayolları Yönet > Faks Kısayol Kurulumu**'nu tıklatın.

**Not:** Parola gerekebilir. Kimlik ve parolanız yoksa, sistem destek personelinize başvurun.

3 Kısayol için bir ad yazın ve faks numarasını girin.

#### Notlar:

- Çok-numaralı bir kısayol oluşturmak üzere grup için faks numaralarını girin.
- Gruptaki her faks numarasını noktalı virgülle (;) ayırın.

4 Bir kısayol numarası atayın.

**Not:** Kullanılmakta olan bir numara girerseniz, başka bir numara seçmeniz istenir.

5 **Ekle** düğmesini tıklatın.

### Yazıcı kontrol panelini kullanarak bir faks hedefi kısayolu oluşturma

1 Ana ekranda **Faks**'a dokununuz, ardından faks numarasını girin.

**Not:** Bir faks numaraları grubu oluşturmak için, **Sonraki numara** ögesine basın ve sonraki faks numarasını girin.

2  düğmesine basın.

3 Kısayol için benzersiz bir ad yazın ve **Bitti** ögesine dokununuz.

4 Kısayol adını ve numarasını doğrulayıp **Tamam**'a dokununuz.

**Not:** Ad veya numara doğru değilse, **İptal**'e dokununuz ve bilgileri yeniden girin.

## Tarama

### Notlar:

- Otomatik belge besleyicisini kullanırken (ADF) özgün belgeyi ön yüzü yukarı bakacak şekilde yerleştirin.

- Tarayıcı camını kullanırken belgeyi ön yüzü aşağıya bakacak şekilde oklu köşeye yerleştirin.

## Ağa Tara'yı Kullanma

Ağa Tara özelliği, belgelerinizi sistem destek personeli tarafından belirlenmiş ağ hedeflerine taramanızı sağlar. Ağda hedefler (paylaşılan ağ klasörleri) kurulduktan sonra, uygulamanın kurulum işlemi, Katıştırılmış Web Sunucusu kullanılarak uygulamayı uygun yazıcılara yüklemeyi ve yapılandırmayı içerir. Daha fazla bilgi için, bkz., "[Ağa Tara'yı ayarlama](#)", [sayfa 4](#).

## Bir FTP adresine tarama

### Kontrol panelini kullanarak bir FTP adresine tarama

- 1 Orijinal belgeyi yüzü aşağı dönük olarak ADF tepsisine veya tarayıcı camına yerleştirin.
- 2 Ana ekrandan şuraya gidin:  
FTP >FTP > FTP adresini yazın >Bitti >Gönder

#### Notlar:

- Ayrıca, kısayol numarasını veya adres defterini kullanarak da alıcı girebilirsiniz.
- Alıcı eklemek için **Sonraki numara** ögesine dokununuz.

## Bir bilgisayara veya flaş sürücüye tarama

### Bilgisayara Tara'yı ayarlama

#### Notlar:

- Bu özellik yalnızca Windows Vista veya sonrasında desteklenir.
- Bilgisayar ve yazıcınızın aynı ağa bağlı olduğundan emin olun.

- 1 Yazıcılar klasörünü açın ve yazıcınızı seçin.

**Not:** Yazıcınız listede değilse yazıcıyı ekleyin.

- 2 Yazıcı özelliklerini açın ve gerekli ayarları uygulayın.

- 3 Kontrol panelinden **Bilgisayara Tara** ögesine dokununuz > ve uygun tarama ayarını seçin >**Gönder**.

## Flaş sürücüye tarama

- 1 Orijinal belgeyi yüzü aşağı dönük olarak ADF tepsisine veya tarayıcı camına yerleştirin.
- 2 Flaş sürücüyü USB portuna takın.
- 3 Hedef klasörünü seçin ve sonra **USB sürücüsüne tara**ya dokununuz.
- 4 Tarama ayarlarını değiştirin ve ardından **Tara**'ya dokununuz.

## Sıkışmaları giderme

### Sıkışmaları giderme

#### Kağıdı düzgün bir şekilde yerleştirme

- Kağıdın tepside düz şekilde durduğundan emin olun.



- Yazıcı yazdırırken bir tepsiyi çıkarmayın.
- Yazıcı yazdırırken bir tepsiye yükleme yapmayın. Kağıdı yazdırmadan önce yükleyin veya yükleme isteminin görüntülenmesini bekleyin.
- Çok fazla kağıt yüklemeyin. Yığın yüksekliğinin maksimum kağıt doldurma göstergesinin aşağısında olduğundan emin olun.

- Kağıdı tepsiye kaydırarak yerleştirmeyin. Kağıdı şekilde gösterildiği gibi yükleyin.



- Tepsisindeki veya çok amaçlı besleyicideki kılavuzların doğru konumda olduğundan ve kağıda ya da zarflara sıkı bastırmadığından emin olun.
- Kağıt yükledikten sonra tepsiyi sonuna kadar yazıcıya itin.

### Önerilen kağıdı kullanın

- Yalnızca önerilen kağıt veya özel ortamları kullanın.
- Buruşmuş, kırışmış, nemli, kıvrılmış veya bükülmüş kağıt kullanmayın.
- Kağıtları yüklemeyi önce esnetin, havalandırın ve düzleştirin.

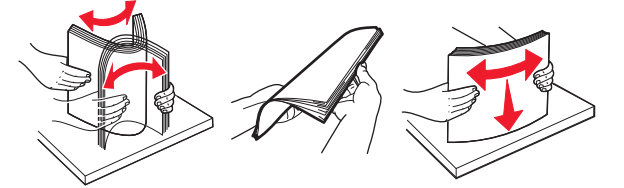

- Kesilmiş veya elle koparılmış kağıt kullanmayın.
- Aynı tepside farklı boyut, ağırlık veya türde kağıt kullanmayın.
- Bilgisayar veya yazıcı kontrol panelindeki kağıt boyutunun ve türünün doğru ayarlandığından emin olun.
- Kağıdı üreticinin önerilerine uygun şekilde saklayın.

## Kağıt Sıkışmalarını ve Yerlerini Anlama

Bir sıkışma oluştuğunda, yazıcı ekranında sıkışma yerini ve sıkışmanın nasıl giderileceğini belirten bir mesaj görüntülenir. Ekranda belirtilen kapakları ve tepsiyi açıp sıkışmayı giderin.

## Notlar:

- Sıkışma Yardımı ayarı Açık olarak belirlenirse sıkışma giderildikten sonra yazıcı, boş ya da kısmen yazdırılmış sayfalar gönderir. Yazdığınız çıktıda boş sayfalar olup olmadığını kontrol edin.
- Sıkışma Giderme ayarı Açık veya Otomatik olarak ayarlandığında, yazıcı sıkışan sayfaları yeniden yazdırır. Ancak, Otomatik ayarının sıkışan sayfaları yeniden yazdırması için yeterli yazıcı belleğinin olması gerekir.

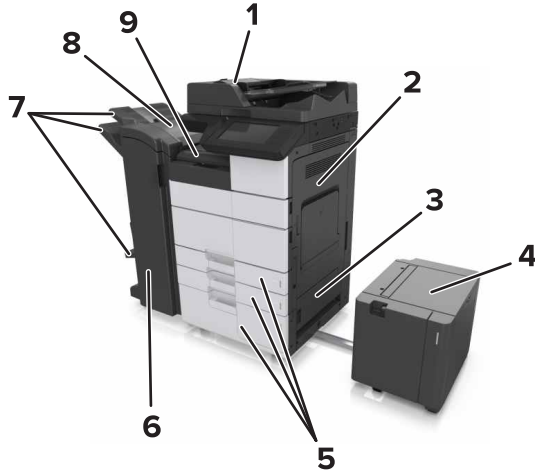

	Bölge adı
1	Otomatik belge besleyici (ADF)
2	C kapağı
3	D kapağı
4	F kapağı
5	Tepsiler
6	H kapağı
7	Tutucular
8	J kapağı
9	G bölgesi

Bölge adı	Kontrol paneli mesajı	Ne yapmalı
ADF	[x] sayfa sıkışması, ADF üst kapağını açmak için E bölgesindeki mandala bastırın. [28y.xx]	ADF kapağını açın ve ardından sıkışmış kağıdı çıkarın.
Çok amaçlı besleyici	[x] sayfa sıkışması, çok amaçlı besleyiciden sıkışan kağıdı çıkarın. [200.xx]	Besleyiciden sıkışan kağıdı çıkarın.
C kapağı, tepsiler	[x] sayfa sıkışması, C kapağını açın ve sıkışan tüm kağıtları çıkarın. [2yy.xx] [x] sayfa sıkışması, 3000 yapraklık tepsiyi kaydırın ve C kapağını açın. [2yy.xx]	C kapağını açın ve sıkışan kağıdı çıkarın. Tepsiyi dışarı doğru çekin ve ardından sıkışmış kağıdı çıkarın.
D kapağı, tepsiler	[x] sayfa sıkışması, D kapağını açın ve sıkışan tüm kağıtları çıkarın. [24y.xx] [x] sayfa sıkışması, 3000 yapraklık tepsiyi kaydırın ve D kapağını açın. [24y.xx]	D kapağını açın ve sıkışan kağıdı çıkarın. Tepsiyi dışarı doğru çekin ve ardından sıkışmış kağıdı çıkarın.
C ve F kapakları	[x] sayfa sıkışması, 3000 yapraklık tepsiyi kaydırın ve F kapağını açın. [24y.xx]	3000 yapraklık tepsiyi dışarı çekin ve ardından sıkışan kağıdı tepsinin kenarından çıkarın. F kapağını açın ve ardından sıkışan kağıdı çıkarın.
G bölgesi, C, J ve H kapakları, tutucu	[x] sayfa sıkışması, G, H ve J kapaklarını açın ve sıkışan kağıdı çıkarın. [4yy.xx]	G kapağını açın ve sıkışan kağıdı çıkarın. H kapağını açın ve sıkışan kağıdı çıkarın.
C ve G kapakları, tutucu	[x] sayfa sıkışması, G kapağının yanındaki mandala bastırın ve tutucuyu sola doğru kaydırın. Kağıdı seledede bırakın. [40y.xx]	Zımba tutucuyu sola doğru kaydırın ve ardından sıkışan kağıdı çıkarın.
G bölgesi, C, J ve H kapakları, tutucu	[x] sayfa sıkışması, H kapağını açın ve SD3 düğmesini saat yönünde döndürün. Kağıdı seledede bırakın. [426.xx-428.xx]	H kapağını açın ve sıkışan kağıdı çıkarın.

## [x] sayfa sıkışması, sıkışan kağıdı çok amaçlı besleyiciden temizleyin. [200.xx]

- 1 Çok amaçlı besleyicideki tüm kağıtları çıkarın.
- 2 Sıkışan kağıdı çıkarın.



- 3 Tüm kağıt parçalarını çıkarmak için C kapağını açın.

**Not:** C kapağının yazıcıya takılı olan herhangi bir kabloya çarpmadığından emin olun.

- 4 C kapağını kapatın.

- 5 Kağıtları ileri geri esnetip gevşetin ve ardından havalandırın. Kağıtları katlamayın veya buruşturmayın. Kenarları düz bir yüzeyde düzleştirin.

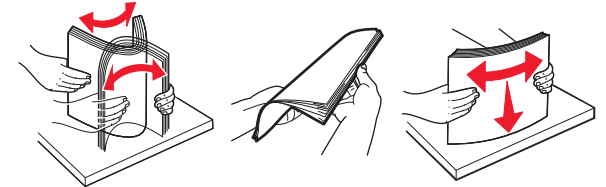

- 6 Kağıdı yeniden yükleyin.

## [x] sayfa sıkışması, C kapağını açın ve sıkışan tüm kağıtları temizleyin. [2yy.xx]

- 1 C kapağını açın. Kapağın yazıcıya takılı olan herhangi bir kabloya çarpmadığından emin olun.

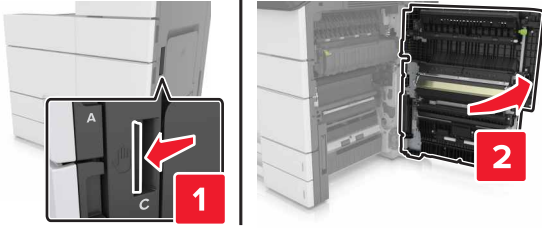

- 2 Sıkışan kağıdı aşağıdaki konumların herhangi birinden çıkarın:

**Not:** Tüm kağıt parçalarının çıkarıldığından emin olun.

**⚠ DİKKAT—SICAK YÜZEY:** Yazıcının içi sıcak olabilir. Sıcak bir yüzeyin neden olabileceği bir yaralanma riskini azaltmak için dokunmadan önce yüzeyin soğumasını bekleyin.

- Isıtıcı alanı

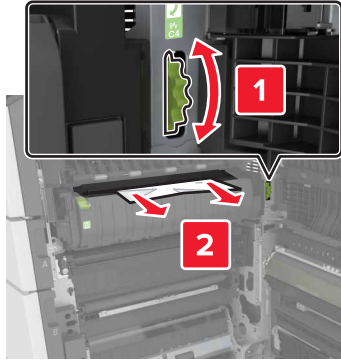

- Isıtıcı alanının altı

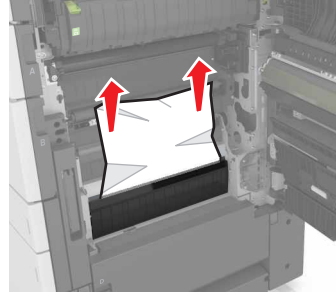

- Önlü arkalı yazdırma alanı

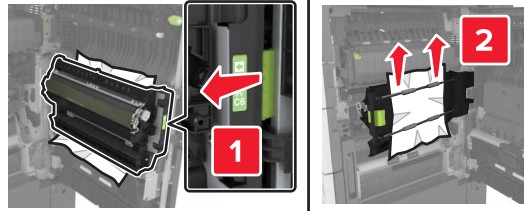

- Önlü arkalı yazdırma alanının üstünde

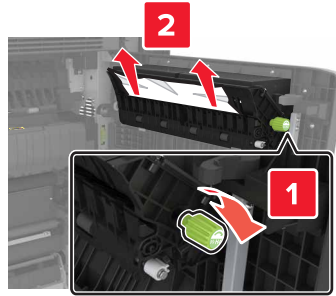

- 3 Standart tepsileri açın ve ardından sıkışan kağıdı bulun.



- 4 Sıkışan kağıdı çıkarın.

**Not:** Tüm kağıt parçalarının çıkarıldığından emin olun.



- 5 Tepsileri ve C kapağını kapatın.

## [x] sayfa sıkışması, 3000 yapraklık tepsiyi kaydırın ve C kapağını açın. [2yy.xx]

1 3000 yapraklık tepsiyi kaydırın.

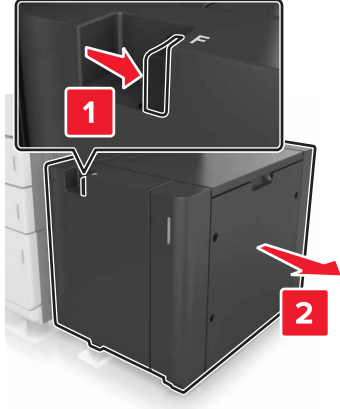

2 C kapağını açın. Kapağın yazıcıya takılı olan herhangi bir kabloya çarpmadığından emin olun.



3 Sıkışan kağıdı aşağıdaki konumların herhangi birinden çıkarın:

**Not:** Tüm kağıt parçalarının çıkarıldığından emin olun.

**⚠ DİKKAT—SICAK YÜZEY:** Yazıcının içi sıcak olabilir. Sıcak bir yüzeyin neden olabileceği bir yaralanma riskini azaltmak için dokunmadan önce yüzeyin soğumasını bekleyin.

• Isıtıcı alanı

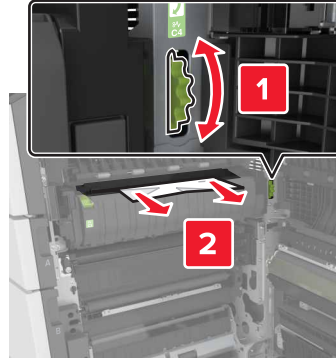

• Isıtıcı alanının altı

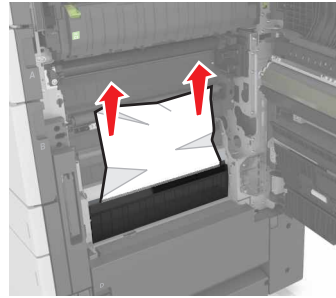

• Önlü arkalı yazdırma alanı

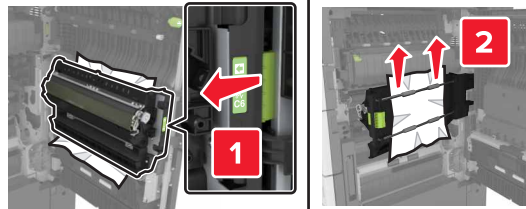

• Önlü arkalı yazdırma alanının üstünde

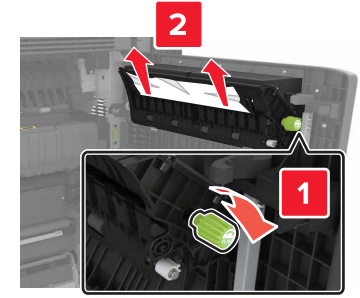

4 Standart tepsiyi açın ve ardından sıkışan kağıdı bulun.



5 Sıkışan kağıdı çıkarın.

**Not:** Tüm kağıt parçalarının çıkarıldığından emin olun.



6 Tepsiyi ve C kapağını kapatın.

7 3000 yapraklık tepsiyi kaydırarak geri takın.

## [x] sayfa sıkışması, D kapağını açın ve sıkışan tüm kağıtları temizleyin. [24y.xx]

1 D kapağını açın ve ardından sıkışan kağıdı çıkarın.

**Not:** Tüm kağıt parçalarının çıkarıldığından emin olun.

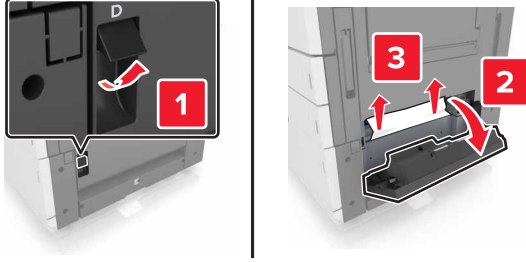

2 İsteğe bağlı tepsiyi açın ve ardından sıkışan kağıdı bulun.

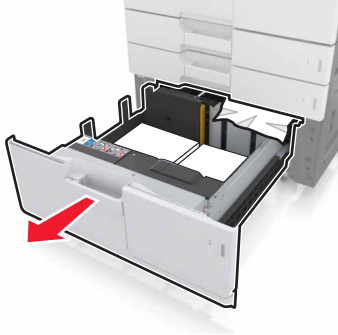

3 Sıkışan kağıdı çıkarın.

**Not:** Tüm kağıt parçalarının çıkarıldığından emin olun.

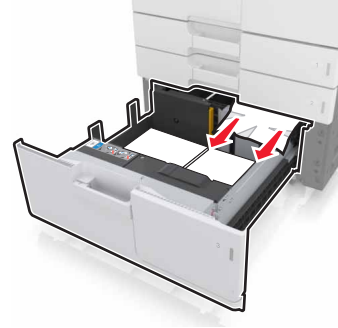

4 Tepsiyi ve D kapağını kapatın.

## [x] sayfa sıkışması, 3000 yapraklık tepsiyi kaydırın ve D kapağını açın. [24y.xx]

1 3000 yapraklık tepsiyi kaydırın.

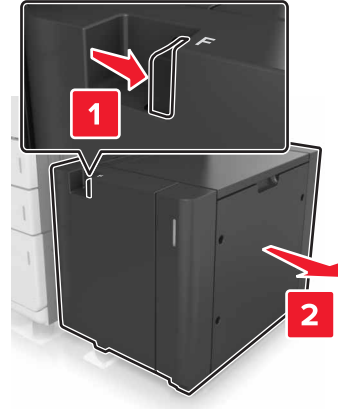

2 D kapağını açın ve ardından sıkışan kağıdı çıkarın.

**Not:** Tüm kağıt parçalarının çıkarıldığından emin olun.

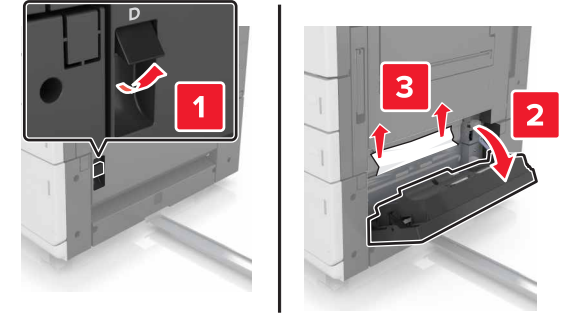

3 İsteğe bağlı tepsiyi açın ve ardından sıkışan kağıdı bulun.

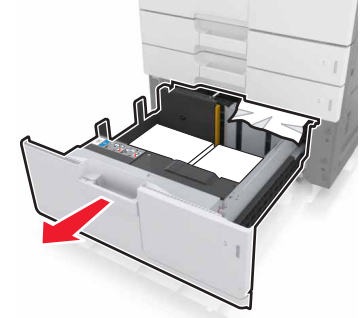

4 Sıkışan kağıdı çıkarın.

**Not:** Tüm kağıt parçalarının çıkarıldığından emin olun.

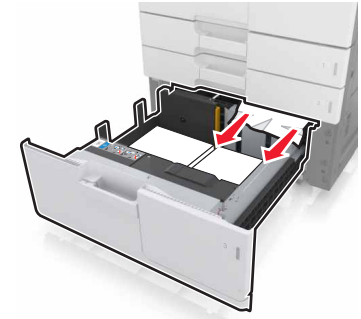

5 Tepsiyi ve D kapağını kapatın.

6 3000 yapraklık tepsiyi kaydırarak geri takın.



**[x] sayfa sıkışması, 3000 yapraklık tepsiyi kaydırın ve F kapağını açın. [24y.xx]**

1 3000 yapraklık tepsiyi kaydırın.

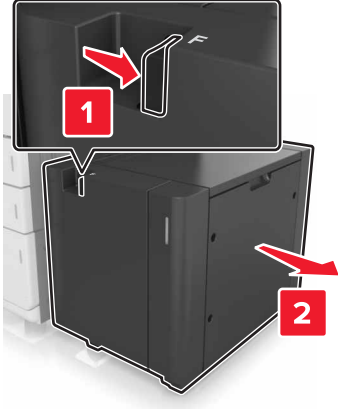

2 Sıkışan kağıdı çıkarın.

**Not:** Tüm kağıt parçalarının çıkarıldığından emin olun.

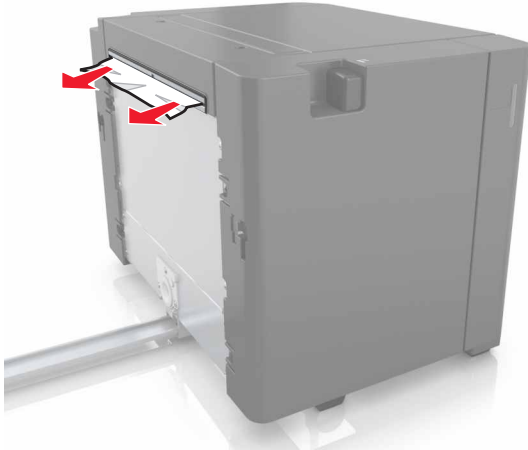

3 F kapağını açın ve ardından sıkışan kağıdı çıkarın.

**Not:** Tüm kağıt parçalarının çıkarıldığından emin olun.

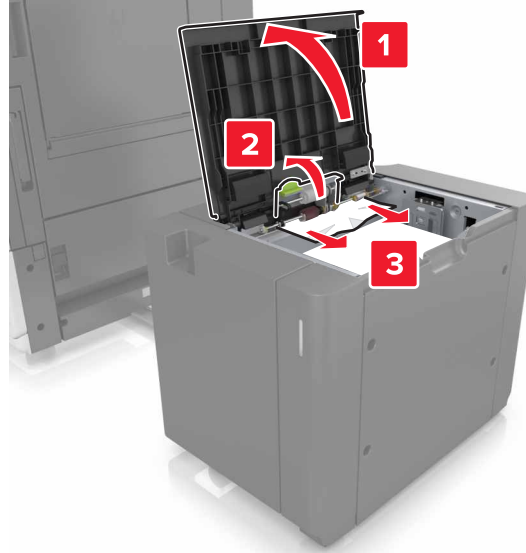

4 F kapağını kapatın.

5 C kapağını açın. Kapağın yazıcıya takılı olan herhangi bir kabloya çarpmadığından emin olun.



6 Sıkışan kağıdı aşağıdaki konumların herhangi birinden çıkarın:

**Not:** Tüm kağıt parçalarının çıkarıldığından emin olun.

**⚠ DİKKAT—SICAK YÜZEY:** Yazıcının içi sıcak olabilir. Sıcak bir yüzeyin neden olabileceği bir yaralanma riskini azaltmak için dokunmadan önce yüzeyin soğumasını bekleyin.

• Isıtıcı alanı

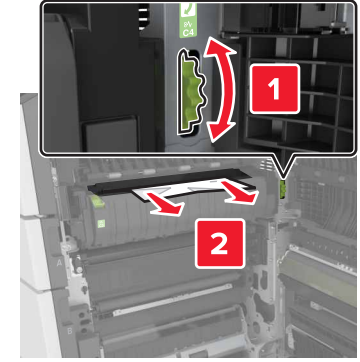

• Isıtıcı alanının altı

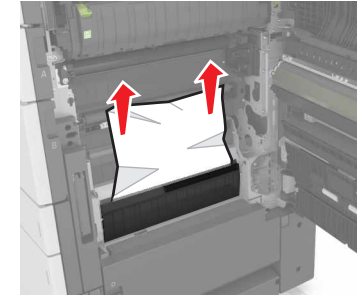

• Önlü arkalı yazdırma alanı

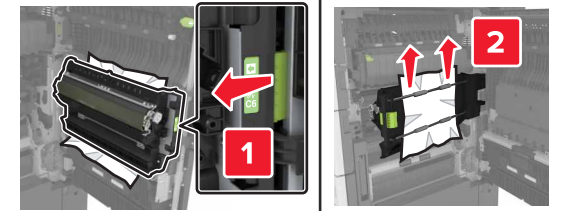

- Önlü arkalı yazdırma alanının üstünde

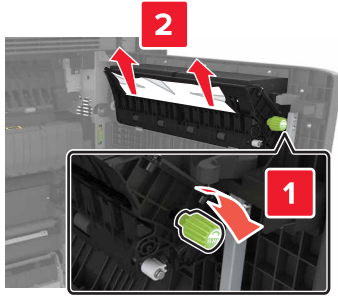

7 C kapağını kapatın ve ardından 3000 yapraklık tepsiyi geri yerine kaydırın.

**[x] sayfa sıkışması, G, H ve J kapaklarını açın ve sıkışan kağıdı çıkarın. Kağıdı seled bırakın. [4yy.xx]**

- 1 G kapağını açın ve sıkışan kağıdı çıkarın.

**Not:** Tüm kağıt parçalarının çıkarıldığından emin olun.

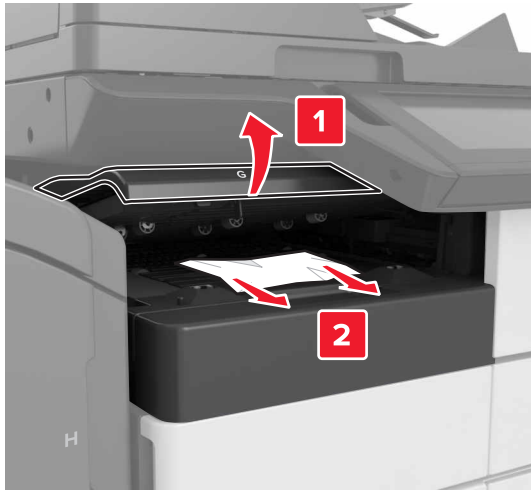

- 2 J kapağını açın ve ardından J1 kolunu dik konuma getirin.

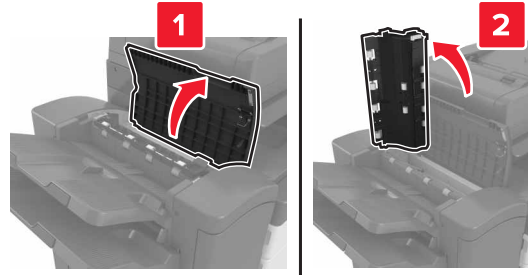

- 3 K kapağını açın.

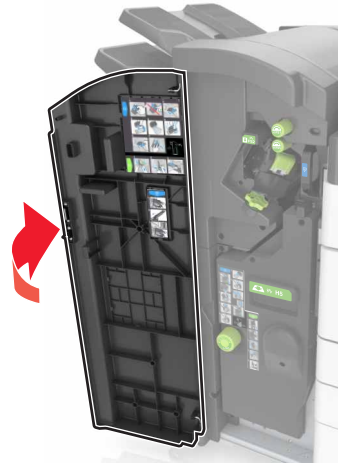

- 4 Aşağıdaki konumların herhangi birinden sıkışan kağıdı çıkarın:

**Not:** Tüm kağıt parçalarının çıkarıldığından emin olun.

- J kapağı



**Not:** Tutucuların arasında sıkışmış bir kağıt varsa kağıdı çıkarın.

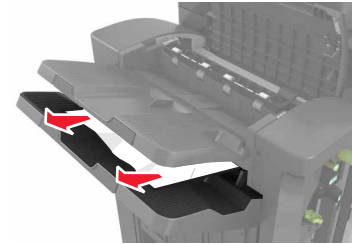

- H1 ve H2 bölgeleri

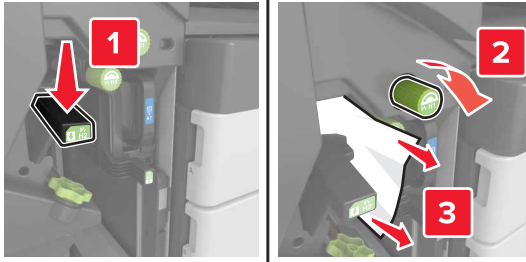

- H3 ve H4 bölgeleri

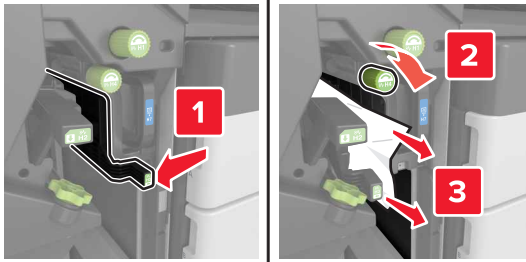

- H6 bölgesi

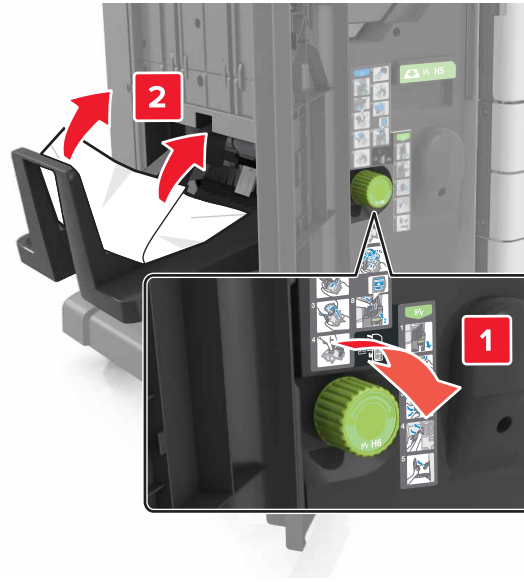

5 H kapağını kapatın.

6 C kapağını açın ve sıkışan kağıdı çıkarın.

**Not:** C kapağının yazıcıya takılı olan herhangi bir kabloya çarpmadığından emin olun.

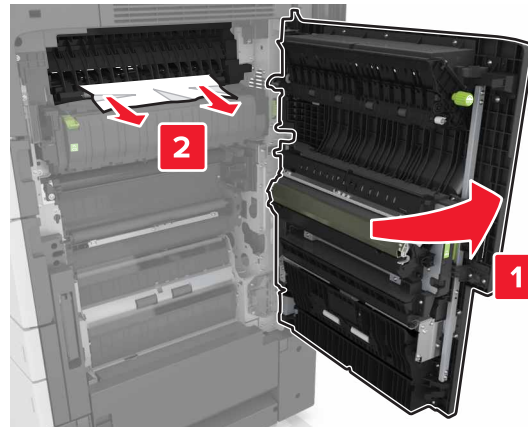

**Notlar:**

- Tüm kağıt parçalarının çıkarıldığından emin olun.
- 3000 yapraklık tepsi takılıysa kapıyı açmak için tepsiyi sağa doğru kaydırın.

7 C kapağını kapatın.

**[x] sayfa sıkışması, G alanına erişim sağlamak için mandala bastırın. Kağıdı seledede bırakın. [40y.xx]**

1 Zımba tutucu selesinden sıkışan tüm kağıtları çıkarın.

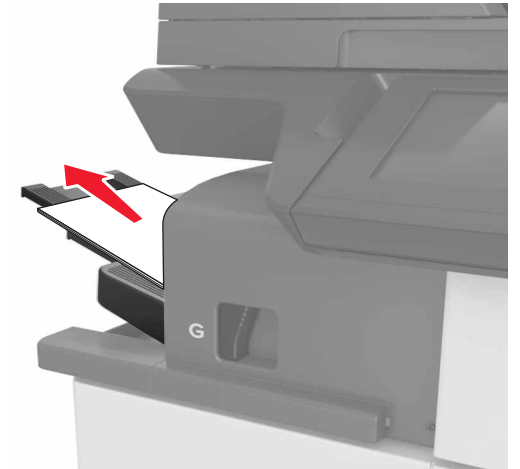

- 2 Mandala bastırın ve zimba tutucuyu sola doğru kaydırın ve ardından sıkışan kağıtları çıkarın.

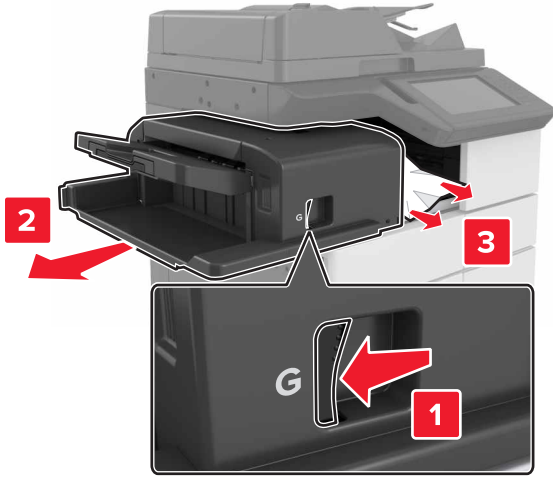

**Notlar:**

- Tüm kağıt parçalarının çıkarıldığından emin olun.
- Gerekirse sıkışan kağıdı tutucu selesine beslemek için G1 dönen tekerleği aşağı doğru çevirin ve ardından kağıdı çıkarın.

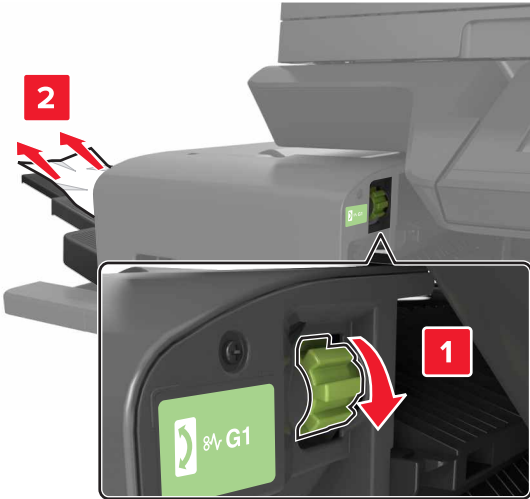

- 3 Tutucuyu kaydırarak geri takın.

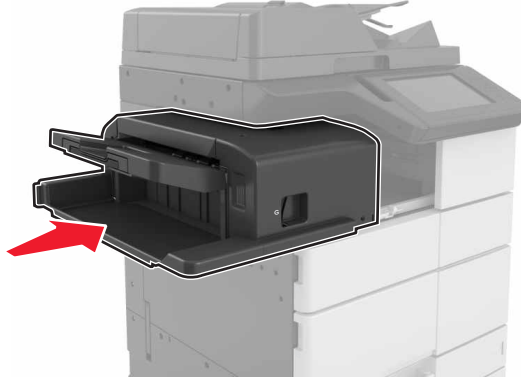

- 4 C kapağını açın ve ardından sıkışan kağıdı çıkarın.

**⚠ DİKKAT—SICAK YÜZEY:** Yazıcının içi sıcak olabilir. Sıcak bir yüzeyin neden olabileceği bir yaralanma riskini azaltmak için dokunmadan önce yüzeyin soğumasını bekleyin.

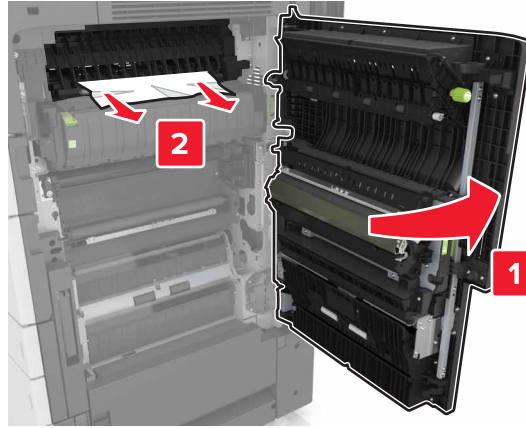

**Notlar:**

- C kapağının yazıcıya takılı olan herhangi bir kabloya çarpmadığından emin olun.
- Tüm kağıt parçalarının çıkarıldığından emin olun.
- 3000 yapraklık tepsi takılıysa kapağı açmak için tepsiyi sağa doğru kaydırın.

- 5 C kapağını kapatın.

**[x]-sayfa sıkışması, G alanına erişim sağlamak ve sıkışan zımbaları temizlemek için mandala bastırın. Kağıdı seled bırakın. [402,93]**

- 1 Zimba tutucu selesinden sıkışan tüm kağıtları çıkarın.

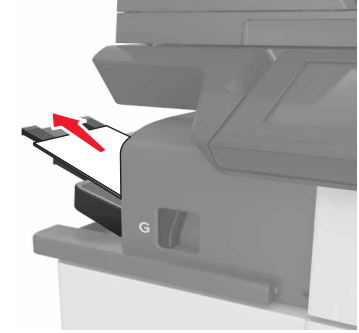

- 2 Zimba tutucunun üzerindeki mandala bastırın ve ardından tutucuyu sola doğru kaydırın.

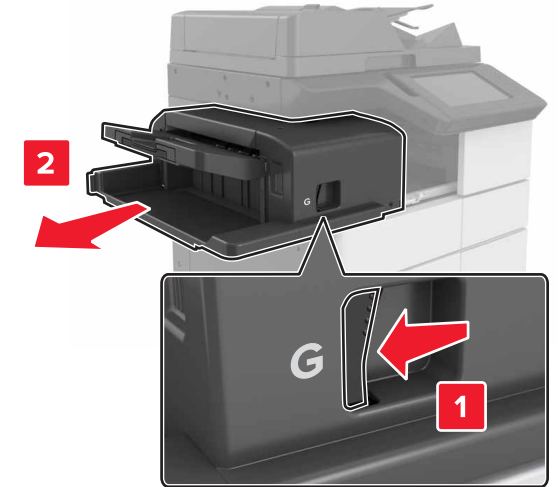

3 Zimba kartuşu tutucusunu çıkarın.

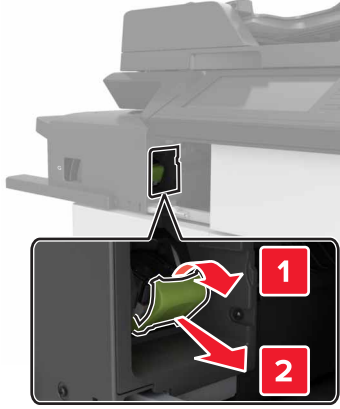

4 Zimba kılavuzunu kaldırmak için metal tırnağı kullanın ve sonra gevşek zımbaları çıkarın.

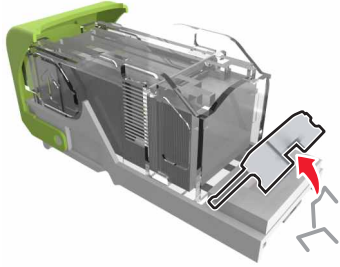

5 Zimba muhafazasını yerine *oturana* kadar aşağıya doğru bastırın.

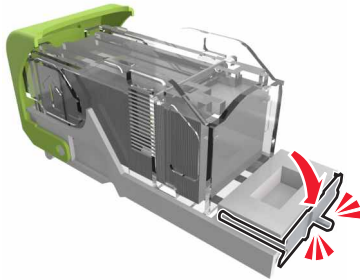

6 Zımbaları metal desteğe bastırın.



**Not:** Zımbalar kartuşun arkasındaysa kartuşu ters çevirip sallayarak zımbaları metal desteğin yakınına getirin.

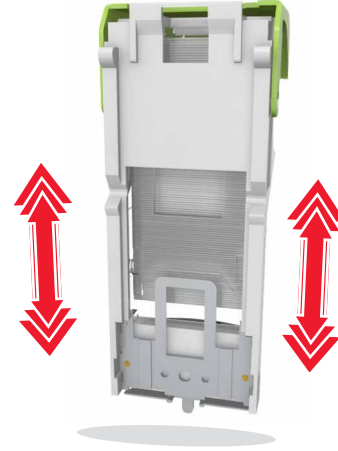

7 Kartuş tutucuyu yerine *oturana* kadar tutucunun içine itin.

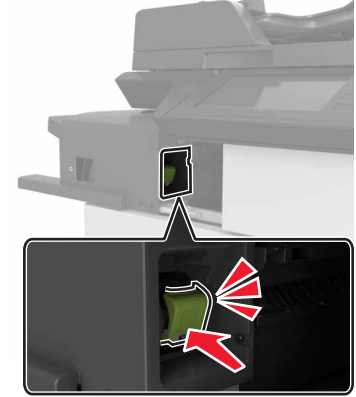

8 Tutucuyu kaydırarak geri takın.

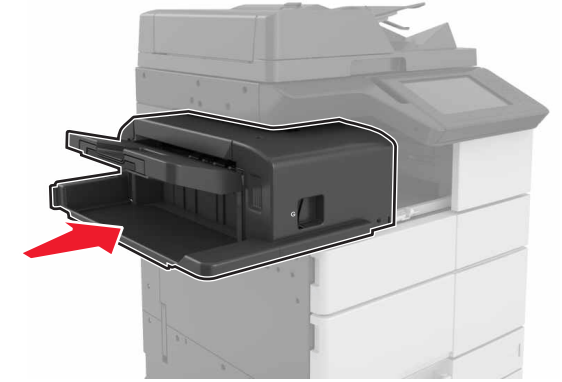

**[x] sayfa sıkışması, H kapağını açın ve H6 düğmesini saat yönünde çevirin. Kağıdı seled bırakın. [426.xx-428.xx]**

Sıkışan kağıt G kapağının altında bulunursa kapağı açın ve kağıdı çıkarın.

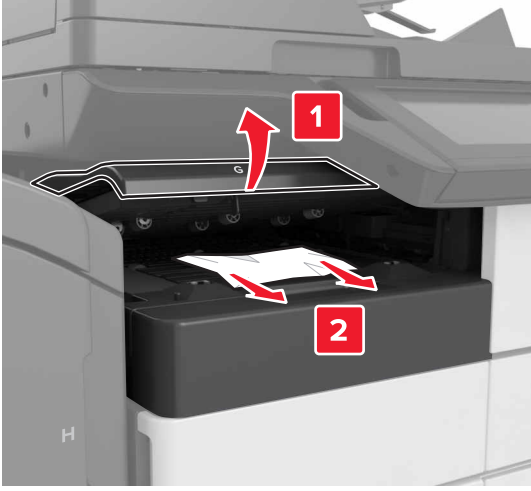

1 J kapağını açın ve ardından J1 kolunu kaldırın.

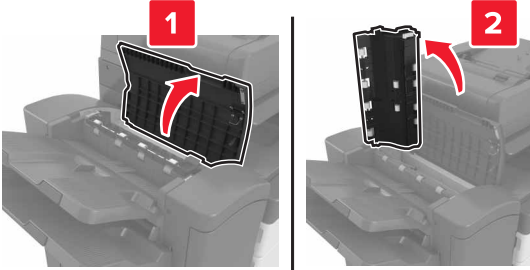

2 H kapağını açın.

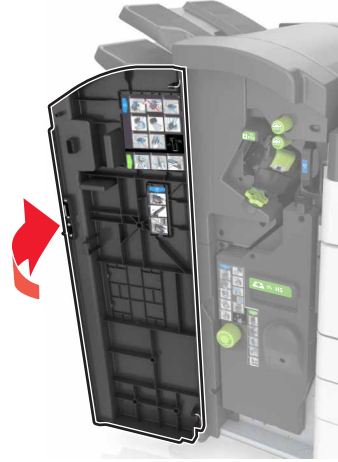

3 Sıkışan kağıdı aşağıdaki konumların herhangi birinden çıkarın:

**Not:** Tüm kağıt parçalarının çıkarıldığından emin olun.

- J kapağı



**Not:** Tutucu selelerinin arasında sıkışmış bir kağıt varsa kağıdı çıkarın.

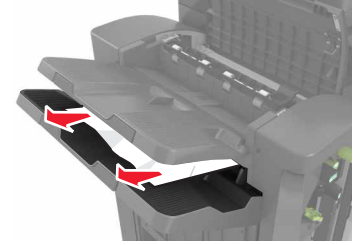

• H1 ve H2 Alanları

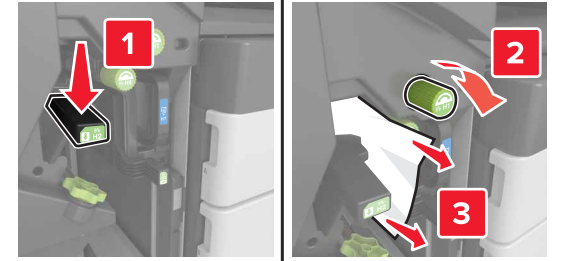

• H3 ve H4 Alanları

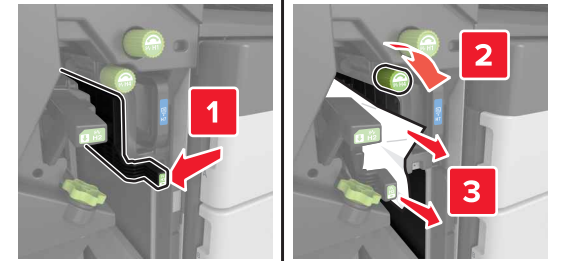

• H6 Alanı

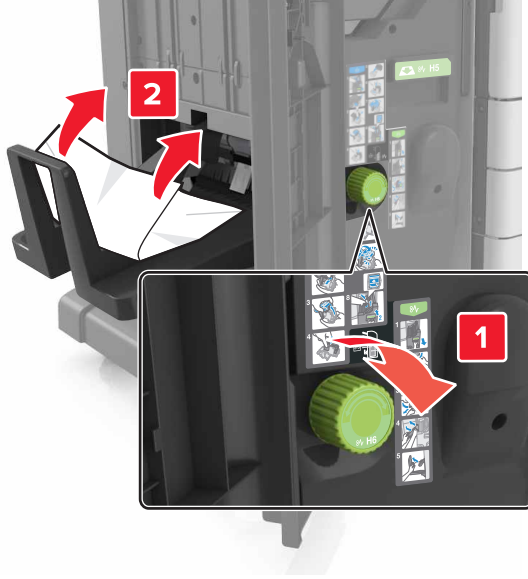

4 H5 kolunu kullanarak kitapçık yapıcısını çıkarın.

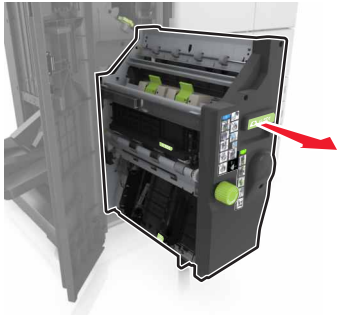

5 Sıkışan kağıdı aşağıdaki konumların herhangi birinden çıkarın:

**Not:** Tüm kağıt parçalarının çıkarıldığından emin olun.

• H8 Alanı

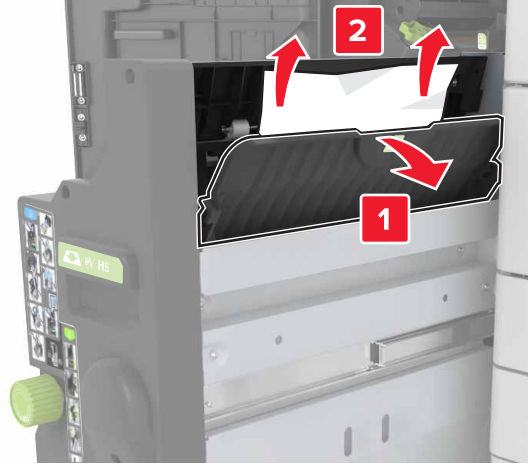

• H9 Alanı

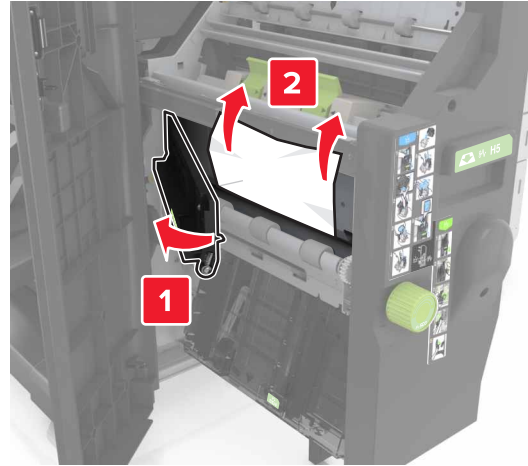

• H10 Alanı

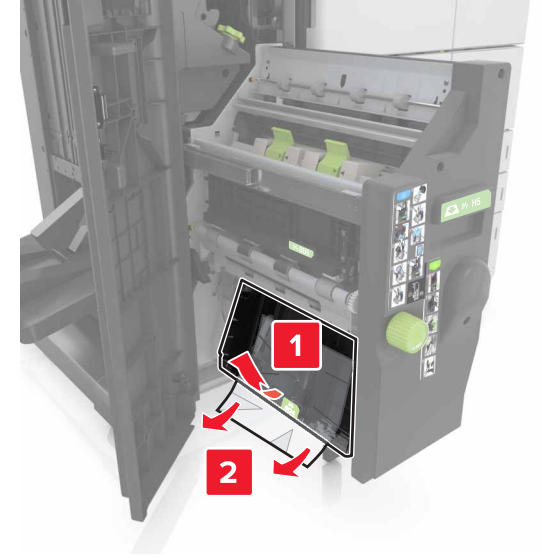

6 Kitapçık yapıcısını geri yerine itin.

7 H kapağını kapatın.

8 C kapağını açın ve ardından sıkışan kağıdı çıkarın.



**DİKKAT—SICAK YÜZEY:** Yazıcının içi sıcak olabilir. Sıcak bir yüzeyin neden olabileceği bir yaralanma riskini azaltmak için dokunmadan önce yüzeyin soğumasını bekleyin.

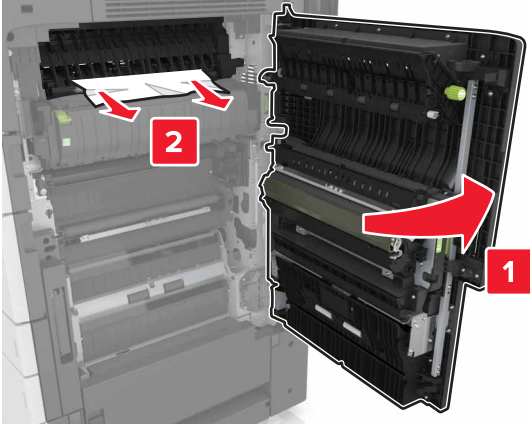

**Notlar:**

- C kapağının yazıcıya takılı olan herhangi bir kabloya çarpmadığından emin olun.
- Tüm kağıt parçalarının çıkarıldığından emin olun.
- 3000 yapraklık tepsi takılıysa kapağı açmak için tepsiyi sağa doğru kaydırın.

9 C kapağını kapatın.

**[x] sayfa sıkışması, ADF üst kapağını açmak için E bölgesindeki mandala bastırın. [28y.xx]**

- 1 Tüm özgün belgeleri ADF tepsisinden çıkarın.
- 2 Üst ADF üst kapağını açın.

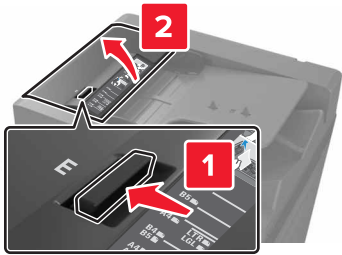

3 Sıkışan kağıdı çıkarın.

**Not:** Tüm kağıt parçalarının çıkarıldığından emin olun.

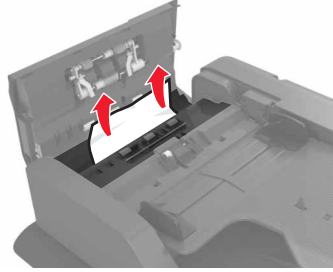

4 Kapağı kapatın.

5 Tarayıcı kapağını açın ve ardından alt ADF kapağını açın.

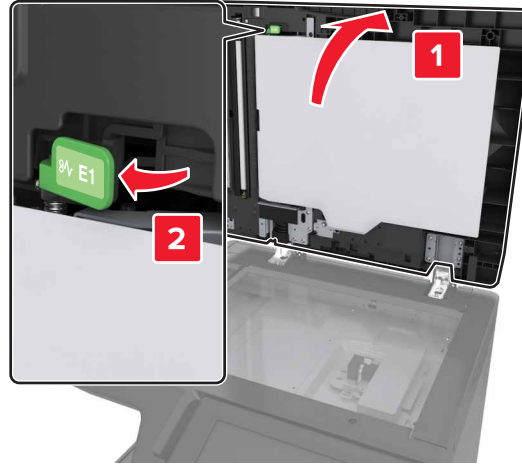

6 Sıkışan kağıdı çıkarın.

**Not:** Tüm kağıt parçalarının çıkarıldığından emin olun.

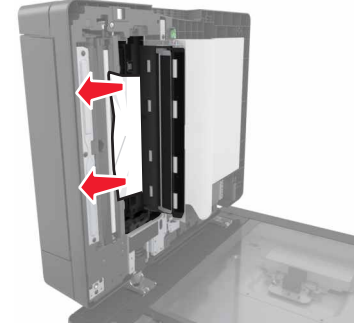

7 Kapağı kapatın.

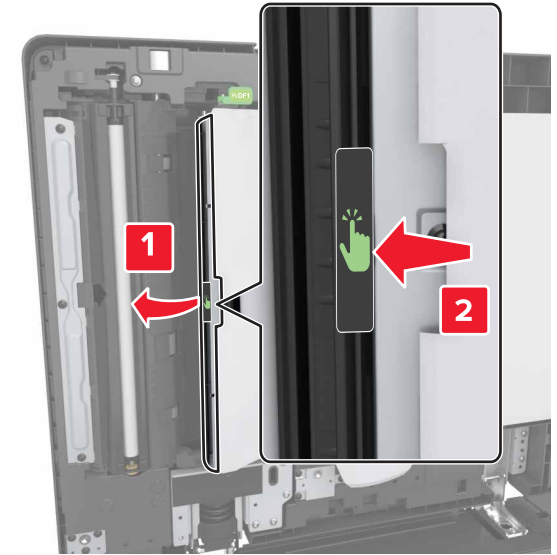

8 Tarayıcı kapağını kapatın.