

Référence rapide

Panneau de commandes

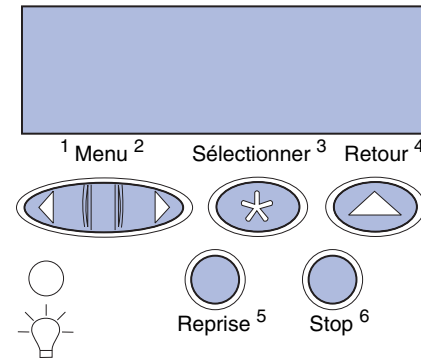

Appuyez sur **Menu** pour :

- Accéder aux menus si l'imprimante affiche l'état **Prêt**.
- Faire défiler les menus ou les valeurs.
- Augmenter ou diminuer une valeur numérique.
- Afficher le **Menu Travail** lorsque l'imprimante est occupée.

Appuyez sur **Sélectionner** pour :

- Sélectionner l'élément affiché sur la deuxième ligne de l'écran.
- Enregistrer la sélection comme nouveau paramètre par défaut.

Appuyez sur **Retour** pour revenir au niveau de menu précédent.

Appuyez sur **Reprise** pour :

- Quitter les menus de l'imprimante et rétablir l'état **Prêt**.
- Effacer les messages.

Appuyez sur **Stop** pour arrêter temporairement toute impression sans perdre de données.

Impression de ces informations de référence rapide

Ces informations de référence rapide sont également disponibles, sous forme imprimable, sur le CD Publications fourni avec votre imprimante.

Impression de tâches confidentielles

Si vous voulez imprimer une tâche personnelle ou confidentielle et que vous ne souhaitez pas qu'une autre personne puisse y accéder, il est possible de conserver cette tâche en mémoire jusqu'à ce que vous soyez physiquement présent devant l'imprimante.

Remarque : Cette fonction n'est disponible qu'avec les pilotes d'imprimante personnalisés. Vous trouverez ces pilotes sur le CD Pilotes fourni avec votre imprimante.

Pour imprimer une tâche confidentielle :

- 1 Depuis votre traitement de texte, votre tableur, votre navigateur ou toute autre application, sélectionnez **Fichier ▶ Imprimer**.
- 2 Cliquez sur **Propriétés** (ou **Options, Imprimante** ou **Mise en page**, selon l'application) pour consulter les paramètres du pilote d'imprimante.
- 3 Cliquez sur **Aide** et reportez-vous à la rubrique « Impression confidentielle » ou « Tâches suspendues ». Suivez les instructions indiquées.

Remarque : Lorsque vous envoyez un fichier volumineux vers une imprimante réseau partagée, il reste dans la mémoire de l'imprimante jusqu'à ce que vous l'imprimiez. Cela peut cependant empêcher d'autres personnes d'imprimer. Récupérez vos travaux d'impression aussi rapidement que possible. Pour vérifier la quantité de mémoire de votre imprimante, reportez-vous à la section **Impression de la page des paramètres de menus**.

4 Utilisez les touches du panneau de commandes pour accéder à vos tâches confidentielles :

- a Appuyez sur **Menu** jusqu'à ce que **Menu Travail** s'affiche, puis sur **Sélectionner**.
- b Appuyez sur **Menu** jusqu'à ce que **Tâche confident.** s'affiche, puis sur **Sélectionner**.
- c Appuyez sur **Menu** jusqu'à ce que votre nom d'utilisateur s'affiche, puis appuyez sur **Sélectionner**.
- d Entrez votre code personnel (PIN) à quatre chiffres à l'aide des touches numérotées du panneau de commandes. Lorsque vous entrez votre code PIN, des astérisques s'affichent à l'écran.
- e Appuyez sur **Menu** jusqu'à ce que **Imprimer tâche** s'affiche, puis sur **Sélectionner**. (**Impr. ttes tâches** envoie tous les travaux correspondant au même nom d'utilisateur et au même code PIN immédiatement vers l'imprimante.)
- f Appuyez sur **Menu** jusqu'à ce que la tâche à imprimer s'affiche, puis appuyez sur **Sélectionner**.
- g Appuyez sur **Reprise** pour imprimer la tâche.

Une fois la tâche imprimée, elle est effacée de la mémoire de l'imprimante et cette dernière retourne à l'état **Prêt**.

Élimination des brouillages papier

Cette section explique comment éliminer les brouillages papier en fonction des messages de brouillages du panneau de commandes. Pour éliminer un brouillage, saisissez des deux mains le support coincé et tirez-le délicatement pour l'extraire de l'imprimante.

Avertissement : N'essayez pas de dégager les brouillages à l'aide d'outils ou d'instruments au risque d'endommager l'imprimante de façon irréversible.

Brouillages derrière la porte arrière

ATTENTION : L'intérieur de l'imprimante situé à proximité de l'unité de fusion est brûlant.

Pour accéder à un brouillage situé derrière la porte arrière, ouvrez-la et tirez les deux leviers de dégagement de la pression de l'unité de fusion en position ouverte. N'oubliez pas de les remettre en place une fois le brouillage éliminé.

Affichage du panneau de commandes : 201 Brouillage papier

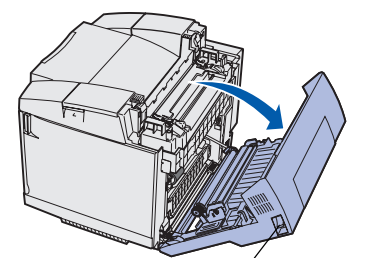

Levier de déverrouillage de la porte arrière

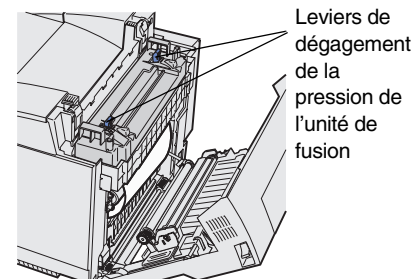

Leviers de dégagement de la pression de l'unité de fusion

Affichage du panneau de commandes : 202 Brouillage papier

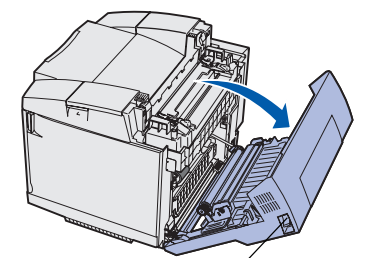

Levier de déverrouillage de la porte arrière

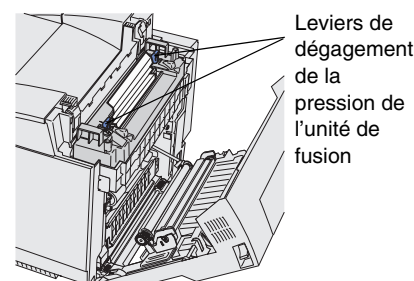

Leviers de dégagement de la pression de l'unité de fusion

Brouillages dans le dispositif recto verso optionnel

Affichage du panneau de commandes : 230 Brouillage papier

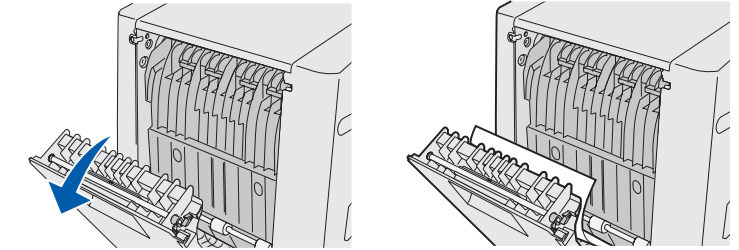

Affichage du panneau de commandes : 231 Brouillage papier

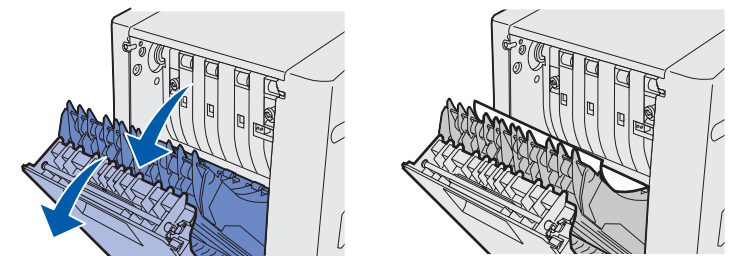

Brouillages dans les tiroirs

Affichage du panneau de commandes : 241 Brouillage papier (tiroir standard)

Affichage du panneau de commandes : 242 Brouillage papier (tiroir 530 feuilles optionnel)

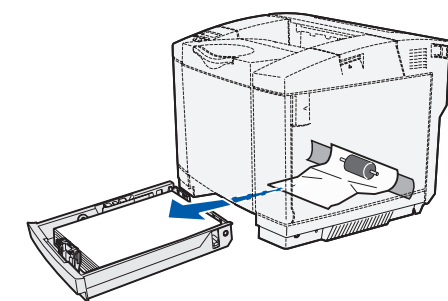

Remarque : En cas de brouillage dans un tiroir 530 feuilles optionnel, il se peut que vous ne deviez pas retirer complètement le tiroir du bac d'alimentation.

Chargement d'un tiroir

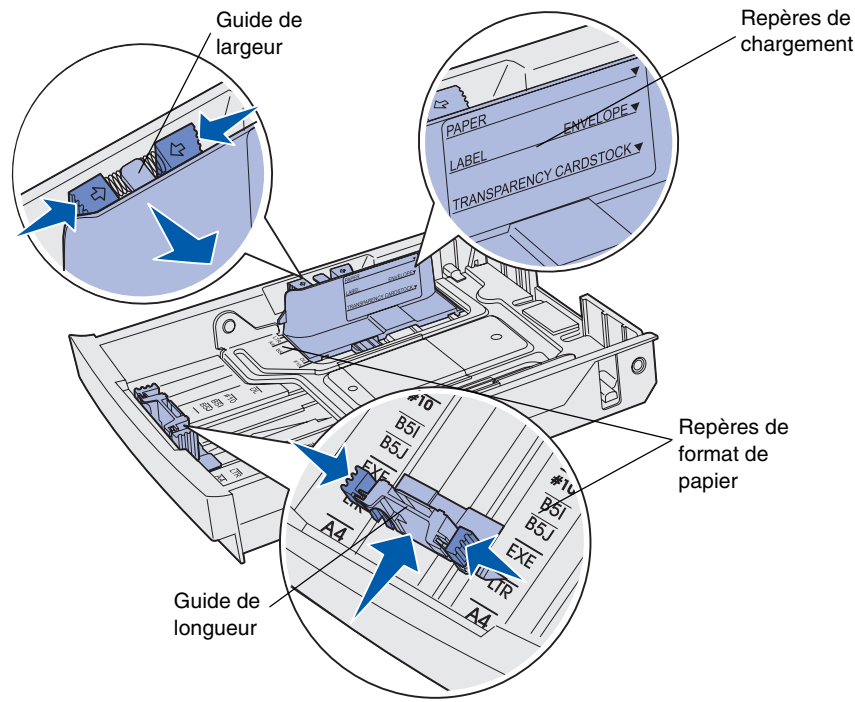

Chargez le support dans l'un des tiroirs standard ou optionnels. Tous les tiroirs sont chargés de la même manière.

- 1 Retirez le tiroir.
- 2 Pour charger un tiroir format Légal US optionnel, ouvrez le carter.
- 3 Pincez les taquets du guide de longueur de la manière illustrée et faites glisser le guide vers la position correcte pour le format de support chargé.
- 4 Pincez les taquets du guide de largeur de la manière illustrée et faites glisser le guide vers la position correcte pour le format de support chargé.
- 5 Placez le support dans le tiroir avec la face imprimable recommandée vers le haut pour une impression recto et vers le bas pour une impression recto verso. Ne chargez pas de supports au-dessus du repère de chargement.
- 6 Si vous chargez un tiroir format Légal US optionnel, refermez le carter.
- 7 Réinsérez le tiroir.

Chargement de papier à en-tête

Le chargement du papier à en-tête varie en fonction des options installées.

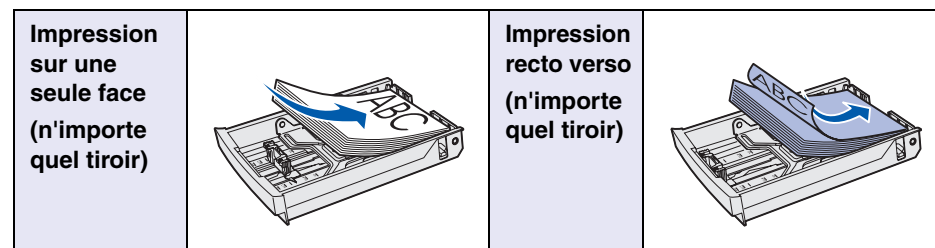

Messages courants de l'imprimante

Message	Interventions
Changez tiroir x L'imprimante requiert une taille ou un type de support différent de celui chargé.	<ul style="list-style-type: none"> • Retirez le support actuellement chargé dans le tiroir indiqué, puis chargez le support requis. • Appuyez sur Sélectionner pour effacer le message et poursuivre l'impression sur le support chargé dans le tiroir. • Annulez le travail d'impression en cours.
Attente L'imprimante a reçu des données à imprimer, mais attend une commande ou des données supplémentaires.	<ul style="list-style-type: none"> • Appuyez sur Reprise pour imprimer le contenu du tampon. • Annulez le travail d'impression en cours.
Imprimante non prête L'imprimante n'est pas prête à traiter des données.	Appuyez sur Reprise pour permettre à l'imprimante de recevoir à nouveau des travaux.
Impression annulée L'imprimante annule la tâche d'impression en cours.	<ul style="list-style-type: none"> • Attendez que ce message disparaisse. • Ce message signifie parfois que les données du pilote ne correspondent pas à celles attendues par l'imprimante. Si le problème est récurrent, essayez d'imprimer à partir d'un autre pilote d'imprimante.

Annulation d'une tâche d'impression

Pour annuler une tâche après le début de l'impression :

- 1 Appuyez sur **Menu** jusqu'à ce que **Menu Travail** s'affiche, puis sur **Sélectionner**.
- 2 Appuyez sur **Menu** jusqu'à ce que **Annuler tâche** s'affiche, puis sur **Sélectionner**.

Impression de la page des paramètres de menus

Imprimez une page des paramètres de menus afin de consulter les paramètres Taille papier et Type papier et de vérifier les options ainsi que la mémoire installée :

- 1 Appuyez sur **Menu** jusqu'à ce que le message **Menu Utilitaires** apparaisse, puis sur **Sélectionner**.
- 2 Appuyez sur **Menu** jusqu'à ce que **Impression menus** s'affiche, puis sur **Sélectionner**. La page des paramètres de menus s'imprime.

Menus du panneau de commandes

