

Referencia rápida

Panel del operador

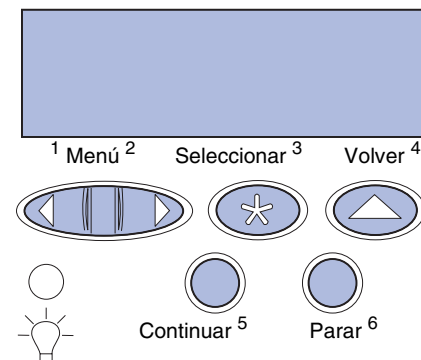

Pulse **Menú** para:

- Ir a los menús con la impresora en estado **Lista**.
- Desplazarse por los menús y los valores.
- Aumentar o disminuir un valor numérico.
- Mostrar el **menú Trabajo** mientras la impresora esté ocupada.

Pulse **Seleccionar** para:

- Seleccionar el objeto de la segunda línea de la pantalla.
- Guardar la selección como un nuevo valor predeterminado.

Pulse **Volver** para regresar al nivel de menú anterior.

Pulse **Seguir** para:

- Salir de los menús de la impresora y volver al estado **Lista**.
- Borrar mensajes.

Pulse **Parar** para detener temporalmente toda la actividad de impresión sin que haya pérdida de datos.

Impresión de la información de referencia rápida

El CD de publicaciones que acompaña a la impresora también incluye esta información de la referencia rápida en formato imprimible.

Impresión de trabajos confidenciales

Si desea imprimir un documento personal o confidencial, puede retener el trabajo en la memoria hasta que llegue a la impresora. De esta forma, evitará que otros usuarios tengan acceso a sus documentos personales.

Nota: este procedimiento sólo funciona con controladores de impresora personalizados. Estos controladores se encuentran en el CD de controladores suministrado con la impresora.

Para imprimir un trabajo confidencial:

- 1 En el procesador de texto, hoja de cálculo, navegador u otra aplicación, seleccione **Archivo** ► **Imprimir**.
- 2 Haga clic en **Propiedades** (u **Opciones**, **Impresora** o **Configuración**, según la aplicación) para ver los valores del controlador de impresora.
- 3 Haga clic en **Ayuda** y consulte el tema "Impresión confidencial" o "Imprimir y retener". Siga las instrucciones.

Nota: si envía un archivo de gran tamaño a una impresora de red compartida, el trabajo permanecerá en la memoria hasta que lo imprima. Esta situación podría impedir que otros usuarios imprimieran. Recupere los trabajos de impresión tan pronto como sea posible. Para comprobar la cantidad de memoria de la impresora, consulte **Impresión de una página de valores de menús**.

4 Vaya a la impresora y utilice el panel del operador para acceder al trabajo de impresión confidencial:

- a Pulse el botón **Menú** hasta que aparezca el **menú Trabajo** y, a continuación, pulse **Seleccionar**.
- b Pulse **Menú** hasta que aparezca **Trabajo confidencial** y, a continuación, pulse **Seleccionar**.
- c Pulse **Menú** hasta que aparezca su nombre de usuario y, a continuación, pulse **Seleccionar**.
- d Introduzca el número de identificación personal (PIN) de cuatro dígitos con los botones numéricos del panel del operador. A medida que se introduce el número, aparecen asteriscos en la pantalla.
- e Pulse **Menú** hasta que vea **Imprimir trabajo** y, a continuación, pulse **Seleccionar**. (**Imprimir todos** envía inmediatamente a la impresora todos los trabajos con el mismo nombre de usuario y número de identificación personal.)
- f Pulse **Menú** hasta que vea el trabajo que desea imprimir y, a continuación, pulse **Seleccionar**.
- g Pulse **Continuar** para enviar el trabajo a la impresora.

Después de imprimirse, el trabajo se elimina de la memoria de la impresora y ésta vuelve al estado de **Lista**.

Eliminación de atascos

Este apartado explica cómo eliminar los atascos descritos en los mensajes que aparecen en el panel del operador. Si un material de impresión se atasca, sujételo con ambas manos y tire de él con cuidado hasta que logre extraerlo.

Advertencia: no utilice ningún tipo de herramienta o instrumento para retirar el papel atascado. De lo contrario, podría ocasionar daños en la impresora.

Atascos detrás de la puerta posterior

PRECAUCIÓN: la parte interior de la impresora que está cerca del fusor estará caliente.

Para acceder a los atascos que se producen detrás de la puerta posterior, abra la puerta posterior y las palancas de liberación de presión del fusor. Recuerde volver a colocar estas palancas cuando haya eliminado el atasco.

Pantalla del panel del operador: 201 **Atasco papel**

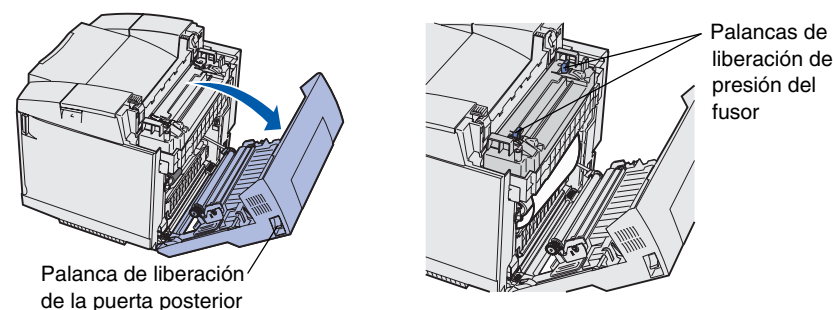

Pantalla del panel del operador: 202 **Atasco papel**

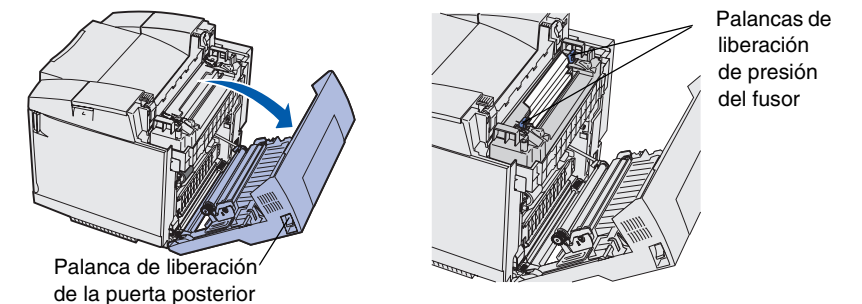

Atascos en la unidad dúplex opcional

Pantalla del panel del operador: 230 **Atasco papel**

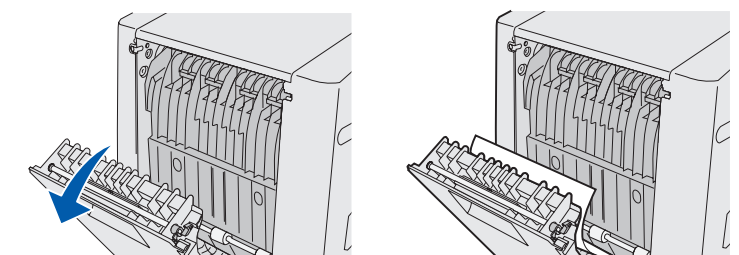

Pantalla del panel del operador: 231 **Atasco papel**

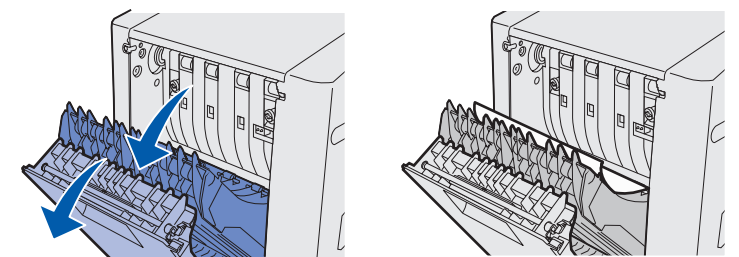

Atascos en las bandejas

Pantalla del panel del operador: 241 **Atasco papel (bandeja estándar)**

Pantalla del panel del operador: 242 **Atasco papel (bandeja opcional de 530 hojas)**

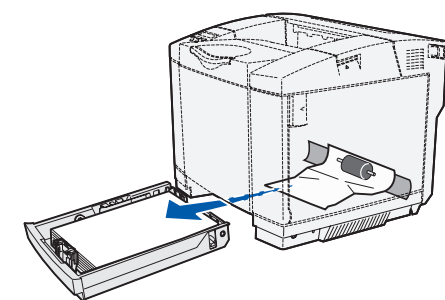

Nota: si se produce un atasco en una bandeja opcional de 530 hojas, es posible que no tenga que extraer la bandeja por completo del alimentador.

Carga de una bandeja

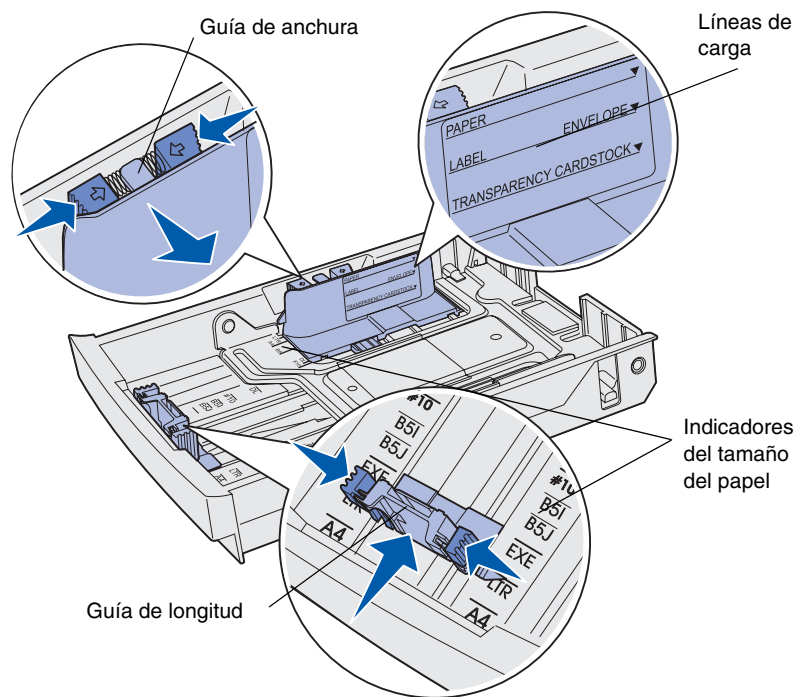

Cargue el material en cualquiera de las bandejas estándar u opcionales. Todas las bandejas se cargan de la misma forma.

- 1 Extraiga la bandeja.
- 2 Si carga una bandeja opcional con papel Legal, abra la cubierta.
- 3 Presione las lengüetas de la guía de longitud como se muestra y deslice la guía hasta ajustarla con el tamaño del papel que está cargando.
- 4 Presione las lengüetas de la guía de anchura como se muestra y deslice la guía hasta ajustarla con el tamaño del papel que está cargando.
- 5 Coloque el material en la bandeja con la cara de impresión recomendada hacia arriba para la impresión por una cara y hacia abajo para la impresión a doble cara. No cargue material por encima de la línea de carga.
- 6 Si carga una bandeja opcional con papel Legal, cierre la cubierta.
- 7 Vuelva a insertar la bandeja.

Carga de papel con cabecera

El papel con cabecera se carga de forma diferente según las opciones que tenga instaladas.

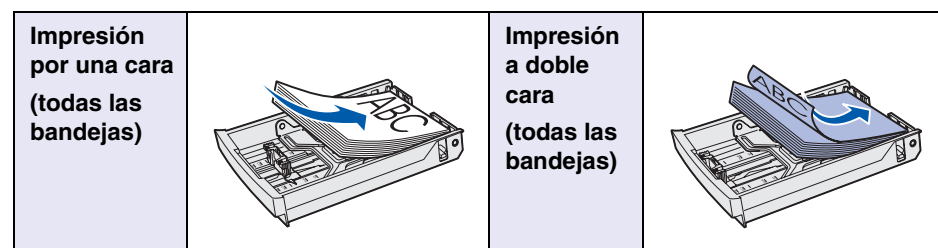

Mensajes comunes de la impresora

Mensaje	Acciones
<p>Cambiar bdja. x La impresora solicita un material de impresión de distinto tamaño o tipo al que se ha cargado.</p>	<ul style="list-style-type: none"> • Extraiga el material de impresión cargado actualmente de la bandeja especificada y, a continuación, cargue el material solicitado. • Pulse Seleccionar para eliminar el mensaje e imprimir en el material de impresión que está cargado en la bandeja. • Cancele el trabajo actual.
<p>En espera La impresora ha recibido datos para imprimir, pero está esperando un comando o más datos.</p>	<ul style="list-style-type: none"> • Pulse Continuar para imprimir el contenido de la memoria intermedia. • Cancele el trabajo actual.
<p>No lista La impresora no está lista para procesar datos.</p>	<p>Pulse Continuar para que la impresora esté lista para recibir trabajos.</p>
<p>Desechando memoria interm. La impresora está descartando el trabajo de impresión actual.</p>	<ul style="list-style-type: none"> • Espere a que desaparezca el mensaje. • En ocasiones, este mensaje indica que los datos del controlador no coinciden con lo que esperaba la impresora. Si la situación se vuelve a repetir, intente imprimir desde otro controlador de impresora.

Cancelación de un trabajo de impresión

Para cancelar un trabajo de impresión cuando ya haya empezado a imprimirse:

- 1 Pulse el botón **Menú** hasta que aparezca el **menú Trabajo** y, a continuación, pulse **Seleccionar**.
- 2 Pulse **Menú** hasta que aparezca **Cancelar trabajo** y, a continuación, pulse **Seleccionar**.

Impresión de una página de valores de menús

Para verificar los valores Tamaño del papel y Tipo de papel y comprobar las opciones y la memoria instaladas, imprima una página de valores de menús:

- 1 Pulse **Menú** hasta que aparezca el **menú Utilidades** y, a continuación, pulse **Seleccionar**.
- 2 Pulse **Menú** hasta que aparezca **Imprimir menús** y, a continuación, pulse **Seleccionar**. La página de valores de menús se imprime.

Menús del panel del operador

