

# Устранение замятий

## Дверцы доступа и лотки

На следующих рисунках показаны зоны принтера, где возможно замятие бумаги.

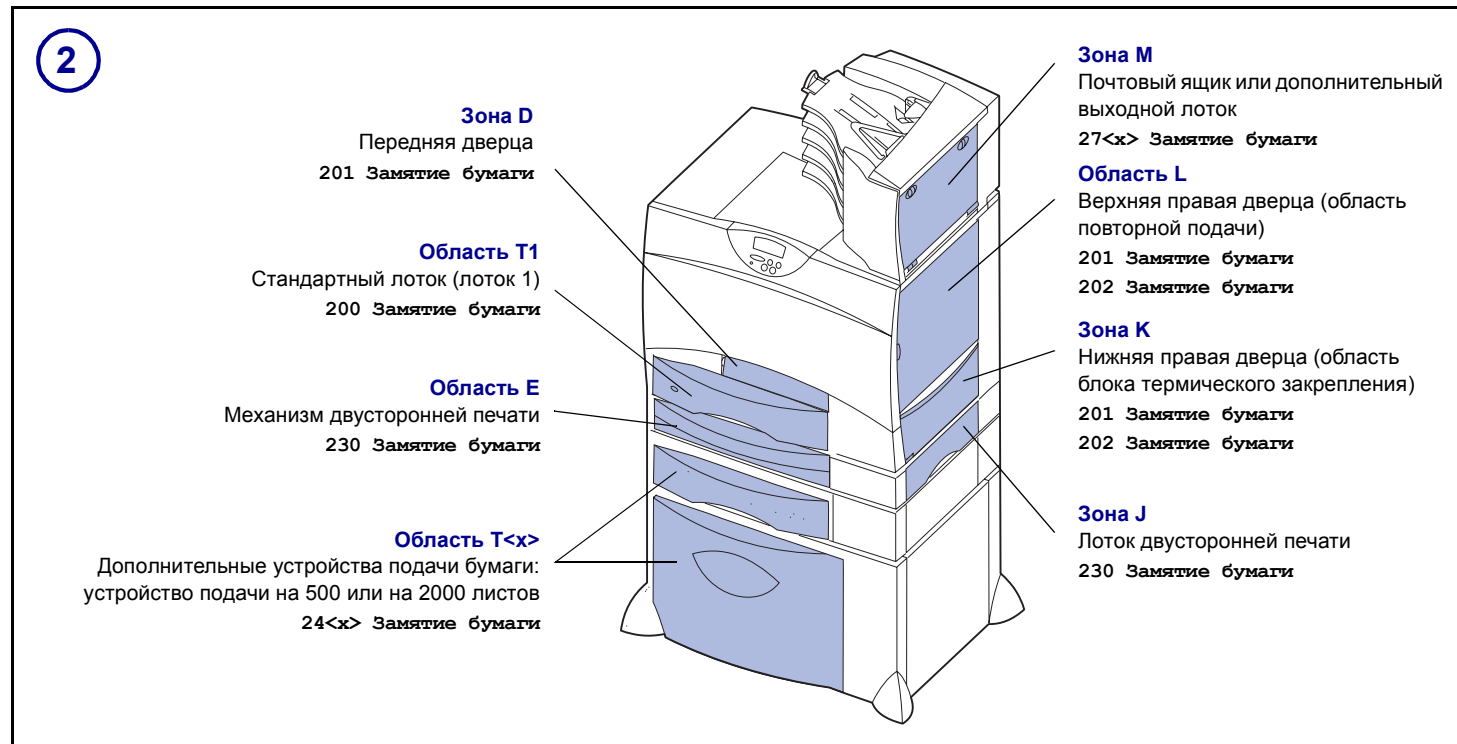
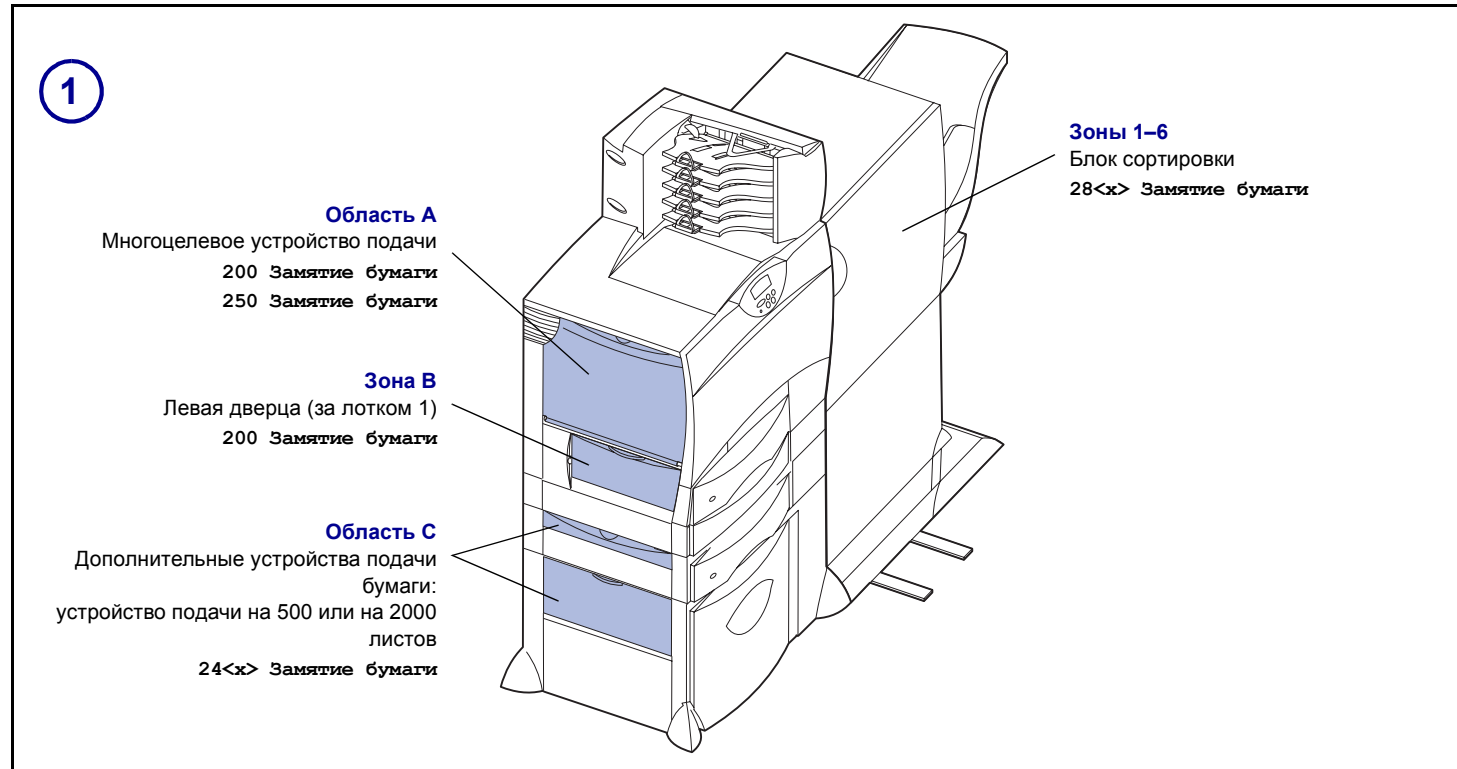

## Освобождение всего тракта подачи бумаги.

При возникновении замятия бумаги принтер останавливается и выводит на дисплей сообщение 2<x> Замятие бумаги и сообщение с предложением устранить замятие в определенных зонах принтера.

Удалив замятую бумагу из указанных ниже зон, убедитесь в том, что все крышки, дверцы и лотки принтера закрыты, затем нажмите кнопку **Работа** для возобновления печати.

### Область А

- 1 В случае многоцелевого устройства подачи освободите фиксаторы с обеих сторон устройства подачи и откройте его.

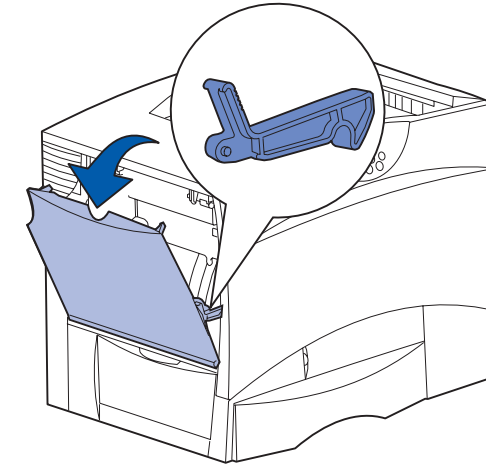

- 2 Выньте замятую бумагу и верните устройство подачи в рабочее положение.

### Зона В

- 1 Откройте левую дверцу доступа.
- 2 Опустите рычаг до упора.

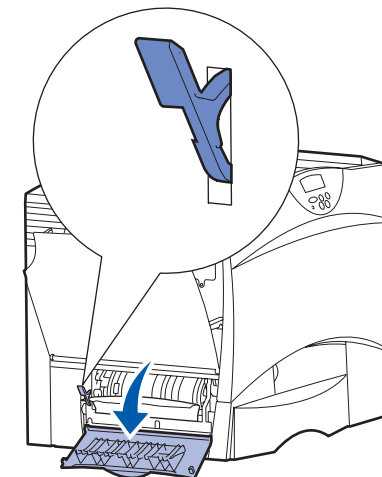

- 3 Удалите замятую бумагу.
- 4 Верните рычаг в вертикальное положение.
- 5 Закройте дверцу.

## Область С

- 1 При наличии одного или нескольких дополнительных устройств подачи на 500 листов:
  - a Откройте дверцу доступа к устройству подачи на 500 листов бумаги. При удалении замятой бумаги удерживайте дверцу в нижнем положении.

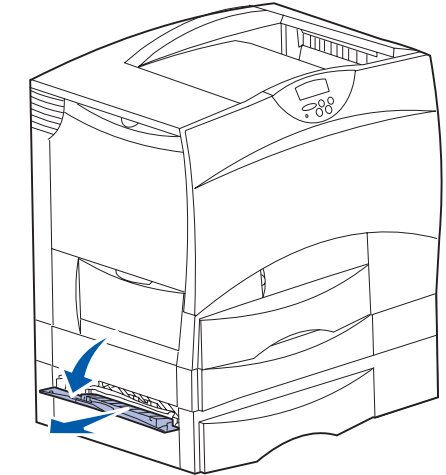

**Примечание.** Убедитесь в правильности загрузки и в плотном прилегании пачки бумаги ко дну лотка.

- b Закройте дверцу.
- 2 При наличии дополнительного устройства подачи на 2000 листов:
  - a Откройте дверцу доступа к устройству подачи на 2000 листов бумаги. Вытяните замятую бумагу из валиков вниз и наружу.

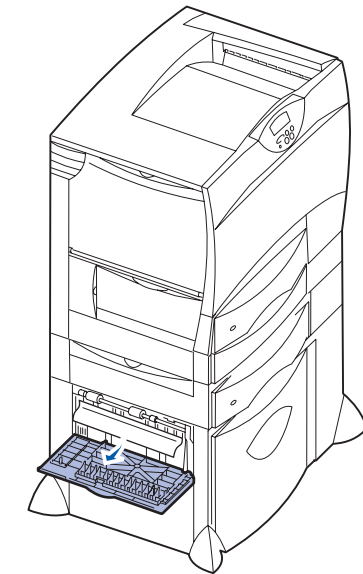

- b Закройте дверцу.

## Зона D

- 1 Откройте переднюю крышку.
- 2 Нажмите на рычаг в верхнем левом углу. Удалите замятую бумагу из валиков под блоком переноса изображения.

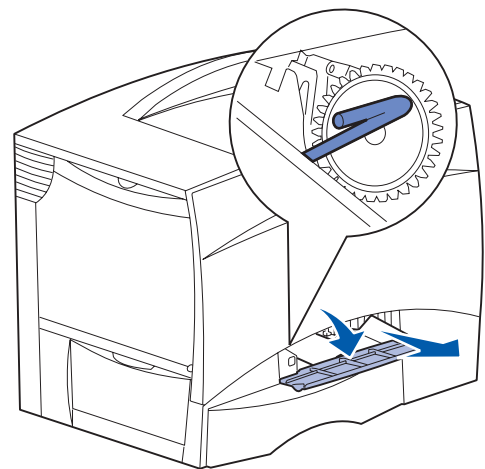

**Примечание.** В этом месте может оказаться нерасплавленный тонер.

## Область T1

- 1 Если после выполнения инструкций для зоны **Зона B** не удалось полностью устранить замятие, аккуратно откройте лоток 1 и удалите весь замятый материал.

**Примечание.** Убедитесь в том, что бумага плотно прилегает к дну лотка.

- 2 Закройте лоток 1.

## Область E

- 1 Полностью выдвиньте механизм двусторонней печати. Осмотрите внутренние части принтера и удалите бумагу, замятую между валиками. Загляните внутрь: фрагменты бумаги могут застрять и над валиками.

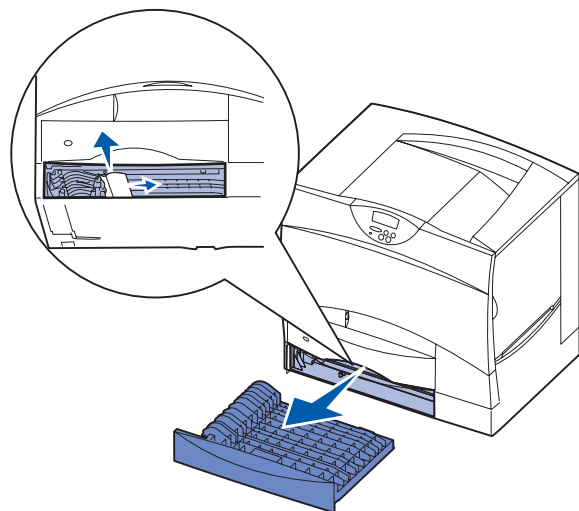

- 2 Установите механизм двусторонней печати обратно в принтер.

## Область T<x>

- 1 Если не удается удалить всю замятую бумагу из устройства подачи на 500 листов в соответствии с инструкциями для зоны **Область C**:
  - a Аккуратно откройте лотки со 2 по 4 (все лотки на 500 листов) и удалите всю замятую бумагу.

**Примечание.** Убедитесь в том, что бумага плотно прилегает к дну лотка.

- b Закройте лотки 2 – 4.
- 2 Если не удается удалить замятую бумагу из устройства подачи на 2000 листов в соответствии с инструкциями для зоны **Область C**:
    - a Откройте устройство подачи на 2000 листов.
    - b Удалите замятую бумагу и закройте устройство подачи на 2000 листов.

## Зона J

- 1 Извлеките лоток механизма двусторонней печати из принтера.

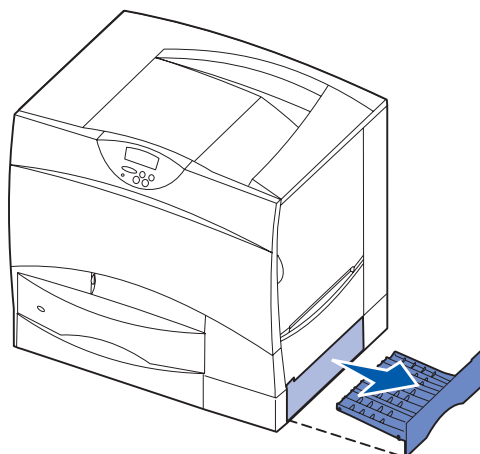

- 2 Удалите замятую между валиками бумагу и установите лоток обратно.

## Зона K

- 1 Откройте правую нижнюю дверцу.

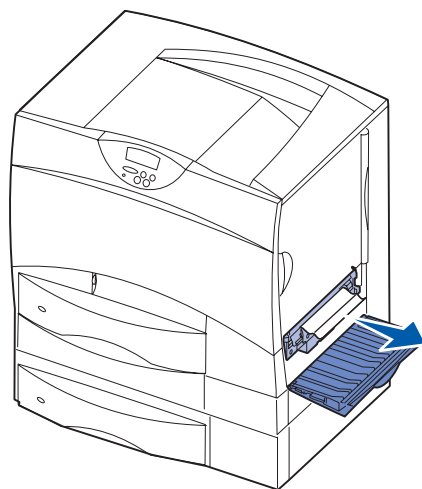

- 2 Удалите замятую между валиками бумагу и закройте дверцу.

## Область L

- 1 Откройте верхнюю правую дверцу.

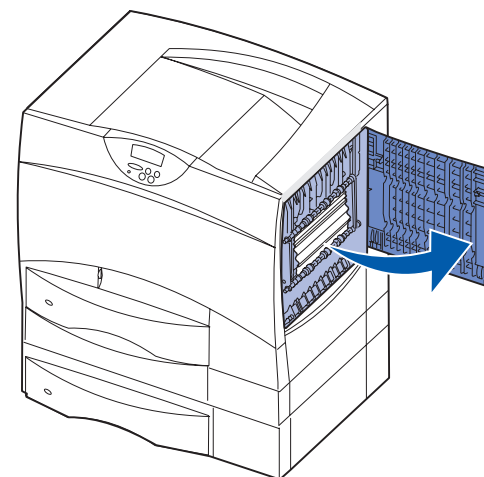

- 2 Удалите замятую между валиками бумагу и закройте дверцу.

## Устранение замятия бумаги в термоблоке

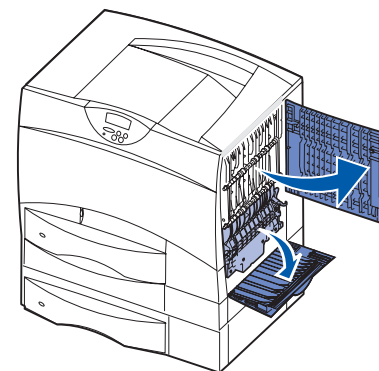

- 1 Освободите тракт подачи бумаги. Если сообщение об ошибке не исчезло, перейдите к шагу 2.
- 2 Откройте правую верхнюю и правую нижнюю дверцы (зоны K и L).

**ПРЕДОСТЕРЕЖЕНИЕ.** Блок термического закрепления нагревается до высокой температуры. Подождите до тех пор, пока он не остынет.

- 3 Опустите фиксаторы. Они сдвинутся по направлению к центру, освобождая блок термического закрепления.

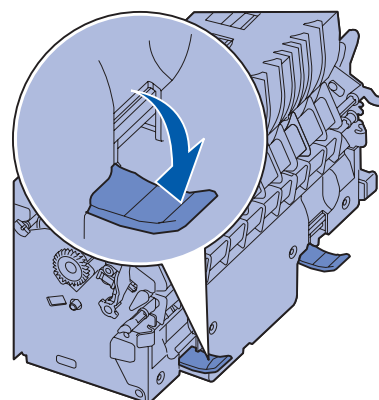

- 4 Извлеките блок термического закрепления из принтера и установите его на чистой ровной поверхности.

- 5 Снимите кожух и отложите его в сторону.

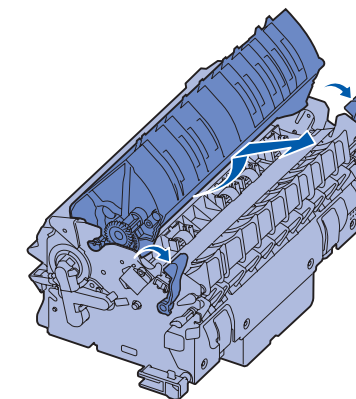

- 6 Откройте крышку валика блока и удалите замятую бумагу.

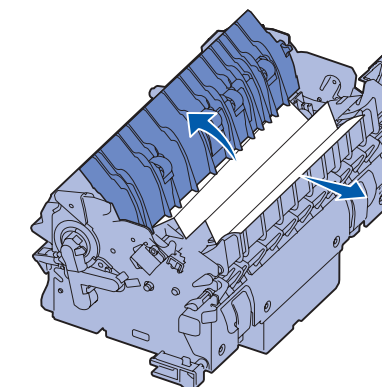

- 7 Закройте крышку валика блока.
- 8 Установите кожух на блок термозакрепления до фиксации со щелчком.
- 9 Установите блок термического закрепления обратно в принтер.
- 10 Раздвиньте фиксаторы и закрепите их, оттянув вверх.
- 11 Закройте дверцы.

## Устранение замятий в блоке переноса изображения, почтовом ящике (зона M) или дополнительном выходном лотке (зона M)

Подробнее об устранении замятий в блоке переноса изображения, почтовом ящике и раскладном лотке выдачи см. компакт-диск «Публикации».

## Устранение замятий в блоке сортировки (зоны 1–6)

Инструкции по устранению замятия бумаги в блоке сортировки приведены в *Руководстве пользователя по настройке блока сортировки*.

## Если требуется помощь при устранении неисправности:

- 1 Выключите, затем снова включите принтер.
- 2 Обратитесь к администратору или в службу поддержки.