

Oversigtsvejledning

Ilægning af papir eller andre udskriftsmedier

Kilde	Størrelser	Typer	Kapacitet ¹ (ark)
Skuffe 1 (250 ark)	A4, A5, JIS B5, Letter, Legal, Executive, Folio og Statement, Universal ²	Almindeligt papir, papiretiketter, transparenter	250 ark; 50 etiketter; 50 transparenter
Skuffe 2* (skuffe til 550 ark)		Almindeligt papir, papiretiketter, transparenter	550 ark; 50 etiketter; 50 transparenter
Manuel arkføder	A4, A5, JIS B5, Letter, Legal, Executive, Folio og Statement, Universal ²	Almindeligt papir, papiretiketter, transparenter, karton	1
	7¼, 9, 10, DL, C5, B5, andre	Konvolutter	

* Skuffe 2 findes ikke på alle modeller.

¹ Kapacitet til 20 lb udskriftsmedie, medmindre andet er angivet.

² Universal-størrelsesinterval:
– **Skuffe 1:** 89–216 x 210–356 mm (3,5–8,5 x 8,27–14,0")
– **Skuffe 2:** 148–216 x 210–356 mm (5,83–8,5 x 8,27–14,0")
– **Manuel arkføder:** 76–216 x 127–356 mm (3,0–8,5 x 5,0–14,0") (omfatter 3 x 5"s kort)

Sådan forebygger du papirstop:

- Bøj arkene frem og tilbage for at løsne dem, og luft derefter papiret, inden du lægger det i skuffen. Undgå at folde eller krølle udskriftsmediet. Ret kanterne på stakken ind på en plan overflade.

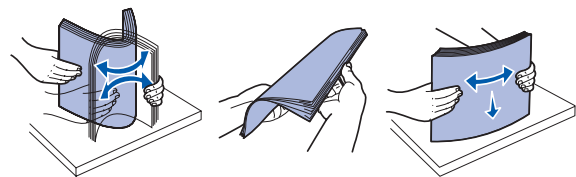

- Overskrid ikke den maksimale stakhøjde.
- Bland aldrig medietyper i en bakke.

Ilægning af papir i skuffe til 250 ark eller 550 ark

1 Fjern skuffen.

Bemærk: Ved ilægning af papir i Legal- eller Folio-format skal du udvide papirskuffens længde. Se "Udtrækning af skuffen til papir med størrelsen Legal eller Folio", hvis du vil have yderligere vejledning.

2 Forbered den papirstak, der skal ilægges, ved at bøje og og luften papiret. Ret kanterne ind på en plan overflade.

3 Anbring papiret i skuffen med udskriftssiden ned.

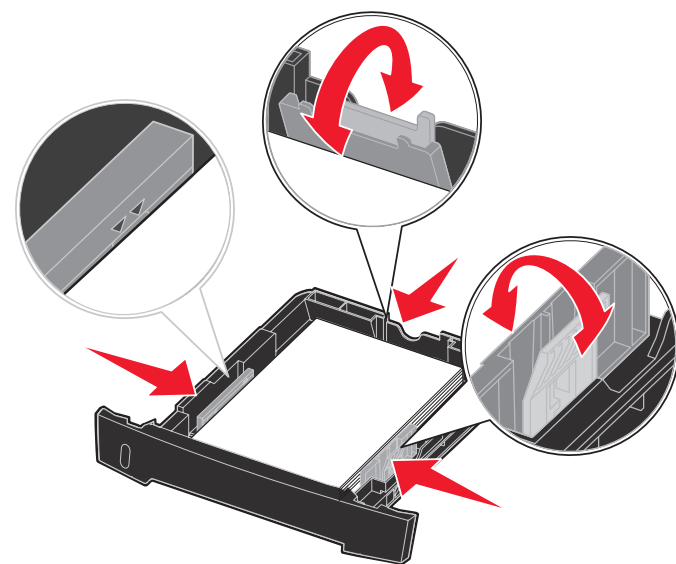

Bemærk: Anbring brevpapir med udskriftssiden ned. Den øverste kant af papiret med logoet skal placeres i den forreste ende af skuffen.

Kontroller, at papiret ikke når op til linjen for maksimal opfyldning på sidestyrene. Hvis skuffen overfyldes, kan der opstå papirstop.

4 Skub de to sidestyk og det bageste styk ind, indtil de slutter tæt om papirstakken.

5 Sæt skuffen i.

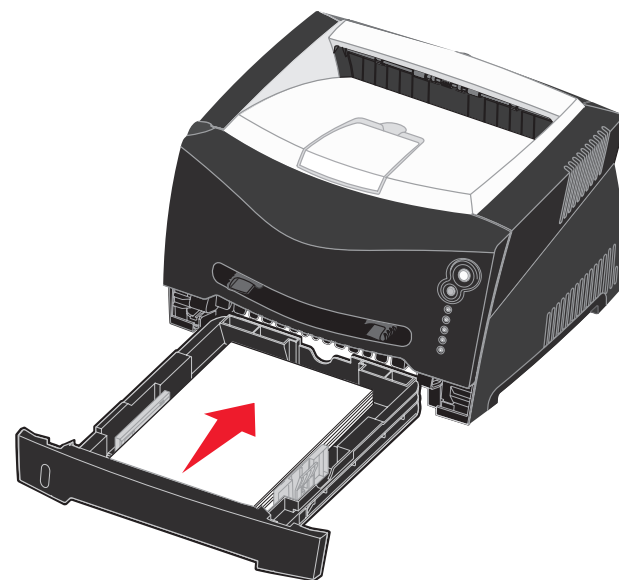

Udtrækning af skuffen til papir med størrelsen Legal eller Folio

1 Pres trykpunktet ned bagest på skuffen.

2 Træk ud i skuffen, indtil extenderen låses fast igen.

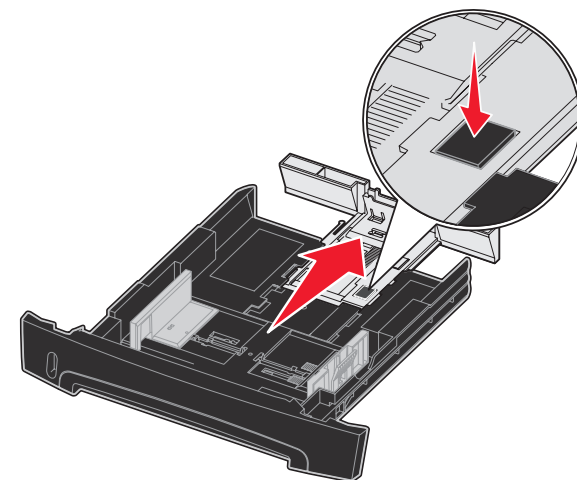

Brug af den manuelle arkføder

Der kan kun indføres ét ark udskriftsmedie ad gangen i den manuelle arkføder.

1 Send et udskriftsjob til printeren (der findes yderligere oplysninger i *brugervejledningen* på publications-cd'en).

Indikatoren Ilæg papir  på printeren blinker, når udskriftsmediet skal ilægges.

2 Placer et ark af det valgte udskriftsmedie med udskriftssiden op i midten af den manuelle indføring, men kun så langt, at den forreste kant har kontakt med papirstyrene.

3 Juster papirstyrene efter udskriftsmediets bredde.

4 Hold begge sider af udskriftsmediet tæt på den manuelle arkføder, og skub arket ind i printeren, indtil printeren automatisk griber fat i det.

Der er en kort pause mellem det tidspunkt, hvor printeren har grebet fat i udskriftsmediet, og til det indføres i printeren.



Advarsel! Tving ikke udskriftsmediet ind i arkføderen. En sådan handling forårsager papirstop.

- Læg konvolutter i med flapsiden nedad og med området til frimærke som vist.

- Hold på kanten af transparenterne, og undgå at berøre udskriftssiden. Eventuel olie på fingrene, som overføres til transparenten, kan påvirke udskriftskvaliteten.
- Ilæg brevpapir med udskriftssiden op med toppen af arket først.

Brug af bageste udgang

Den bageste udgang til enkeltark er en direkte papirsti, der skal hjælpe til med at reducere forekomsten af rulning og mulige papirstop. Dette er særligt nyttigt til specialmedie, f.eks. transparenter, konvolutter, etiketter, karton eller kartotekskort.

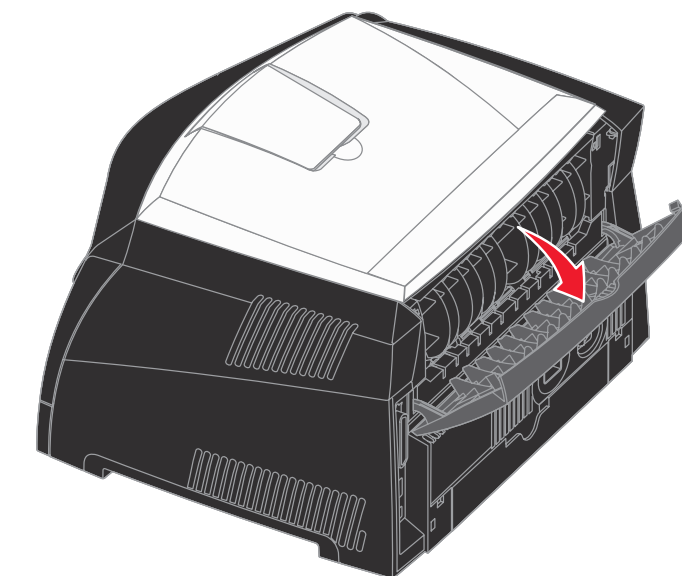

Når bagpanelet er åbent, sendes alle udskriftsmedier ud gennem den bageste udgang. Når bagpanelet er lukket, sendes alle udskriftsmedier til udskriftsbakken oven på printeren.

Udskrivning på specialmedie

Følg denne vejledning, når du vil udskrive på medier så som transparenter, karton, etiketter eller konvolutter. Den ønskede type udskriftsmedie afgør, via hvilken skuffe eller føder mediet skal indføres.

1 Ilæg udskriftsmediet som angivet for den skuffe, du anvender. Yderligere vejledning findes på **Ilægning af papir eller andre udskriftsmedier**.

2 Angiv papirtypen, papirstørrelsen og kilden i programmet i overensstemmelse med den ilagte medietype.

a Vælg **Filer** → **Udskriv** fra computerens software.

b Klik på **Egenskaber** (eller **Indstillinger**, **Printer** eller **Konfiguration** afhængigt af programmet) for at få vist indstillingerne for printerdriveren.

c Klik på fanen **Papir**.

d Vælg medietype (transparenter, konvolutter osv.) på listen **Formattype**.

e Vælg den skuffe eller føder, der indeholder specialmediet, på listen **Formatkilde**.

f Vælg specialmediets størrelse på listen **Formatstørrelse**.

g Klik på **OK**, og send udskriftsjobbet som normalt.

Annullering af udskriftsjob

Tryk på **Annuller**  på printerens kontrolpanel, og slip igen knappen for at annullere det aktuelle udskriftsjob. Indikatorsekvensen Annuller job vises på kontrolpanelet, mens jobbet bliver annulleret.



© 2005 Lexmark International, Inc. Alle rettigheder forbeholdes.

P/N 28S1828
E.C. 28S014



Tryk i Kina
6/05

Afhjælpning af papirstop

Når der opstår et papirstop, stopper printeren, og kontrolpanelets indikatorer Papirstop  og Fortsæt  tændes. Tryk på **Fortsæt**  to gange hurtigt efter hinanden for at få vist den specifikke sekundære fejlindikatorsekvens for papirstop. Se **Almindelige indikatorsekvenser på kontrolpanelet**, hvis du vil have yderligere oplysninger.

Vi anbefaler, at papir fjernes fra hele papirstien, når der forekommer papirstop.

Sådan afhjælpes papirstop:

- 1 Hvis der indføres papir fra en skuffe, fjernes skuffen, hvorefter eventuelle papirstop afhjælpes.
- 2 Åbn frontpanelet, og tag tonerkassetteenheden ud.

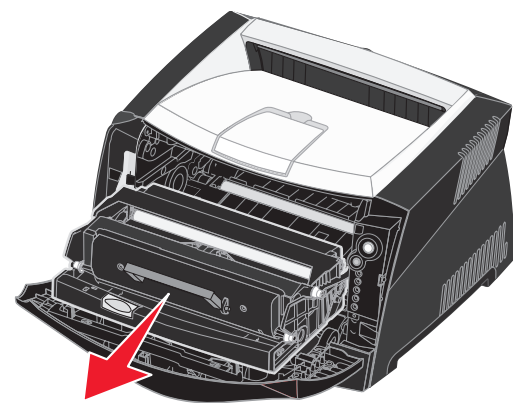

- 3 Afhjælp eventuelle papirstop i området bag tonerkassetten.

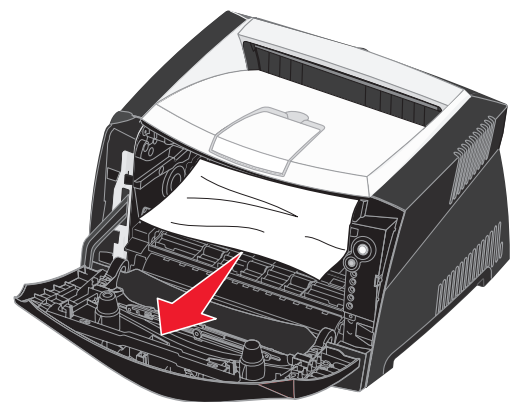

- 4 Løft klappen foran på printeren, og afhjælp eventuelle papirstop under klappen.

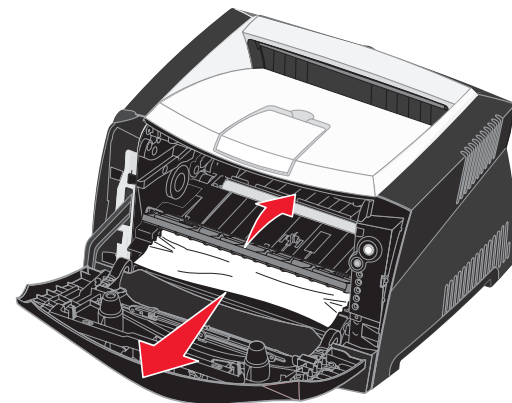

- 5 Åbn den bageste udgang, og afhjælp eventuelle papirstop.

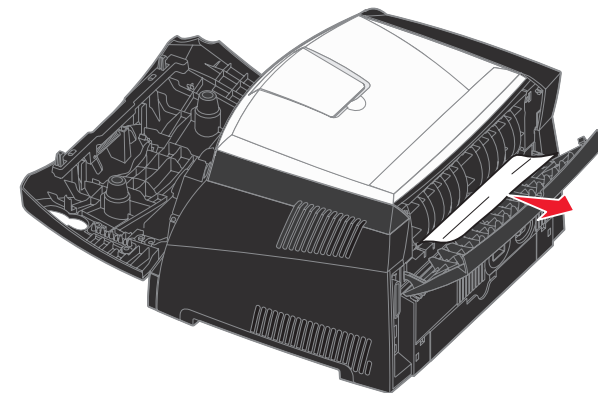

- 6 Når du har ryddet papirstop, skal du indsætte tonerkassetteenheden igen, sørge for, at alle printerdæksler og skuffer er lukket, og derefter trykke på **Fortsæt**  for at genoptage udskrivningen.



Hvis du har brug for flere oplysninger

- Se den medfølgende publications-cd for at få nyttige oplysninger om brug og vedligeholdelse af printeren.
- Kontakt din administrator eller supportpersonalet, hvis du har spørgsmål om netværksudskrivning.

Kontrolpanel

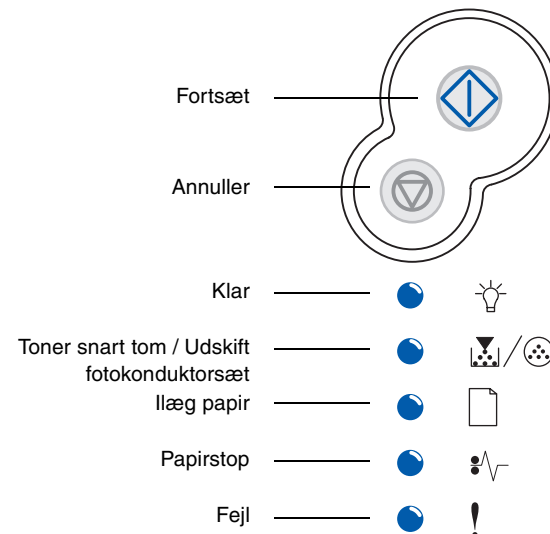
Kontrolpanelet har 5 indikatorer og 2 knapper. Knappen Fortsæt har også en indikator.







Tryk på og slip	For at
 Fortsætte	Genoptage udskrivning
 Fortsætte to gange hurtigt	Vise en sekundær fejlkode.
 Annuller	Annullere jobbet, der er under udskrivning.

Almindelige indikatorsekvenser på kontrolpanelet



































































Kontrolpanelets indikatorer betyder forskellige ting, afhængigt af rækkefølgen. Indikatorer, som er slukket, tændt og/eller blinker, angiver printertilstande, f.eks. printerstatus, indgriben eller service.

Tabellen til højre viser de mest almindelige indikatorsekvenser. Der findes yderligere oplysninger om indikatorsekvenser på publications-cd'en.

Indikatorforklaring

 	= Aktiveret	 	= Blinker
---	-------------	---	-----------

Almindelige indikatorsekvenser på kontrolpanelet

Printertilstand	Klar / Strømbesparer	I brug	Venter	Tømmer buffer / Opløsning er reduceret	Ikke klar (printer er offline)	Luk panel	Indlæs medie	Læg ark i manuel arkføder	Udskriv side to af dupleksudskriftsjob	Toner snart tom	Fotokonduktor snart opbrugt	Udskift fotokonduktor	Udskift fotokonduktorsættet (hårdt stop for printeren)	Tonerkassette passer ikke	Udskift tonerkassette, ugyldig genopfyldning	Uoverensstemmelse med kassetten	Annuller job / Nulstil printer	Servicefejl	Printerfejl *	Printerfejl pga. papirstop *	Sekundære fejlkode pga. papirstop*					
																					Papirstop i inputregistreringen †	Papirstop i den manuelle arkføder	Papirstop under tonerkassetten	Der opstår papirstop, når et udskrevet job forlader printeren	Papirstop i skuffe 1	Papirstop i skuffe 2
																										
																										
																										
																										
																										
																										

* Når indikatorerne Fejl (eller Papirstop) og Tryk på Fortsæt lyser, er der opstået en sekundær fejl. Tryk på **Fortsæt** to gange hurtigt efter hinanden, og slip den igen for at få vist indikatorsekvenser for sekundære fejlkode.

† Papirstop ved inputregistrering kan enten være efter, papiret forlader skuffen og føres ind i printeren, eller i den manuelle arkføder.