

Oversigtskort

Ilægning af papir eller andre udskriftsmedier

Kilde	Størrelser	Typer	Kapacitet† (ark)
Skuffe 1 (skuffe til 250 ark)	A4, A5, JIS B5, Letter, Legal, Executive, Folio, Statement, Universal*	Almindeligt papir, papiretiketter, transparente	250 ark papir; 50 etiketter; 50 transparente
Skuffe 2 (skuffe til 550 ark)	Universal*	Almindeligt papir, papiretiketter, transparente	550 ark papir; 50 etiketter; 50 transparente
Manuel arkføder	A4, A5, JIS B5, Letter, Legal, Executive, Folio, Statement, Universal*	Almindeligt papir, papiretiketter, transparente, karton	1
	7¼, 9, 10, DL, C5, B5, andre	Konvolutter	

* Universal-størrelsesinterval:
– Skuffe 1: 89–216 x 210–356 mm
– Skuffe 2: 148–216 x 210–356 mm
– Manuel arkføder: 76–216 x 127–356 mm

† Kapaciteterne gælder for udskriftsmedie af 75 g/m², medmindre andet er angivet.

Sådan forebygger du papirstop:

- Bøj arkene frem og tilbage for at løsne dem, og luft derefter papiret, inden du lægger det i skuffen. Undgå at folde eller krølle udskriftsmediet. Ret kanterne på stakken ind på en plan overflade.

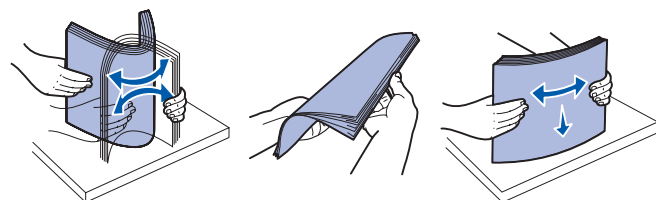

- Overskrid ikke den maksimale stakhøjde.
- Bland aldrig medietyper i en bakke.

Ilægning af papir i skuffe til 250 ark og til 550 ark

- Fjern skuffen.

Bemærk! Ved ilægning af papir i Legal- eller Folio-format skal du udvide papirskuffens længde. Se **Udtrækning af skuffen til papir i Legal- og Folio-format**, hvis du vil have yderligere vejledning.

- Forbered den papirstak, der skal ilægges, ved at bøje og lufte papiret. Bank kanterne let på en plan overflade.
- Anbring papiret i skuffen med udskriftssiden ned.

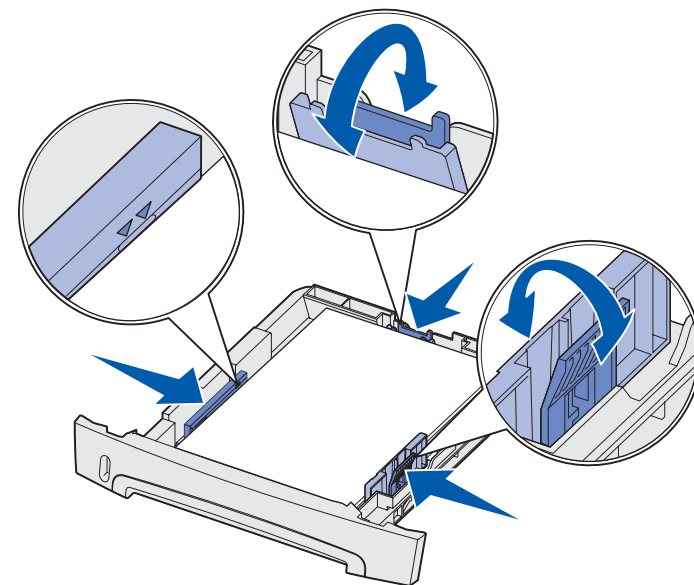

Bemærk! Anbring brevpapir med udskriftssiden nedad. Den øverste kant af papiret med logoet skal placeres i den forreste ende af skuffen.

Kontroller, at papiret ikke når op til linjen for maksimal opfyldning på sidestyrene. Hvis skuffen overfyldes, kan der opstå papirstop.

- Skub de to sidestyk og det bageste styr ind, indtil de slutter tæt om papirstakken.

- Sæt skuffen i.

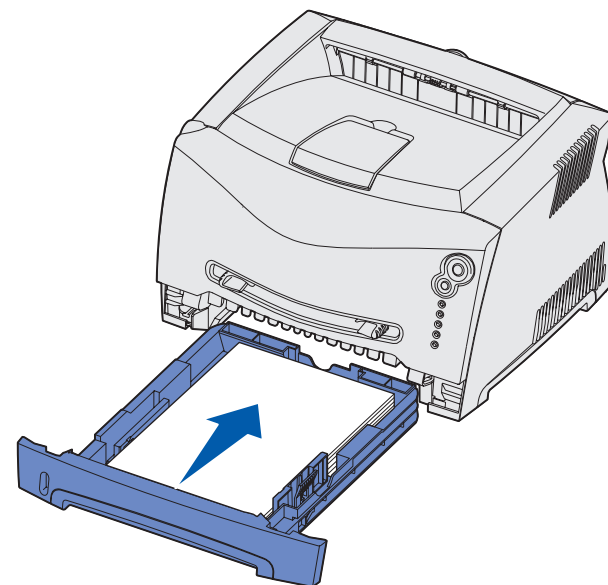

Udtrækning af skuffen til papir i Legal- og Folio-format

- Pres trykpunktet ned bagest på skuffen.
- Træk ud i skuffen, indtil extenderen låses fast igen.

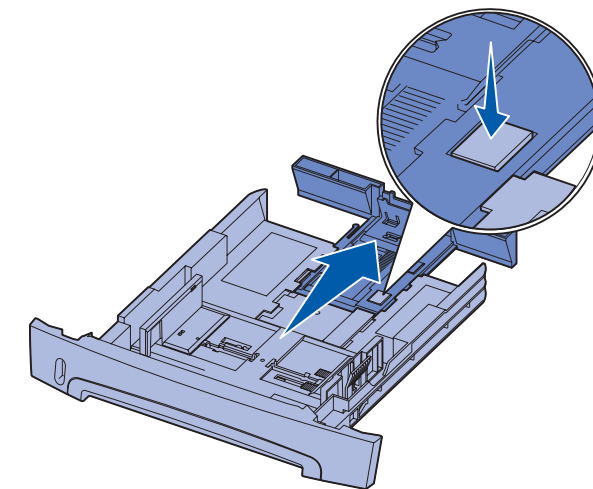

Brug af den manuelle arkføder

Der kan kun indføres ét ark udskriftsmedie ad gangen i den manuelle arkføder.

- Send et udskriftsjob til printeren (yderligere vejledning finder du i *brugervejledningen*, som findes på publikations-cd'en).

Indikatoren Ilæg papir  på printeren blinker, når udskriftsmediet kan ilægges.

- Placer et ark af det valgte udskriftsmedie, så det ligger med udskriftssiden opad i midten af den manuelle arkføder, men dog på en sådan måde, at arkets forkant berører papirstyrene.
- Juster papirstyrene efter udskriftsmediets bredde.

- Hold begge sider af udskriftsmediet tæt på den manuelle arkføder, og skub arket ind i printeren, indtil printeren automatisk griber fat i det.

Der er en kort pause mellem det tidspunkt, hvor printeren har grebet fat i udskriftsmediet, og til det indføres i printeren.

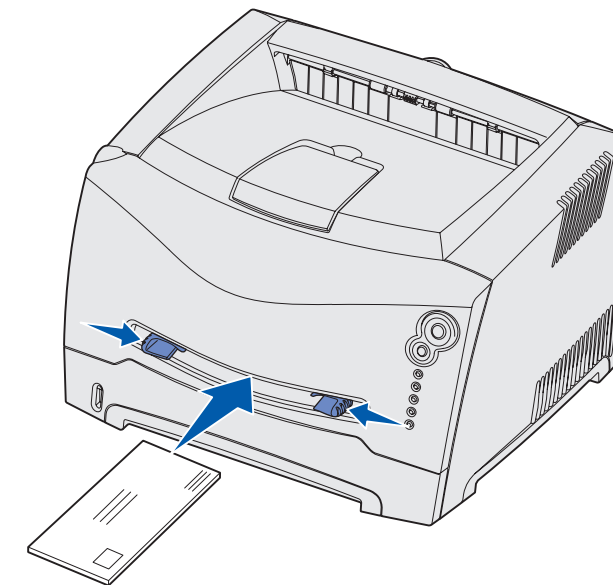

Advarsel! Tving ikke udskriftsmediet ind i arkføderen. En sådan handling forårsager papirstop.

- Læg konvolutter i med flapsiden nedad og med området til frimærke som vist.

- Hold på kanten af transparenterne, og undgå at berøre udskriftssiden. Eventuel olie på fingrene, som overføres til transparenten, kan påvirke udskriftskvaliteten.
- Ilæg brevpapir med udskriftssiden opad, idet toppen af det første ark indføres først.

Brug af bageste udgang

Den bageste udgang til enkeltark er en direkte papirsti, der skal hjælpe til med at reducere forekomsten af rulning og mulige papirstop. Denne funktion er særligt anvendelig i forbindelse med specialmedier, eksempelvis transparente, konvolutter, etiketter, karton og kartotekskort

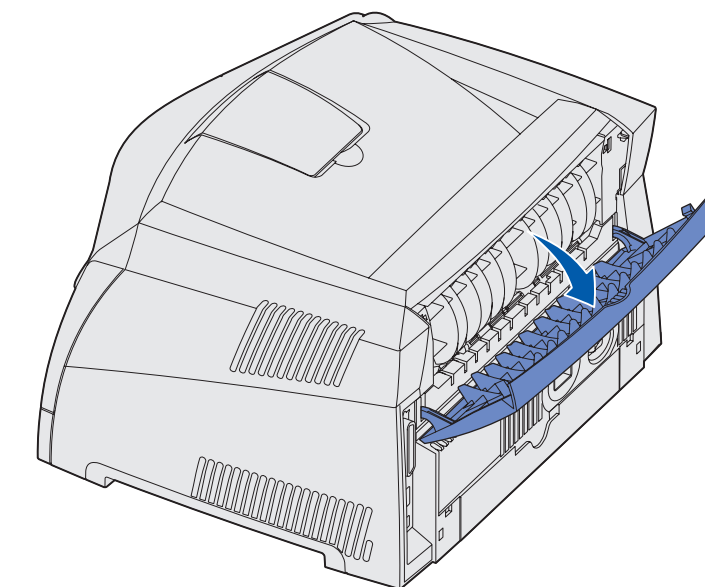

Når bagpanelet er åbent, sendes alle udskriftsmedier ud gennem den bageste udgang. Når bagpanelet er lukket, sendes alle udskriftsmedier til udskriftsbakken oven på printeren.

Udskrivning på specialmedie

Følg denne vejledning, når du vil udskrive på medier såsom transparente, karton, etiketter eller konvolutter. Den ønskede type udskriftsmedie afgør, via hvilken skuffe eller føder mediet skal indføres.

- Ilæg udskriftsmediet som angivet for den skuffe, du anvender. Yderligere vejledning findes under **Ilægning af papir eller andre udskriftsmedier**.
- Angiv papirtypen, papirstørrelsen og kilden i programmet i henhold til den ilagte medietype.
 - Fra programmet vælges **Files** → **Udskriv**.
 - Klik på **Egenskaber** (eller **Indstillinger**, **Printer** eller **Konfiguration** afhængigt af programmet) for at få vist indstillingerne for printerdriveren.
 - Klik på fanen **Papir**.
 - Vælg medietype (transparenter, konvolutter osv.) på listen **Formulartype**.
 - Vælg den skuffe eller føder, der indeholder specialmediet, på listen **Formatkilde**.
 - Vælg specialmediets størrelse på listen **Formatstørrelse**.
 - Klik på **OK**, og send udskriftsjobbet som normalt.

Annullering af udskriftsjob

Tryk på **Annuller**  på printeren kontrolpanel, og slip igen knappen for at annullere det aktuelle udskriftsjob. Indikatorsekvensen Annuller job vises på kontrolpanelet, mens jobbet bliver annulleret.

© 2003 Lexmark International, Inc. Alle rettigheder forbeholdes.

Varenr. 11S0036
E.C. 4S0013



Trykt i Kina
11/03

Afhjælpning af papirstop

Hvis der opstår papirstop, stopper printeren, ligesom indikatorerne

Papirstop  og Fortsæt  tændes på kontrolpanelet. Tryk på

Fortsæt  to gange hurtigt efter hinanden for at få vist den specifikke sekundære indikatorsekvens for papirstop. Se **Almindelige indikatorsekvenser på kontrolpanelet**, hvis du vil have yderligere oplysninger.

Vi anbefaler, at papir fjernes fra hele papirstien, når der forekommer papirstop.

Sådan afhjælpes papirstop:

- 1 Hvis der indføres papir fra en skuffe, fjernes skuffen, hvorefter eventuelle papirstop afhjælpes.
- 2 Åbn frontpanelet, og tag tonerkassetten ud.

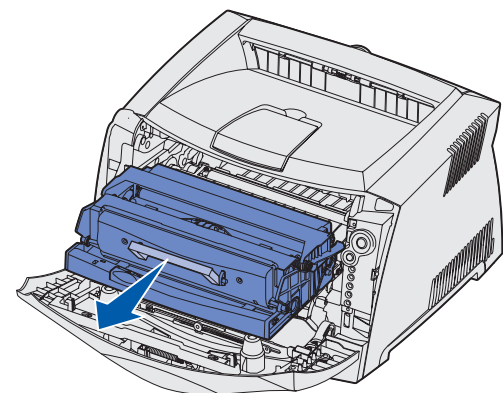

- 3 Afhjælp eventuelle papirstop i området bag tonerkassetten.

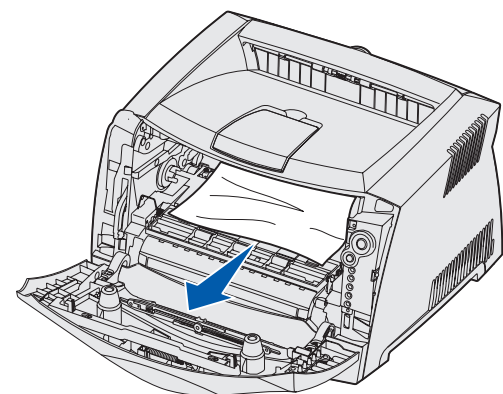

- 4 Løft klappen foran på printerens, og afhjælp eventuelle papirstop under klappen.

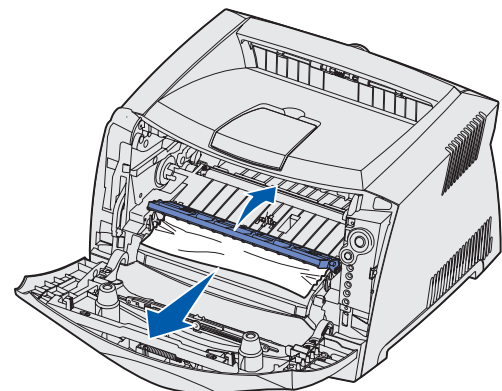

- 5 Åbn den bageste udgang, og afhjælp eventuelle papirstop.

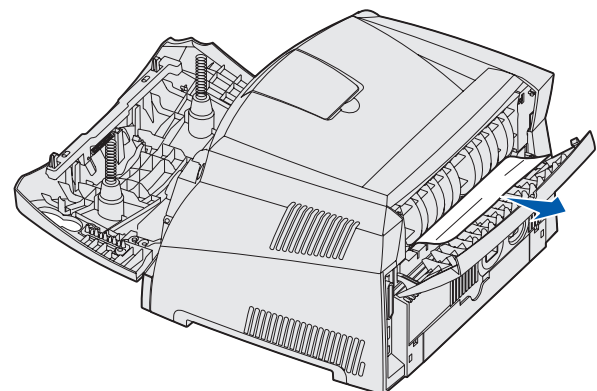

- 6 Når du har afhjulpert papirstoppene, skal du sætte tonerkassetten i igen og kontrollere, at alle paneler og skuffer er lukket, og derefter trykke på **Fortsæt**  for at genoptage udskrivningen.



Hvis du ønsker flere oplysninger

- Se den medfølgende publications-cd for at få nyttige oplysninger om brug og vedligeholdelse af printerens.
- Kontakt administratoren eller supportpersonalet, hvis du har spørgsmål om netværksudskrivning.

Kontrolpanel

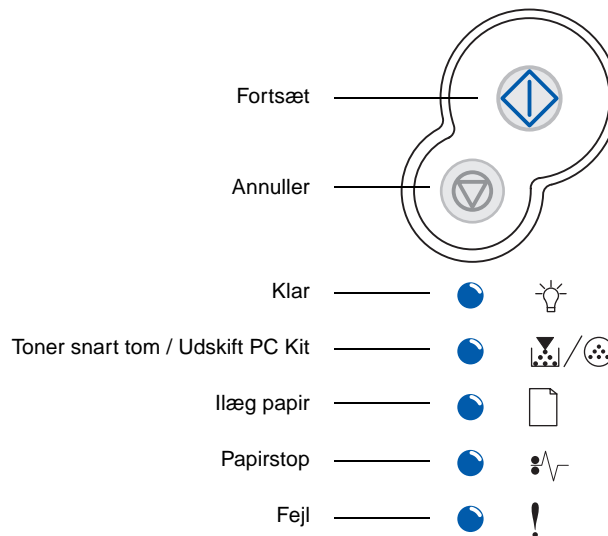
Kontrolpanelet har 5 indikatorer og 2 knapper. Knappen Fortsæt har også en indikator.







Tryk på:	Til:
 Fortsæt	Genoptag udskrivning
 Fortsæt to gange	Vis en sekundær fejlkode
 Annuller	Annuller jobbet, der udskrives.

Almindelige indikatorsekvenser på kontrolpanelet



























































Kontrolpanelets indikatorer betyder forskellige ting, afhængigt af rækkefølgen. Indikatorer, som er slukket, tændt og/eller blinker, angiver printertilstande, f.eks. printerstatus, indgriben eller service.

Tabellen til højre viser de mest almindelige indikatorsekvenser. Yderligere oplysninger om indikatorsekvenser findes i publications-cd.

Indikatorforklaring

 	= Aktiveret	 	= Blinker
---	-------------	---	-----------

Almindelige indikatorsekvenser på kontrolpanelet

Printertilstand	Klar / Strømbesparer	I brug	Venter	Tømmer buffer / Opløsning er reduceret	Ikke klar (printer er offline)	Luk panel	Ilæg medie	Manuel ilægning af medie	Udskriv side to af dupleksudskriftsjob	Toner snart tom	Udskift fotokonduktorsæt	Udskift fotokonduktorsæt ('printer hard stop')	Uunderstøttet tonerkassette / Tonerkassetten er ikke installeret	Skift den ugyldige tonerkassette	Annuller job / Nulstil printer	Servicefejl	Printerfejl *	Printerfejl pga. papirstop *	Sekundære fejlkode pga. papirstop*					
																			Papirstop ved inputregistrering †	Papirstop i manuel arkløder	Papirstop under tonerkassetten	Papirstop opstået, mens job er på vej ud af printerens	Papirstop i skuffe 1	Papirstop i skuffe 2
																								
																								
																								
																								
																								
																								

* Når indikatorerne Fejl (eller Papirstop) og Tryk på Fortsæt lyser, er der opstået en sekundær fejl. Tryk på **Fortsæt** to gange hurtigt efter hinanden, og slip den igen for at få vist indikatorsekvensen for sekundære fejlkode.

† Papirstop ved inputregistrering kan forekomme, enten før arket forlader skuffen og indføres i printerens eller i den manuelle arkløder.