

# Référence rapide

## Chargement du papier ou autre support d'impression

Source	Formats	Types	Capacité† (feuilles)
Tiroir 1 (tiroir 250 feuilles)	A4, A5, JIS B5, Lettre US, Légal US, Exécutive US, Folio, Statement, Universel*	Papier ordinaire, étiquettes en papier, transparents	250 feuilles de papier ; 50 étiquettes ; 50 transparents
Tiroir 2 (tiroir 550 feuilles)		Papier ordinaire, étiquettes en papier, transparents	550 feuilles de papier ; 50 étiquettes ; 50 transparents
Dispositif d'alimentation manuelle	A4, A5, JIS B5, Lettre US, Légal US, Exécutive US, Folio, Statement, Universel*	Papier ordinaire, étiquettes en papier, transparents, bristol	1
	Enveloppes 7%, 9, 10, DL, C5, B5,	autres	

\* Plage des formats universels :  
– **Tiroir 1** : 89–216 x 210–356 mm (3,5–8,5 x 8,27–14,0 pouces)  
– **Tiroir 2** : 148–216 x 210–356 mm (5,83–8,5 x 8,27–14,0 pouces)  
– **Dispositif d'alimentation manuelle** : 76–216 x 127–356 mm (3,0–8,5 x 5,0–14,0 pouces)  
† Capacité pour supports de 75 g/m<sup>2</sup> (20 lb), sauf mention contraire.

Pour éviter les bourrages :

- Déramez toutes les piles de support d'impression dans les deux sens pour les décoller, puis ventilez-les avant de les charger. Évitez de plier ou de froisser le support d'impression. Egalisez les bords de la pile sur une surface plane.

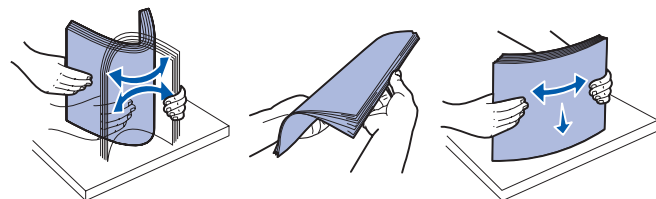

- Ne dépassez pas la hauteur de pile maximale.
- Ne mélangez jamais plusieurs types de support dans le même tiroir.

## Chargement du tiroir 250 feuilles ou 550 feuilles

- 1 Retirez le tiroir.

**Remarque :** Si vous chargez du papier de format Légal US ou Folio, tirez sur la rallonge du tiroir. Reportez-vous à la section **Extension du tiroir pour les formats de papier Légal US et Folio** pour plus d'instructions.

- 2 Préparez une pile de papier à charger en la déramant ou en l'éventant dans les deux sens. Egalisez les bords sur une surface plane.
- 3 Chargez le papier dans le tiroir en orientant vers le bas la face à imprimer.

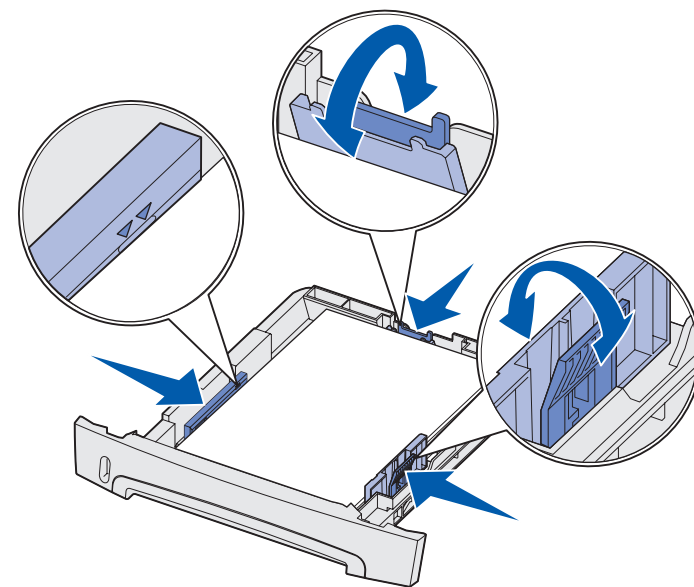

**Remarque :** Chargez le papier à en-tête en orientant vers le bas la face qui contient l'en-tête. Le bord supérieur de la feuille qui contient l'en-tête doit être placé à l'avant du tiroir.

Assurez-vous que le papier se trouve en deçà des repères de chargement maximal sur les guides latéraux. Tout chargement excessif peut provoquer des bourrages.

- 4 Faites glisser les deux guides latéraux et le guide arrière pour les ajuster correctement contre la pile de papier.

- 5 Insérez le tiroir.

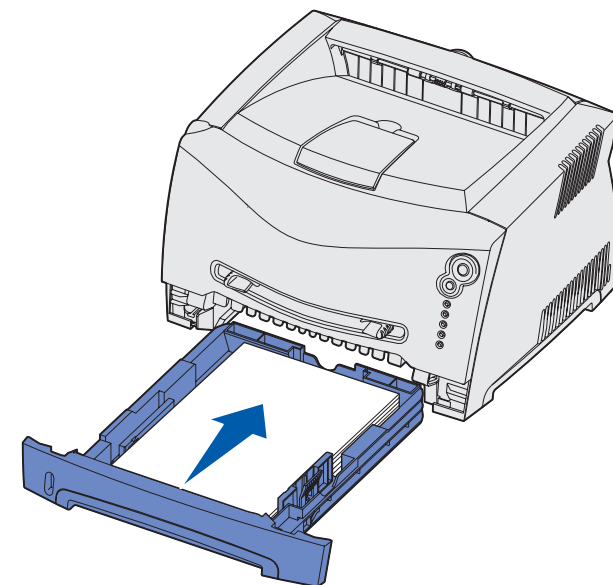

## Extension du tiroir pour les formats de papier Légal US et Folio

- 1 Appuyez sur le point de pression au dos du tiroir.
- 2 Étendez le tiroir jusqu'à ce que le prolongateur se verrouille en position.

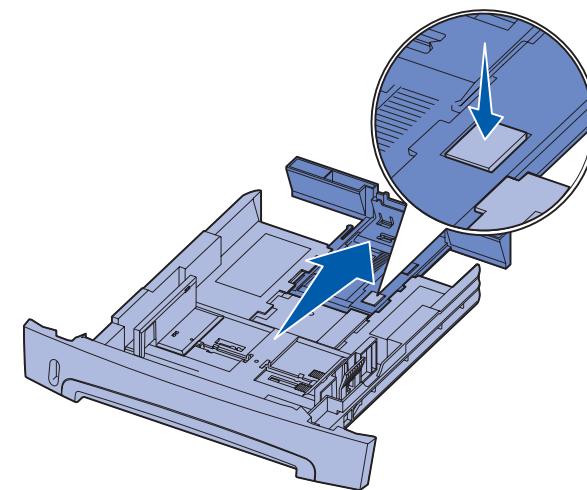

## Utilisation du dispositif d'alimentation manuelle

Le dispositif d'alimentation manuelle ne peut accepter qu'une seule feuille de support d'impression à la fois.

- 1 Envoyez votre travail d'impression à l'imprimante (reportez-vous à la section *Références utilisateur* sur le CD Publications pour plus d'informations).

Le témoin Charger papier  de l'imprimante clignote quand le support d'impression peut être chargé.

- 2 Placez une feuille du support d'impression sélectionné, en orientant vers le haut la face à imprimer, au centre du dispositif d'alimentation manuelle, en veillant à ne pas dépasser le point où le bord d'attaque peut entrer en contact avec les guides papier.
- 3 Ajustez les guides papier à la largeur du support d'impression.
- 4 Maintenez les deux côtés du support d'impression proches du dispositif d'alimentation manuelle et poussez-le dans l'imprimante jusqu'à ce qu'il s'engage automatiquement.

Il y a une petite pause entre le moment où l'imprimante engage le support d'impression et celui où le support pénètre dans l'imprimante.

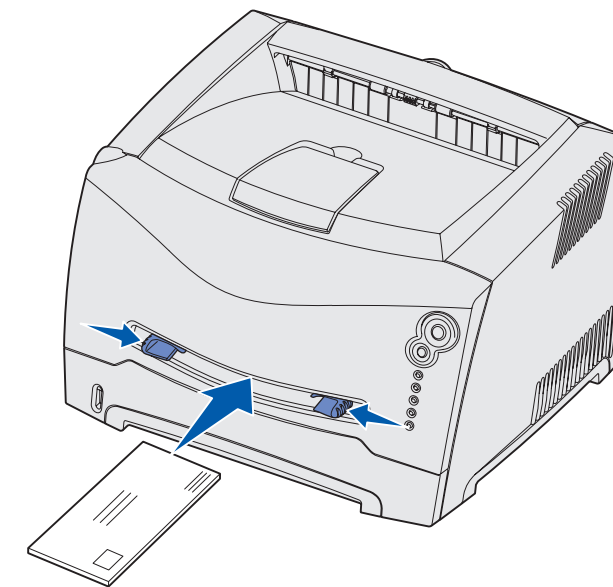

**Avertissement :** Ne forcez pas le support d'impression dans le dispositif d'alimentation. Vous risqueriez de provoquer un bourrage.

- Insérez les enveloppes en orientant le rabat vers le bas et la zone du timbre comme illustré.
- Tenez les transparents par les bords et évitez de toucher la face à imprimer. Les dépôts graisseux provenant des doigts sur le transparent peuvent affecter la qualité d'impression.
- Chargez le papier à en-tête en orientant la face à imprimer vers le haut et en insérant le haut de la feuille en premier lieu.

## Utilisation du réceptacle arrière

Grâce au réceptacle arrière, utilisé pour l'impression feuille à feuille, le chemin du papier est direct, ce qui permet de réduire les risques de froissement ou de bourrage papier. Cela s'avère particulièrement utile pour les supports spéciaux tels que les transparents, les enveloppes, les étiquettes, le bristol ou les fiches.

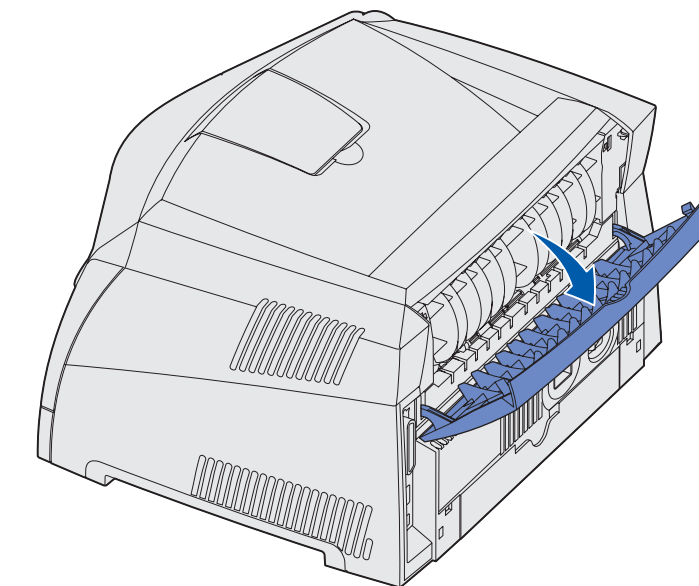

Quand la porte du réceptacle arrière est ouverte, tous les supports d'impression quittent l'imprimante par cette sortie. Lorsqu'elle est fermée, les supports d'impression sont envoyés vers le réceptacle situé sur le haut de l'imprimante.

## Impression sur supports spéciaux

Suivez les instructions ci-après pour imprimer sur des supports tels que des transparents, du bristol, des étiquettes ou des enveloppes. Le type de support d'impression que vous souhaitez utiliser détermine le tiroir ou le dispositif d'alimentation à partir duquel le support est chargé.

- 1 Chargez le support d'impression comme spécifié pour le tiroir que vous utilisez. Reportez-vous à la section **Chargement du papier ou autre support d'impression** pour plus d'instructions.
- 2 Dans l'application, définissez le type, le format et la source de papier en fonction du support chargé.
  - a A partir de l'application, sélectionnez **Fichier** → **Imprimer**.
  - b Cliquez sur **Propriétés** (ou **Options, Imprimante** ou encore **Mise en page**, selon l'application) pour consulter les paramètres du pilote d'imprimante.
  - c Cliquez sur l'onglet **Papier**.
  - d Sélectionnez votre type de support (transparents, enveloppes, etc.) dans la zone de liste **Type de papier**.
  - e Sélectionnez le tiroir ou le dispositif d'alimentation contenant le support spécial à partir de la zone de liste **Source de papier**.
  - f Sélectionnez le format du support spécial à partir de la zone de liste **Format de papier**.
  - g Cliquez sur **OK** et envoyez votre travail d'impression normalement.

## Annulation d'un travail d'impression

Appuyez sur **Annuler**  sur le panneau de commandes de l'imprimante pour annuler le travail en cours d'impression. La combinaison d'activité des témoins d'annulation de la tâche s'affiche sur le panneau de commandes pendant que le travail est annulé.

© 2003 Lexmark International, Inc. Tous droits réservés.

Réf.11S0030  
E.C.4S0013





Imprimé en Chine

11/03

## Élimination des brouillages papier

Quand un brouillage papier survient, l'imprimante s'arrête et les

témoins Brouillage papier  et Continuer  s'allument sur le panneau de commandes. Appuyez deux fois rapidement sur

**Continuer**  pour afficher la combinaison d'activité des témoins spécifique au brouillage papier. Reportez-vous à la section **Combinaisons d'activité courantes des témoins du panneau de commandes** pour plus d'instructions.

En présence d'un brouillage papier, nous vous recommandons de dégager la totalité du chemin papier.

Pour éliminer un brouillage papier :

- 1 Si vous chargez le papier à partir d'un tiroir, déposez celui-ci, puis retirez le papier coincé.
- 2 Ouvrez la porte avant et retirez l'ensemble de la cartouche d'impression.

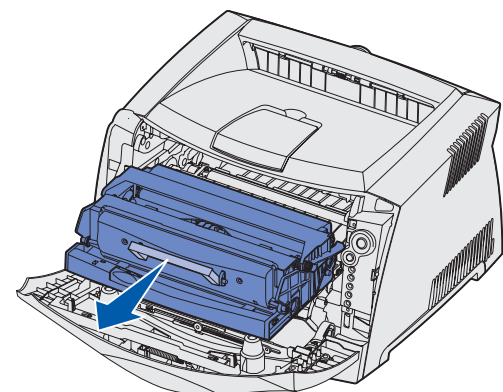

- 3 Retirez les papiers coincés dans la zone située derrière l'ensemble de la cartouche d'impression.

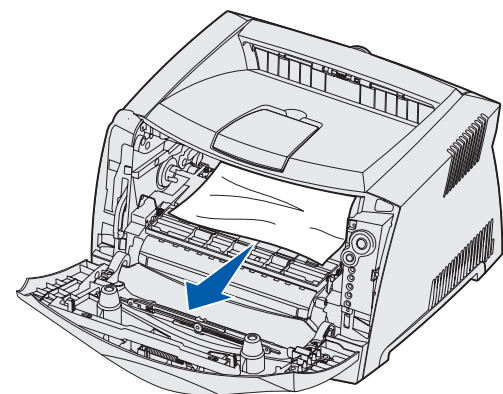

- 4 Relevez le rabat à l'avant de l'imprimante et retirez les papiers coincés sous celui-ci.

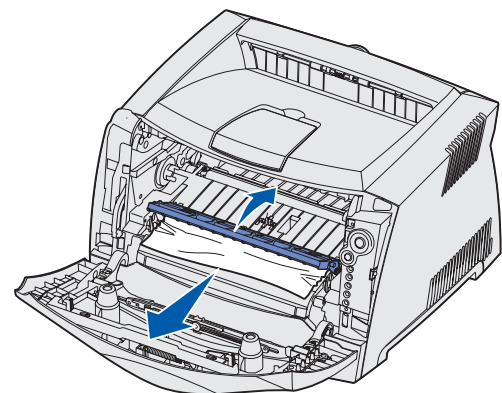

- 5 Ouvrez le réceptacle arrière et retirez les papiers coincés.

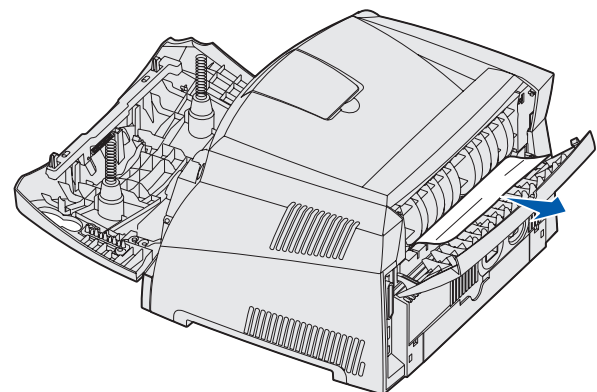

- 6 Une fois que vous avez retiré tous les morceaux de papier coincés, réinstallez l'ensemble de la cartouche d'impression, assurez-vous que toutes les portes et les tiroirs de l'imprimante

sont fermés, puis appuyez sur **Continuer**  pour reprendre l'impression.



## Si vous avez besoin d'autres informations

- Reportez-vous au CD Publications fourni avec votre imprimante pour obtenir des informations utiles sur l'utilisation et l'entretien de l'imprimante.
- Contactez votre administrateur ou le centre d'assistance pour toute question relative à l'impression réseau.

## Panneau de commandes

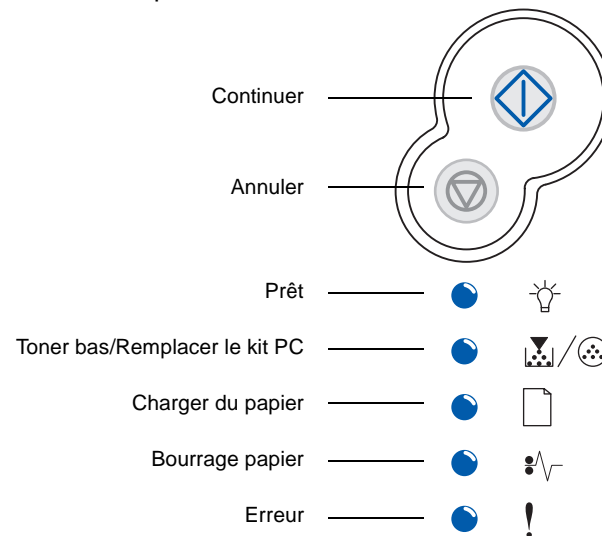
Le panneau de commandes est doté de 5 témoins et de 2 touches. La touche Continuer possède aussi un témoin.



Enfoncez et relâchez la touche :	Pour :
 <b>Continuer</b>	Reprendre l'impression
 <b>Continuer</b> deux fois rapidement	Afficher un autre code d'erreur
 <b>Annuler</b>	Annuler le travail en cours d'impression

## Combinaisons d'activité courantes des témoins du panneau de commandes





























































Les témoins du panneau de commandes ont différentes significations selon leur combinaison d'activité. Lorsqu'ils sont allumés, éteints ou clignotants, les témoins indiquent les conditions de l'imprimante, à savoir état de l'imprimante, intervention ou maintenance requise.

Vous trouverez dans le tableau de droite les combinaisons d'activité des témoins les plus courantes. Pour plus de détails sur ces combinaisons d'activité, reportez-vous au CD Publications.

### Légende des témoins



## Combinaisons d'activité courantes des témoins du panneau de commandes

Condition de l'imprimante	Prêt / Economie énergie	Occupé	Attente	Annulation de l'impression/ Résolution réduite	Pas prêt (l'imprimante est hors ligne)	Fermer la porte	Charger le support	Charger l'alimentation manuelle	Imprimer la deuxième face du travail recto verso	Toner bas	Remplacer le kit photoconducteur	Remplacer le kit photoconducteur (arrêt forcé de l'imprimante)	Cartouche d'impression non prise en charge/ Cartouche d'impression non installée	Changer la cartouche d'impression non valide	Annuler tâche/ Réinitialiser l'imprimante	Erreur grave	Erreur de l'imprimante *	Erreur de brouillage papier *	Autres codes d'erreur de brouillage papier*					
																			Brouillage papier au capteur d'entrée †	Brouillage papier dans le dispositif d'alimentation manuelle	Brouillage papier sous la cartouche d'impression	Brouillage papier à la sortie du travail de l'imprimante	Brouillage papier dans le tiroir 1	Brouillage papier dans le tiroir 2
 <b>Continuer</b>																								
 <b>Prêt</b>																								
 <b>Toner bas / Remplacer le kit PC</b>																								
 <b>Charger du papier</b>																								
 <b>Brouillage papier</b>																								
 <b>Erreur</b>																								

\* Si les témoins Erreur (ou Brouillage papier) et Continuer sont tous deux allumés, cela signifie qu'une autre erreur s'est produite. Appuyez deux fois rapidement sur **Continuer** pour afficher les combinaisons d'activité des témoins des autres codes d'erreur.

† Les brouillages papier au niveau du capteur d'entrée peuvent survenir après que le papier ait quitté le tiroir et pénétré dans l'imprimante ou dans le dispositif d'alimentation manuelle.