

Краткое руководство

Загрузите бумагу или другой материал для печати

| Устройство подачи | Форматы | Типы | Емкость [†] (листов) |
|--------------------------------------|--|--|--|
| Лоток подачи 1 (лоток на 250 листов) | A4, A5, JIS B5, Letter, Legal, Executive, Folio, Statement, Universal* | Обычная бумага, бумажные этикетки, прозрачные пленки | 250 листов бумаги; 50 этикеток; 50 листов пленки |
| Лоток подачи 2 (лоток на 550 листов) | | Обычная бумага, бумажные этикетки, прозрачные пленки | 550 листов бумаги; 50 этикеток; 50 листов пленки |
| Устройство ручной подачи | A4, A5, JIS B5, Letter, Legal, Executive, Folio, Statement, Universal* | Обычная бумага, бумажные этикетки, прозрачные пленки, карточки | 1 |
| | 7s, 9, 10, DL, C5, B5 и др. | Конверты | |

* Диапазоны универсальных форматов:
 – Лоток подачи 1: 89–216 x 210–356 мм (3,5–8,5 x 8,27–14,0 дюймов)
 – Лоток подачи 2: 148–216 x 210–356 мм (5,83–8,5 x 8,27–14,0 дюймов)
 – Устройство ручной подачи: 76–216 x 127–356 мм (3,0–8,5 x 5,0–14,0 дюймов).

[†] Если не указано иное, емкость приведена для материалов для печати плотностью 75 g/m² (20 фунтов).

Для предотвращения замятий:

- Перед загрузкой материалов для печати изогните пачку несколько раз в разные стороны, затем пролистайте ее. Не сгибайте и не мните листы. Выровняйте края пачки, постучав ею по ровной поверхности.

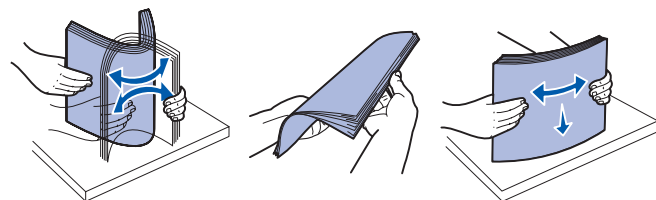

- Не превышайте максимально допустимой высоты стопки.
- Запрещается загружать в один лоток материалы разных типов.

Загрузка во входные лотки емкостью 250 или 500 листов

- 1 Извлеките лоток.

Примечание. При загрузке бумаги формата Legal или Folio необходимо увеличить длину лотка. См. инструкции в разделе **Увеличение длины лотка при печати на бумаге формата Legal или Folio.**

- 2 Подготовьте пачку бумаги к загрузке, изогнув ее несколько раз в разные стороны и пролистав пачку. Выровняйте пачку бумаги, постучав ею по ровной поверхности.
- 3 Положите бумагу в лоток предназначенной для печати стороной вниз.

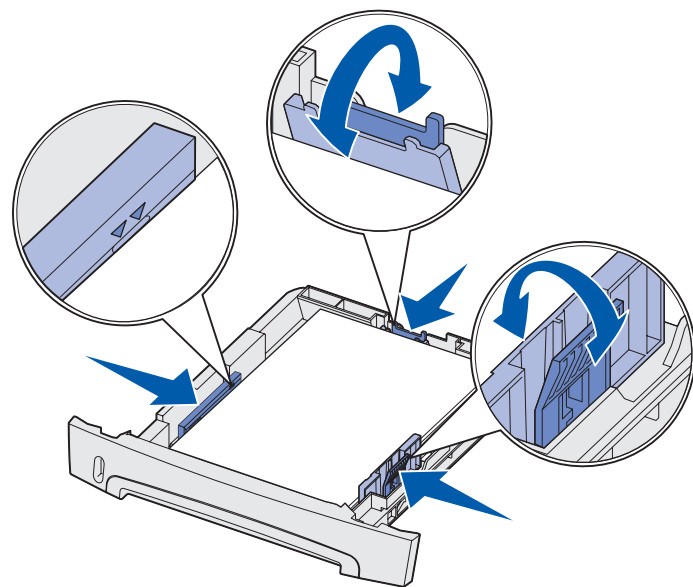

Примечание. Загрузите бланки лицевой стороной вниз. Листы укладываются верхним краем с логотипом к передней части лотка.

Не превышайте максимальную высоту стопки, указанную линиями на боковых направляющих. Переполнение лотка может привести к замятию бумаги.

- 4 Переместите боковые и заднюю направляющие так, чтобы они плотно прилегали к пачке бумаги.

- 5 Вставьте лоток.

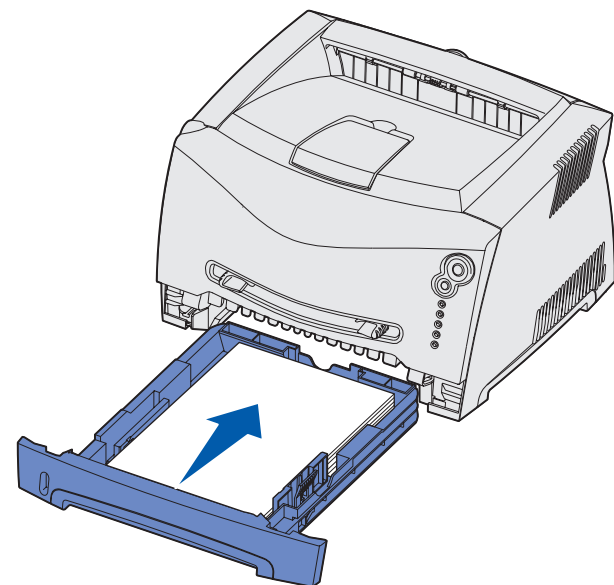

Увеличение длины лотка при печати на бумаге формата Legal или Folio

- 1 Нажмите на фиксатор, расположенный на тыльной стороне лотка.
- 2 Раздвигайте лоток до тех пор, пока раздвижная часть не защелкнется в фиксаторах.

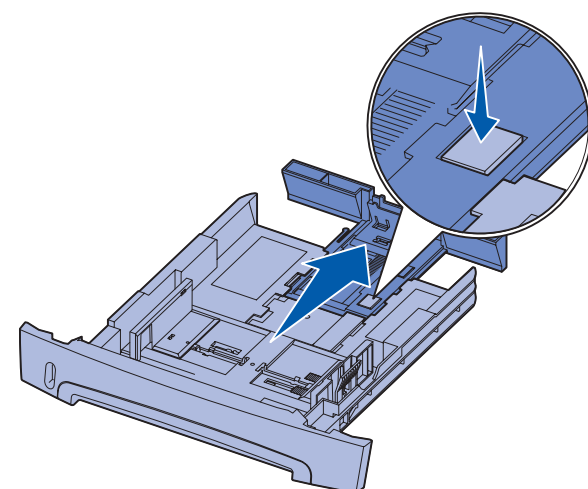

Использование устройства ручной подачи

Устройство ручной подачи допускает загрузку только одного листа.

- 1 Отправьте на принтер задание на печать (подробнее см. *Руководство пользователя* на компакт-диске "Публикации").

Когда принтер готов к загрузке материала для печати, начинает мигать индикатор (Загрузите бумагу).

- 2 Расположив материал для печати предназначенной для печати стороной вверх, вставьте его по центру устройства ручной подачи так, чтобы передний край листа без нажима касался направляющих для бумаги.
- 3 Отрегулируйте направляющие для бумаги в соответствии с шириной материала для печати.
- 4 Удерживая материал для печати с обеих сторон, поднесите его вплотную к устройству ручной подачи и протолкните его в принтер до автоматического захватывания.

Захваченный лист будет подан в принтер с небольшой задержкой.

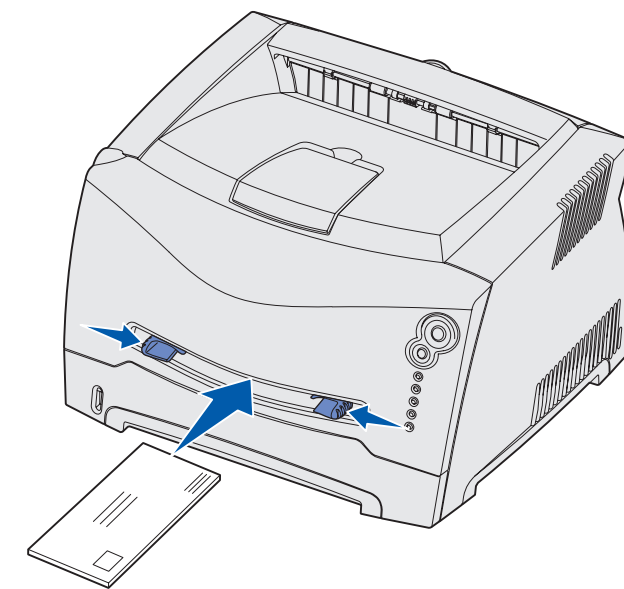

Предупреждение. Не применяйте силу, загружая материал для печати в устройство подачи. Избыточное усилие приводит к замятию бумаги.

- Загружайте конверты запечатываемой стороной вниз, так чтобы место наклеивания марки находилось как показано на рисунке.
- Прозрачные пленки следует держать за края, не дотрагиваясь до предназначенной для печати поверхности. Следы от прикосновения к пленке могут стать причиной снижения качества печати.
- Бланки загружайте предназначенной для печати стороной вверх, верхним краем листа вперед.

Использование заднего выходного лотка

Задний выходной лоток предназначен для загрузки только одного листа и обеспечивает прямой путь прохождения бумаги, уменьшая изгиб и снижая вероятность замятия. Это особенно полезно при печати на специальных материалах – прозрачных пленках, конвертах, этикетках, открытках и карточках.

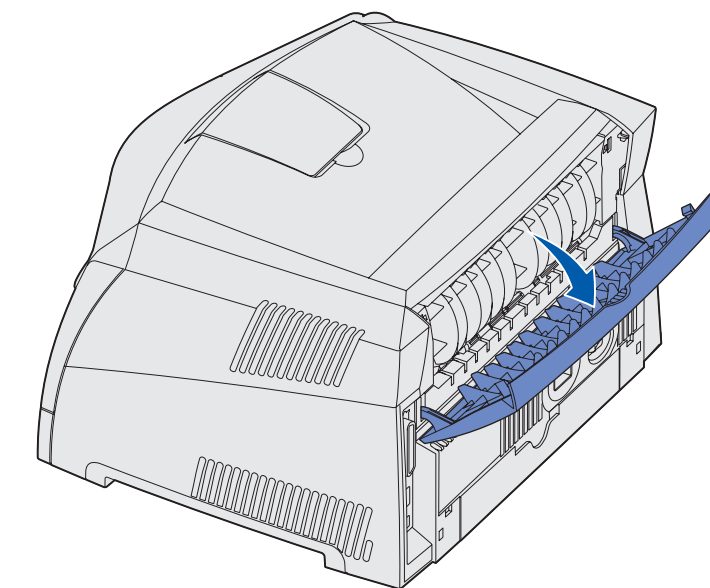

При открытой дверце заднего выходного лотка все материалы для печати выдаются в задний лоток. При закрытой дверце заднего выходного лотка все материалы для печати выдаются в выходной лоток сверху принтера.

Печать на специальном материале

Следуйте приведенным инструкциям при печати на специальных материалах, таких как прозрачные пленки, карточки, этикетки или конверты. Лоток или устройство подачи выбирается в зависимости от типа используемого материала для печати.

- 1 Загрузите материал для печати, следуя инструкциям по загрузке используемого лотка. См. инструкции в разделе **Загрузите бумагу или другой материал для печати.**
- 2 Установите соответствующий тип, формат и устройство подачи материала для печати в используемой прикладной программе.
 - a В прикладной программе выберите **Файл** → **Печать**.
 - b Для просмотра установок драйвера принтера нажмите **Свойства** (или **Параметры**, **Принтер** либо **Настройка** в зависимости от конкретного приложения).
 - c Откройте вкладку **Бумага**.
 - d В списке **Тип формы** выберите требуемый тип материала (прозрачные пленки, конверты и т.д.).
 - e В списке **Устройство подачи форм** выберите лоток или устройство подачи, содержащие требуемый материал для печати.
 - f В списке **Формат формы** выберите формат специального материала для печати.
 - g Нажмите **ОК** и отправьте задание на печать в обычном порядке.

Отмена задания на печать

Для отмены печати текущего задания нажмите и отпустите

кнопку **Отмена** на панели управления принтера. При этом на панели управления принтера отображается последовательность сигналов индикаторов, соответствующая отмене задания на печать.



© 2003 Корпорация Lexmark International. С сохранением всех прав.

Артикул 11S0039
E.C. 4S0013



Отпечатано в Китае
11/03

Инструкции по устранению замятия бумаги

При замятии бумаги печать прекращается, и на панели управления загораются индикаторы  (Замыкание бумаги) и  (Продолжить). Дважды нажмите и отпустите кнопку **(Продолжить)** для отображения вторичного кода ошибки при замятии бумаги. Более подробно см. **Значение сигналов индикаторов на панели управления.**

При возникновении замятия бумаги рекомендуется удалить бумагу по всему пути прохождения бумаги через принтер.

Чтобы устранить замятие бумаги:

- 1 Если бумага подается из лотка, снимите лоток и затем удалите всю замятую бумагу.
- 2 Откройте переднюю крышку и извлеките картридж принтера.

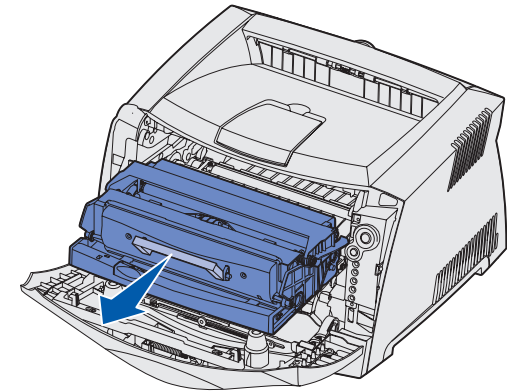

- 3 Удалите всю бумагу, замятую в зоне картриджа.

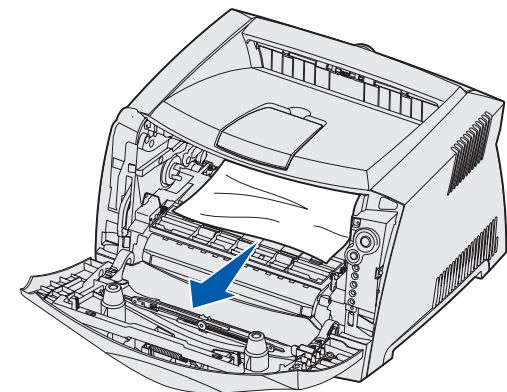

- 4 Поднимите щиток на передней части принтера и удалите всю бумагу, замятую под щитком.

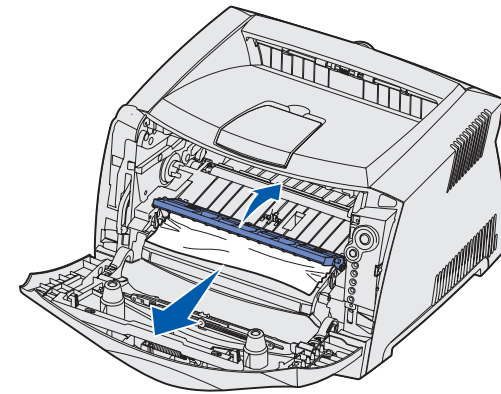

- 5 Откройте задний выходной лоток и удалите всю замятую бумагу.

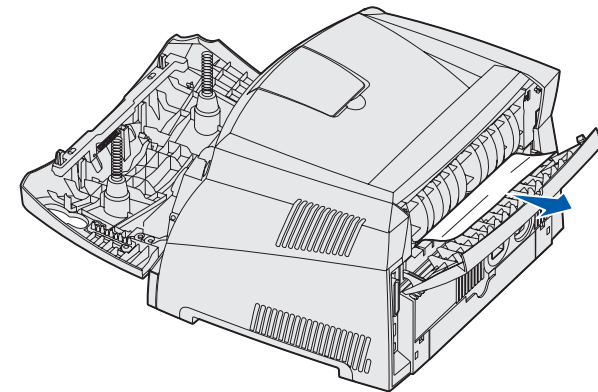

- 6 Удалив всю замятую бумагу, установите на место картридж и убедитесь в том, что все крышки, дверцы и лотки принтера закрыты, затем нажмите кнопку  **(Продолжить)** для возобновления печати.

Если нужна дополнительная информация

- Более подробная эксплуатация и обслуживание принтера описаны в документах, приведенных на компакт-диске "Публикации", входящем в комплект поставки.
- При возникновении вопросов об эксплуатации принтера в сети обратитесь к администратору или в службу поддержки.

Панель управления

На панели управления расположено 5 индикаторов и 2 кнопки. Кнопка Продолжить также снабжена индикатором.



| Нажмите и отпустите | для того, чтобы |
|---|------------------------------------|
|  | Возобновить печать |
|  | Отобразить вторичный код ошибки |
|  | Отменить текущее задание на печать |

Значение сигналов индикаторов на панели управления







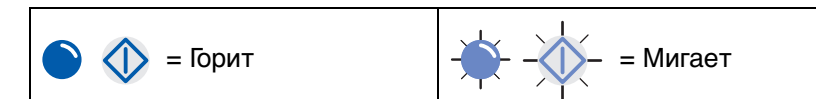

























































Значение индикаторов на панели управления зависит от комбинаций, в которых они загораются. Индикаторы (которые могут находиться в различных состояниях: горят, не горят, мигают) предназначены для отображения различных ситуаций: состояния принтера, необходимости вмешательства оператора или обслуживания.

В приведенной справа таблице показаны наиболее часто встречающиеся последовательности сигналов индикаторов. Подробнее последовательности сигналов индикаторов см. в документах, приведенных на компакт-диске "Публикации".

Обозначения состояния индикаторов



Значение сигналов индикаторов на панели управления

| Состояние принтера | Готов / Энергосбережение | Занят | Ожидание | Переполнение / Пониженное разрешение | Не готов (принтер в автономном режиме) | Закройте дверцу | Загрузите материал для печати | Загрузка в устройство ручной подачи | Печать на обратной стороне листов для задания на двустороннюю печать | Мало тонера | Замените фотобарабан | Замените фотобарабан (аппаратная остановка принтера) | Неподдерживаемый картридж с тонером / Не установлен картридж | Требуется замена картриджа | Отмена задания / Сброс принтера | Сервисная ошибка | Ошибка принтера * | Произошло замятие бумаги * | Вторичные коды ошибок замятия бумаги* | | | | | | |
|---|---|---|---|---|---|---|---|---|---|---|---|---|---|---|---|---|---|---|---|---|---|---|---|---|--|
| | | | | | | | | | | | | | | | | | | | Замятие бумаги на входном датчике † | Замятие бумаги в устройстве ручной подачи | Замятие бумаги под картриджем с тонером | Замятие бумаги при выдаче отпечатанного задания | Замятие бумаги в лотке 1 | Замятие бумаги в лотке 2 | |
|  | | |  | |  | |  |  |  | | |  | | |  |  |  |  |  |  |  |  |  |  | |
|  |  |  |  |  | | | | | | | | | | |  |  | | |  |  | | | |  | |
|  | | | | | | | | | |  |  |  |  |  |  |  | | | | |  | |  |  | |
|  | | | | | | |  |  |  | | | | | |  |  | | | | |  |  |  | | |
|  | | | | | | | | | | | | | | |  |  | |  |  |  |  |  |  | | |
|  | | | |  | |  | | | | | |  |  |  |  |  |  | | | | | | | | |

* Одновременно горящие индикаторы Ошибка (или Замыкание бумаги) и Продолжить указывают на возникновение ошибки, которой соответствует вторичный код. Для отображения вторичного кода ошибки дважды нажмите и отпустите кнопку **Продолжить**.

† Замыкание бумаги на входном датчике может произойти как после подачи листа из лотка в принтер, так и в устройстве ручной подачи.