

# Udskrivningsvejledning

Få det meste ud af din printer ved at lægge medier korrekt i skufferne og angive type og størrelse.

## Ilægning af papir

### *Generelle retningslinjer*

- Læg ikke for meget i medieskufferne.
- Kontroller, at stakhøjden ikke overstiger den maksimale stakhøjde, som er angivet på mærkater i styrene. Hvis skuffen overfyldes, kan der opstå papirstop.
- Bland aldrig medietyper i en skuffe.

### *Ilægning i standardskuffen til 250 ark*

Fjern ikke en skuffe, mens der udskrives, eller når en indikator blinker på kontrolpanelet. Dette kan forårsage papirstop.

- 1 Fjern skuffen.

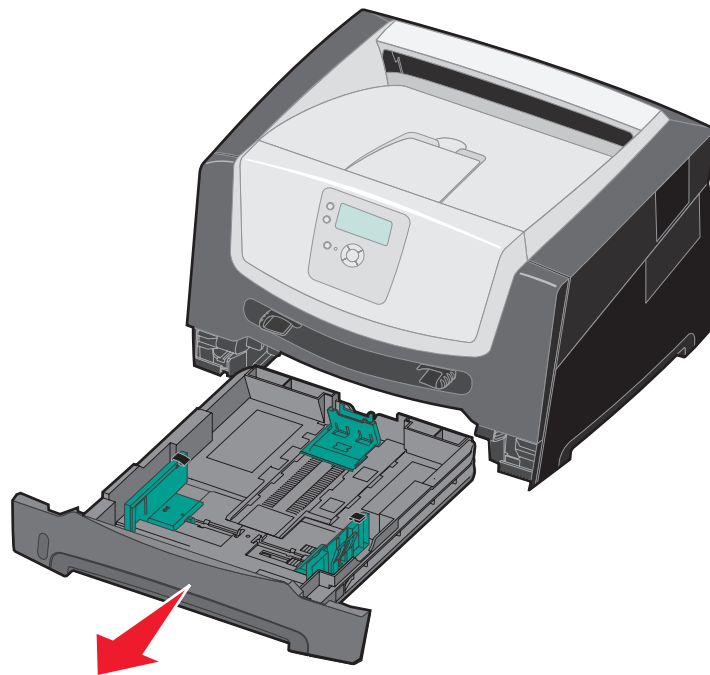

**Bemærk:** Hvis du skal lægge Legal- eller Folio-papir i skuffen, skal du forlænge papirskuffen. Se "Udtrækning af skuffen til papir med størrelsen Legal eller Folio", hvis du vil have yderligere vejledning.

- 2 Klem sammen om tappen på sidestyret, og skub styret, så det placeres uden på skuffen.
- 3 Klem sammen om tappen på det bageste styr, og placer styret i den korrekte position i forhold til den mediestørrelse, du ilægger.

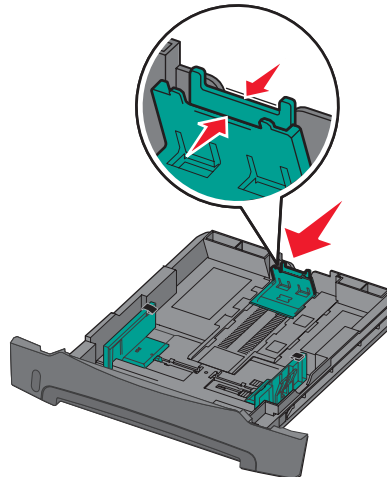

- 4 Bøj arkene frem og tilbage for at løsne dem, og luft dem derefter. Undgå at folde eller krølle udskriftsmediet. Ret kanterne på stakken ind på en plan overflade.

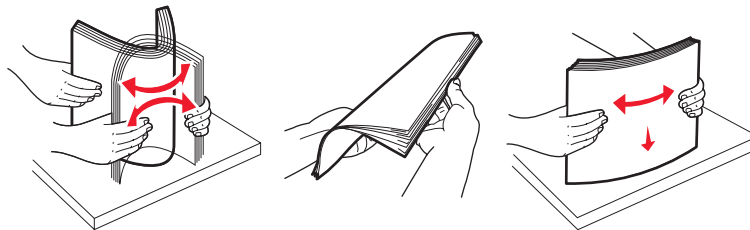

- 5 Læg udskriftsmediet i skuffen.

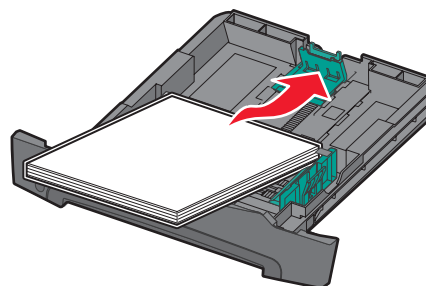

**Bemærk:** Anbring brevpapir med udskriftssiden ned. Den øverste kant af papiret med logoet skal placeres i den forreste ende af skuffen.

Sørg for, at udskriftsmediet er placeret under linjen for maks. ilægning på sidestyret. Hvis skuffen overfyldes, kan der opstå papirstop.

6 Klem sammen om sidestyrets tap, og skub styret, indtil det hviler let mod kanten af mediet.

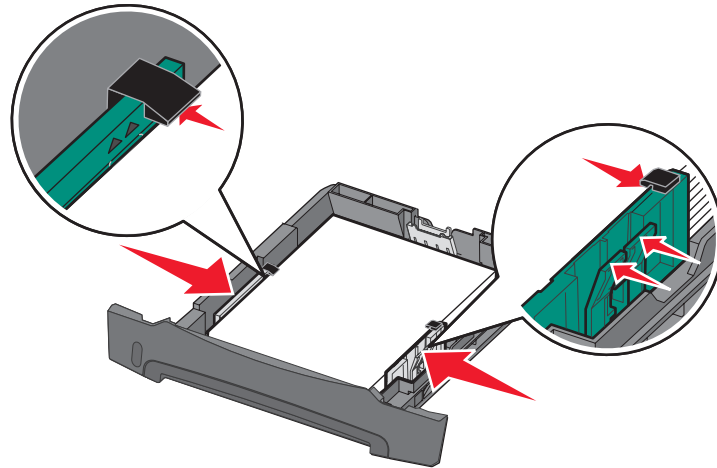

7 Sæt skuffen i.

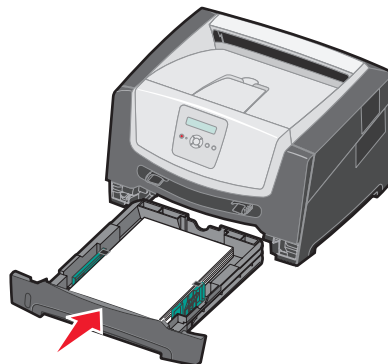

8 Træk papirstøtten på udskriftsbakken ud.



### Udtrækning af skuffen til papir med størrelsen Legal eller Folio

Hvis du skal lægge Legal- eller Folio-papir i skuffen, skal du forlænge papirskuffen. Du kan også montere et støvdæksel (ekstraudstyr) på bagsiden af printeren for at beskytte skuffen, når den er forlænget.

- 1 Tryk ned på låsen på skuffens bagside.
- 2 Træk ud i skuffen, indtil extenderen låses fast igen.

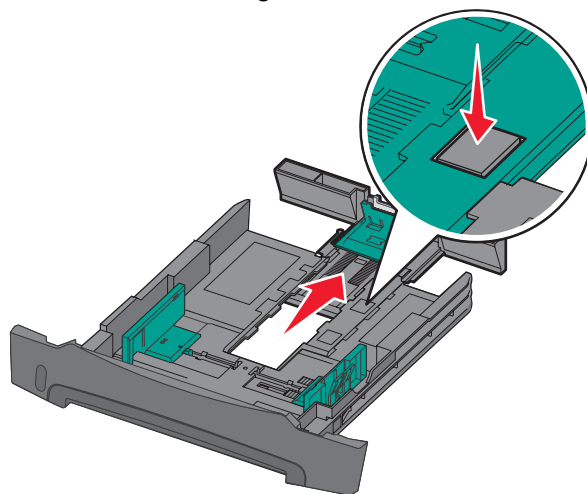

### Sådan monterer du støvdækslet

Støvdækslet beskytter papirskuffen mod miljøet. Det forhindrer også, at skuffen kommer ud af position, mens den er forlænget.

**Bemærk:** Denne funktion findes muligvis ikke på alle modeller.

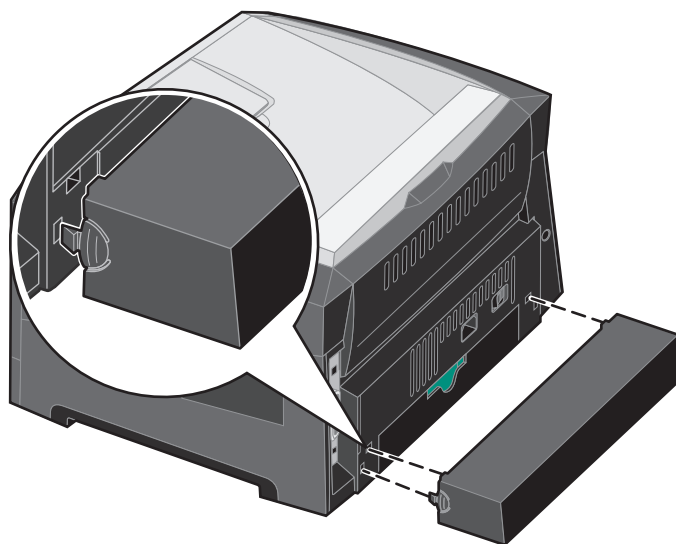

















Monter støvdækslet (ekstraudstyr) på printerens bagside ved at justere tappene på dækslet efter hullerne på printeren, og lad dækslet *klikke* på plads.

## Indstilling af papirtype og papirstørrelse

Når papirstørrelse og papirtype er indstillet til de korrekte værdier, den anvendte type og størrelse i skufferne, vil skuffer, der indeholder denne størrelse og type, automatisk blive knyttet til printerens.

**Bemærk:** Hvis den mediestørrelse du ilægger, er den samme som den forrige mediestørrelse, behøver du ikke at ændre indstillingen for papirstørrelse.

Sådan angives papirtypen eller -størrelsen:

- 1 Tryk på  på kontrolpanelet.
- 2 Tryk på , indtil  **Papirmenu** vises, og tryk derefter på .
- 3 Tryk på , indtil  **Papirstørrelse/type** vises, og tryk derefter på .
- 4 Tryk på , indtil  **Skuffe <x> Format/Type** vises, og tryk derefter på .
- 5 Tryk på , indtil  vises ved siden af den ilagte mediestørrelse, og tryk derefter på .
- 6 Tryk på , indtil den ilagte medietype vises, og tryk derefter på .
- 7 Tryk flere gange på  for at vende tilbage til tilstanden **Klar**.

## Udskrivning på specialmedier

*Udskriftsmedier* er papir, karton, transparente, etiketter og konvolutter. De sidste fire kaldes nogle gange for *specialmedier*. Følg disse instruktioner for at udskrive på specialmedier.

- 1 Ilæg udskriftsmedier, som er angivet for skuffen. Yderligere vejledning findes på "Ilægning af papir" på side 1.
- 2 Angiv Papirtype og Papirstørrelse på kontrolpanelet i henhold til den ilagte medietype. Se *Brugervejledningen* på cd'en *Software og dokumentation*, der leveres sammen med printerens, for at få yderligere oplysninger.
- 3 Angiv papirtypen, papirstørrelsen og kilden i programmet i henhold til den ilagte medietype.
  - a Vælg **File** → **Udskriv** i et tekstbehandlings-, regnearksprogram, en browser eller et andet program..
  - b Klik på **Egenskaber** (eller **Indstillinger**, **Printer** eller **Konfiguration** afhængigt af programmet) for at få vist indstillingerne for printerdriveren.
  - c Vælg den skuffe, der indeholder specialmediet, på listen **Formatkilde**.
  - d Vælg medietypen (transparenter, konvolutter osv.) på listen **Medietype**.
  - e Vælg specialmediets størrelse på listen **Formulartype**.
- 4 Klik på **OK**, og send derefter udskriftsjobbet som normalt.

## Yderligere oplysninger

Du kan finde oplysninger om	Se i
Udskriftsmedie	Der findes en medievejledning i hjælpemenuen.
Ilægning af papir i den manuelle arkføder	<i>Brugervejledning</i> på cd'en <i>Software og dokumentation</i> .
Ilægning i skuffen til 550 ark	

# Vejledning til forbrugsstoffer

Nedenstående tabel viser de varenumre, som du skal bruge, når du bestiller forbrugsstoffer:

Varenummer	Beskrivelse	Gennemsnitlig ydelse pr. kassette
<b>Verden</b>		
E250X22G	Fotokonduktorsæt	Op til 30.000 standardsider <sup>1</sup>
<b>Gælder USA og Canada<sup>3</sup></b>		
E450A21A	Tonerkassette	6.000 standardsider <sup>2</sup>
E450H21A	Højtydende tonerkassette	11.000 standardsider <sup>2</sup>
E450A11A	Returprogramkassette	6.000 standardsider <sup>2</sup>
E450H11A	Højtydende returprogramkassette	11.000 standardsider <sup>2</sup>
<b>Gælder Europa, Mellemøsten og Afrika<sup>4</sup></b>		
E450A21E	Tonerkassette	6.000 standardsider <sup>2</sup>
E450H21E	Højtydende tonerkassette	11.000 standardsider <sup>2</sup>
E450A11E	Returprogramkassette	6.000 standardsider <sup>2</sup>
E450H11E	Højtydende returprogramkassette	11.000 standardsider <sup>2</sup>
<b>Gælder Asien<sup>5</sup></b>		
E450A21P	Tonerkassette	6.000 standardsider <sup>2</sup>
E450H21P	Højtydende tonerkassette	11.000 standardsider <sup>2</sup>
E450A11P	Returprogramkassette	6.000 standardsider <sup>2</sup>
E450H11P	Højtydende returprogramkassette	11.000 standardsider <sup>2</sup>
<b>For Latinamerika<sup>6</sup></b>		
E450A21L	Tonerkassette	6.000 standardsider <sup>2</sup>
E450H21L	Højtydende tonerkassette	11.000 standardsider <sup>2</sup>
E450A11L	Returprogramkassette	6.000 standardsider <sup>2</sup>
E450H11L	Højtydende returprogramkassette	11.000 standardsider <sup>2</sup>
<sup>1</sup> Gennemsnitlig 5% dækning. <sup>2</sup> Den angivne ydeevne er i overensstemmelse med ISO/IEC 19752. <sup>3</sup> Kun fremstillet til brug i USA og Canada. <sup>4</sup> Kun fremstillet til brug i Europa, Mellemøsten og Afrika. <sup>5</sup> Kun fremstillet til brug i Asien, Australien og New Zealand. <sup>6</sup> Kun fremstillet til brug i Sydamerika.		

Oplysninger om besparelse på forbrugsstoffer findes i *Brugervejledningen* på cd'en *Software og dokumentation*.

## Vejledning til udskriftsmedier

Printeren understøtter følgende størrelser for udskriftsmedier. Vælg brugerdefinerede størrelser op til det angivne maksimum i indstillingen Universal.

Forklaring:		✓ - understøttes	✗ - understøttes ikke		
Mediестørrelse	Dimensioner	Skuffe til 250 ark	Manuel arkføder	Skuffeoption til 550 ark	
<b>A4</b>	210 x 297 mm (8,27 x 11,7")	✓	✓	✓	
<b>A5*</b>	148 x 210 mm (5,83 x 8,27")	✓	✓	✓	
<b>A6</b>	105 x 148 mm (4,13 x 5,83")	✓	✓	✓	
<b>JIS B5</b>	182 x 257 mm (7,17 x 10,1")	✓	✓	✓	
<b>Letter</b>	215,9 x 279,4 mm (8,5 x 11")	✓	✓	✓	
<b>Legal</b>	215,9 x 355,6 mm (8,5 x 14")	✓	✓	✓	
<b>Executive</b>	184,2 x 266,7 mm (7,25 x 10,5")	✓	✓	✓	
<b>Folio</b>	216 x 330 mm (8,5 x 13")	✓	✓	✓	
<b>Statement</b>	139,7 x 215,9 mm (5,5 x 8,5")	✓	✓	✓	
<b>Universal*</b>	98,4 x 89,0 mm til 297,0 x 431,8 mm (3,9 x 3,5" til 11,7 x 17,0")	✓	✓	✓	
<b>7¼-konvolut (Monarch)</b>	98,4 x 190,5 mm (3,875 x 7,5")	✗	✓	✗	
<b>Com 9-konvolut</b>	98,4 x 225,4 mm (3,88 x 8,88")	✗	✓	✗	
<b>Com 10-konvolut</b>	104,8 x 241,3 mm (4,12 x 9,5")	✗	✓	✗	
<b>DL-konvolut</b>	110 x 220 mm (4,33 x 8,66")	✗	✓	✗	
<b>C5-konvolut</b>	162 x 229 mm (6,38 x 9,01")	✗	✓	✗	
<b>B5-konvolut</b>	176 x 250 mm (6,93 x 9,84")	✗	✓	✗	

\* Størrelse for Universal:

- Skuffe til 250 ark: 89 – 216 x 210 – 356 mm (3,5 – 8,5 x 8,27 – 14,0")
- Skuffe til 550 ark: 148 – 216 x 210 – 356 mm (5,83 – 8,5 x 8,27 – 14,0")
- Manuel arkføder: 76 – 216 x 127 – 356 mm (3,0 – 8,5 x 5,0 – 14,0") (inklusive 3 x 5"- kort)

## Opbevaring af udskriftsmedier

Følg nedenstående retningslinjer for korrekt opbevaring af udskriftsmedie. Derved undgås mediefremføringsproblemer og uens udskriftskvalitet:

- For at opnå de bedste resultater skal medier opbevares i et miljø, hvor temperaturen er cirka 21° C, og luftfugtigheden er 40%.

De fleste producenter af etiketter anbefaler udskrivning inden for et temperaturinterval på 18° til 24° C med en relativ fugtighed på 40 til 60%.

- Opbevar kasser med medier på en palle eller hylde - og ikke direkte på gulvet.
- Hvis du opbevarer de enkelte papirpakker andre steder end i den oprindelige kasse, skal du sikre dig, at de står på en plan overflade, så kanterne ikke bøjer eller krøller.
- Læg ikke noget oven på pakkerne med medier.
- Opbevar papiret i den originale indpakning, indtil det skal lægges i printeren.

## Undgå papirstop

Følgende tip kan hjælpe dig med at forebygge papirstop:

- Anvend kun anbefalet papir eller specialmedier (kaldes udskriftsmedier).
- Overfyld ikke udskriftsmediekilderne. Kontroller, at stakhøjden ikke overstiger den maksimale stakhøjde, som er angivet på mærkater i skufferne med en maks. linje.
- Ilæg ikke foldet, bøjet, fugtigt eller krøllet udskriftsmedie.
- Bøj, luft og ret udskriftsmediet ud, inden du ilægger det. Forsøg at indføre ét ark ad gangen via MP-arkføderen, hvis der opstår udskriftsmediestop.
- Brug ikke udskriftsmedie, som du selv har skåret til.
- Ilæg ikke medier af forskellig størrelse, vægt eller type i den samme udskriftsmediekilde.
- Kontroller, at den anbefalede udskriftsside er lagt i skuffen i henhold til dine simpleks- eller duplexbehov.
- Opbevar medier i et acceptabelt miljø. Se "Opbevaring af udskriftsmedier".
- Flyt eller fjern ikke skufferne under udskrivning af et job.
- Skub alle skuffer helt ind, når udskriftsmediet er blevet ilagt.
- Kontroller, at styrene i skufferne er korrekt placeret i forhold til den størrelse, som det ilagte udskriftsmedie har. Sørg for, at styrene ikke skubbes for hårdt ind mod stakken af udskriftsmedie.
- Kontroller, at alle kabler, der er sluttet til printeren, er tilsluttet korrekt. Se *installationsarket* for at få flere oplysninger.
- Hvis der opstår papirstop, skal du fjerne papir fra hele mediestien. Se *Brugervejledningen* på cd'en *Software og dokumentation* for at få oplysninger om mediestien.



# Vejledningen Udskriftsfejl

Sammenlign et sæt gentagne fejl i et udskriftsjob med mærkerne på en af de lodrette linjer. Den linje, der matcher fejlene i udskriftsjobbet, angiver, hvilken del der er skyld i fejlen.

Afstanden mellem disse to mærker angiver f.eks. en gentagende defekt, som opstår for hver 38,2 mm, hvilket betyder, at opladningsvalserne skal udskiftes.

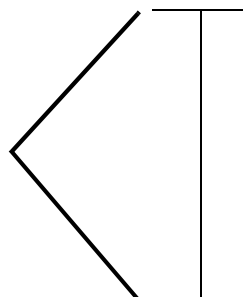

**Bemærk:** Hvis defekten vises på den udskrevne side af et enkeltark udskriftsjob, skal du udskifte **tonerkassetten**, før du udskifter **fuseren**.

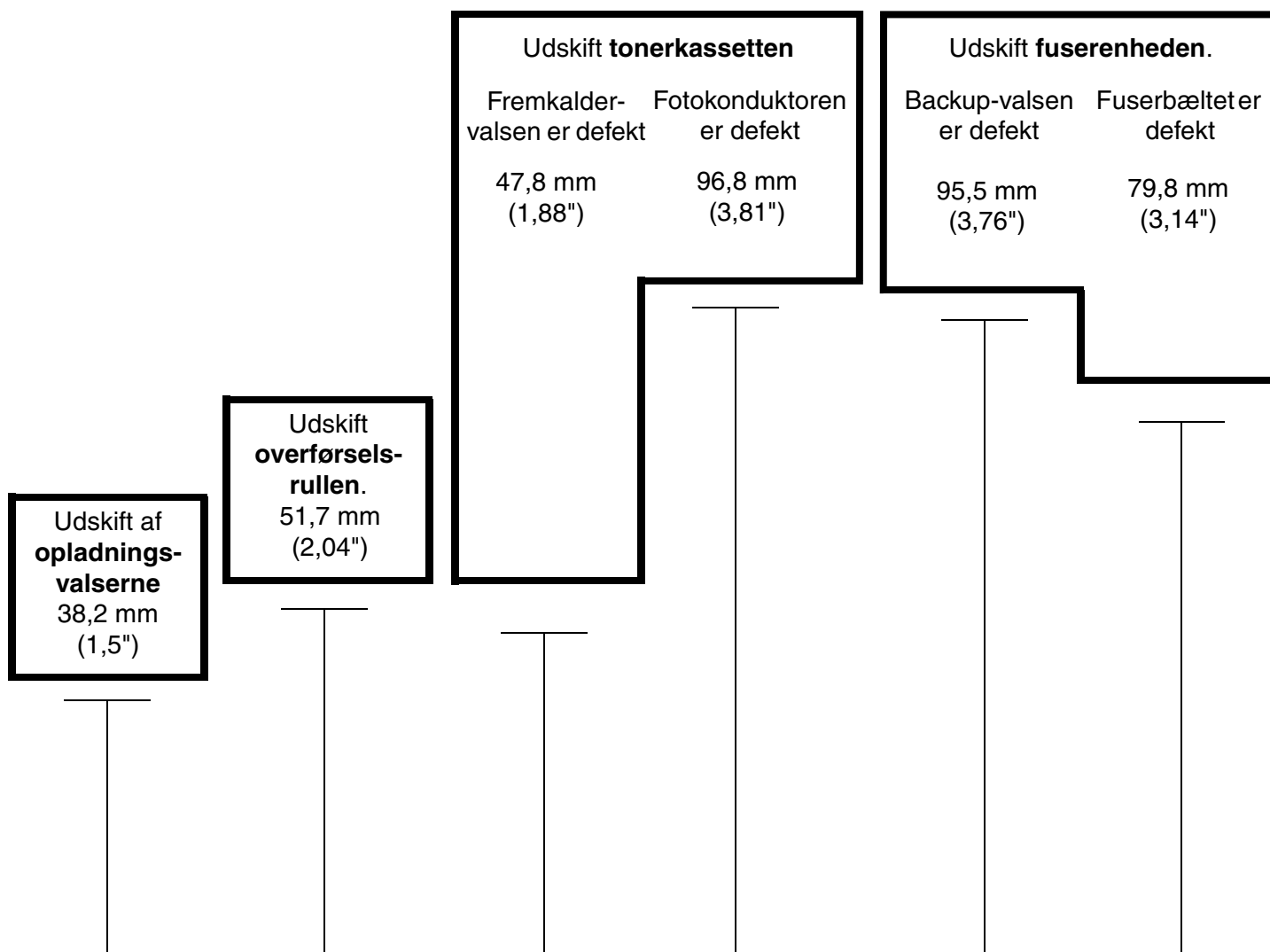

# Menuoversigt

Der findes en række menuer på kontrolpanelet, der gør det let at ændre printerindstillinger. Menuoversigten herunder viser, hvilke menuer og menupunkter der findes. Se *Vejledning til menuer og meddelelser* på cd'en *Software og dokumentation* for at få flere oplysninger om menupunkter. Enkelte menupunkter er muligvis ikke tilgængelige, da de er baseret på printermodellen eller installerede optioner.

**Papirmenu**

Standardkilde  
Papirformat/type  
Erstat med størrelse  
Papirstruktur  
Papirvægt  
Papirilægning  
Specialtyper  
Generel opsætning

**Rapporter**

Side med  
menuindstillinger  
Enhedsstatistik  
Side med  
netværksindstillinger  
Profiliste  
Udskriv fonts  
Udskriv demo

**Indstillinger**

Opsætningsmenu  
Finishingmenu  
Kvalitetsmenu  
Værktøjsmenu  
PostScript-menu  
PCL-emuleringsmenu

**Netværk/Porte**

TCP/IP  
Standardnetværk  
Standard USB  
AppleTalk

**Sikkerhed**

Jobudløb

**Hjælp**



Udskrivningsvejledning  
Vejledning til  
forbrugsstoffer  
Medievejledning  
Udskriftsfejl  
Menuoversigt  
Informationsvejledning  
Tilslutningsvejledning  
Vejledning til flytning af  
printer

## Om indikatorerne på kontrolpanelet

Kontrolpanelet består af følgende:

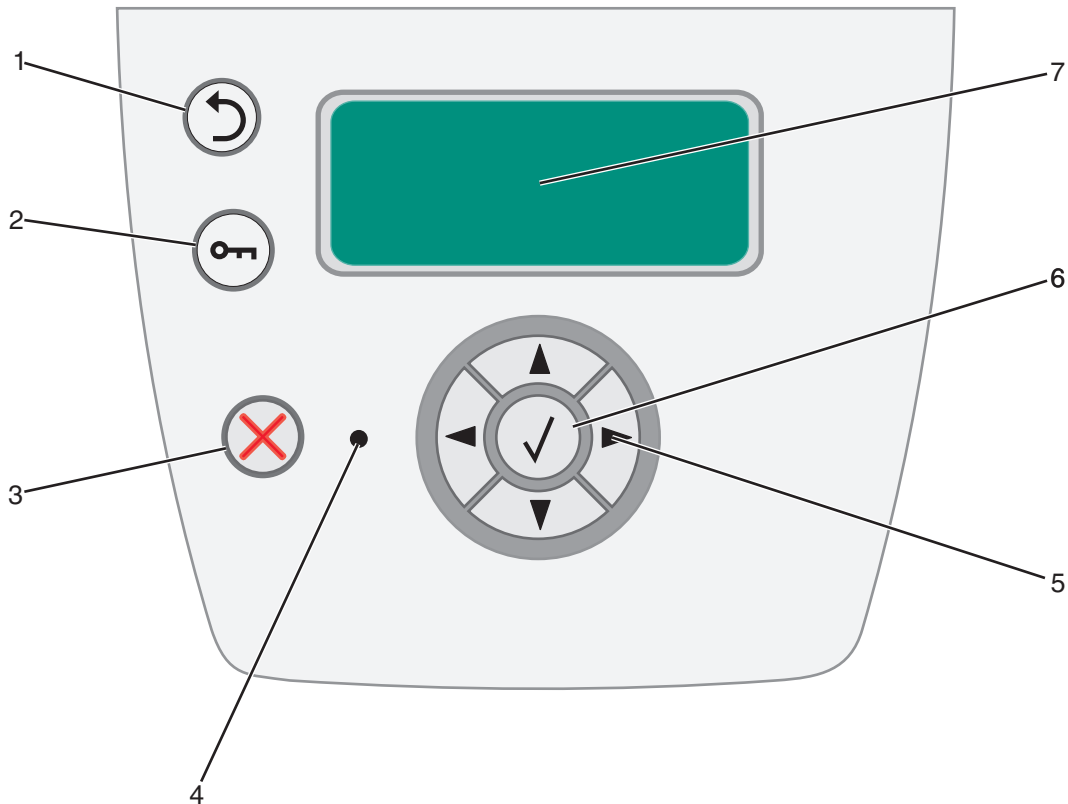
- Et LCD-panel med 4 linjer (Liquid Crystal Display), som kan vise både tekst og grafik.
- Otte knapper: Tilbage, Menu, Stop, Vælg, ◀, ▶, ▲ og ▼.
- Indikatorlampe

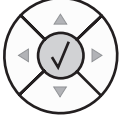

Knap eller element på kontrolpanelet	Funktion
<b>1 Tilbage</b> 	Tryk på knappen <b>Tilbage</b> for at vende tilbage til det sidste skærbillede. <b>Bemærk:</b> Ændringer, der er foretaget i et skærbillede, anvendes ikke, hvis du trykker på <b>Tilbage</b> .
<b>2 Menu</b> 	Tryk på <b>Menu</b> for at åbne menuindekset. <b>Bemærk:</b> Printeren skal være <b>klar</b> for at få adgang til menuindekset. En meddelelse, der indikerer, at menuer er utilgængelige, vises, hvis printeren ikke er klar.
<b>3 Stop</b> 	Tryk på <b>Stop</b> for at stoppe printerens mekaniske handling. Efter tryk på <b>Stop</b> , vises meddelelsen <b>stopper</b> . Når printeren er stoppet, viser statuslinjen i kontrolpanelet <b>stoppet</b> , og en liste med funktioner vises.

Knap eller element på kontrolpanelet	Funktion										
<b>4 Indikator</b>	<p>En tofarvet LED-enhed bruges på kontrolpanelet. En farve er grøn, og den anden farve er rød. Lyset angiver, om printeren er tændt, optaget, behandler et job eller kræver brugerhandling.</p> <table border="1" data-bbox="451 380 1312 600"> <thead> <tr> <th>Status</th> <th>Angiver</th> </tr> </thead> <tbody> <tr> <td>Slukket</td> <td>Strømmen er slukket</td> </tr> <tr> <td>Fast grøn</td> <td>Printeren er tændt, men ikke i brug.</td> </tr> <tr> <td>Blinker grønt</td> <td>Printer varmer op, behandler data eller udskriver et job.</td> </tr> <tr> <td>Fast rød</td> <td>Kræver brugerhandling.</td> </tr> </tbody> </table>	Status	Angiver	Slukket	Strømmen er slukket	Fast grøn	Printeren er tændt, men ikke i brug.	Blinker grønt	Printer varmer op, behandler data eller udskriver et job.	Fast rød	Kræver brugerhandling.
Status	Angiver										
Slukket	Strømmen er slukket										
Fast grøn	Printeren er tændt, men ikke i brug.										
Blinker grønt	Printer varmer op, behandler data eller udskriver et job.										
Fast rød	Kræver brugerhandling.										
<b>5 og 6 Navigationsknapper</b> 	<p>▲▲ Knapperne Op og Ned bruges til at flytte op og ned på listerne.  ▼▼ Når du navigerer rundt på en liste ved hjælp af knappen <b>Op</b> eller <b>Ned</b>, flyttes markøren en linje ad gangen. Tryk på knappen <b>Ned</b> nederst på skærmen ændrer skærmen til den næste hele side.</p> <p>◀▶ Knapperne Venstre og Højre bruges til at flytte rundt i en skærm, f.eks. flytte fra et menuindekselement til et andet. De bruges også til at rulle gennem tekst, der ikke passer til skærmen.</p> <p>⊙✓ Knappen Vælg bruges til at angive handling efter et valg. Tryk på <b>Vælg</b>, når markøren er ved siden af det ønskede valg, f.eks. efterfulgt af et link, overførsel af et konfigurationselement eller for at starte eller annullere et job.</p>										
<b>7 Display</b>	<p>Displayet viser meddelelser og grafik, der beskriver printerens aktuelle tilstand og angiver mulige printerproblemer, som du skal løse.</p> <p>Det øverste af displayet er overskriftslinjen. Hvis den findes, indeholder den grafik, der angiver, at <b>Tilbage</b>-knappen kan bruges. Den viser også aktuel status og status for forbrugsstoffer (advarsler). Hvis der findes flere advarsler, er hver advarsel adskilt med et komma.</p> <p>De andre tre linjer i displayet er skærmens brødtekst. Det er her, du kan få vist printerstatus, meddelelser om forbrugsstoffer, Vis mig-skærbilleder og foretagne valg.</p>										

Du kan finde flere oplysninger om kontrolpanelet i *Brugervejledningen* på cd'en *Software og dokumentation*.

# Informationsvejledning

Der findes mange publikationer, der hjælper dig med at forstå printeren og dens funktioner.

## Hjælpemenuer

Der findes hjælpemenuer på printeren. Du kan vælge at udskrive siderne enkeltvist eller udskrive alle siderne ved at vælge **Udskriv alt**.

Menupunkt:	Brug det for at:
Udskrivningsvejledning	Lægge mediet i printeren.
Vejledning til forbrugsstoffer	Bestille forbrugsstoffer.
Medievejledning	Se, hvilke medietyper der understøttes af printeren.
Udskriftsfejl	Udskriver udskriftsfejlarket.
Menuoversigt	Få vist alle tilgængelige menuer og menupunkter.
Informationsvejledning (denne side)	Finde flere oplysninger.
Tilslutningsvejledning	Tilslutte printeren som lokal printer eller netværksprinter.
Vejledning til flytning af printeren	Flytte printeren sikkert.

## Installationsark

*Installationsarket*, der leveres sammen med printeren, indeholder oplysninger om installation af printeren og dens optioner.

## Cd'en Software og dokumentation

Cd'en *Software og dokumentation*, der leveres sammen med printeren, indeholder en *Brugervejledning*, et *installationsark*, *Vejledning til menuer og meddelelser* og en kopi af hjælpemenuerne.

*Brugervejledning* indeholder oplysninger om ilægning af medie, bestilling af forbrugsstoffer, fejlfinding, udredning af papirstop og fjernelse af optioner. Den indeholder også administrative supportoplysninger.

*Vejledning til menuer og meddelelser* indeholder oplysninger om, hvordan man ændrer printerens indstillinger. Den beskriver de tilgængelige menuer, menupunkter under hver menu og tilgængelige værdier.

## Lexmarks websted

Kopier af *Brugervejledning*, *installationsarket*, *Vejledning til menuer og meddelelser* og hjælpemenuer findes på Lexmarks websted på [www.lexmark.com](http://www.lexmark.com).

## Andre sprog

*Brugervejledning*, *Vejledning til menuer og meddelelser* og hjælpemenuerne findes også på andre sprog på Cd'en *Software og dokumentation*.

# Tilslutningsvejledning

**Bemærk:** Ved lokal udskrivning skal du installere printersoftware (drivere) inden tilslutning af USB-kablet.

## Installation af printer og software til lokal udskrivning ved hjælp af Windows

1 Start cd'en *Software og dokumentation*, som leveres sammen med printeren.

2 Klik på **Installer printer og software**.

**Bemærk:** Nogle Windows-operativsystemer kræver, at du har administratorrettigheder til at installere printersoftware (drivere) på computeren.

3 Klik på **Accepter** for at acceptere licensaftalen.

4 Vælg **Foreslået**, og klik derefter på **Næste**.

Indstillingen Foreslået er standardinstallationen for lokal konfiguration. Hvis du skal installere hjælpeprogrammer, ændre indstillinger eller tilpasse enhedsdrivere, skal du vælge **Brugerdefineret**. Følg vejledningen på computerskærmen.

5 Vælg **Lokalt tilsluttet**, og klik derefter på **Udfør**.

**Bemærk:** Det tager et par minutter, inden driverne er helt indlæst.

6 Luk installationsprogrammet, der findes på cd'en med drivere.

7 Tilslut USB-kablet eller det parallelle kabel. Hvis du bruger USB-kablet, skal du kontrollere, at USB-symbolet på kablet passer til USB-symbolet på printeren.

**Bemærk:** Operativsystemer til Windows 98 SE, Windows Me, Windows 2000, Windows XP, og Windows Server 2003 understøtter USB-tilslutning. Visse UNIX-, Linux- og Macintosh-computere understøtter også USB-forbindelser. Se dokumentationen til computerens operativsystem for at se, om dit system understøtter USB.

8 Tilslut den ene ende af printerens netledning til stikket bag på printeren og den anden ende til en stikkontakt, der er korrekt jordforbundet.

9 Tænd printeren.

Hvis du tilslutter USB-kablet og tænder for printeren, bliver Windows-operativsystemet bedt om at køre "plug and play" for at installere printeren som en ny hardwareenhed. Installationen af printersoftware (drivere), der er udført i trin 1, skal opfylde kravene til "plug and play". Når "plug and play" er afsluttet, vises et printerobjekt i mappen Printere.

**Bemærk:** Når printeren har afsluttet de interne test, angiver meddelelsen **Klar**, at printeren er klar til at modtage job. Hvis der vises en anden meddelelse end **Klar** i displayet, skal du se cd'en *Software og dokumentation* for at få vejledning i at slette meddelelsen.

10 Send en testside til udskrift.

### **Brug af et parallelt kabel**

Du kan finde vejledning på det *Opsætningsark*, som leveres sammen med printeren.

### **Lokal udskrivning med Mac eller UNIX/Linux**

Du kan finde yderligere oplysninger i den dokumentation, som leveres sammen med operativsystemet.

## Installation af printer og software til netværksudskrivning i Windows

- 1 Kontroller, at printeren er slukket, og at stikket er taget ud af stikkontakten.
- 2 Slut printeren til et LAN-drop eller en hub ved hjælp af et Ethernet-kabel, der er kompatibelt med dit netværk.
- 3 Tilslut den ene ende af printerens netledning til stikket bag på printeren og den anden ende til en stikkontakt, der er korrekt jordforbundet.
- 4 Tænd printeren.

**Bemærk:** Når printeren har afsluttet de interne test, angiver meddelelsen **Klar**, at printeren er klar til at modtage job. Hvis der vises en anden meddelelse end **Klar** i displayet, skal du se cd'en *Software og dokumentation* for at få vejledning i at slette meddelelsen.

- 5 Gå til en computer på samme netværk, og start cd'en med drivere, der fulgte med printeren.
- 6 Klik på **Installer printer og software**.
- 7 Klik på **Accepter** for at acceptere licensaftalen.
- 8 Vælg **Foreslået**, og klik derefter på **Næste**.
- 9 Vælg **Tilslut til netværk**, og klik derefter på **Næste**.
- 10 Vælg din printermodel på listen, og klik derefter på **Næste**.
- 11 Vælg din printerport på listen, og klik derefter på **Udfør** for at afslutte installationen. Der oprettes et printerobjekt i mappen Printere på computeren.

Hvis din printerport ikke vises, skal du klikke på **Tilføj port**. Indtast de nødvendige oplysninger for at oprette en ny printerport. Vælg funktionen til at oprette en Enhanced TCP/IP-netværksport. Andre portfunktioner giver dig ikke den fulde funktionalitet.

- 12 Send en testside til udskrift.

### **Netværksudskrivning ved hjælp af Mac, UNIX/Linux eller NetWare**

Oplysninger om denne support findes i *Brugervejledningen* på cd'en *Software og dokumentation*, der fulgte med printeren.

Du kan finde flere oplysninger på cd'en *Software og dokumentation*, der leveres sammen med printeren. Start cd'en, og klik på **Vis dokumentation**.

# Sådan flytter du printeren

Følg disse retningslinjer for at flytte printeren til et andet sted.



**FORSIGTIG:** Følg disse retningslinjer for at undgå, at du selv eller printeren lider overlast:

- Sluk altid for printeren, inden du flytter den.
- Tag netledningen ud af stikket i væggen, inden du tager den ud af printeren.
- Tag alle ledninger og kabler ud af printeren, inden du flytter den.
- Fjern optionsskuffen, før du flytter printeren.

**Bemærk:** Skader på printeren, der skyldes forkert håndtering, dækkes ikke af printerens garanti.

## Flytning af printer og optioner til et andet sted

Hvis printeren skal flyttes over en ujævn overflade, skal den først løftes væk fra optionerne inden flytningen.

Printeren og optionerne kan flyttes til et andet sted på en sikker måde ved at følge nedenstående retningslinjer:

- Printeren skal holdes oprejst.
- Hvis der bruges en vogn til at transportere printeren, skal den kunne støtte hele printerens underside. Hvis der bruges en vogn til optionerne, skal den kunne støtte optionernes mål.
- Udsæt ikke printeren eller optionerne for voldsomme rystelser, da det kan beskadige dem.