

Help bij afdrukken

Maak optimaal gebruik van de printer door de laden op de voorgeschreven wijze met papier te vullen en de soorten en formaten van het afdruk materiaal in te stellen.

Papier plaatsen

Algemene richtlijnen

- Plaats niet te veel papier in de papierladen.
- Zorg ervoor dat de stapel niet hoger is dan de maximale hoogte die met labels wordt aangegeven op de papiergeleiders. Als er te veel papier is geplaatst, kan het papier in de printer vastlopen.
- Gebruik nooit meerdere soorten afdruk materiaal in één lade.

Afdruk materiaal plaatsen in de standaardlade voor 250 vel

Verwijder een lade nooit tijdens de uitvoering van een afdruktaak of als het indicatielampje op het bedieningspaneel knippert. Dit zou een papierstoring kunnen veroorzaken.

- 1 Verwijder de lade.

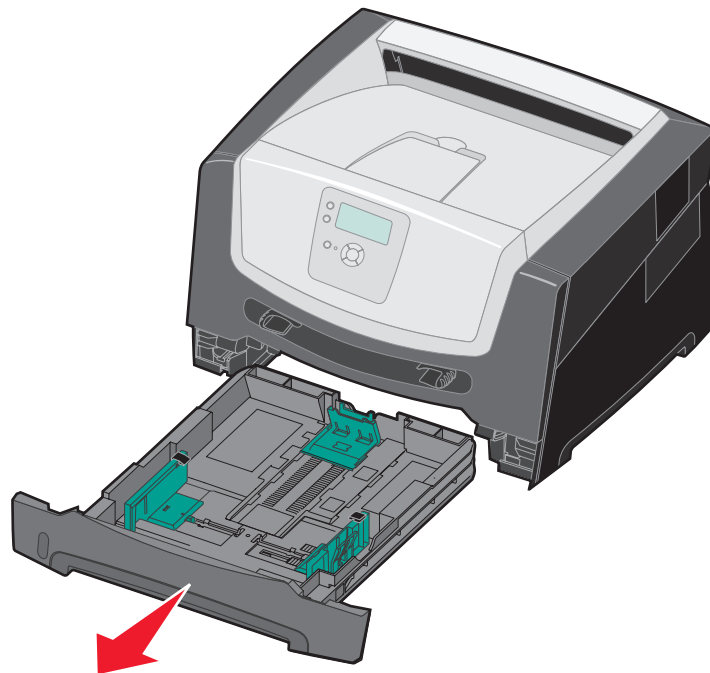

Opmerking: als u papier van Legal- of Folio-formaat wilt plaatsen, moet u de papierlade langer maken. Raadpleeg “De lade langer maken voor papier van Legal- of Folio-formaat” voor instructies.

- 2 Druk de hendel van de papiergeleider aan de zijkant in en schuif de geleider naar de buitenkant van de lade.
- 3 Druk de hendel van de papiergeleider aan de achterkant in en schuif de geleider naar de juiste positie voor het formaat afdruk materiaal dat u wilt plaatsen.

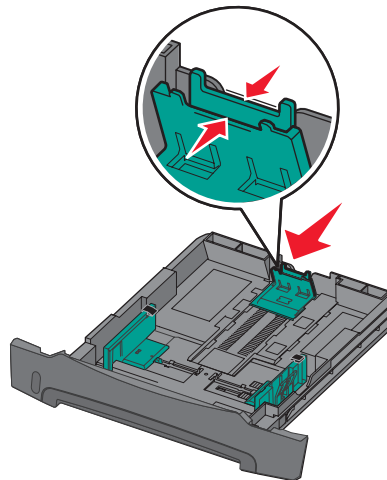

- 4 Buig de vellen enkele malen om ze los te maken en waaier ze vervolgens uit. Vouw of kreuk het papier niet. Maak op een vlakke ondergrond de stapel recht.

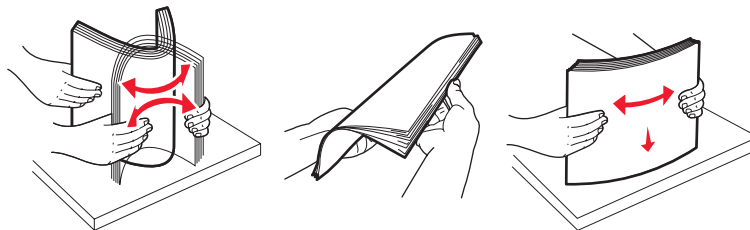

- 5 Plaats het afdruk materiaal in de lade.

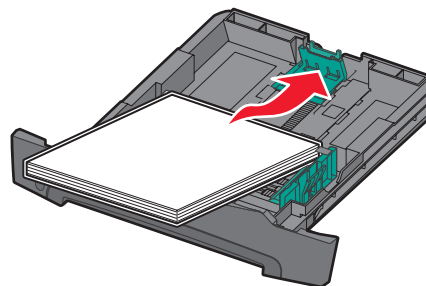

Opmerking: plaats papier met een briefhoofd in de lade met de voorbedrukte zijde naar beneden. De bovenste rand van het vel met het logo moet tegen de voorzijde van de lade worden geplaatst.

Zorg ervoor dat het afdruk materiaal niet boven de aangegeven maximale hoogte uitkomt. Als er te veel papier is geplaatst, kan het papier in de printer vastlopen.

- 6 Druk de hendel aan de zijkant van de papiergeleider in en schuif de geleider naar binnen, tot deze licht tegen de zijkant van afdruk materiaal rust.

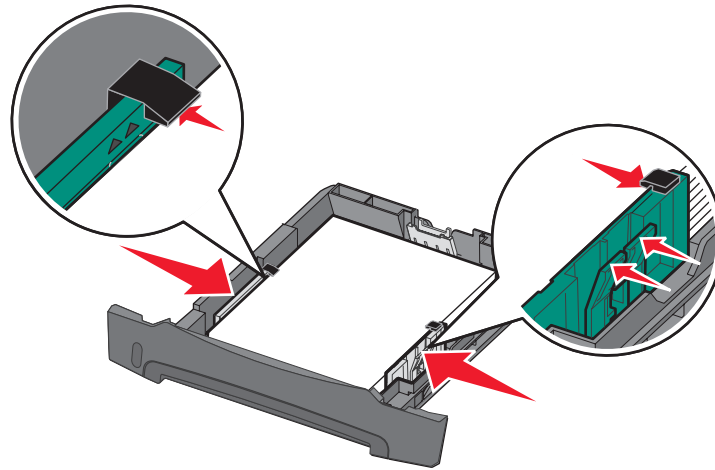

- 7 Plaats de lade weer in de printer.

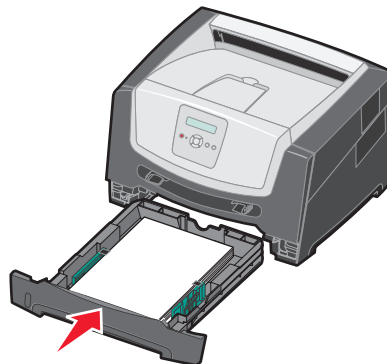

- 8 Klap de papiersteun voor de uitvoerlade uit.

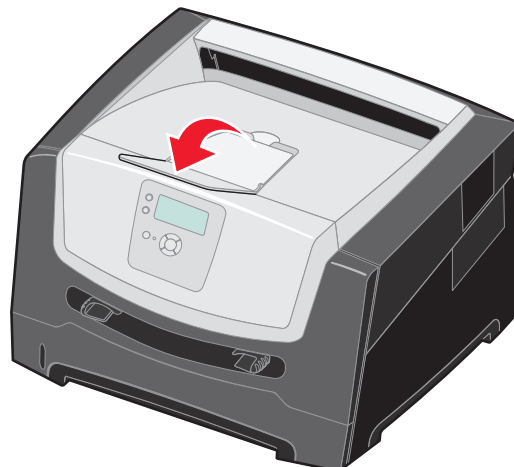

De lade langer maken voor papier van Legal- of Folio-formaat

Als u papier van Legal- of Folio-formaat wilt plaatsen, moet u de lade langer maken. Desgewenst kunt u ook een optionele stofkap aanbrengen op de achterkant van de printer, zodat de lade is beschermd wanneer deze is verlengd.

- 1 Druk op de vergrendeling achter op de lade.
- 2 Trek het verlengstuk uit de lade tot het vastklikt.

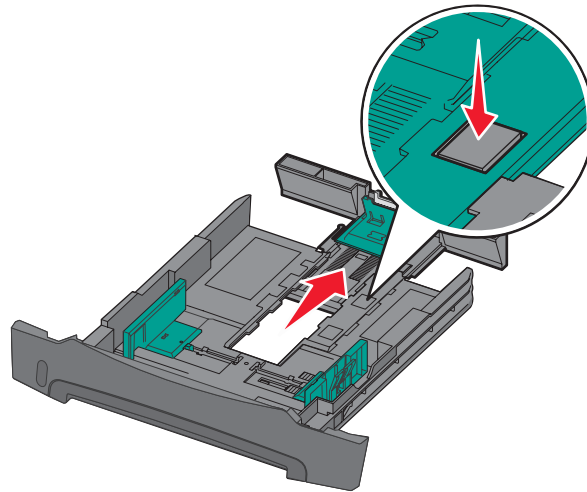

De stofkap plaatsen

Met de stofkap houdt u de papierlade schoon. Hiermee voorkomt u ook dat de lade uit positie raakt terwijl deze is verlengd.

Opmerking: de stofkap is wellicht niet beschikbaar voor alle modellen.

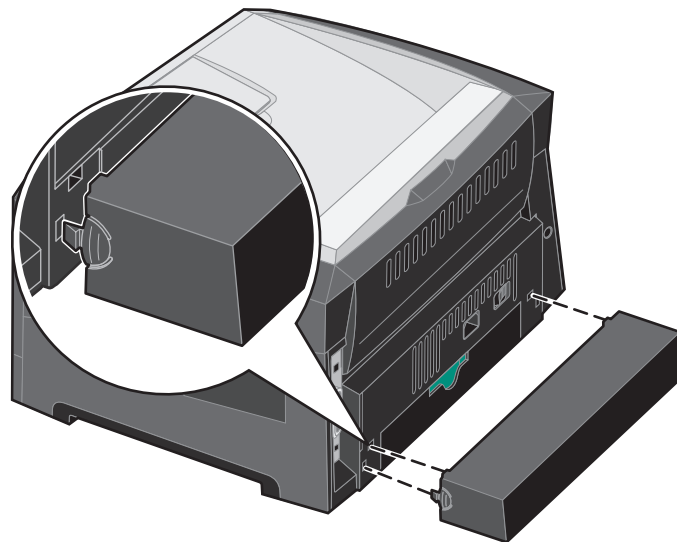







U bevestigt een optionele stofkap aan de achterzijde van de printer door de tabs op de stofkap op gelijke hoogte te brengen met de openingen in de printer en de kap in de openingen *vast te klikken*.

De papiersoort en het papierformaat instellen

Nadat u de papiersoort en het papierformaat hebt ingesteld, worden laden met hetzelfde formaat en dezelfde soort papier automatisch gekoppeld door de printer.

Opmerking: als u afdruk materiaal van hetzelfde formaat plaatst als voorheen, hoeft u de instelling Papierformaat niet te wijzigen.

De papiersoort en het papierformaat instellen:

- 1 Druk op het bedieningspaneel op .
- 2 Druk op ▼ totdat ✓ **Menu Papier** verschijnt, en druk vervolgens op .
- 3 Druk op ▼ totdat ✓ **Papierformaat/-soort** verschijnt, en druk vervolgens op .
- 4 Druk op ▼ totdat ✓ **Formaat/soort lade <x>** verschijnt, en druk vervolgens op .
- 5 Druk op ▼ totdat ✓ verschijnt naast het formaat van het afdruk materiaal dat u hebt geplaatst, en druk vervolgens op .
- 6 Druk op ► totdat de soort afdruk materiaal verschijnt die u hebt geplaatst, en druk vervolgens op .
- 7 Druk herhaaldelijk op  om terug te keren naar de stand **Gereed**.

Afdrukken op speciaal afdruk materiaal

De term *Afdruk materiaal* omvat papier, karton, transparanten, etiketten en enveloppen. De laatste vier soorten worden soms *speciaal afdruk materiaal* genoemd. Volg deze instructies om af te drukken op speciaal afdruk materiaal.

- 1 Plaats het afdruk materiaal volgens de specificaties van de lade die u gebruikt. Raadpleeg "Papier plaatsen" op pagina 1 voor hulp.
- 2 Stel op het bedieningspaneel van de printer de papiersoort en het papierformaat in van het afdruk materiaal dat u hebt geplaatst. In de *Gebruikershandleiding* op de cd *Software en documentatie* die bij de printer is geleverd vindt u meer informatie.
- 3 Stel in de softwaretoepassing op de computer de papiersoort, het papierformaat en de bron in voor het afdruk materiaal dat u hebt geplaatst.
 - a Selecteer in een tekstverwerker, spreadsheet, browser of andere toepassing **Bestand** → **Afdrukken**.
 - b Klik op **Eigenschappen** (of **Opties**, **Printer** of **Instellingen**, afhankelijk van de toepassing) om de instellingen van het printerstuurprogramma te bekijken.
 - c Selecteer de lade met het speciale afdruk materiaal in de keuzelijst voor de **mediabron**.
 - d Selecteer de soort afdruk materiaal (transparanten, enveloppen, enzovoort) in de keuzelijst voor de **mediasoort**.
 - e Selecteer het formaat van het speciale afdruk materiaal in de keuzelijst voor het **mediaformaat**.
- 4 Klik op **OK**, en verstuur de afdruktaak zoals u dat altijd doet.

Voor meer informatie

Voor informatie over	Zie
afdruk materiaal	Help afdrukmat. in het menu Help
papier in de handmatige invoer plaatsen	de <i>Gebruikershandleiding</i> op de cd <i>Software en documentatie</i>
de lader voor 550 vel vullen	

Help bij supplies

In de volgende tabel staan de artikelnummers om artikelen te bestellen:

Artikelnummer	Beschrijving	Gemiddeld rendement
Wereldwijd		
E250X22G	Fotoconductorkit	Maximaal 30.000 standaardpagina's ¹
Voor de VS en Canada³		
E450A21A	Toner cartridge	6.000 standaardpagina's ²
E450H21A	Toner cartridge met hoog rendement	11.000 standaardpagina's ²
E450A11A	Retourneerprogramma voor lege cartridges	6.000 standaardpagina's ²
E450H11A	Retourneerprogramma toner cartridge met hoog rendement	11.000 standaardpagina's ²
Voor Europa, het Midden-Oosten en Afrika⁴		
E450A21E	Toner cartridge	6.000 standaardpagina's ²
E450H21E	Toner cartridge met hoog rendement	11.000 standaardpagina's ²
E450A11E	Retourneerprogramma voor lege cartridges	6.000 standaardpagina's ²
E450H11E	Retourneerprogramma toner cartridge met hoog rendement	11.000 standaardpagina's ²
Voor Azië Pacific⁵		
E450A21P	Toner cartridge	6.000 standaardpagina's ²
E450H21P	Toner cartridge met hoog rendement	11.000 standaardpagina's ²
E450A11P	Retourneerprogramma voor lege cartridges	6.000 standaardpagina's ²
E450H11P	Retourneerprogramma toner cartridge met hoog rendement	11.000 standaardpagina's ²
Voor Midden- en Zuid-Amerika⁶		
E450A21L	Toner cartridge	6.000 standaardpagina's ²
E450H21L	Toner cartridge met hoog rendement	11.000 standaardpagina's ²
E450A11L	Retourneerprogramma voor lege cartridges	6.000 standaardpagina's ²
E450H11L	Retourneerprogramma toner cartridge met hoog rendement	11.000 standaardpagina's ²

¹ Ongeveer 5 % dekking.

² Rendementswaarde conform ISO/IEC 19752.

³ Alleen bestemd voor gebruik in de Verenigde Staten en Canada.

⁴ Alleen bestemd voor gebruik in Europa, het Midden-Oosten en Afrika.

⁵ Alleen bestemd voor gebruik in Azië Pacific, Australië en Nieuw-Zeeland.

⁶ Alleen bestemd voor gebruik in Midden- en Zuid-Amerika.

Raadpleeg de *Gebruikershandleiding* op de cd *Software en documentatie* voor meer informatie over zuinig omgaan met supplies.

Help bij afdrukmetaal

De printer ondersteunt de volgende formaten afdrukmetaal. Met de instelling Universal kunt u aangepaste formaten selecteren tot aan het opgegeven maximum.

Legenda: ✓ — ondersteund ✗ — niet ondersteund				
Formaat afdrukmetaal	Afmetingen	Lade voor 250 vel	Handmatige invoer	Optionele lader voor 550 vel
A4	210 x 297 mm	✓	✓	✓
A5*	148 x 210 mm	✓	✓	✓
A6	105 x 148 mm	✓	✓	✓
JIS B5	182 x 257 mm	✓	✓	✓
Letter	215,9 x 279,4 mm	✓	✓	✓
Legal	215,9 x 355,6 mm	✓	✓	✓
Executive	184,2 x 266,7 mm	✓	✓	✓
Folio	216 x 330 mm	✓	✓	✓
Statement	139,7 x 215,9 mm	✓	✓	✓
Universal*	98,4 x 89,0 mm tot 297,0 x 431,8 mm	✓	✓	✓
7 ¾-envelop (Monarch)	98,4 x 190,5 mm	✗	✓	✗
Com 9-envelop	98,4 x 225,4 mm	✗	✓	✗
Com 10-envelop	104,8 x 241,3 mm	✗	✓	✗
DL-envelop	110 x 220 mm	✗	✓	✗
C5-envelop	162 x 229 mm	✗	✓	✗
B5-envelop	176 x 250 mm	✗	✓	✗

* Universele maten:

- Lade voor 250 vel: 89–216 x 210–356 mm
- Lader voor 550 vel: 148–216 x 210–356 mm
- Handmatige invoer: 76–216 x 127–356 mm (inclusief kaarten van 76 x 127 mm)

Afdruk materiaal bewaren

Gebruik de volgende richtlijnen voor een correcte opslag van afdruk materiaal. Zo kunt u invoerproblemen en een onregelmatige afdrukkwaliteit voorkomen:

- U kunt het afdruk materiaal het beste bewaren in een omgeving met een temperatuur van rond de 21 °C en een relatieve vochtigheid van 40%.

De meeste fabrikanten van etiketten bevelen een omgeving aan tussen 18 en 24 °C met een relatieve vochtigheid van 40% tot 60%.

- Bewaar dozen met afdruk materiaal bij voorkeur op een pallet of een plank en niet op de vloer.
- Als u losse pakken afdruk materiaal niet in de oorspronkelijke doos bewaart, leg deze dan op een vlakke ondergrond zodat de randen niet omkrullen of kreuken.
- Plaats niets boven op de pakken met afdruk materiaal.
- Bewaar papier altijd in de originele verpakking en pak het pas uit als u het in de printer gaat plaatsen.

Papierstoringen voorkomen

De volgende tips kunnen helpen om papierstoringen te voorkomen:

- Gebruik uitsluitend aanbevolen papier of speciaal afdruk materiaal (beide worden 'afdruk materiaal' genoemd).
- Plaats nooit te veel afdruk materiaal in de laden. Zorg ervoor dat de stapel niet hoger is dan de maximale stapelhoogte die met een lijntje wordt aangegeven op de etiketten in de laden.
- Plaats nooit gekreukt, gevouwen, vochtig of kromgetrokken afdruk materiaal.
- Buig het afdruk materiaal, waaier ze uit en maak er een rechte stapel van voordat u het materiaal in de printer plaatst. Als er storingen met het afdruk materiaal optreden, probeer dan om het afdruk materiaal per vel via de handmatige invoer in te voeren.
- Gebruik geen afdruk materiaal dat u zelf op maat hebt gesneden of geknipt.
- Plaats geen afdruk materiaal van verschillend formaat, verschillend gewicht of verschillende soorten in dezelfde lade.
- Zorg ervoor dat de aanbevolen afdrukszijde voor enkel- of dubbelzijdig afdrukken in de lade is geplaatst.
- Bewaar het afdruk materiaal in een geschikte omgeving. Zie "Afdruk materiaal bewaren".
- Verplaats en verwijder de laden nooit tijdens de uitvoering van een afdruktaak.
- Duw alle laden stevig in de printer nadat u ze hebt gevuld.
- Zorg ervoor dat de geleiders in de laden correct zijn ingesteld voor het geplaatste formaat. De geleiders mogen niet te strak tegen de stapel afdruk materiaal zijn gedrukt.
- Controleer of alle kabels goed op de printer zijn aangesloten. Raadpleeg de *Installatiekaart* voor meer informatie.
- In het geval van een papierstoring moet u de gehele papierbaan vrijmaken. Zie de *Gebruikershandleiding* op de cd *Software en documentatie* voor informatie over de papierbaan.

Handleiding voor afdrukstoringen

Vergelijk een reeks herhaalde storingen op een afdruk met de markeringen op de storingen van de verticale lijnen. De lijn die het best overeenkomt met de storingen op de afdruk, geeft aan welk onderdeel mogelijk de storing veroorzaakt.

De afstand tussen deze twee markeringen komt bijvoorbeeld overeen met een storing na elke 38,2 mm, wat inhoudt dat de laadrollers mogelijk moeten worden vervangen.

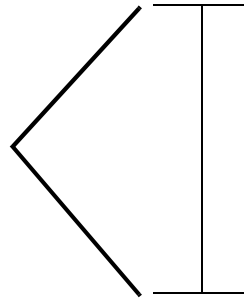

Opmerking: als de storing op de bedrukte zijde van een enkelzijdige afdraktaak verschijnt, dient u de **tonercartridge** te vervangen voordat u het **verhittingsstation** vervangt.

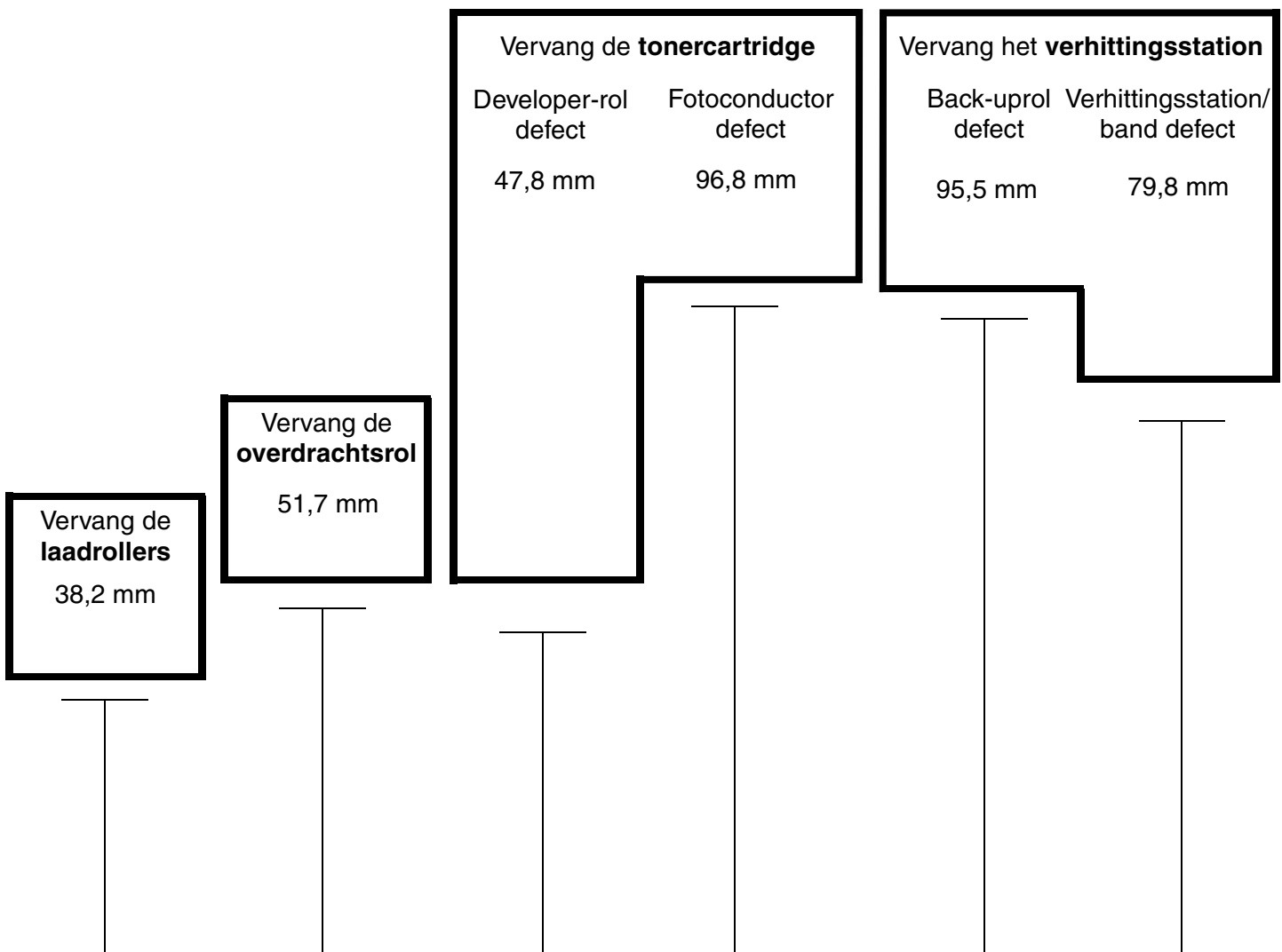

Menuoverzicht

Via het bedieningspaneel hebt u toegang tot een aantal menu's die het wijzigen van printerinstellingen vereenvoudigen. In het volgende menuoverzicht worden de beschikbare menu's en menu-items weergegeven. Raadpleeg de *Handleiding voor menu's en berichten* op de cd *Software en documentatie*. Sommige menu-items zijn mogelijk niet beschikbaar, afhankelijk van het printermodel of de geïnstalleerde opties.



Menu Papier Standaardbron Papierformaat/-soort Ander formaat Papierstructuur Papiergewicht Papier plaatsen Aangepaste soorten Universal-instelling	Rapporten Pagina Menu-instellingen Apparaatstatistieken Pagina Netwerkinstellingen Profielenlijst Lettertypen afdrukken Voorbeeld afdrukken	Instellingen Menu Instellingen Menu Afwerking Menu Kwaliteit Menu Extra Menu PostScript Menu PCL Emul	Netwerk/Poorten TCP/IP Standaardnetwerk Standaard-USB AppleTalk	Beveiliging Vervaltijd taak
				Help Help bij afdrukken Help bij supplies Help afdrukmat. Afdrukfouten Menu Map Informatie Aansluit.gids Help bij transport



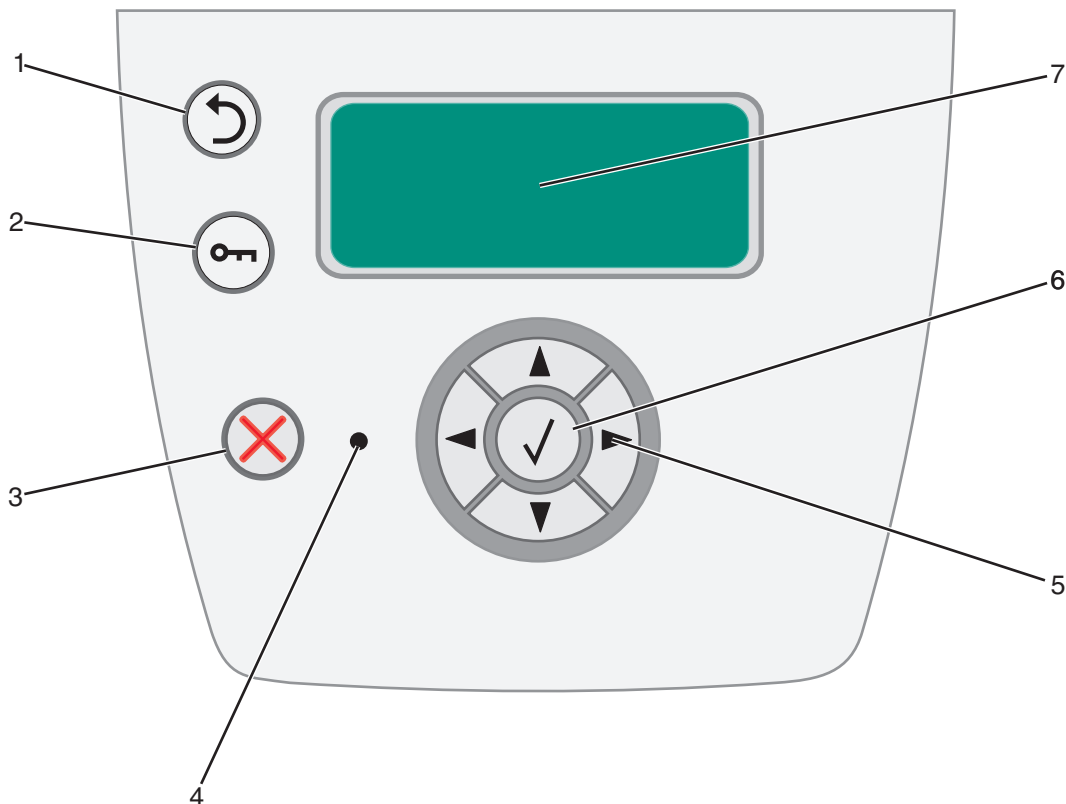

Informatie over het bedieningspaneel

Het bedieningspaneel bestaat uit de volgende onderdelen:

- Een 4-regelig LCD-display (liquid crystal display) waarop zowel afbeeldingen als tekst kunnen worden weergegeven.
- Acht knoppen: Terug, Menu, Stop, Selecteren, ◀, ▶, ▲ en ▼.
- Indicatielampje

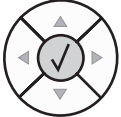

Knop of item op bedieningspaneel	Functie
1 Terug 	Druk op de knop Terug om terug te gaan naar het scherm dat als laatste is bekeken. Opmerking: wijzigingen die zijn aangebracht op een scherm worden niet toegepast als u op de knop Terug drukt.
2 Menu 	Druk op de knop Menu om het menuoverzicht te openen. Opmerking: de printer moet in de stand Gereed staan om het menuoverzicht te kunnen openen. Er verschijnt een bericht waarin wordt aangegeven dat de menu's niet beschikbaar zijn als de printer niet gereed is.
3 Stop 	Druk op de knop Stop om de mechanische werking van de printer te stoppen. Nadat u op Stop hebt gedrukt, wordt het bericht Stoppen weergegeven. Nadat de printer is gestopt, wordt Gestopt weergegeven op de statusregel van het bedieningspaneel en verschijnt een lijst met opties.

Knop of item op bedieningspaneel	Functie										
<p>4 Indicatielampje</p>	<p>Op het bedieningspaneel is een tweekleurige LED (groen en rood) beschikbaar. De lampjes geven aan of de voeding van de printer is ingeschakeld, of de printer bezet of inactief is, of de printer bezig is met het verwerken van een taak en of ingrijpen van de gebruiker is vereist.</p> <table border="1" data-bbox="451 405 1312 653"> <thead> <tr> <th>Status</th> <th>Betekenis</th> </tr> </thead> <tbody> <tr> <td>Uit</td> <td>Voeding is uitgeschakeld.</td> </tr> <tr> <td>Brandt groen</td> <td>De printer staat aan, maar is niet actief.</td> </tr> <tr> <td>Knippert groen</td> <td>De printer is bezig met opwarmen, het verwerken van gegevens of het afdrukken van gegevens.</td> </tr> <tr> <td>Brandt rood</td> <td>Ingrijpen van gebruiker is vereist.</td> </tr> </tbody> </table>	Status	Betekenis	Uit	Voeding is uitgeschakeld.	Brandt groen	De printer staat aan, maar is niet actief.	Knippert groen	De printer is bezig met opwarmen, het verwerken van gegevens of het afdrukken van gegevens.	Brandt rood	Ingrijpen van gebruiker is vereist.
Status	Betekenis										
Uit	Voeding is uitgeschakeld.										
Brandt groen	De printer staat aan, maar is niet actief.										
Knippert groen	De printer is bezig met opwarmen, het verwerken van gegevens of het afdrukken van gegevens.										
Brandt rood	Ingrijpen van gebruiker is vereist.										
<p>5 en 6 Navigatieknoppen</p> 	<p> De knoppen Omhoog en Omlaag worden gebruikt om door lijsten te bladeren.</p> <p> Als u door een lijst navigeert met de knop Omhoog of Omlaag, wordt de cursor telkens met één regel tegelijk verplaatst. Als u op de knop Omlaag onder aan het scherm drukt, wordt de volgende volledige pagina weergegeven op het scherm.</p> <p> De knoppen Links en Rechts worden gebruikt om binnen een scherm te navigeren, bijvoorbeeld om van het ene item in het menuoverzicht naar het andere item te gaan. Ook worden de knoppen gebruikt om door tekst te bladeren die niet op het scherm past.</p> <p> De knop Selecteren wordt gebruikt om een actie te initiëren na een selectie. Druk op Selecteren als de cursor naast de gewenste selectie staat, zoals het volgen van een koppeling of het verzenden van een configuratie-item, of wanneer u een taak wilt starten of annuleren.</p>										
<p>7 Display</p>	<p>Op het display worden berichten en afbeeldingen weergegeven over de huidige status van de printer en mogelijke problemen die opgelost moeten worden.</p> <p>De bovenste regel van het display is de kopregel. Indien van toepassing bevat het display de afbeelding die aangeeft dat de knop Terug kan worden gebruikt. Ook worden op het display de huidige status en de status van de supplies (waarschuwingen) weergegeven. Als er meerdere waarschuwingen zijn, wordt er een komma weergegeven tussen de verschillende waarschuwingen.</p> <p>De andere drie regels van het display vormen de hoofdtekst van het scherm. Hier kunt u de printerstatus, berichten over supplies en schermen "Laten zien" bekijken en selecties uitvoeren.</p>										

Raadpleeg de *Gebruikershandleiding* op de cd *Software en documentatie* voor meer informatie over het bedieningspaneel.

Handleiding met informatie

Er zijn talrijke handleidingen beschikbaar om u te helpen de printer en de functies ervan te begrijpen.

De pagina's van het menu Help

De printer heeft interne Help-menupagina's. U kunt elke pagina afzonderlijk afdrukken, of **Alles afdrukken** selecteren om alles af te drukken.

Menu-item:	Functie:
Help bij afdrukken	Informatie weergeven over het plaatsen van afdruk materiaal in de printer.
Help bij supplies	Informatie weergeven over het bestellen van supplies.
Help afdrukmat.	Informatie weergeven over welke soorten afdruk materiaal worden ondersteund door de printer.
Afdrukfouten	Hiermee drukt u de pagina Afdrukfouten af.
Menu Map	Overzicht weergeven van alle beschikbare menu's en menu-items.
Informatie (deze pagina)	Hiermee kunt u extra informatie zoeken.
Aansluit.gids	Informatie weergeven over het aansluiten van de printer als een lokale printer of een netwerkprinter.
Help bij transport	Informatie weergeven over het probleemloos verplaatsen van de printer.

Installatiekaart

De *installatiekaart* die bij de printer is geleverd bevat informatie over het instellen van de printer en de opties ervan.

Cd Software en documentatie

De cd *Software en documentatie* die bij uw printer is geleverd, bevat een *Gebruikershandleiding*, *Installatiekaart*, *Handleiding voor menu's en berichten*, en de pagina's van het menu Help.

In de *Gebruikershandleiding* treft u informatie aan over het plaatsen van afdruk materiaal, het bestellen van supplies, het oplossen van problemen, het verhelpen van papierstoringen, en het verwijderen van onderdelen. De handleiding bevat ook ondersteuningsinformatie voor beheerders.

De *Handleiding voor menu's en berichten* bevat informatie over het wijzigen van de printerinstellingen. Deze informatie beschrijft de beschikbare menu's, de menu-items onder elk menu, en de beschikbare waarden.

Website Lexmark

U kunt de *Gebruikershandleiding*, de *Installatiekaart*, de *Handleiding voor menu's en berichten* en de pagina's van het menu Help vinden op de website van Lexmark op **www.lexmark.com**.

Andere talen

De *Gebruikershandleiding*, de *Handleiding voor menu's en berichten* en de pagina's van het menu Help zijn ook beschikbaar in andere talen op de cd *Software en documentatie*.

Aansluitingengids

Opmerking: voor lokaal afdrukken moet u de printersoftware (stuurprogramma's) installeren alvorens de USB-kabel aan te sluiten.

De printer en software voor lokaal afdrukken installeren met Windows

1 Start de cd *Software en documentatie* die bij de printer is geleverd.

2 Klik op **Install Printer and Software** (Printer en software installeren).

Opmerking: bij sommige Windows-besturingssystemen hebt u toegang als beheerder nodig om de printersoftware (stuurprogramma's) op de computer te kunnen installeren.

3 Klik op **Agree** (Akkoord) om aan te geven dat u akkoord gaat met de licentieovereenkomst.

4 Selecteer **Suggested** (Aanbevolen) en klik vervolgens op **Next** (Volgende).

De optie Suggested (Aanbevolen) is de standaardinstallatie voor lokaal gebruik. Als u hulpprogramma's wilt installeren, instellingen wilt wijzigen of de stuurprogramma's wilt aanpassen, selecteert u **Custom** (Aangepast). Volg de aanwijzingen op het beeldscherm.

5 Selecteer **Local Attach** (Lokaal aangesloten) en klik op **Finish** (Voltooien).

Opmerking: het laden van de stuurprogramma's kan enige minuten duren.

6 Sluit de installatie-toepassing op de cd met stuurprogramma's.

7 Sluit de USB-kabel of de parallelle kabel aan. Als u de USB-kabel gebruikt, zorg dan dat het USB-symbool op de kabel overeenkomt met het USB-symbool op de printer.

Opmerking: de besturingssystemen Windows 98 SE, Windows Me, Windows 2000 en Windows XP en Windows Server 2003 ondersteunen USB-aansluitingen. Op sommige UNIX-, Linux- en Macintosh-computers worden USB-aansluitingen ook ondersteund. In de documentatie bij het besturingssysteem van de computer kunt u nagaan of het systeem USB ondersteunt.

8 Steek de stekker aan het ene uiteinde van het netsnoer van de printer in de connector aan de achterkant van de printer en de stekker aan het andere uiteinde in een geaard stopcontact.

9 Zet de printer aan.

Als u de USB-kabel aansluit en de printer aanzet, zal het besturingssysteem van Windows de plug-en-play schermen tonen om de printer als een nieuw hardwareapparaat te installeren. De installatie van de printersoftware (stuurprogramma's) die in stap 1 uitgevoerd is, moet aan de vereisten van plug-en-play voldoen. Als plug-en-play is voltooid, zal in de map Printers een printerobject worden weergegeven.

Opmerking: nadat de printer een aantal interne tests heeft uitgevoerd, geeft het bericht **Gereed** aan dat de printer gereed is om taken te ontvangen. Als er andere berichten dan **Gereed** verschijnen op de display, volgt u de instructies op de cd *Software en documentatie* om het bericht te wissen.

10 Geef de opdracht om een testpagina af te drukken.

Een parallelle kabel gebruiken

Raadpleeg voor instructies de *Installatiekaart* die bij de printer is geleverd.

Lokaal afdrukken met Mac of UNIX/Linux

Raadpleeg de documentatie die bij uw besturingssysteem is geleverd voor gedetailleerde instructies.

De printer en software voor afdrukken via het netwerk installeren met Windows

- 1 Zorg dat de printer is uitgeschakeld en het netsnoer uit het stopcontact is verwijderd.
- 2 Sluit de printer aan op een LAN of een hub met een Ethernet-kabel die compatibel is met het netwerk.
- 3 Steek de stekker aan het ene uiteinde van het netsnoer van de printer in de connector aan de achterkant van de printer en de stekker aan het andere uiteinde in een geaard stopcontact.
- 4 Zet de printer aan.

Opmerking: nadat de printer een aantal interne tests heeft uitgevoerd, geeft het bericht **Gereed** aan dat de printer gereed is om taken te ontvangen. Als er andere berichten dan **Gereed** verschijnen op de display, volgt u de instructies op de cd *Software en documentatie* om het bericht te wissen.

- 5 Ga naar een computer op hetzelfde netwerk en start de cd met stuurprogramma's die bij de printer is geleverd.
- 6 Klik op **Install Printer and Software** (Printer en software installeren).
- 7 Klik op **Agree** (Akkoord) om aan te geven dat u akkoord gaat met de licentieovereenkomst.
- 8 Selecteer **Suggested** (Aanbevolen) en klik vervolgens op **Next** (Volgende).
- 9 Selecteer **Network Attach** (Op netwerk aangesloten) en klik vervolgens op **Next** (Volgende).
- 10 Selecteer het printermodel in de lijst en klik op **Next** (Volgende).
- 11 Selecteer de juiste printerpoort en klik op **Finish** (Voltooien) om de installatie te voltooien. In de map Printers op de computer wordt een printerobject gemaakt.

Klik op **Add Port** (Poort toevoegen) als uw printerpoort niet in de lijst staat. Voer de vereiste informatie in om een nieuwe printerpoort te maken. Selecteer de optie om een verbeterde TCP/IP-netwerkpoort te maken. Andere poortopties zullen u geen volledige functionaliteit bieden.

- 12 Geef de opdracht om een testpagina af te drukken.

Afdrukken via het netwerk met Mac, UNIX/Linux of NetWare

Raadpleeg de *Gebruikershandleiding* op de meegeleverde cd *Software en documentatie* voor meer informatie over deze ondersteuning.

Meer informatie vindt u op de cd *Software en documentatie* die bij de printer is geleverd. Start de cd en klik op **View Documentation** (Documentatie weergeven).

Help bij transport

Houd u aan de volgende richtlijnen als u de printer verplaatst.



LET OP: houd u aan deze richtlijnen om persoonlijk letsel of schade aan de printer te voorkomen.

- Schakel de printer altijd uit met de aan-uitschakelaar alvorens het apparaat te verplaatsen.
- Haal de stekker uit het stopcontact voor u het netsnoer van de printer loskoppelt.
- Koppel alle snoeren en kabels los van de printer voordat u de printer verplaatst.
- Verwijder de optionele lade voordat u de printer verplaatst.

Opmerking: Schade aan de printer door onjuist transport valt niet onder de garantie.

De printer en de opties verplaatsen

Als de printer over een ongelijkmatig oppervlak moet worden verplaatst, dient het apparaat te worden opgetild van deze opties voordat het apparaat wordt verplaatst.

U kunt de printer probleemloos verplaatsen als u de volgende voorzorgsmaatregelen neemt:

- Houd de printer rechtop.
- Als de printer wordt verplaatst op een transportwagentje, moet de gehele onderzijde van de printer worden ondersteund. Als de opties worden verplaatst op een transportwagentje, moeten de opties volledig worden ondersteund.
- De printer en opties zijn gevoelig voor schokken. Vermijd deze dus.