

Tulostusopas

Paras tulos saadaan, kun paperin lisäys lokeroihin ja paperilajin ja -koon asetus tehdään oikein.

Paperin lisääminen

Yleiset ohjeet

- Älä lisää materiaalilähteisiin liikaa tulostusmateriaalia.
- Varmista, että pinon korkeus ei ylitä ohjainten latausviivoja. Liiallinen materiaali voi aiheuttaa tukoksia.
- Älä koskaan laita erilaisia materiaaleja samaan lokeroon.

250 arkin vakiolokeron täyttäminen

Älä poista lokeroa tulostamisen aikana tai kun ohjauspaneelin merkkivalo vilkkuu. Muutoin laitteeseen voi tulla paperitukos.

- 1 Irrota lokero.

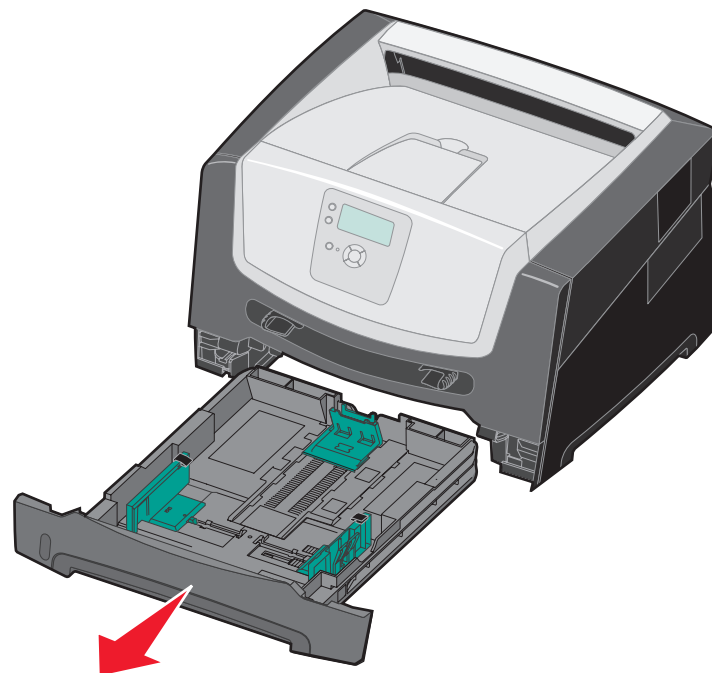

Huomautus: Avaa paperilokero kokonaan, jotta voit lisätä Legal- tai Folio-kokoista paperia. Lue ohjeet kohdasta "Lokeron pidentäminen Legal- tai Folio-kokoista paperia varten".

- 2 Purista sivuohjaimen kielekettä ja siirrä ohjain lokeron ulkopuolelle.
- 3 Purista takaohjaimen kielekettä ja siirrä ohjain oikeaan kohtaan lisättävän materiaalin koon mukaan.

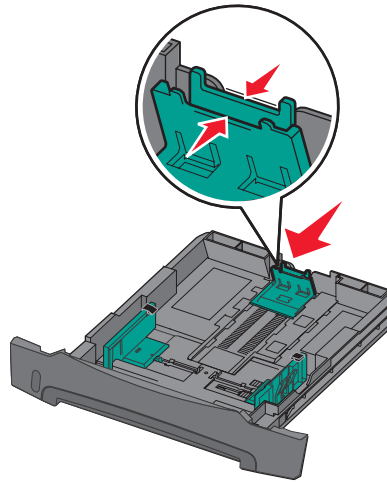

- 4 Taivuttele nippua, jotta arkit irtoavat toisistaan, ja ilmasta sitten nippu. Älä kuitenkaan taita tai rypistä tulostusmateriaalia. Suorista reunat tasaisella alustalla.

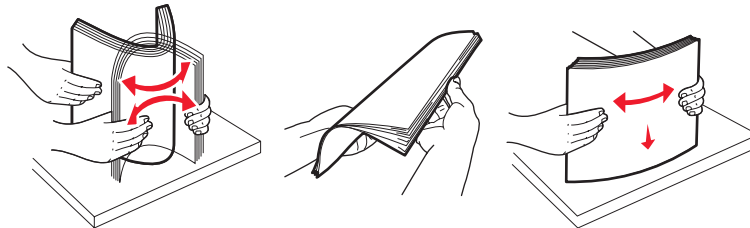

- 5 Aseta lokeroon tulostusmateriaalia.

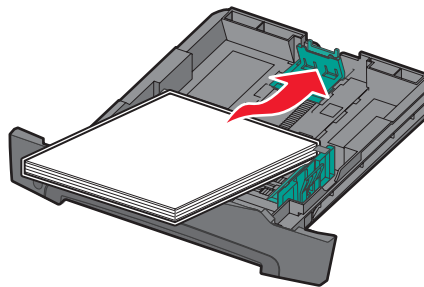

Huomautus: Lisää kirjelmakke siten, että oikea puoli on alaspäin. Logon sisältävä arkin yläreuna asetetaan lokeroon etuosaan.

Varmista, että tulostusmateriaali ei ylitä sivuohjainten rajaviivaa. Liiallinen materiaali voi aiheuttaa tukoksia.

6 Purista sivuohjaimen kielekettä ja siirrä ohjainta, kunnes se on materiaalin reunaa vasten.

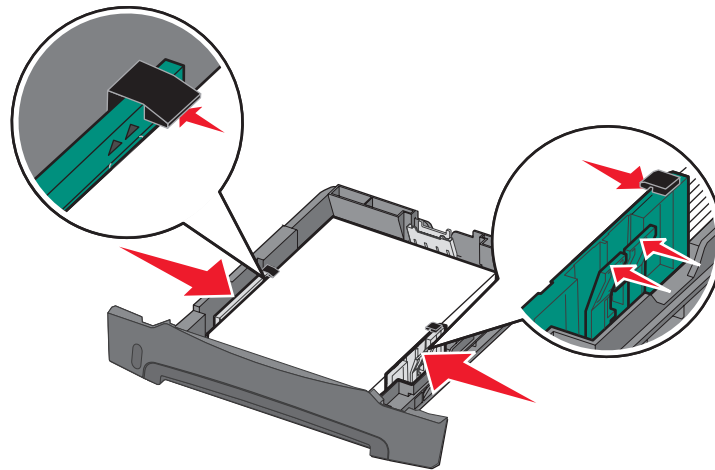

7 Aseta lokero laitteeseen.

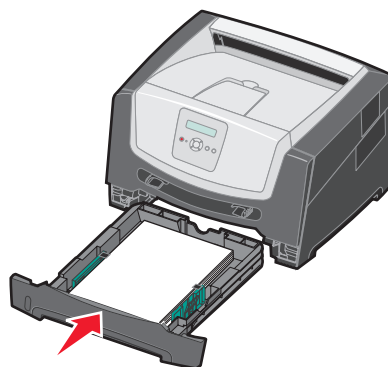

8 Avaa vastaanottoalustan paperituki.



Lokeron pidentäminen Legal- tai Folio-kokoista paperia varten

Avaa lokero kokonaan, jotta voit lisätä Legal- tai Folio-kokoista paperia. Jos tulostinmalliin on saatavissa pölysuojus, voit liittää sen tulostimen taakse suojaamaan lokeroa, kun se on avattu.

- 1 Paina lokeron perällä olevaa salpaa.
- 2 Vedä lokeroa ulos, kunnes jatko-osa lukittuu paikalleen.

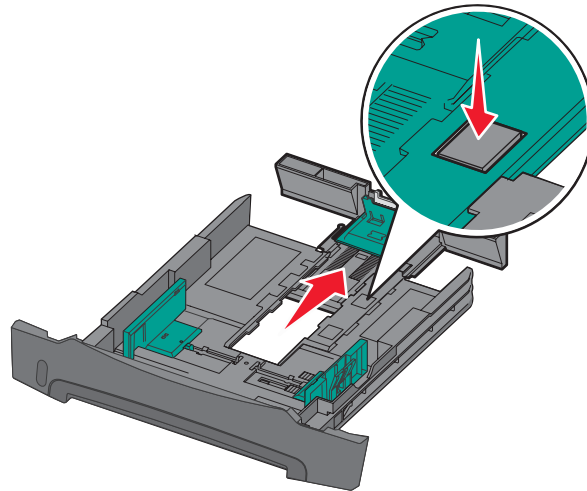

Pölysuojuksen kiinnittäminen

Pölysuojus suojaa lokeroa. Lisäksi se pitää avatun lokeron paikallaan.

Huomautus: Pölysuojus ei ole ehkä saatavissa kaikkiin malleihin.

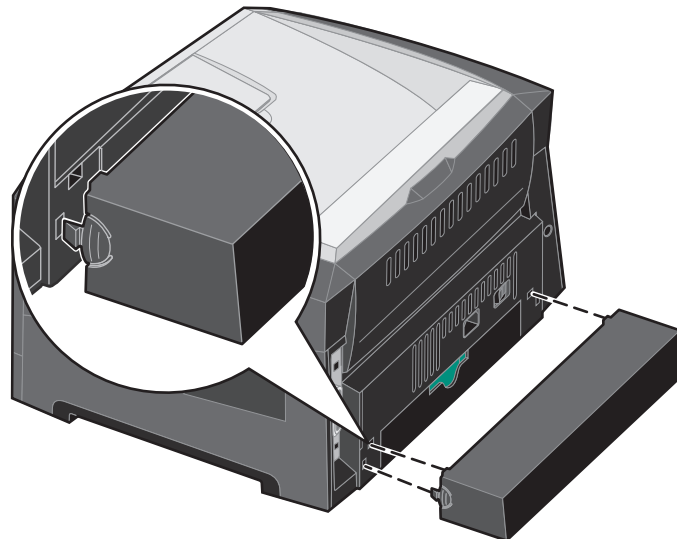

















Kiinnitä pölysuojus tulostimen takaosaan asettamalla suojuksen kielekkeet tulostimen reikiin ja *napsauttamalla* suojus paikalleen.

Paperilajin ja -koon määrittäminen

Kun olet määrittänyt Paperilaji- ja Paperikoko-asetuksen lokeroihin lisätyn paperin mukaan, tulostin yhdistää samankokoista ja -lajista paperia sisältävät lokerot automaattisesti.

Huomautus: Jos lisäämäsi materiaali on samankokoista kuin aikaisemmin lisätty, älä muuta Paperikoko-asetusta.

Paperilajin tai -koon määrittäminen:

- 1 Paina ohjauspaneelin -painiketta.
- 2 Paina -painiketta, kunnes  **Paperi**-valikko avautuu, ja paina sitten -painiketta.
- 3 Paina -painiketta, kunnes esiin tulee  **Paperikoko/-laji**, ja paina sitten -painiketta.
- 4 Paina -painiketta, kunnes esiin tulee  **Lokeron <x> koko/laji**, ja paina sitten -painiketta.
- 5 Paina -painiketta, kunnes -merkki näkyy lisätyn materiaalikoon kohdassa, ja paina -painiketta.
- 6 Paina -painiketta, kunnes lisäämäsi materiaali tulee näkyviin, ja paina sitten -painiketta.
- 7 Voit palata **valmis**-tilaan painamalla -painiketta toistuvasti.

Tulostaminen erikoismateriaaleille

Tulostusmateriaaleja ovat paperi, kartonki, kalvot, tarrat ja kirjekuoret. Muita kuin paperia kutsutaan joskus *erikoistulostusmateriaaleiksi*. Näiden ohjeiden avulla voit tulostaa erikoismateriaaleille.

- 1 Lisää materiaali käyttämäsi lokeron määritysten mukaan. Jos tarvitset lisätietoja, katso kohtaa "Paperin lisääminen" sivulla 1.
- 2 Määritä Paperilaji- ja Paperikoko-asetus tulostimen ohjauspaneelistä lokeroon lisätyn tulostusmateriaalin mukaisesti. Lisätietoja on tulostimen mukana toimitetulla *Ohjelmisto ja käyttöoppaat* -CD-levyllä olevassa käyttöoppaassa.
- 3 Määritä paperilaji, -koko ja -lähde tietokoneen sovellusohjelmassa lokeroon lisätyn tulostusmateriaalin mukaisesti.
 - a Valitse tekstinkäsittelyohjelmassa, taulukkolaskentaohjelmassa, selaimessa tai muussa sovelluksessa **Tiedosto** → **Tulosta**.
 - b Avaa tulostinohjaimen asetukset napsauttamalla **Ominaisuudet** (tai **Asetukset**, **Tulostin** tai **Asetus** sovelluksen mukaan).
 - c Valitse **Paperilähde**-luetteloruudusta erikoismateriaalin sisältävä lokero.
 - d Valitse tulostusmateriaalin laji (esimerkiksi kalvot tai kirjekuoret) **Paperilaji**-luetteloruudusta.
 - e Valitse **Lomakelaji**-luetteloruudusta erikoismateriaalin koko.
- 4 Napsauta **OK** ja lähetä tulostustyö sitten tavalliseen tapaan.

Lisätietoja

Lisätietoja	on
Tulostusmateriaali	Ohje-valikon tulostusmateriaalioppaassa
Käsinsyöttölokeroon täyttäminen	<i>Ohjelmisto ja käyttöoppaat</i> -CD-levyn käyttöoppaassa
Paperin lisääminen 550 arkin syöttölaitteeseen	

Tarvikeopas

Seuraava taulukko sisältää tarvikkeiden tuotenumerot tilaamista varten:

Tuotenumero	Kuvaus	Kasetin keskimääräinen riitto
Kaikkialla		
E250X22G	Kuvansiirtopakkaus	Enintään 30 000 vakiosivua ¹
USA ja Kanada³		
E450A21A	Värikasetti	6 000 vakiosivua ²
E450H21A	Vakioriittokasetti	11 000 vakiosivua ²
E450A11A	Palautusvärikasetti	6 000 vakiosivua ²
E450H11A	Palautusriittokasetti	11 000 vakiosivua ²
Eurooppa, Lähi-itä ja Afrikka⁴		
E450A21E	Värikasetti	6 000 vakiosivua ²
E450H21E	Vakioriittokasetti	11 000 vakiosivua ²
E450A11E	Palautusvärikasetti	6 000 vakiosivua ²
E450H11E	Palautusriittokasetti	11 000 vakiosivua ²
Tyynenmeren Aasian alue⁵		
E450A21P	Värikasetti	6 000 vakiosivua ²
E450H21P	Vakioriittokasetti	11 000 vakiosivua ²
E450A11P	Palautusvärikasetti	6 000 vakiosivua ²
E450H11P	Palautusriittokasetti	11 000 vakiosivua ²
Latinalainen Amerikka⁶		
E450A21L	Värikasetti	6 000 vakiosivua ²
E450H21L	Vakioriittokasetti	11 000 vakiosivua ²
E450A11L	Palautusvärikasetti	6 000 vakiosivua ²
E450H11L	Palautusriittokasetti	11 000 vakiosivua ²
¹ Noin viiden prosentin peitolla. ² ISO/IEC 19752 -standardin mukaisesti ilmoitettu riittoarvo. ³ Suunniteltu käytettäväksi ainoastaan USA:ssa ja Kanadassa. ⁴ Suunniteltu käytettäväksi ainoastaan Euroopassa, Lähi-idässä ja Afrikassa. ⁵ Suunniteltu käytettäväksi ainoastaan Tyynenmeren alueen Aasiassa, Australiassa ja Uudessa-Seelannissa. ⁶ Suunniteltu käytettäväksi ainoastaan Latinalaisessa Amerikassa.		

Lisätietoja tarvikkeiden käyttöiän pidentämisestä on *Ohjelmisto ja käyttöoppaat* -CD -CD-levyllä olevassa *käyttöoppaassa*.

Tulostusmateriaaliopas

Tulostin tukee seuraavia tulostusmateriaalikokoja. Universal-asetuksessa voit valita mukautettuja paperikokoja enimmäiskokoon asti.

Selitys:	✓ — tuettu	✗ — ei tuettu		
Tulostusmateriaalin koko	Mitat	250 arkin lokero	Käsinsyöttö	550 arkin lisäsyöttölokero
A4	210 x 297 mm	✓	✓	✓
A5*	148 x 210 mm	✓	✓	✓
A6	105 x 148 mm	✓	✓	✓
JIS B5	182 x 257 mm	✓	✓	✓
Letter	215,9 x 279,4 mm	✓	✓	✓
Legal (8 ½ x 14 tuumaa)	215,9 x 355,6 mm	✓	✓	✓
Executive	184,2 x 266,7 mm	✓	✓	✓
Folio	216 x 330 mm	✓	✓	✓
Statement	139,7 x 215,9 mm	✓	✓	✓
Universal*	98,4 x 89,0 mm - 297,0 x 431,8 mm	✓	✓	✓
7 ¾ -kirjekuori (Monarch)	98,4 x 190,5 mm	✗	✓	✗
Com 9 -kirjekuori	98,4 x 225,4 mm	✗	✓	✗
Com 10 -kirjekuori	104,8 x 241,3 mm	✗	✓	✗
DL-kirjekuori	110 x 220 mm	✗	✓	✗
C5-kirjekuori	162 x 229 mm	✗	✓	✗
B5-kirjekuori	176 x 250 mm	✗	✓	✗

* Universal-koot:

- 250 arkin lokero: 89–216 x 210–356 mm
- 550 arkin syöttölaite: 148–216 x 210–356 mm
- Käsinsyöttölokero: 76–216 x 127–356 mm (sisältää 3 x 5 tuuman kortit)

Tulostusmateriaalin säilyttäminen

Noudata seuraavia tulostusmateriaalin säilytystä koskevia ohjeita. Näin voit välttää syöttöhäiriöt ja tulostuslaadun vaihtelut:

- Säilytä tulostusmateriaalia paikassa, jonka lämpötila on noin 21 °C ° ja suhteellinen kosteus 40 %.
Useimmat tarrojen valmistajat suosittelevat, että tulostusympäristön lämpötila on 18 - 24 °C ja suhteellinen kosteus 40 - 60 %.
- Aseta materiaalilaatikat mieluummin alustalle tai hyllylle kuin suoraan lattialle.
- Varmista, että asetat laatikosta otetut erilliset paperipaketit tasaiselle alustalle, ettei paperin reuna taivu tai käpristy.
- Älä aseta mitään materiaalipakettien päälle.
- Säilytä paperia alkuperäisessä pakkauksessaan, kunnes lisäät paperia tulostimeen.

Tukosten välttäminen

Voit välttää tukoksia noudattamalla seuraavia ohjeita:

- Käytä ainoastaan suositeltua paperia tai erikoismateriaalia (tulostusmateriaalia).
- Älä ylitäytä lokeroita. Varmista, että pinon korkeus ei ylitä materiaalilähteiden latausviivoja.
- Älä lisää rypyistä, taitettua, kosteaa tai käpristynyttä tulostusmateriaalia.
- Taivuta, ilmasta ja suorista tulostusmateriaali, ennen kuin lisäät sen tulostimeen. Jos monitoimilaitteeseen tulee paperitukoksia, kokeile lisätä paperia arkki kerrallaan käsinsyöttölokeroa kautta.
- Älä käytä tulostusmateriaalia, jonka olet itse leikannut tai tasannut.
- Älä sekoita keskenään tulostusmateriaalikokoja, -painoja tai -lajeja.
- Varmista, että lähteeseen on lisätty suositellun kokoista paperia yksi- tai kaksipuolisen tulostuksen tarpeiden mukaisesti.
- Säilytä tulostusmateriaali suositusten mukaisessa paikassa. Katso "Tulostusmateriaalin säilyttäminen".
- Älä liikuta tai poista lokeroita tulostustyön aikana.
- Työnnä kaikki lokerot kunnolla paikoilleen, kun olet lisännyt materiaalin.
- Varmista, että lokeron ohjaimet on asetettu monitoimilaitteeseen asetetun tulostusmateriaalin mukaan. Varmista, että ohjaimet eivät purista liian tiukasti tulostusmateriaalipinon reunoja.
- Varmista, että kaikki tulostimen kaapelit on kytketty oikein. Lisätietoja on *asennusohjeessa*.
- Jos laitteeseen tulee tukos, poista kaikki materiaali paperiradalta. Lisätietoja paperiradasta on *Ohjelmisto ja käyttöoppaat -CD-levyn käyttöoppaassa*.

Toistuvien virheiden opas

Vertaa tulosteessa olevaa toistuvaa virhekuviota jonkin pystyviivan merkintöihin. Viiva, joka parhaiten vastaa tulosteessa olevia virheitä, osoittaa, mikä tulostimen osa saattaa aiheuttaa virheen.

Esimerkiksi näiden merkien väli viittaa toistuvaan virheeseen, joka toistuu 38,2 mm:n (1,5 tuuman) välein. Siksi varusrullat on ehkä vaihdettava.

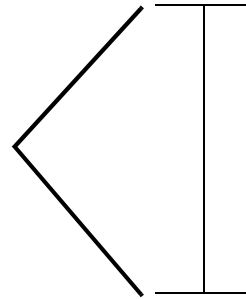

Huomautus: Jos virhe on yksipuolisen tulostustyön tulostuspuolella, vaihda **väriainekasetti** ennen **kiinnitysyksikön vaihtamista**.

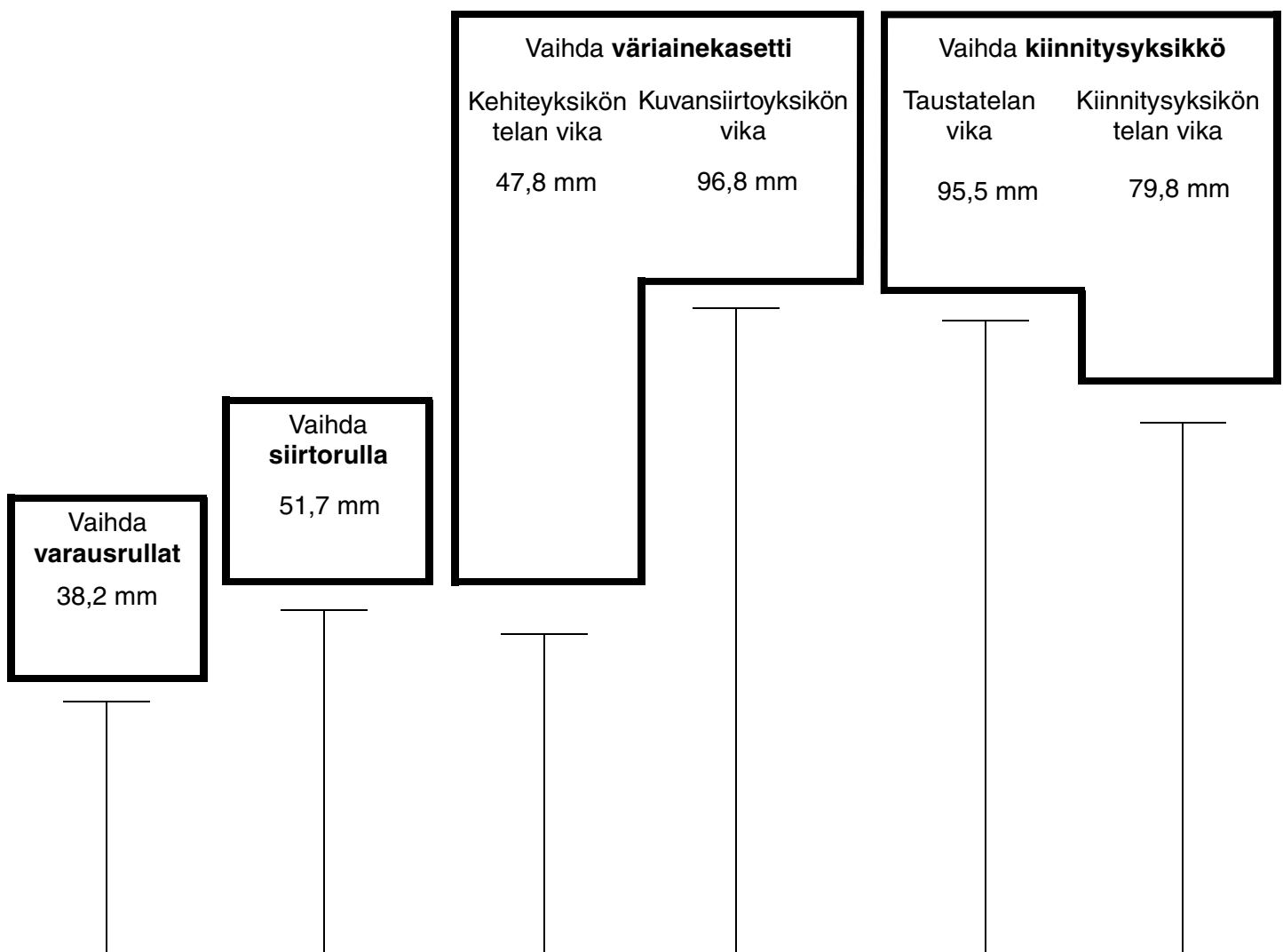

Valikkokartta

Ohjauspaneelin valikkojen avulla tulostimen asetuksia voidaan muuttaa helposti. Valikot ja niiden komennot esitellään alla olevassa valikkokartassa. Lisätietoja valikkokomennoista on *Ohjelmisto ja käyttöoppaat* -CD-levyn *Valikko- ja ilmoitusoppaassa*. Jotkin valikkokohdat eivät ole käytettävissä kaikissa tulostinmalleissa tai -kokoonpanoissa.

Paperi-valikko

Oletuslähde
Paperikoko/-laji
Korvaava paperikoko
Paperin laatu
Paperin paino
Paperin lisäys
Mukautetut lajit
Universal

Raportit

Valikkoasetussivu
Laitetilastot
Verkkoasetussivu
Profiililuettelo
Tulosta fontit
Tulosta demo

Asetukset

Asetus-valikko
Viimeistely-valikko
Laatu-valikko
Apuohjelmat-valikko
PostScript-valikko
PCL-valikko

Verkko/Portit

TCP/IP
Vakioverkko
Vakio-USB
AppleTalk

Suojaus

Työn vanheneminen

Ohje



Tulostusopas
Tarvikeopas
Tulostusmateriaaliopas
Toistuvien virheiden
opas
Valikkokartta
Tieto-opas
KytKentäopas
Kuljetusopas

Ohjauspaneeli

Ohjauspaneelin osat:

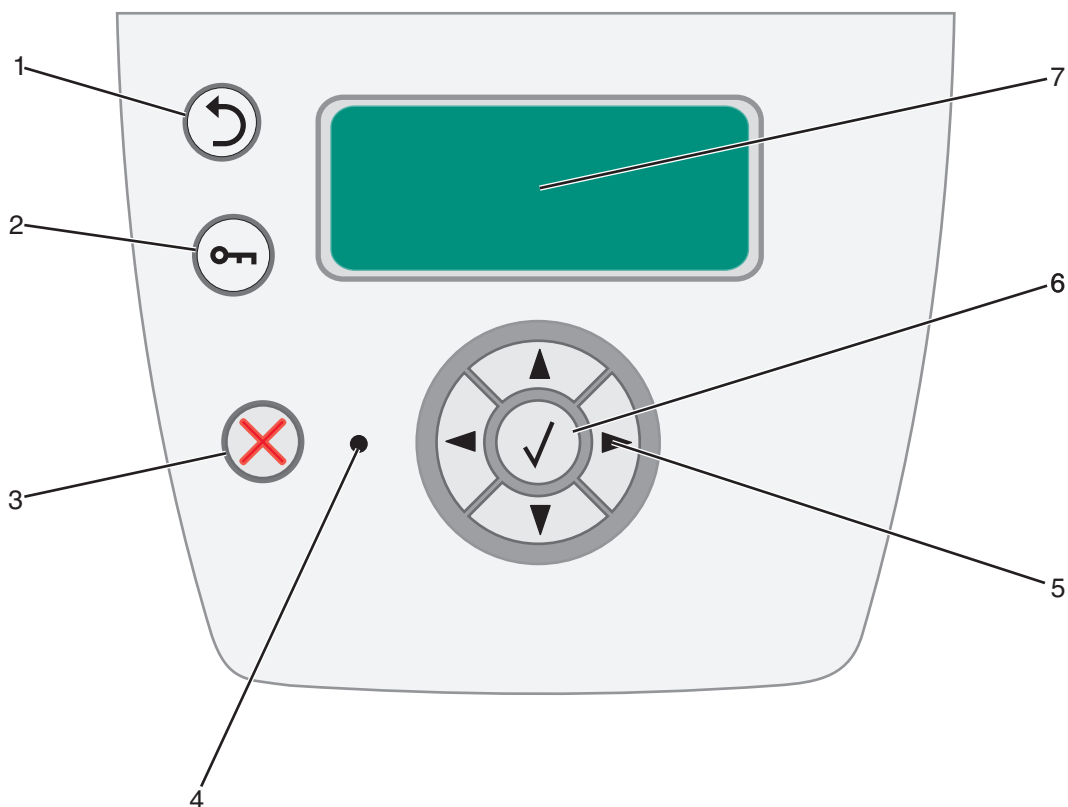
- Nelirivinen nestekidenäyttö, jossa on tekstiä ja grafiikkaa.
- Kahdeksan painiketta: Takaisin, Valikko, Seis, Valitse, ◀, ▶, ▲ ja ▼.
- Merkkivalo.

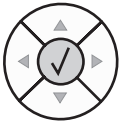

Painike tai ohjauspaneelin osa	Toiminto
1 Takaisin 	Painamalla Takaisin -painiketta voit palata edelliseen näyttöön. Huomautus: Nykyisessä näytössä tehtyjä muutoksia ei oteta käyttöön, jos painat Takaisin -painiketta.
2 Valikko 	Painamalla Valikko -painiketta voit avata valikkohakemiston. Huomautus: Tulostimen on oltava valmis -tilassa, jotta valikkohakemisto voidaan avata. Jos tulostin ei ole valmis, näyttöön tulee ilmoitus, että valikot eivät ole käytettävissä.
3 Seis 	Painamalla Seis -painiketta voit keskeyttää tulostimen toiminnan. Kun olet painanut Seis -painiketta, näyttöön tulee ilmoitus pysäytys . Kun tulostin on pysähtynyt, ohjauspaneelin tilarivillä näkyy teksti Pysäytetty , ja näyttöön tulee vaihtoehtojen luettelo.

Painike tai ohjauspaneelin osa	Toiminto										
4 Merkkivalo	<p>Ohjauspaneelissa on kaksivärinen LED-merkkivalo, jonka värit ovat vihreä ja punainen. Valot osoittavat, että tulostimen virta on kytketty tai katkaistu, tulostin on varattu tai vapaa, se käsittelee työtä tai vaatii käyttäjän toimia.</p> <table border="1" data-bbox="451 380 1312 600"> <thead> <tr> <th>Tila</th> <th>Merkitys</th> </tr> </thead> <tbody> <tr> <td>Ei pala</td> <td>Virta on katkaistu.</td> </tr> <tr> <td>Tasainen vihreä</td> <td>Tulostimen virta on kytketty, mutta tulostin on vapaa.</td> </tr> <tr> <td>Vilkkuu vihreänä</td> <td>Tulostin lämpenee, käsittelee tietoja tai tulostaa työtä.</td> </tr> <tr> <td>Tasainen punainen</td> <td>Laite edellyttää käyttäjän toimia.</td> </tr> </tbody> </table>	Tila	Merkitys	Ei pala	Virta on katkaistu.	Tasainen vihreä	Tulostimen virta on kytketty, mutta tulostin on vapaa.	Vilkkuu vihreänä	Tulostin lämpenee, käsittelee tietoja tai tulostaa työtä.	Tasainen punainen	Laite edellyttää käyttäjän toimia.
Tila	Merkitys										
Ei pala	Virta on katkaistu.										
Tasainen vihreä	Tulostimen virta on kytketty, mutta tulostin on vapaa.										
Vilkkuu vihreänä	Tulostin lämpenee, käsittelee tietoja tai tulostaa työtä.										
Tasainen punainen	Laite edellyttää käyttäjän toimia.										
5 ja 6 Siirtymispainikkeet 	<p>▲ Luetteloja selataan ylä- ja alanuolipainikkeella. ▼ Kohdistin siirtyy yhden rivin kerrallaan, kun luetteloja selataan ylä- tai alanuolipainikkeella. Kun painat alanuolipainiketta näytön alareunassa, seuraava kokonainen sivu tulee näyttöön.</p> <p>◀▶ Näytön sisällä siirytään vasemmalla ja oikealla nuolipainikkeella esimerkiksi valikkohakemiston kohdasta toiseen. Lisäksi niillä vieritetään tekstiä, joka ei mahdu näyttöön kokonaan.</p> <p>☑ Valitun kohteen toimintoja tehdään Valitse-painikkeella. Paina Valitse-painiketta, kun kohdistin on haluamasi kohdan vieressä. Kohtia ovat esimerkiksi linkin avaaminen, asetuksen määrittäminen sekä työn aloittaminen ja peruuttaminen.</p>										
7 Näyttö	<p>Näytön ilmoitukset ja kuvat osoittavat tulostimen nykyisen tilan sekä tulostimen mahdolliset ongelmat, jotka on ratkaistava.</p> <p>Näytön ylin rivi on otsikkorivi. Sillä näkyy mahdollisesti kuva, joka ilmaisee, että Takaisin-painiketta voidaan käyttää. Lisäksi sillä näkyy tulostimen nykyinen tila ja tarvikkeiden tila (varoitukset). Jos näytössä on useita varoituksia, ne erotetaan toisistaan pilkulla.</p> <p>Varsinainen näyttöalue on kolmirivinen. Siinä näkyvät tulostimen tila, tarvikkeiden ilmoitukset, Näytä-ikkunat ja tehtävissä olevat valinnat.</p>										

Lisätietoja ohjauspaneelistä on *Ohjelmisto ja käyttöoppaat* -CD-levyn käyttöoppaassa.

Tieto-opas

Tulostinta ja sen toimintoja kuvaillaan useissa oppaissa.

Ohjevalikon sivut

Tulostimessa on ohjevalikon sivuja. Voit tulostaa kaikki yksitellen tai tulostaa kaikki valitsemalla **Tul. kaikki**.

Valikkokohta	Käyttötarkoitus
Tulostusopas	Tulostusmateriaalin lisääminen tulostimeen.
Tarvikeopas	Tarvikkeiden tilaaminen.
Tulostusmateriaaliopas	Luettelo tulostimen tukemista tulostusmateriaaleista.
Toistuvien virheiden opas	Tulostaa Toistuvien virheiden oppaan.
Valikkokartta	Valikkojen ja valikkotoimintojen esittely.
Tieto-opas (tämä sivu)	Lisätietojen etsiminen.
KytKentäopas	Tulostimen kytkeminen paikalliseksi tai verkkotulostimeksi.
Kuljetusopas	Tulostimen kuljettaminen turvallisesti.

Asennusohje

Tulostimen mukana toimitetussa *asennusohjeessa* on tietoja tulostimen asentamisesta.

Ohjelmisto ja käyttöoppaat -CD

Tulostimen mukana toimitetulla *Ohjelmisto ja käyttöoppaat* -CD-levyllä on *Käyttöopas, asennusohje, Valikko- ja ilmoitusopas* sekä ohjevalikon sivujen kopiot.

Käyttöoppaassa on tietoja tulostusmateriaalin lisäämisestä, tarvikkeiden tilaamisesta, vianmäärityksestä, paperitukosten selvittämisestä sekä lisävarusteiden irrottamisesta. Lisäksi siinä on tukitietoja.

Valikko- ja ilmoitusoppaassa on tietoja tulostinasetusten muuttamisesta. Siinä on valikkojen, valikkokohtien ja niiden arvojen kuvaukset.

Lexmarkin Web-sivut

Käyttöopas, asennusohje, Valikko- ja ilmoitusopas ja ohjevalikon sivut ovat saatavissa Lexmarkin Web-sivustosta osoitteessa **www.lexmark.com**.

Muut kielet

Käyttöopas, Valikko- ja ilmoitusopas sekä Ohje-valikon sivut ovat saatavissa muilla kielillä *Ohjelmisto ja käyttöoppaat* -CD-levyllä.

KytKentäopas

Huomautus: Paikallista tulostusta varten on asennettava tulostimen ohjelmisto (ohjaimet) ennen USB-kaapelin liittämistä.

Tulostimen ja ohjelmiston asentaminen Windowsiin paikallista tulostusta varten

1 Avaa tulostimen mukana toimitettu *Ohjelmisto ja käyttöoppaat* -CD-levy.

2 Valitse **Asenna tulostin ja ohjelmisto**.

Huomautus: Jotkin Windows-käyttöjärjestelmät edellyttävät, että käyttäjällä on järjestelmänvalvojan oikeudet asennettaessa tulostinohjaimia tietokoneeseen.

3 Hyväksy käyttöoikeussopimus napsauttamalla **Hyväksyn**.

4 Valitse **Suositus** ja valitse sitten **Seuraava**.

Suositteltu asennusvaihtoehto on oletusvaihtoehto paikallisen tulostimen asennuksessa. Jos asennat apuohjelmia, muutat asetuksia tai mukautat laiteohjaimia, valitse **Mukautettu**. Seuraa tietokoneen näytön ohjeita.

5 Valitse **Paikallisesti liitetty** ja valitse sitten **Valmis**.

Huomautus: Ohjaimien lataaminen voi kestää muutaman minuutin.

6 Sulje ohjain-CD:n asennusohjelma.

7 Liitä USB- tai rinnakkaiskaapeli. Jos käytät USB-liitäntää, kohdistaa kaapelissa oleva USB-symboli tulostimessa olevaan USB-symboliin.

Huomautus: Windows 98 SE-, Windows Me-, Windows 2000-, Windows XP- ja Windows Server 2003 -käyttöjärjestelmät tukevat USB-liitäntöjä. Myös jotkin UNIX-, Linux- ja Macintosh-tietokoneet tukevat USB-liitäntöjä. Tarkista tietokoneen käyttöjärjestelmän oppaista, tukeeko järjestelmä USB-liitäntää.

8 Liitä tulostimen virtajohdon toinen pää tulostimen takana olevaan liittimeen ja toinen pää asianmukaisesti maadoitettuun pistorasiaan.

9 Kytke tulostimeen virta.

Kun USB-kaapeli kytketään ja tulostin käynnistetään, Windows-käyttöjärjestelmä asentaa tulostimen ohjatusti uutena laitteena. Tulostinohjelmiston (ohjainten) asentaminen vaiheessa 1 riittää ohjatun toiminnon käynnistämiseen. Kun ohjattu toiminto on valmis, Tulostimet-kansioon ilmestyy tulostinkuvake.

Huomautus: Kun tulostin on tehnyt sisäiset testinsä, **valmis**-ilmoitus osoittaa, että tulostin on valmis vastaanottamaan töitä. Jos näytössä on jokin muu ilmoitus kuin **valmis**, katso *Ohjelmisto ja käyttöoppaat* -CD-levyltä, miten ilmoitus poistetaan näytöstä.

10 Tulosta testisivu.

Rinnakkaiskaapelin käyttäminen

Lisätietoja on tulostimen mukana toimitetuissa *asennusohjeissa*.

Paikallinen tulostaminen Mac- tai UNIX-/Linux-käyttöjärjestelmässä

Lisätietoja on käyttöjärjestelmän oppaissa.

Tulostimen ja ohjelmiston asentaminen Windowsiin verkkotulostusta varten

- 1 Varmista, että tulostimen virta on katkaistu ja virtajohto on irrotettu pistorasiasta.
- 2 Kytke tulostin LAN-liitimeen tai -keskittimeen käyttämällä Ethernet-kaapelia, joka on yhteensopiva verkon kanssa.
- 3 Kytke tulostimen virtajohdon toinen pää tulostimen takana olevaan liitimeen ja toinen pää asianmukaisesti maadoitettuun pistorasiaan.
- 4 Kytke tulostimeen virta.

Huomautus: Kun tulostin on tehnyt sisäiset testinsä, **valmis**-ilmoitus osoittaa, että tulostin on valmis vastaanottamaan töitä. Jos näytössä on jokin muu ilmoitus kuin **valmis**, katso *Ohjelmisto ja käyttöoppaat* -CD-levyltä, miten ilmoitus poistetaan näytöstä.

- 5 Käynnistä tulostimen mukana toimitettu ohjain-CD samassa verkossa olevassa toisessa tietokoneessa.
- 6 Valitse **Asenna tulostin ja ohjelmisto**.
- 7 Hyväksy käyttöoikeussopimus valitsemalla **Hyväksyn**.
- 8 Valitse **Suositus** ja valitse sitten **Seuraava**.
- 9 Valitse **Liitetty verkkoon** ja valitse sitten **Seuraava**.
- 10 Valitse tulostimen malli luettelosta ja napsauta sitten **Seuraava**.
- 11 Valitse tulostinportti luettelosta ja suorita asennus loppuun valitsemalla **Valmis**. Tulostinobjekti luodaan tietokoneen Tulostimet-kansioon.

Jos tulostinportti ei näy luettelossa, napsauta **Lisää portti**. Luo uusi tulostinportti antamalla tarvittavat tiedot. Luo uusi Enhanced TCP/IP Network Port -tyyppinen portti. Käyttämällä tätä asetusta voit käyttää tulostinta monipuolisimmin.

- 12 Tulosta testisivu.

Verkkotulostus Mac-, UNIX-/Linux- tai NetWare-ympäristössä

Lisätietoja tästä tuesta on tulostimen mukana toimitetun *Ohjelmisto ja käyttöoppaat* -CD-levyn *käyttöoppaassa*.

Tulostimen mukana toimitetulla *Ohjelmisto ja käyttöoppaat* -CD-levyllä on lisätietoja. Käynnistä CD-levy ja napsauta **Näytä oppaat**.

Tulostimen siirtäminen

Voit siirtää tulostimen toiseen paikkaan näiden ohjeiden mukaisesti.



VAARA: Noudata näitä ohjeita, jotta et vahingoittaisi itseäsi tai tulostinta:

- Katkaise tulostimen virta aina virtakytkimestä, ennen kuin siirrät tulostinta.
- Irrota virtajohto ensin pistorasiasta ja sitten tulostimesta.
- Irrota kaikki johdot ja kaapelit tulostimesta, ennen kuin siirrät sitä.
- Irrota valinnainen lokero ennen tulostimen siirtämistä.

Huomautus: Tulostimen takuu ei korvaa vahinkoa, jonka syynä on vääränlainen siirtely.

Tulostimen ja lisävarusteiden siirtäminen toiseen paikkaan

Jos tulostinta siirretään epätasaisella alustalla, se on ensin nostettava lisälaitteiden päältä.

Tulostin ja lisävarusteet voidaan siirtää turvallisesti toiseen paikkaan näiden ohjeiden mukaisesti:

- Pidä tulostin pystyasennossa.
- Tulostimen siirtämiseen käytettävien kärryjen on oltava niin suuret, että ne tukevat tulostimen koko jalustaa. Lisävarusteiden siirtämiseen käytettävien kärryjen on oltava niin suuret, että lisävarusteet mahtuvat siihen kokonaan.
- Kova tärinä voi vahingoittaa tulostinta tai lisävarusteita, joten sitä on vältettävä.