

# Guida alla stampa

Le prestazioni ottimali della stampante dipendono dal corretto caricamento dei vassoi e dall'impostazione dei tipi e dei formati dei supporti appropriati.

## Caricamento della carta

### *Istruzioni generali*

- Non sovraccaricare le origini dei supporti di stampa.
- Verificare che l'altezza della risma non superi il limite massimo di caricamento indicato dalle apposite etichette sulle guide. Un caricamento eccessivo del vassoio potrebbe provocare inceppamenti.
- Non utilizzare supporti di tipo diverso all'interno dello stesso vassoio.

### *Caricamento del vassoio standard da 250 fogli*

Non rimuovere il vassoio durante la stampa di un processo o quando la spia luminosa del pannello di controllo lampeggia. In caso contrario, potrebbe verificarsi un inceppamento.

- 1 Rimuovere il vassoio.

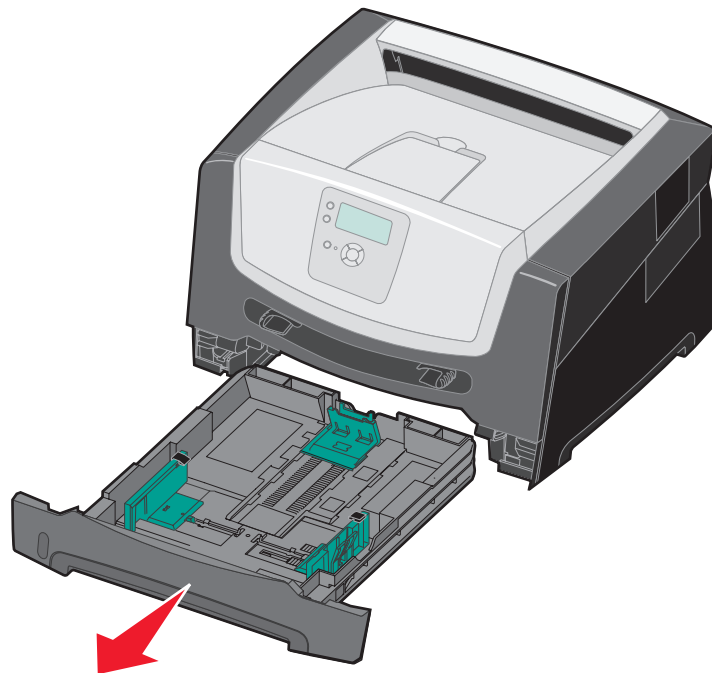

**Nota:** per caricare carta di formato Legal o Folio, estendere il vassoio carta. Per istruzioni, vedere "Estensione del vassoio per carta di formato Legal o Folio".

- 2 Premere la linguetta della guida laterale e spostare quest'ultima verso l'esterno del vassoio.
- 3 Premere la linguetta della guida posteriore e spostare quest'ultima nella posizione adeguata alle dimensioni del supporto caricato.

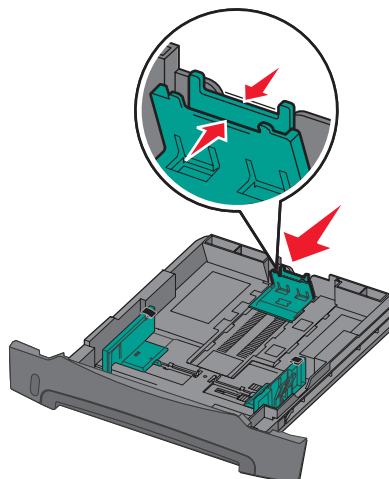

- 4 Flettere i fogli avanti e indietro per separarli, quindi aprirli a ventaglio. Non piegare o sgualcire i supporti di stampa. Allineare i bordi su una superficie piana.

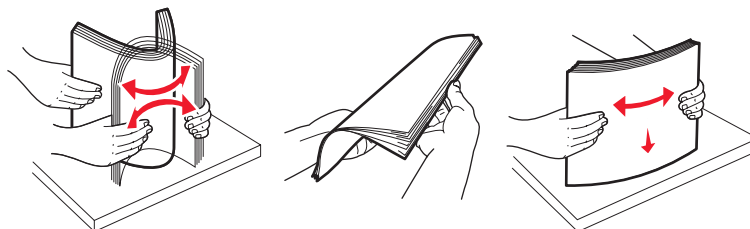

- 5 Caricare il supporto di stampa nel vassoio.

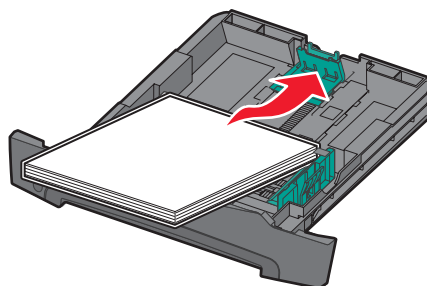

**Nota:** caricare la carta intestata con il lato dell'intestazione rivolto verso il basso. Posizionare il margine superiore del foglio con il logo verso la parte anteriore del vassoio.

Accertarsi che il supporto di stampa sia al di sotto del limite massimo di caricamento indicato sulle guide laterali. Un caricamento eccessivo del vassoio potrebbe provocare inceppamenti.

6 Premere la linguetta della guida laterale e farla scorrere finché non tocca leggermente il bordo della risma.

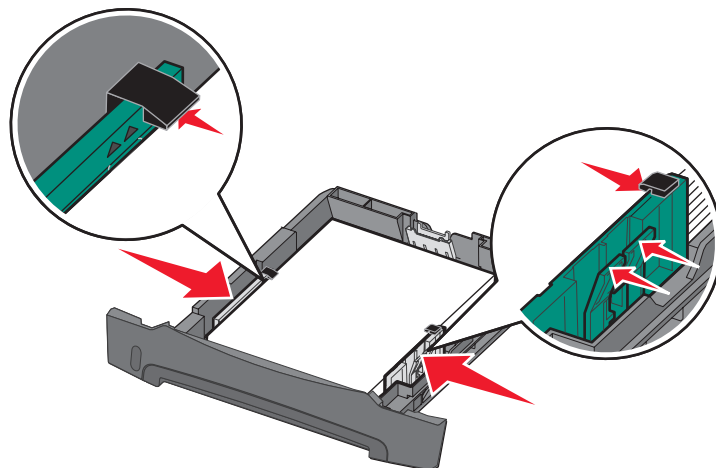

7 Inserire il vassoio.

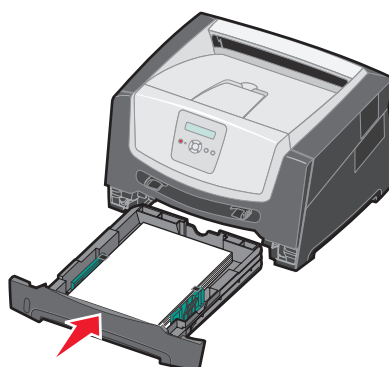

8 Estendere il supporto carta sul raccoglitore di uscita.

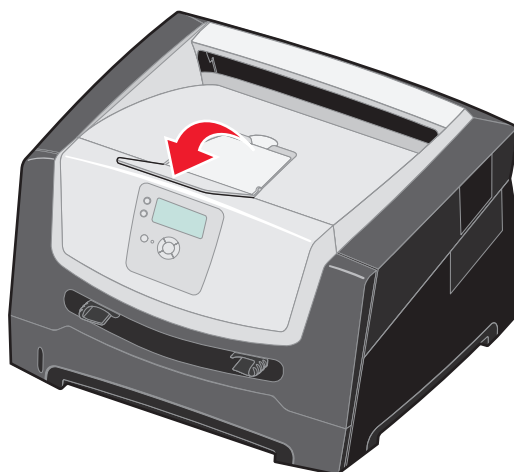

### **Estensione del vassoio per carta di formato Legal o Folio**

Per caricare carta di formato Legal o Folio, estendere il vassoio carta. È inoltre possibile installare una copertura antipolvere opzionale sul retro della stampante per proteggere il vassoio quando viene esteso.

- 1 Premere il fermo sul retro del vassoio.
- 2 Estendere il vassoio fino a bloccarlo in posizione.

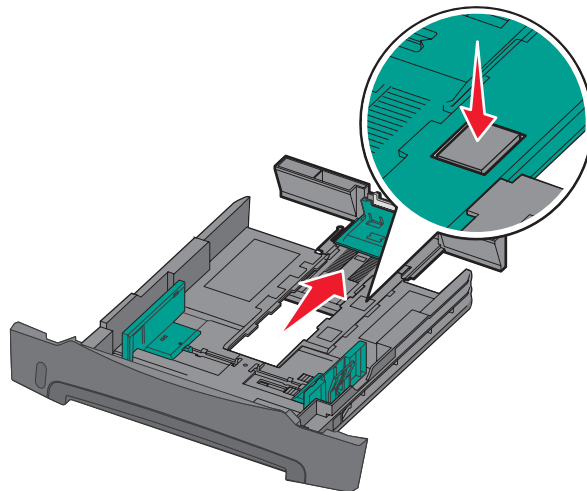

### **Inserimento della copertura antipolvere**

La copertura antipolvere consente di proteggere il vassoio carta dagli agenti esterni e da urti che potrebbero alterarne la posizione mentre è esteso.

**Nota:** questa opzione non è disponibile per tutti i modelli.

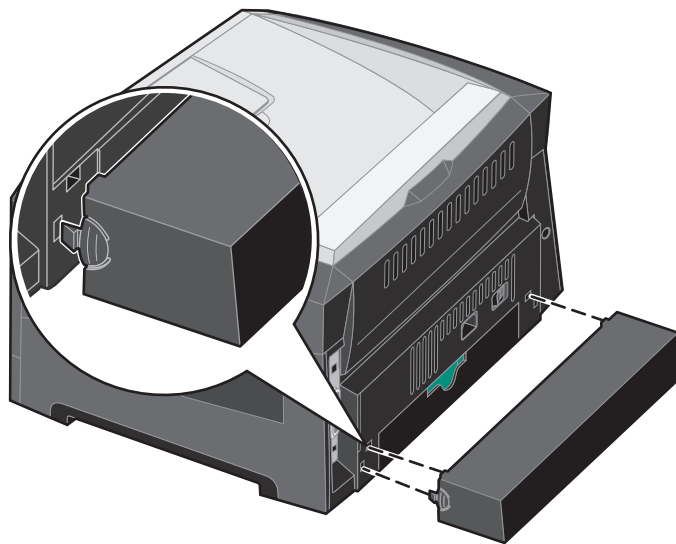

















Per inserire una copertura antipolvere opzionale nel retro della stampante, allineare le linguette del coperchio ai fori presenti sulla stampante e far *scattare* la copertura in posizione.

## Impostazione del tipo e delle dimensioni della carta

Dopo aver impostato il tipo e le dimensioni della carta in base ai valori appropriati per i vassoi utilizzati, i vassoi contenenti carta dello stesso tipo e dimensioni vengono automaticamente collegati alla stampante.

**Nota:** se le dimensioni dei supporti caricati corrispondono a quelle dei supporti caricati in precedenza, non modificare l'impostazione Dimensioni carta.

Per impostare il formato o il tipo di carta:

- 1 Premere  sul pannello di controllo.
- 2 Premere  fino a visualizzare  Menu Carta, quindi premere .
- 3 Premere  fino a visualizzare  Dimensioni/tipo carta, quindi premere .
- 4 Premere  fino a visualizzare  Dimensioni/tipo vass. <x>, quindi premere .
- 5 Premere  finché non viene visualizzato il segno  accanto al formato del supporto caricato, quindi premere .
- 6 Premere  finché non viene visualizzato il tipo di supporto caricato, quindi premere .
- 7 Premere  fino a riportare la stampante allo stato Pronta.

## Stampa su supporti speciali

Per *supporto di stampa* si intende carta, cartoncini, lucidi, etichette e buste. Gli ultimi quattro sono denominati anche *supporti speciali*. Attenersi alle istruzioni riportate di seguito per stampare sui supporti speciali.

- 1 Caricare i supporti di stampa secondo le specifiche del vassoio in uso. Per istruzioni, vedere "Caricamento della carta" a pagina 1.
- 2 Dal pannello di controllo della stampante, impostare Tipo di carta e Dimensioni carta in base al supporto caricato. Per ulteriori informazioni, consultare la *Guida per l'utente* sul CD del software e della documentazione fornito con la stampante.
- 3 Dall'applicazione software del computer, impostare il tipo di carta, le dimensioni e l'origine in base al tipo di supporto caricato.
  - a Nell'elaboratore di testi, foglio elettronico, browser o altro tipo di applicazione, selezionare **File** → **Stampa**.
  - b Fare clic su **Proprietà** (oppure **Opzioni**, **Stampante** o **Imposta** a seconda del tipo di applicazione) per visualizzare le impostazioni del driver della stampante.
  - c Nella casella di riepilogo **Origine carta**, selezionare il vassoio contenente il supporto speciale.
  - d Nella casella di riepilogo **Tipo di supporto**, selezionare il tipo di supporto (lucidi, buste e così via).
  - e Nella casella di riepilogo **Tipo di modulo**, selezionare il supporto speciale.
- 4 Fare clic su **OK** e inviare il processo in stampa secondo la procedura usuale.

## Per ulteriori informazioni

Per ulteriori informazioni su	Vedere
Supporto di stampa	Guida supporti disponibile nel menu Guida
Caricamento dell'alimentatore manuale	<i>Guida per l'utente</i> sul CD del software e della documentazione
Caricamento del vassoio da 550 fogli	

## Guida ai materiali di consumo

La tabella riportata di seguito contiene un elenco di codici per richiedere i materiali di consumo:

Codice	Descrizione	Durata media della cartuccia
<b>Nel mondo</b>		
E250X22G	Kit del fotoconduttore	Fino a 30.000 pagine standard <sup>1</sup>
<b>Negli USA e in Canada<sup>3</sup></b>		
E450A21A	Cartuccia di stampa	6.000 pagine standard <sup>2</sup>
E450H21A	Cartuccia di stampa a lunga durata	11.000 pagine standard <sup>2</sup>
E450A11A	Cartuccia di stampa restituibile	6.000 pagine standard <sup>2</sup>
E450H11A	Cartuccia di stampa restituibile a lunga durata	11.000 pagine standard <sup>2</sup>
<b>In Europa, Medio Oriente e Africa<sup>4</sup></b>		
E450A21E	Cartuccia di stampa	6.000 pagine standard <sup>2</sup>
E450H21E	Cartuccia di stampa a lunga durata	11.000 pagine standard <sup>2</sup>
E450A11E	Cartuccia di stampa restituibile	6.000 pagine standard <sup>2</sup>
E450H11E	Cartuccia di stampa restituibile a lunga durata	11.000 pagine standard <sup>2</sup>
<b>In Asia Pacifico<sup>5</sup></b>		
E450A21P	Cartuccia di stampa	6.000 pagine standard <sup>2</sup>
E450H21P	Cartuccia di stampa a lunga durata	11.000 pagine standard <sup>2</sup>
E450A11P	Cartuccia di stampa restituibile	6.000 pagine standard <sup>2</sup>
E450H11P	Cartuccia di stampa restituibile a lunga durata	11.000 pagine standard <sup>2</sup>
<b>In America Latina<sup>6</sup></b>		
E450A21L	Cartuccia di stampa	6.000 pagine standard <sup>2</sup>
E450H21L	Cartuccia di stampa a lunga durata	11.000 pagine standard <sup>2</sup>
E450A11L	Cartuccia di stampa restituibile	6.000 pagine standard <sup>2</sup>
E450H11L	Cartuccia di stampa restituibile a lunga durata	11.000 pagine standard <sup>2</sup>
<sup>1</sup> Copertura pagine di circa il 5%. <sup>2</sup> Valore di durata dichiarato secondo la norma ISO/IEC 19752. <sup>3</sup> Progettata per l'uso negli USA e in Canada. <sup>4</sup> Progettata per l'uso in Europa, Medio Oriente e Africa. <sup>5</sup> Progettata per l'uso in Asia Pacifico, Australia e Nuova Zelanda. <sup>6</sup> Progettata per l'uso in America Latina.		

Per informazioni sulla conservazione dei materiali di consumo, vedere la *Guida per l'utente* sul CD del software e della documentazione.

## Guida ai supporti di stampa

È possibile utilizzare i seguenti formati di supporti con la stampante. Selezionare i formati personalizzati fino al valore massimo specificato per l'impostazione Universale.

Legenda: ✓ - supportato		✗ - non supportato		
Formato supporto	Dimensioni	Vassoio da 250 fogli	Alimentatore manuale	Cassetto opzionale da 550 fogli
<b>A4</b>	210 x 297 mm (8,27 x 11,7 pollici)	✓	✓	✓
<b>A5*</b>	148 x 210 mm (5,83 x 8,27 pollici)	✓	✓	✓
<b>A6</b>	105 x 148 mm (4,13 x 5,83 pollici)	✓	✓	✓
<b>JIS B5</b>	182 x 257 mm (7,17 x 10,1 pollici)	✓	✓	✓
<b>Letter</b>	215,9 x 279,4 mm (8,5 x 11 pollici)	✓	✓	✓
<b>Legal</b>	215,9 x 355,6 mm (8,5 x 14 pollici)	✓	✓	✓
<b>Executive</b>	184,2 x 266,7 mm (7,25 x 10,5 pollici)	✓	✓	✓
<b>Folio</b>	216 x 330 mm (8,5 x 13 pollici)	✓	✓	✓
<b>Statement</b>	139,7 x 215,9 mm (5,5 x 8,5 pollici)	✓	✓	✓
<b>Universale*</b>	da 98,4 x 89 mm a 297 x 431,8 mm (da 3,9 x 3,5 pollici a 11,7 x 17 pollici)	✓	✓	✓
<b>Busta 7 ¾ (Monarch)</b>	98,4 x 190,5 mm (3,875 x 7,5 pollici)	✗	✓	✗
<b>Busta Com 9</b>	98,4 x 225,4 mm (3,88 x 8,88 pollici)	✗	✓	✗
<b>Busta Com 10</b>	104,8 x 241,3 mm (4,12 x 9,5 pollici)	✗	✓	✗
<b>Busta DL</b>	110 x 220 mm (4,33 x 8,66 pollici)	✗	✓	✗
<b>Busta C5</b>	162 x 229 mm (6,38 x 9,01 pollici)	✗	✓	✗
<b>Busta B5</b>	176 x 250 mm (6,93 x 9,84 pollici)	✗	✓	✗

\* Dimensioni formato Universale:

- Vassoio da 250 fogli: 89 - 216 x 210 - 356 mm (3,5 - 8,5 x 8,27 - 14 pollici)
- Vassoio da 550 fogli: 148 - 216 x 210 - 356 mm (5,83 - 8,5 x 8,27 - 14 pollici)
- Alimentatore manuale: 76 - 216 x 127 - 356 mm (3 - 8,5 x 5 - 14 pollici) (include cartoline da 3 x 5 pollici)

## Conservazione dei supporti di stampa

Per la conservazione adeguata dei supporti di stampa, attenersi alle istruzioni indicate di seguito. Per evitare i problemi relativi all'alimentazione dei supporti e alla qualità di stampa:

- Per ottenere risultati di stampa ottimali, conservare i supporti in ambienti con temperatura di circa 21 °C (70 °F) e umidità relativa del 40%.

La maggior parte di produttori di etichette consiglia di stampare in un ambiente con temperatura compresa tra 18 e 24 °C (tra 65 e 75 °F) e con umidità relativa compresa tra il 40 e il 60%.

- Riporre le confezioni di carta in uno scatolone o su uno scaffale piuttosto che sul pavimento.
- Se si desidera conservare le singole confezioni fuori dall'imballaggio originale, riporle su una superficie piana in modo da non deformarne i bordi.
- Non collocare oggetti sopra le confezioni.
- Conservare la carta nella confezione originale finché non viene utilizzata.

## Come evitare gli inceppamenti

I suggerimenti indicati di seguito consentono di evitare gli inceppamenti:

- Utilizzare la carta e i supporti consigliati (denominati "supporti di stampa").
- Non sovraccaricare le origini dei supporti di stampa. Controllare che la risma non superi l'altezza massima indicata dalle etichette di caricamento presenti nelle origini.
- Non caricare carta piegata, sgualcita, umida o arricciata.
- Flettere, aprire a ventaglio e allineare la carta prima di caricarla. Se si verifica un inceppamento, provare a caricare un foglio alla volta utilizzando l'alimentatore manuale.
- Non utilizzare supporti di stampa tagliati o ritagliati a mano.
- Non caricare supporti di stampa di dimensioni, peso o tipo diversi nella stessa origine.
- Accertarsi di caricare nell'origine il lato di stampa consigliato a seconda che si desideri stampare su una sola facciata o in fronte/retro.
- Conservare i supporti di stampa in un ambiente adeguato. Vedere la sezione "Conservazione dei supporti di stampa".
- Non rimuovere i vassoi durante un processo di stampa.
- Inserire correttamente i vassoi nella stampante dopo averli caricati.
- Verificare che le guide carta nei vassoi siano nella posizione corrispondente al formato della carta caricata. Accertarsi che non siano troppo accostate alla risma dei supporti.
- Accertarsi che tutti i cavi della stampante siano collegati correttamente. Per ulteriori informazioni, consultare le *Istruzioni di installazione*.
- Se si verifica un inceppamento, liberare l'intero percorso del supporto. Per ulteriori informazioni sul percorso dei supporti, consultare la *Guida per l'utente* sul CD del software e della documentazione.



## Guida ai difetti di stampa

Far corrispondere i difetti ricorrenti di un processo di stampa ai segni su una delle righe verticali. La riga che riproduce più fedelmente i difetti riscontrati nel processo di stampa indica il componente responsabile.

Ad esempio, la distanza tra i due segni visualizzati nell'immagine rappresenta un difetto che si ripete ogni 38,2 mm (1,5 pollici) e indica che è necessario sostituire i rulli di caricamento.

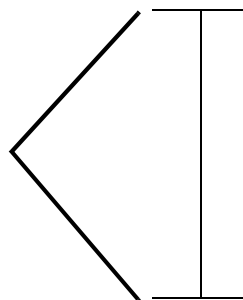

**Nota:** se il difetto è visibile sul lato di stampa di un processo stampato su un solo lato, sostituire la **cartuccia di toner** prima di sostituire l'**unità di fusione**.

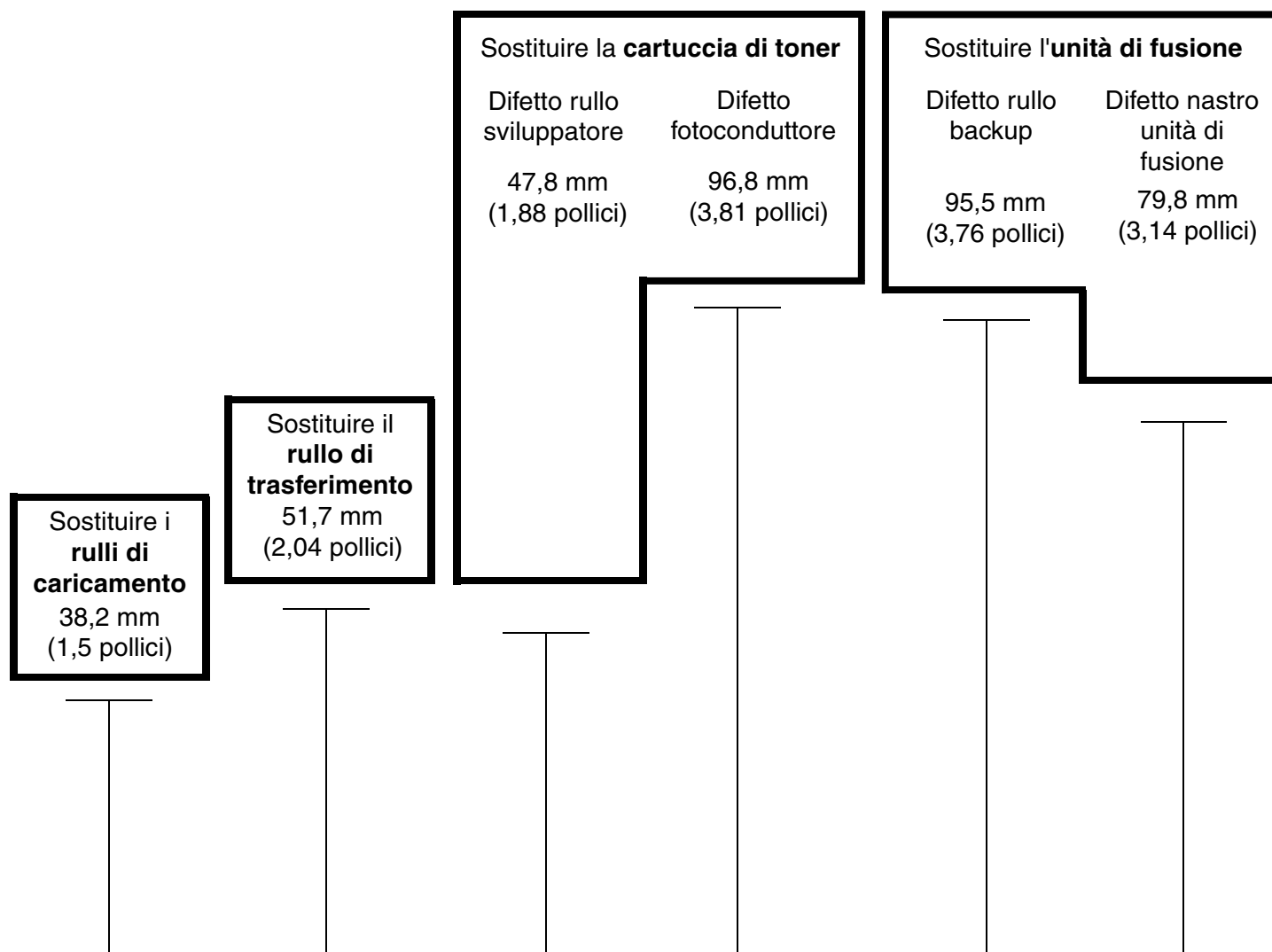

# Mappa dei menu

Sul pannello di controllo sono disponibili diversi menu che consentono di modificare facilmente le impostazioni della stampante. Di seguito sono riportati i menu e le relative voci. Per ulteriori informazioni sulle voci di menu, consultare la *Guida ai menu e ai messaggi* sul *CD del software e della documentazione*. Alcune voci di menu potrebbero non essere disponibili sul modello di stampante in uso o per le opzioni installate.

**Menu Carta**

Origine predefinita  
Dimensioni/tipo carta  
Sostituisci dimensioni  
Grana carta  
Peso carta  
Caricamento carta  
Tipi personalizzati  
Impostazione  
Universale

**Report**

Pagina impostazioni  
menu  
Statistiche periferica  
Pagina impostazioni  
rete  
Elenco profili  
Stampa font  
Stampa demo

**Impostazioni**

Menu Impostazioni  
Menu Finitura  
Menu Qualità  
Menu Utilità  
Menu PostScript  
Menu Emulazione PCL

**Rete/Porte**

TCP/IP  
Rete standard  
USB standard  
AppleTalk

**Protezione**

Scadenza processo

**Guida**

Guida alla stampa  
Guida ai materiali di  
consumo  
Guida supporti  
Difetti stampa  
Mappa dei menu  
Guida informativa  
Collegamenti  
Guida allo spostam.

## Informazioni sul pannello di controllo

Il pannello di controllo comprende gli elementi riportati di seguito:

- Un display LCD a 4 righe in grado di visualizzare sia immagini che testo.
- Otto pulsanti: Indietro, Menu, Stop, Seleziona, ◀, ▶, ▲ e ▼.
- Spia luminosa

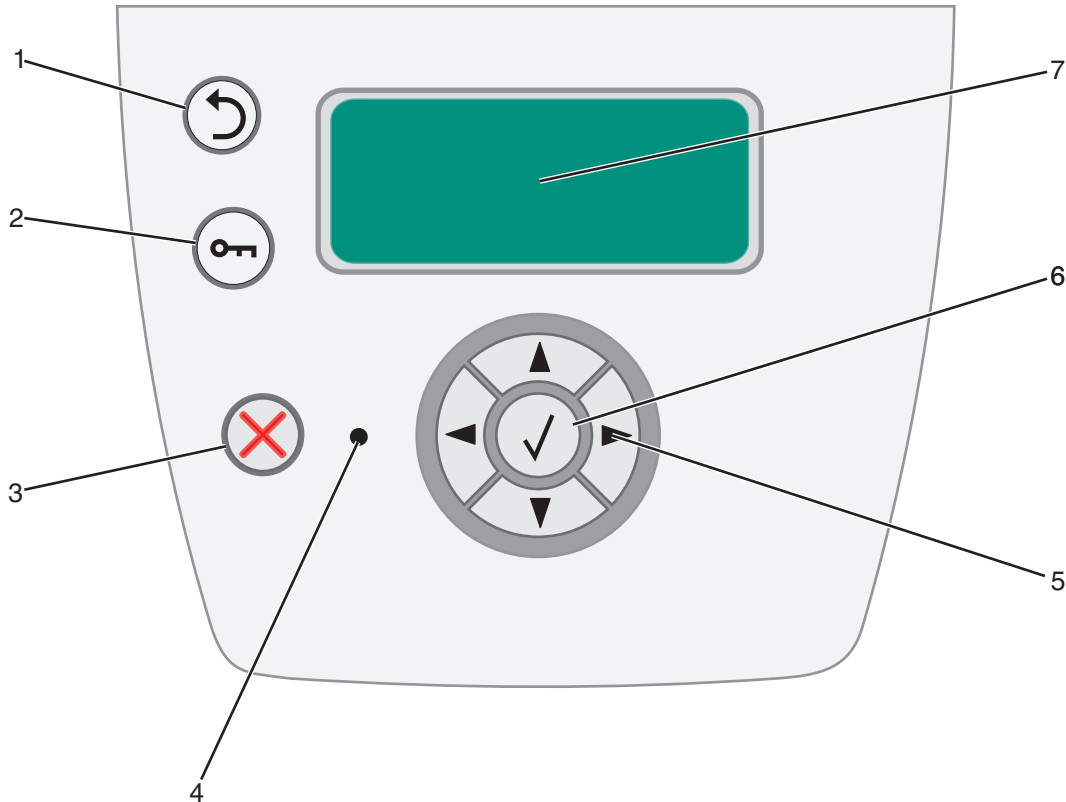

Pulsante o voce del pannello di controllo	Funzione
<b>1 Indietro</b>	Premere il pulsante <b>Indietro</b> per tornare all'ultima schermata visualizzata. <b>Nota:</b> se si preme <b>Indietro</b> , le modifiche apportate a una schermata non verranno applicate.
<b>2 Menu</b>	Premere il pulsante <b>Menu</b> per aprire l'indice dei menu. <b>Nota:</b> per accedere all'indice dei menu, la stampante deve trovarsi nello stato <b>Pronta</b> . Se la stampante non è pronta, viene visualizzato un messaggio che indica che i menu non sono disponibili.
<b>3 Stop</b>	Premere il pulsante <b>Stop</b> per interrompere il funzionamento meccanico della stampante. Dopo aver premuto <b>Stop</b> , viene visualizzato il messaggio <b>Arresto in corso</b> . All'arresto della stampante, sulla riga relativa allo stato sul pannello di controllo vengono visualizzati il messaggio <b>Interrotto</b> e un elenco di opzioni.

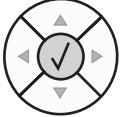
Pulsante o voce del pannello di controllo	Funzione										
<p><b>4 Spia luminosa</b></p>	<p>Sul pannello di controllo è presente un LED a due colori: verde e rosso. Le spie indicano se la stampante è accesa, occupata, inattiva, elabora un processo o richiede l'intervento dell'operatore.</p> <table border="1" data-bbox="451 380 1312 625"> <thead> <tr> <th>Stato</th> <th>Significato</th> </tr> </thead> <tbody> <tr> <td>Spento</td> <td>La stampante è spenta.</td> </tr> <tr> <td>Verde</td> <td>La stampante è accesa ma inattiva.</td> </tr> <tr> <td>Verde lampeggiante</td> <td>La stampante è in fase di riscaldamento, è in corso l'elaborazione dei dati o la stampa di un processo.</td> </tr> <tr> <td>Rosso</td> <td>È necessario l'intervento dell'operatore.</td> </tr> </tbody> </table>	Stato	Significato	Spento	La stampante è spenta.	Verde	La stampante è accesa ma inattiva.	Verde lampeggiante	La stampante è in fase di riscaldamento, è in corso l'elaborazione dei dati o la stampa di un processo.	Rosso	È necessario l'intervento dell'operatore.
Stato	Significato										
Spento	La stampante è spenta.										
Verde	La stampante è accesa ma inattiva.										
Verde lampeggiante	La stampante è in fase di riscaldamento, è in corso l'elaborazione dei dati o la stampa di un processo.										
Rosso	È necessario l'intervento dell'operatore.										
<p><b>5 e 6 Pulsanti di navigazione</b></p> 	<p>▲ ▼ I pulsanti Su e Giù vengono utilizzati per spostarsi in alto e in basso negli elenchi. Quando ci si sposta negli elenchi mediante i pulsanti <b>Su</b> o <b>Giù</b>, il cursore si sposta di una riga alla volta. Premendo il pulsante <b>Giù</b> quando si è nella parte inferiore della schermata, si passa alla pagina successiva.</p> <p>◀ ▶ I pulsanti Sinistra e Destra vengono utilizzati per spostarsi all'interno della schermata, ad esempio per muoversi da una voce dell'indice dei menu all'altra. Inoltre, vengono utilizzati per scorrere il testo se questo non viene visualizzato completamente.</p> <p>⊙ I pulsanti Selezione viene utilizzato per avviare un'azione. Premere <b>Selezione</b> quando il cursore è accanto alla selezione desiderata, ad esempio il rimando a un collegamento, l'inoltro di una voce di configurazione, l'avvio o l'annullamento di un processo.</p>										
<p><b>7 Display</b></p>	<p>Sul display della stampante vengono visualizzati i messaggi e le immagini relative allo stato corrente della stampante e a eventuali problemi che è necessario risolvere.</p> <p>La prima riga contiene l'intestazione. Se applicabile, su questa riga viene visualizzata l'immagine indicante che è possibile utilizzare il pulsante <b>Indietro</b>. Inoltre, viene visualizzato lo stato attuale e lo stato dei materiali di consumo (Avvertenze). Nel caso in cui vi fossero più avvertenze, ognuna di esse sarà separata da una virgola.</p> <p>Le altre tre righe rappresentano il corpo della schermata, dove è possibile visualizzare lo stato della stampante, i messaggi relativi ai materiali di consumo, le schermate di visualizzazione, nonché effettuare selezioni.</p>										

Per ulteriori informazioni sul pannello di controllo, consultare la *Guida per l'utente* sul CD Software e documentazione.

## Guida informativa

Esistono diverse pubblicazioni nelle quali vengono descritte la stampante e le relative funzioni.

### Pagine del menu Guide

Vi sono pagine del menu Guide residenti nella stampante. Selezionare la stampa di ogni singola pagina oppure selezionare **Stampa tutto** per stampare tutte le pagine.

Voce di menu:	Per:
Guida alla stampa	Ordinare i materiali di consumo.
Guida ai materiali di consumo	Ordina materiali consumo
Guida supporti	Verificare i tipi di supporto compatibili con la stampante.
Difetti stampa	Stampare la pagina dei difetti di stampa.
Mappa dei menu	Visualizzare tutti i menu e le voci di menu disponibili.
Guida informativa (questa pagina)	Individuare informazioni aggiuntive.
Collegamenti	Collegare la stampante come stampante di rete o locale.
Guida allo spostam.	Spostare la stampante con cautela.

### Istruzioni di installazione

Le *Istruzioni di installazione* fornite con la stampante contengono informazioni sull'installazione della stampante e delle relative opzioni.

### CD Software e documentazione

Il *CD Software e documentazione* fornito con la stampante comprende la *Guida per l'utente*, le *Istruzioni di installazione*, la *Guida ai menu e ai messaggi* e una copia delle pagine del menu Guide.

La *Guida per l'utente* contiene informazioni su caricamento dei supporti, richiesta di materiali di consumo, risoluzione dei problemi, rimozione degli

inceppamenti e rimozione delle opzioni. Contiene inoltre informazioni relative al supporto amministrativo.

La *Guida ai menu e ai messaggi* spiega come modificare le impostazioni della stampante. Illustra i menu, le relative voci e i valori disponibili.

### Sito Web Lexmark

Copie della *Guida per l'utente*, delle *Istruzioni di installazione*, della *Guida ai menu e ai messaggi* e delle pagine del menu Guide sono disponibili sul sito Web Lexmark all'indirizzo [www.lexmark.com](http://www.lexmark.com).

### Altre lingue

La *Guida per l'utente*, la *Guida ai menu e ai messaggi* e le pagine del menu Guide sono disponibili anche in altre lingue sul *CD Software e documentazione*.

# Collegamenti

**Nota:** per la stampa locale, è necessario installare il software della stampante (driver) prima di collegare il cavo USB.

## Installazione della stampante e del software per la stampa locale con Windows

1 Avviare il *CD Software e documentazione* fornito con la stampante.

2 Fare clic su **Installa stampante e software**.

**Nota:** alcuni sistemi operativi Windows richiedono diritti di amministratore per installare il software della stampante (driver) sul computer.

3 Fare clic su **Accetto** per accettare le condizioni del contratto di licenza.

4 Selezionare **Consigliata**, quindi fare clic su **Avanti**.

L'opzione Consigliata è l'installazione predefinita per la configurazione locale. Se è necessario installare programmi di utilità, modificare le impostazioni o personalizzare i driver della periferica, selezionare **Personalizzato**. Seguire le istruzioni visualizzate sul computer.

5 Selezionare **Collegamento locale** e fare clic su **Fine**.

**Nota:** il caricamento completo dei driver potrebbe richiedere qualche minuto.

6 Chiudere l'applicazione di installazione del CD dei driver.

7 Collegare il cavo USB o parallelo. Se si utilizza un cavo USB, accertarsi che il simbolo sul cavo coincida con il simbolo USB sulla stampante.

**Nota:** i sistemi operativi Windows 98 SE, Windows Me, Windows 2000, Windows XP e Windows Server 2003 supportano le connessioni USB. Anche alcuni computer UNIX, Linux e Macintosh supportano connessioni USB. Consultare la documentazione relativa al sistema operativo del computer per verificare se il sistema in uso supporta la connessione USB.

8 Collegare un'estremità del cavo di alimentazione alla presa situata sul retro della stampante e l'altra a una presa elettrica dotata di messa a terra.

9 Accendere la stampante.

Dopo aver collegato il cavo USB e acceso la stampante, sul sistema operativo Windows vengono eseguite le schermate plug and play per l'installazione della stampante come nuova periferica hardware. L'installazione del software della stampante (driver) eseguita nel passo 1 deve soddisfare i requisiti della procedura plug and play. Al termine dell'installazione plug and play, nella cartella Stampanti viene visualizzato un oggetto stampante.

**Nota:** al termine delle prove interne eseguite dalla stampante, viene visualizzato il messaggio **Pronta**, a indicare che la stampante è pronta a ricevere i processi. Nel caso venga visualizzato un messaggio diverso da **Pronta**, consultare il *CD Software e documentazione* per istruzioni su come eliminare il messaggio.

10 Stampare una pagina di prova.

### **Uso di un cavo parallelo**

Per istruzioni, consultare le *Istruzioni di installazione* fornite con la stampante.

### **Stampa locale con Mac o UNIX/Linux**

Per istruzioni dettagliate, vedere la documentazione fornita con il sistema operativo.

## Installazione della stampante e del software per la stampa in rete con Windows

- 1 Accertarsi che la stampante sia spenta e che il cavo di alimentazione sia scollegato dalla presa a muro.
- 2 Collegare la stampante a un connettore o hub LAN utilizzando un cavo Ethernet compatibile con la rete.
- 3 Collegare un'estremità del cavo di alimentazione alla presa situata sul retro della stampante e l'altra a una presa elettrica dotata di messa a terra.
- 4 Accendere la stampante.

**Nota:** al termine delle prove interne eseguite dalla stampante, viene visualizzato il messaggio *Pronta*, a indicare che la stampante è pronta a ricevere i processi. Nel caso venga visualizzato un messaggio diverso da *Pronta*, consultare il *CD Software e documentazione* per istruzioni su come eliminare il messaggio.

- 5 Da un computer collegato sulla stessa rete, avviare il CD dei driver fornito con la stampante.
- 6 Fare clic su **Installa stampante e software**.
- 7 Fare clic su **Accetto** per accettare le condizioni del contratto di licenza.
- 8 Selezionare **Consigliata**, quindi fare clic su **Avanti**.
- 9 Selezionare **Collegamento in rete**, quindi fare clic su **Avanti**.
- 10 Selezionare il modello della stampante dall'elenco, quindi fare clic su **Avanti**.
- 11 Selezionare la porta della stampante dall'elenco, quindi fare clic su **Fine** per completare l'installazione. Nella cartella Stampanti sul computer viene creato un oggetto stampante.

Se la porta della stampante non compare nell'elenco, fare clic su **Aggiungi porta**. Immettere le informazioni richieste per creare una nuova porta della stampante. Selezionare l'opzione per creare una porta di rete TCP/IP avanzata. Le altre opzioni relative alla porta non offrono una funzionalità completa.

- 12 Stampare una pagina di prova.

### **Stampa in rete con Mac, UNIX/Linux o NetWare**

Per informazioni su questo tipo di supporto, consultare la *Guida per l'utente* sul *CD Software e documentazione* fornito con la stampante.

Ulteriori informazioni sono disponibili sul *CD Software e documentazione* fornito con la stampante. Avviare il CD e fare clic su **Visualizza documentazione**.

# Spostamento della stampante

Per spostare la stampante, seguire le istruzioni riportate di seguito.



**ATTENZIONE:** per evitare di ferirsi o di danneggiare la stampante, seguire le istruzioni riportate di seguito.

- Spegnere sempre la stampante utilizzando l'interruttore di alimentazione prima di spostarla.
- Scollegare il cavo di alimentazione dalla stampante prima di scollegarlo dal muro.
- Scollegare tutti i cavi dalla stampante prima di spostarla.
- Rimuovere dalla stampante il vassoio opzionale prima di spostarla.

**Nota:** i danni provocati da un errato spostamento della stampante non sono coperti dalla garanzia.

## Spostamento della stampante e degli accessori

Se la stampante deve essere spostata su una superficie non piana, si consiglia di sollevarla prima di spostarla.

Per spostare in tutta sicurezza stampante e accessori, attenersi alle precauzioni riportate di seguito:

- Tenere la stampante in posizione verticale.
- Un qualsiasi carrellino utilizzato per trasportare la stampante deve avere una superficie in grado di supportarne l'intera base. Un qualsiasi carrellino utilizzato per trasportare gli accessori deve avere una superficie in grado di supportarli per intero.
- Non effettuare movimenti molto bruschi in quanto potrebbero danneggiare la stampante.