

Hurtigreferanse

Oversikt over skrivermenyene

Fargemeny Utskriftsmodus Fargekorrigering Mørkhet Manuell farge	LocalTalk-meny LocalTalk-port PCL SmartSwitch PS SmartSwitch NPA-modus LocalTalk-buffert Jobbufring NPA-verter LocalTalk-navn LocalTalk-adr. LocalTalk-sone	PCL emul-meny Skriftkilde Skriftnavn Punktstørrelse Tegnbredde Symbolsett Retning Linjer pr. side A4-bredde Endre skuffnr Auto CR etter LF Auto LF etter CR	Oppsettmeny Skrivspråk Strømsparer Lagre ressurser Last ned til Tidsavbrudd utskrift Tidsavbrudd venting Fortsett automatisk Gjenopprett v/stopp Sidebeskyttelse Språk kontrollpanel Alarminnstilling Skriverbruk Stiftealarm Hullealarm Jobbstatistikk Startside
Ferdiggjørermeny Dupleks Dupleksinnbinding Kopier Blanke sider Sortering Skilleark Skillearkkilde Nedskalering Nedskaleringsekkefølge Flersidevisning Flersideramme Stiftejobb Startkilde stift Hulling Forskyv sider	Papirmeny Papirkilde Papirstørrelse Papirtype Tilpassede typer Universaloppsett Utskuff Konfig. utskuffer Tildel papirtype Skift størrelse Konfigurerer FB-mater Papirvekt Papirlegging	PostScript-meny Skriv ut PS-feil Skriftprioritet Bildeutjevning	Rekvisitameny <Farge> toner Fargefotoleder Sort fotoleder Fikseringsenhet Belte Levetid Skift rekvisita
Infrarødmeny Infrarød port PCL SmartSwitch PS SmartSwitch NPA-modus Infrarød buffer Jobbufring Vindusstørrelse Overf.forsinkelse Maks baudhast.	Parallellmeny PCL SmartSwitch PS SmartSwitch NPA-modus Parallellbuffer Jobbufring Avansert status Protokoll Følge Init Parallellmodus 1 Parallellmodus 2 MAC binær PS	Seriellmeny PCL SmartSwitch PS SmartSwitch NPA-modus Seriell buffer Jobbufring RS-232/RS-422 RS-422-polaritet Seriell protokoll Robust XON Baud Databiter Paritet Følge DSR	USB-meny PCL SmartSwitch PS SmartSwitch NPA-modus USB-buffert Jobbufring MAC binær PS
Jobbmeny Avbryt jobb Konfidensiell jobb Holdte jobber Tilbakestill skriver Tilb. akt. utsk. Start stifting Avbryt faks	Nettverksmeny PCL SmartSwitch PS SmartSwitch NPA-modus Nettverksbuffer Jobbufring MAC binær PS Std nettoppsett Nettverk <x>	Verktøymeny Skriv ut oppsett Nettverksside <x> Skriv skrifter Skriv ut katalog Skriv ut demo Fargeprøver Fabrikkoppsett Fjern holdte jobber Formater flash Defragmenter flash Formater disk Jobbstatistikk Utskriftsjustering Heksadesimale verdier	Faksmeny Faksoppsett Fakslogger Faks send Faks motta

Bruke kontrollpanelet

Trykk på **Meny** hvis du vil

- åpne menyene fra **Klar**-modus
- bla gjennom menyer eller verdier
- øke eller redusere en numerisk verdi
- vise **Jobbmeny** eller **Rekvisitameny** mens skriveren er opptatt

Trykk på **Velg** hvis du vil

- velge elementet på den andre linjen på kontrollpanelet
- lagre valget som en ny standardinnstilling

Trykk på **Retur** hvis du vil gå tilbake til forrige menynivå.

Trykk på **Fortsett** hvis du vil

- avslutte menyene og gå tilbake til **Klar**-modus
- fjerne meldinger

Trykk på **Stopp** hvis du vil stoppe all utskriftsaktivitet midlertidig uten å miste data.

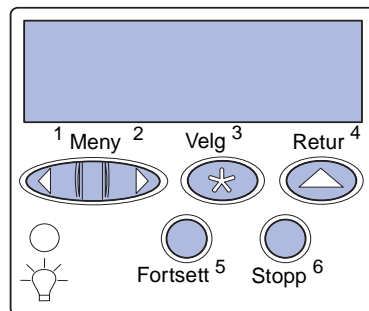

Avbryte en utskriftsjobb

Slik kan du avbryte en utskriftsjobb etter at utskriften har startet:

- 1 Trykk på **Meny** inntil du ser **Jobbmeny**. Trykk deretter på **Velg**.
- 2 Trykk på **Meny** inntil du ser **Avbryt jobb**. Trykk deretter på **Velg**.

Skrive ut siden med menyinnstillingene

Slik kan du skrive ut en side med menyinnstillinger for å kontrollere innstillingene for papirstørrelse og papirtype, og hva som er installert av tilleggsutstyr og minne:

- 1 Trykk på **Meny** inntil du ser **Verktøymeny**. Trykk deretter på **Velg**.
- 2 Trykk på **Meny** inntil du ser **Skriv ut oppsett**. Trykk deretter på **Velg**. Siden med menyinnstillingene skrives ut.

Forstå skrivermeldinger

Tabellen nedenfor viser noen vanlige panelmeldinger, og hva du kan gjøre for å fjerne dem. Hvis du vil ha mer informasjon om disse eller andre skrivermeldinger, kan du se CDen Publikasjoner.

Melding	Tiltak
33 Skuff x konfigurasjonsfeil Skuffen for tungt utskriftsmateriale (tilleggsutstyr) er feilinstallert.	<ul style="list-style-type: none"> • Ta ut skuffen for tungt utskriftsmateriale og installer den på nytt, eller installer standardskuff 1 i stedet. • Installer skuffen for tungt utskriftsmateriale der skuff 1 skal stå. Det er bare mulig å skrive ut fra skuffen for tungt utskriftsmateriale dersom den står på plassen for skuff 1.
37 Ikke nok minne Det er ikke nok skriverminne til å fortsette behandlingen av utskriftsjobber, eller det er ikke nok minne til å gjenopprette jobber fra skriverens harddisk.	<ul style="list-style-type: none"> • Trykk på Fortsett for å fjerne meldingen. Skriveren sletter holdte jobber til det er nok skriverminne til å håndtere den aktuelle jobben. • Trykk på Stopp hvis du vil fjerne meldingen uten å slette noen holdte jobber. Det kan hende at den aktive utskriften inneholder feil. • Trykk på Meny for å åpne jobbmenyen. Trykk deretter på Velg for å avbryte den aktuelle jobben. <p>Merk: Kontrollpanelet viser vekselvis meldingene 37 Ikke nok minne og Holdte jobber kan gå tapt or Holdte jobber kan ikke gjenopp.</p>
38 Minnet er fullt Skriveren behandler data, men minnet der sidene lagres, er fullt.	<ul style="list-style-type: none"> • Trykk på Fortsett for å fjerne meldingen og fortsette behandlingen av den aktuelle utskriftsjobben. Det kan hende at utskriften inneholder feil. • Trykk på Meny for å åpne jobbmenyen. Trykk deretter på Velg for å avbryte den aktuelle jobben.
39 For komplisert side Siden vil muligens ikke skrives ut som den skal fordi utskriftsinformasjonen på siden er for kompleks.	<ul style="list-style-type: none"> • Trykk på Fortsett for å fjerne meldingen og fortsette behandlingen av den aktuelle utskriftsjobben. Det kan hende at utskriften inneholder feil. • Trykk på Meny for å åpne jobbmenyen. Trykk deretter på Velg for å avbryte den aktuelle jobben.
41 Åpne utskuff 1 En utskriftsjobb ble sendt til utskuff 1, på venstre side av skriveren, men den utskuffen er lukket.	<ul style="list-style-type: none"> • Åpne utskuff 1 for å fjerne meldingen og fortsette utskriften. • Trykk på Fortsett for å fjerne meldingen og fortsette utskriften. Papiret omdirigeres til standard utskuff.

Melding	Tiltak
80 Fikseringsenhet snart utbrukt/oppbrukt Du må skifte fikseringsenheten.	<ul style="list-style-type: none"> • Trykk på Fortsett for å fjerne meldingen. • Installer en ny fikseringsenhet: Trykk på Velg, slik at meldingen Skriver klar for vedlikehold vises. Slå skriveren av og skift fikseringsenheten. <p>Merk: Når fikseringsenheten er oppbrukt, viser kontrollpanelet vekselvis 80 Fikseringsenhet utbrukt/oppbrukt (eller 80 Fiksering/belte utbrukt/oppbrukt) og Velg = skift. Du må skifte fikseringsenheten (etter at du har trykket på Velg) før du kan fortsette å skrive ut.</p>
80 Belte snart utbrukt/oppbrukt Du må skifte overføringsbeltet.	<ul style="list-style-type: none"> • Trykk på Fortsett for å fjerne meldingen. • Installer et nytt overføringsbelte: Trykk på Velg, slik at meldingen Skriver klar for vedlikehold vises. Slå skriveren av og skift beltet. <p>Merk: Når overføringsbeltet er oppbrukt, viser kontrollpanelet vekselvis 80 Belte utbrukt/oppbrukt (eller 80 Fiksering/belte utbrukt/oppbrukt) og Velg = skift. Du må skifte overføringsbeltet (etter at du har trykket på Velg) før du kan fortsette å skrive ut.</p>
84 <Farge> fotoleder snart utbrukt/oppbrukt Det er på tide å bytte ut én eller flere angitte fotoledere.	<ul style="list-style-type: none"> • Trykk på Fortsett for å fjerne meldingen. • Installer en ny <farge> fotoleder. <p>Merk: Når fotolederen er oppbrukt, vises meldingen 84 <Farge> fotoleder snart utbrukt/oppbrukt eller 84 Alle fotoledere utbrukt/oppbrukt. Trykk på Fortsett for å fjerne denne meldingen eller skifte den eller de angitte fotolederne.</p>
85 Smørevalse snart utbrukt/oppbrukt Du må skifte smørevalsen.	<ul style="list-style-type: none"> • Trykk på Fortsett for å fjerne meldingen. • Installer en ny smørevalse <p>Merk: Meldingen skift smørevalsen kan vises dersom den sorte tonerkassetten ble skiftet, men ikke smørevalsen.</p>
88 <Farge> toner snart tom Det er på tide å bytte ut én eller flere angitte tonerkassetter.	<ul style="list-style-type: none"> • Trykk på Fortsett for å fjerne meldingen. • Installer en ny <farge> tonerkassett. <p>Merk: Når tonerkassetten er tom, vises meldingen 88 <Farge> toner tom. Du må skifte tonerkassetten før du kan fortsette å skrive ut. Hvis det er den sorte tonerkassetten som er tom, vises også meldingen skift smørevalse, og det betyr at du må skifte både den sorte tonerkassetten og smørevalsen.</p>
2<xx> Papirstopp Det er oppdaget en papirstopp (fastkjørt utskriftsmateriale).	Fjern det fastkjørte utskriftsmaterialet og trykk på Fortsett . Se <i>Fjerne papirstopp</i> -arket eller CDen Publikasjoner hvis du vil vite mer om hvordan du kan fjerne fastkjørt utskriftsmateriale.
900-999 Servicemelding Meldingene 900-999 er knyttet til skriverproblemer som betyr at det muligens er nødvendig med service.	Slå skriveren av og kontroller alle kabelforbindelsene. Slå skriveren på igjen. Hvis servicemeldingen vises på nytt, kan du ringe etter service, opplyse om meldingsnummeret og gi en beskrivelse av problemet.

Legge i papir

Skriveren kan brukes med utskriftsmateriale av en rekke ulike typer, størrelser og vekt. Standardskuffen (skuff 1) og tilleggsskuffene 2, 3 og 4 er merket med bokstavene A, B og C for stabelhøyde. Tilleggsskuffen for tungt utskriftsmateriale er merket med bokstavene D, E og F for stabelhøyde.

Tabellen nedenfor viser de materialene og vektene som anbefales, og den indikatoren for stabelhøyde som du bør bruke når du legger utskriftsmateriale i skuffen.

Stabelhøyde	Anbefalt utskriftsmateriale
A	Lexmark glanset papir*: A4 (varenr. 12A5951), Letter (varenr. 12A5950)
B	11x17, Legal, B4, A3 (90-105 g/m ²)
C	A4, Letter (60-105 g/m ²), 11x17, Legal, B4, A3 (60-90 g/m ²)
D	Lexmark-transparent**: A4 (varenr. 12A5941), Letter (varenr. 12A5940)
E	Lexmark glanset papir*: A4 (varenr. 12A5951), Letter (varenr. 12A5950) Papiretiketter: A4, Letter (opptil 180 g/m ²)
F	A4, Letter (105-128 g/m ²)

*Lexmark glanset papir er 120 g/m², 80 lb bok, 32 lb bankpostpapir.

**Lexmark-transparent veier 170 g/m².

Slik forebygger du papirstopp:

- Før du legger utskriftsmateriale i skriveren, bør du bøye du arkene frem og tilbake, og deretter lufte dem. Ikke brett eller krøll utskriftsmaterialet. Rett inn kantene av bunken på en plan overflate.
- Papiret må ikke ligge høyere enn kapasitetsmerket. Overfylling kan føre til fastkjørt utskriftsmateriale.



Legge i en 550 arks skuff

Merk: Hvis du skal legge papir i en tilleggsskuff for tungt utskriftsmateriale, må du kontrollere at riktig papirstørrelsen og -type er innstilt for det utskriftsmaterialet du vil bruke i skuffen. Se CDen Publikasjoner hvis du vil vite hvordan du kan stille inn papirstørrelsen eller papirtypen.

- 1 Trekk skuffen ut til den stopper.
- 2 Trykk metallplaten ned til den låses.

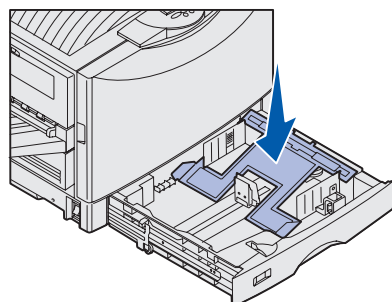

- 3 Klem sammen den venstre papirføreren, og flytt den til riktig posisjon for den papirstørrelsen du vil legge i skuffen.

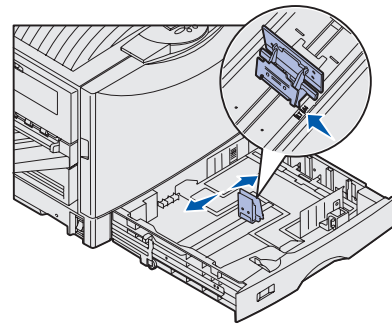

Posisjonen til den venstre papirføreren forteller skriveren hvilken papirstørrelse som ligger i skuffen.

- 4 Slipp papirføreren.
- 5 Bøy arkene frem og tilbake for å løsne dem, og luft dem.

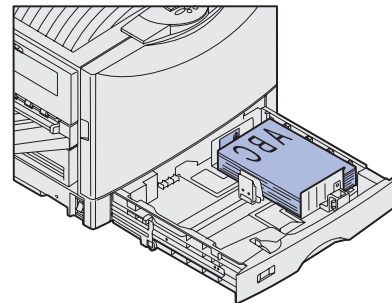

- 6 Legg papiret i skuffen med utskriftssiden ned.

- 7 Trykk sammen den fremre førerhendelen, og skyv føreren såvidt inn til papirbunken.

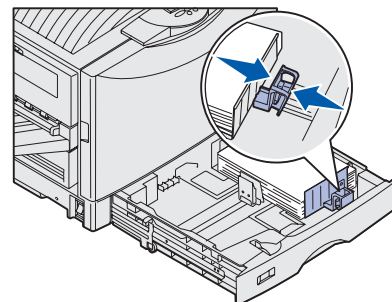

- 8 Vri på papirstørrelsesindikatoren til du ser den riktige papirstørrelsen i vinduet.

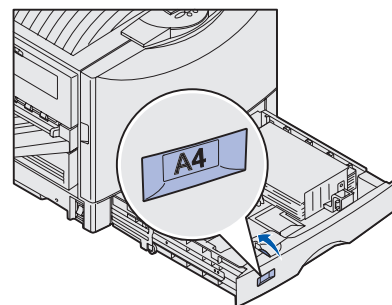

- 9 Skyv skuffen helt inn.

Legge i flerbruksmateren

Advarsel: Hvis du legger i mer enn ett glanset ark om gangen, kan fikseringsenheten skades.

Du kan legge opptil 100 ark med vanlig papir, 10 konvolutter, eller ett ark med bannerpapir eller glanset papir i flerbruksmateren. Se CDen Publikasjoner eller skriverens *Installasjonshåndbok* hvis du vil vite hvor mye du kan legge i av annet utskriftsmateriale.

- 1 Åpne flerbruksmateren og trekk den ut.

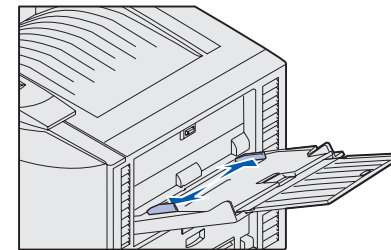

- 2 Skyv papirførerne til riktig posisjon for papiret du legger i materen.

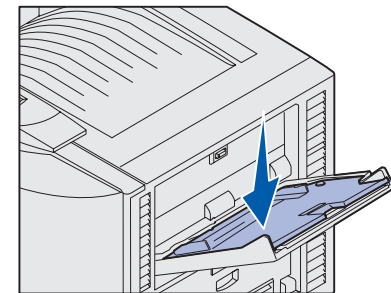

- 3 Trykk platen for papirinntrekking ned til den låses på plass.

- 4 Bøy arkene frem og tilbake for å løsne dem, og luft dem.

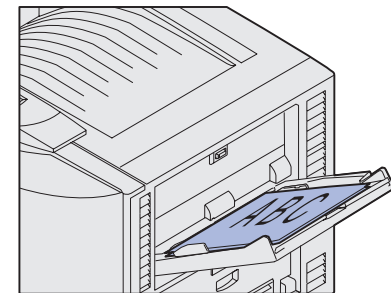

- 5 Legg papiret mellom papirførerne med utskriftssiden opp.

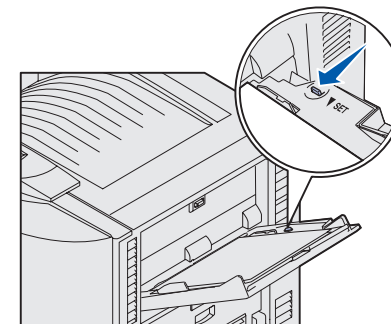

- 6 Flytt SET-knappen til venstre for å låse opp skuffen.

Legge i høykapasitets-arkmateren

Merk: Legg bare vanlig papir i høykapasitets-arkmateren.

Du kan legge opptil 3000 ark i høykapasitets-arkmateren.

- 1 Åpne toppdekselet.
- 2 Kontroller plasseringen av papirførerne.

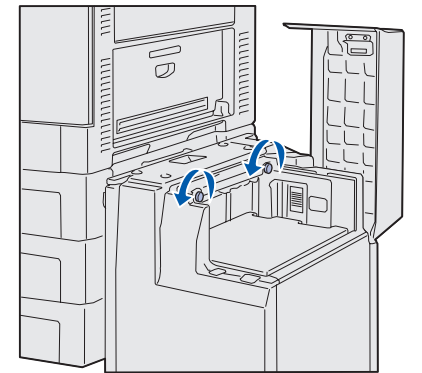

Hvis pilene på papirførerne er riktig justert etter papirstørrelsen, kan du gå til trinn 6. Hvis ikke, kan du forsette med trinn 3.

- 3 Løsne fingerskruene for venstre og høyre papirfører.

- 4 Skyv papirførerne til venstre eller høyre, til riktig posisjon for den aktuelle papirstørrelsen (A4 eller Letter).

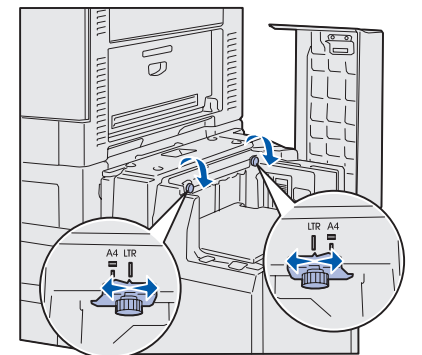

- 5 Stram fingerskruene på venstre og høyre papirfører.

- 6 Bøy arkene frem og tilbake for å løsne dem, og luft dem.

- 7 Plasser papiret mot papirførerne slik at utskriftssiden vender opp.

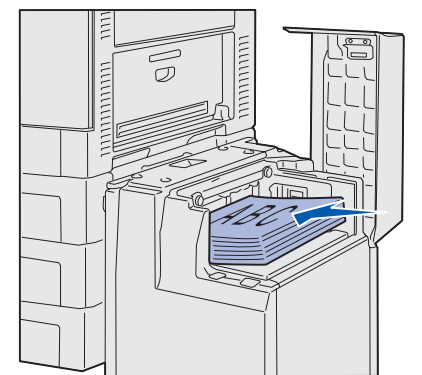

Merk: Hvis det bare er en liten stabel med papir i skuffen, vil ikke skuffen kunne senkes på grunn av sensoren for lite papir. Legg i mer papir for å senke skuffen.

- 8 Trykk ned papirskuffknappen.

Papirskuffen senkes slik at du kan legge i 500 nye ark.

- 9 Gjenta trinn 7 og 8 til du har lagt i den ønskede mengden.

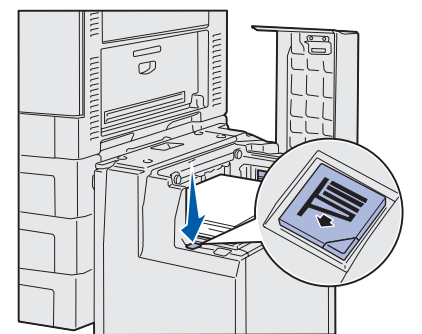

- 10 Lukk toppdekselet.