

Snabbguide

Skrivarens menyer

Färgmeny Utskriftsläge Färgkorrigering Tonersvärta Manuell färg	LocalTalk-meny LocalTalk-port PCL SmartSwitch PS SmartSwitch NPA-läge LocalTalk-buffert Jobb-buffring NPA-värddar LocalTalk-namn LocalTalk-adress LocalTalk-zon	PCL-emul.-meny Teckensnittskälla Teckensnittsnamn Punktstorlek Breddsteg Symboluppsättning Orientering Rader per sida A4-bredd Omnumrera magasin Auto CR efter LF Auto LF efter CR	Inställningsmeny Skrivarspråk Energisparläge Spara resurser Ladda ner till Utskriftstidsgräns Tidsgräns för vänta Autofortsättning Återställ papperskvadd Skydda sida Språk i display Alarmkontroll Skrivaranvändning Häftningsfel Hälslagsalarm Utskriftsredovisning Startside
Efterbehandlingsmeny Duplex Duplex bindning Kopior Tomma sidor Sortering Skiljeblad Skiljebladskälla Miniaturer Miniaturordning Miniaturorientering Miniaturkant Häftning Initierar häftn. Hälslag Sorterade sidor	Pappersmeny Papperskälla Pappersstorlek Papperstyp Anpassade typer Universell inställning Utmatningsfack Konfig. fack Tilldela typ/fack Ersättningsformat Konf. univ.matare Pappersvikt Pappersmatning	PostScript-meny Skriv ut PS-fel Teckensnittsprioritet Bildutjämning	Seriellmeny PCL SmartSwitch PS SmartSwitch NPA-läge Seriell buffert Jobb-buffring RS-232/RS-422 RS-422-polaritet Ser. protokoll Robust XON Baud Databitar Paritet Svara på DSR
Infraröd meny Infraröd port PCL SmartSwitch PS SmartSwitch NPA-läge Infraröd buffert Jobb-buffring Fönsterstorlek Överföringsfördröjning Max	Parallellmeny PCL SmartSwitch PS SmartSwitch NPA-läge Parallellbuffert Jobb-buffring Avancerad status Protokoll Svara på initiering Parallelläge 1 Parallelläge 2 MAC Binary PS	Verktymsmeny Skriv ut menyer Skriv Nät-<x>-inställning Skriv ut fonter Skriv ut katalog Testutskrift Färgexempel Originalvärden Ta bort lagrade jobb Formatera flashminne Avfragmentera flash Formatera hårddisk Utskriftsinfo.stat. Skriv ut testsida	Förbrukningsmeny <färg> toner Färgfotoframk. Svart fotoframk. Fixeringsenhet Bälte Förbrukningsenheternas livslängd Byt förbrukningsenheter
Jobbmeny Avbryt jobb Konfidentiellt jobb Lagrade jobb Återställ skrivare Återställ utmatningsfack Initiera häftaren Avbryt fax	Nätverksmeny PCL SmartSwitch PS SmartSwitch NPA-läge Nätverksbuffert Jobb-buffring MAC Binary PS Standardnätinställning Nätverk <x> Inställningar	USB-meny PCL SmartSwitch PS SmartSwitch NPA-läge USB-buffert Jobb-buffring MAC Binary PS	Faxmeny Faxinställning Faxloggar Skicka fax Faxmottagning

Använda manöverpanelen

Tryck på **Meny** om du vill:

- Öppna menyerna från **Klar**-läge.
- Bläddra i menyer och bland värden.
- Minska eller öka ett numeriskt värde.
- Visa **Jobbmenyn** eller **Tillbehörsmenyn** när skrivaren är upptagen.

Tryck på **Välj** om du vill:

- Välja posten på fönstrets andra rad.
- Spara urvalet som en ny standardinställning.

Tryck på **Återgå** för att gå till föregående meny nivå.

Tryck på **Starta** om du vill:

- Stänga menyerna och återgå till läget **Klar**.
- Ta bort meddelanden

Tryck på **Stopp** för att stoppa all utskriftsaktivitet utan att förlora data.

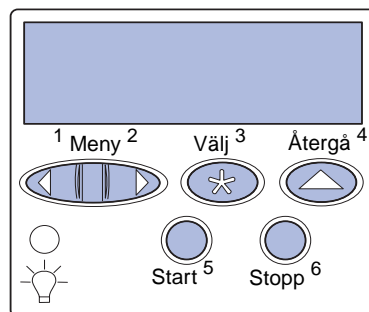

Avbryta utskriftsjobb

Så här avbryter du ett utskriftsjobb som har börjat skrivas ut:

- 1 Tryck på **Meny** tills **Jobbmeny** visas och tryck sedan på **Välj**.
- 2 Tryck på **Meny** tills **Avbryt jobb** visas och tryck sedan på **Välj**.

Skriva ut en sida med menyinställningar

För att kontrollera inställningarna för pappersformat och papperstyp samt installerade tillval och minne kan du skriva ut en sida med menyinställningar:

- 1 Tryck på **Meny** tills **Verktymsmeny** visas och tryck sedan på **Välj**.
- 2 Tryck på **Meny** tills **Skriv ut menyer** visas och tryck sedan på **Välj**. Sidan med menyinställningar skrivs ut.

Skrivarmeddelanden

I följande tabell visas några vanliga meddelanden som kan visas på manöverpanelen och hur du avlägsnar dem. Information om de här och andra skrivarmeddelanden finns på dokumentations-CD.

Meddelande	Åtgärd
33 Magasin x Konfig. fel Magasinet för tyngre utskriftsmaterial (tillval) är felinstallerat.	<ul style="list-style-type: none"> • Ta ut magasinet för tyngre material och sätt i det igen eller använd standardmagasinet 1. • Installera magasinet för tyngre utskriftsmaterial i magasin 1. Du kan endast skriva ut från magasinet för tyngre utskriftsmaterial från magasin 1.
37 Otillräckligt minne Det finns inte tillräckligt med skrivarminne och det går inte att fortsätta bearbeta utskriftsjobb, eller så finns det inte tillräckligt med minne för att återställa jobb från skrivarens hårddisk.	<ul style="list-style-type: none"> • Ta bort meddelandet genom att trycka på Start. Lagrade jobb tas bort tills det finns tillräckligt med minne för att bearbeta det aktuella jobbet. • Tryck på Stopp för att ta bort meddelandet. Jobbet skrivs eventuellt inte ut på rätt sätt. • Tryck på Meny för att öppna Jobbmenyn. Tryck därefter på Välj om du vill avbryta den aktuella utskriften. <p>Obs! Meddelandena 37 Otillräckligt minne och Lagrade jobb kan förloras eller Lagrade jobb kan inte återställas visas omväxlande i teckenfönstret.</p>
38 Minnet är fullt Skrivaren bearbetar data, men det minne som används till att lagra sidor är fullt.	<ul style="list-style-type: none"> • Tryck på Start för att ta bort meddelandet och fortsätta behandla det aktuella utskriftsjobbet. Jobbet skrivs eventuellt inte ut på rätt sätt. • Tryck på Meny för att öppna Jobbmenyn. Tryck därefter på Välj om du vill avbryta den aktuella utskriften.
39 Komplex sida Sidan skrivs eventuellt inte ut på rätt sätt eftersom utskriftsinformationen på sidan är alltför komplex.	<ul style="list-style-type: none"> • Tryck på Start för att ta bort meddelandet och fortsätta behandla det aktuella utskriftsjobbet. Jobbet skrivs eventuellt inte ut på rätt sätt. • Tryck på Meny för att öppna Jobbmenyn. Tryck därefter på Välj om du vill avbryta den aktuella utskriften.
41 Öppna utmatningsfack 1 Ett utskriftsjobb skickades till utmatningsfacket för utskrift med utskriftssidan uppåt (Fack 1) till vänster i skrivaren, men facket är låst.	<ul style="list-style-type: none"> • Öppna utmatningsfack 1 så avlägsnas meddelandet och du kan fortsätta skriva ut. • Tryck på Starta för att ta bort meddelandet och fortsätta skriva ut. Papperet matas ut i standardutmatningsfacket.

Meddelande	Åtgärd
80 Fixeringsenhet snart slut Det är dags att byta ut fixeringsenheten.	<ul style="list-style-type: none"> • Ta bort meddelandet genom att trycka på Start. • Installera en ny fixeringsenhet: Tryck på Välj så visas meddelandet Skrivaren klar för service. Stäng av skrivaren och byt fixeringsenhet. <p>Obs! När fixeringsenhetens livslängd är slut visas meddelandet 80 Fixeringsenhet slut (eller 80 Fix.enh./band slut) omväxlande med meddelandet Välj = Byt ut. Du måste byta ut fixeringsenheten (efter att du tryckt på Välj) innan du kan fortsätta att skriva ut.</p>
80 Bältet snart slut Det är dags att byta ut överföringsbältet.	<ul style="list-style-type: none"> • Ta bort meddelandet genom att trycka på Start. • Installera ett nytt överföringsbälte: Tryck på Välj så visas meddelandet Skrivaren klar för service. Stäng av skrivaren och byt bälte. <p>Obs! När överföringsbältets livslängd är slut visas meddelandet 80 Bältet slut (eller 80 Fix.enh./band slut) omväxlande med meddelandet Välj = Byt ut. Du måste byta ut överföringsbältet (efter att du har tryckt på Välj) innan du kan fortsätta att skriva ut.</p>
84 <färg> fotoframk. snart slut Det är dags att byta ut en eller flera fotoframkallare.	<ul style="list-style-type: none"> • Ta bort meddelandet genom att trycka på Start. • Installera en ny <färg> fotoframk. <p>Obs! När fotoframkallarens livslängd är slut visas meddelandet 84 <färg> fotoframk. bör bytas eller 84 Alla fotoframk. bör bytas. Tryck på Start om du vill ta bort meddelandet eller byta ut de angivna fotoframkallarna.</p>
85 Bestrykningsrulle snart slut Det är dags att byta ut bestrykningsrullen.	<ul style="list-style-type: none"> • Ta bort meddelandet genom att trycka på Start. • Installera en ny bestrykningsrulle <p>Obs! Meddelandet Byt bestrykningsrulle kan visas om den svarta tonerkassetten byttes men inte bestrykningsrullen.</p>
88 <färg> toner snart slut Det är dags att byta ut en eller flera tonerkassetter.	<ul style="list-style-type: none"> • Ta bort meddelandet genom att trycka på Start. • Installera en ny <färg> tonerkasset. <p>Obs! När tonerkassetten är tom visas meddelandet 88 <färg> toner slut. Du måste byta tonerkasset för att kunna fortsätta skriva ut. Om den svarta tonerkassetten är tom visas även meddelandet Byt bestrykningsrulle. Både den svarta tonerkassetten och bestrykningsrullen måste bytas.</p>
2<x>Papperskvadd Papperskvadd har upptäckts.	Ta bort papperet som har fastnat och tryck sedan på Start . Information om hur du tar bort papperskvadd finns på <i>kvaddåtgärds kortet</i> .
Meddelande 900-999 - Service Meddelandena 900-999 avser skrivarproblem som kan kräva service.	Stäng av skrivaren och kontrollera alla kablar. Slå på skrivaren igen. Om meddelandet visas igen bör du ringa efter service och tala om vad det är för problem och vilket nummer som visas.

Ladda papper

Skrivaren kan hantera papper med en mängd olika typer, format och vikter. Standardmagasinet (magasin 1) och extramagasinen 2, 3 och 4 är märkta med bokstäverna A, B och C för bunthöjd. Det extra magasinet för tungt papper är märkt med bokstäverna D, E och F.

I följande tabell visas rekommenderade utskriftsmaterial, vikter och det bunthöjdsstöd som ska användas när du laddar pappersmagasinen.

Bunthöjd	Rekommenderat material
A	Lexmarks glansiga papper*: US Letter (art.nr 12A5950), A4 (art.nr 12A5951)
B	11x17, US Legal, B4, A3 (90–105 g/m ² , 24–28 lb Bond-papper)
C	US Letter, A4 (60–105 g/m ² , 16–28 lb Bond-papper), 11x17, US Legal, B4, A3 (60–90 g/m ² , 16–24 lb Bond-papper)
D	Lexmarks OH-film**: US Letter (art.nr 12A5940), A4 (art.nr 12A5941)
E	Lexmarks glansiga papper*: US Letter (art.nr 12A5950), A4 (art.nr 12A5951) Pappersetiketter: US Letter, A4 (upp till 180 g/m ² , 48 lb Bond-papper)
F	US Letter, A4 (105–128 g/m ² , 28–34 lb Bond-papper)

*Lexmarks glansiga papper är 120 g/m², 80 lb Book-papper, 32 lb Bond-papper.
**Lexmarks OH-film väger 170 g/m².

Så här kan du förhindra papperskvadd:

- Böj alltid buntens utskriftsmaterial fram och tillbaka och lufta den sedan innan du placerar den i magasinet. Vik eller skrynkla inte utskriftsmaterialet. Rätta till buntens kanter mot ett plant underlag.
- Överskrid inte den maximala bunthöjden. Överfyllning kan orsaka papperskvadd.



Ladda ett magasin för 550 ark

Obs! Om du laddar ett tillvalsmagasin för tyngre utskriftsmaterial, måste du se till att papperets storlek och typ är inställd på det utskriftsmaterial som du laddar. Anvisningar för hur du ställer in papperets storlek och typ finns på dokumentations-CD.

- Dra ut pappersmagasinet så långt det går.
- Tryck ned metallplattan tills den låses fast.

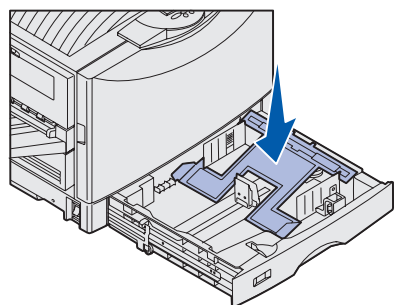

- Kläm ihop pappersstödet och skjut in det i läget för det pappersformat som du laddar.

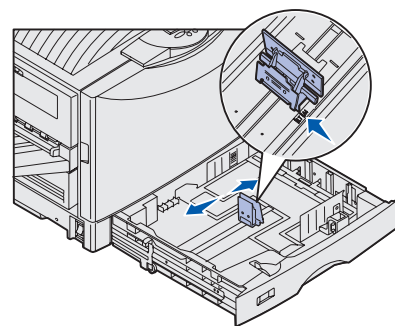

Skrivaren känner av pappersformatet i magasinet utifrån det vänstra pappersstöds läge.

- Släpp pappersstödet.
- Böj arken fram och tillbaka så att de lossnar från varandra och lufta dem sedan.

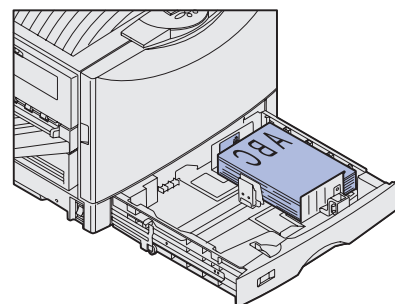

- Lägg papperet i magasinet med utskriftssidan nedåt.

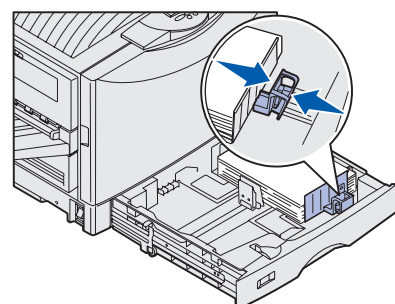

- Kläm ihop det främre pappersstödet och skjut det så att det ligger an lätt mot pappersbuntens.

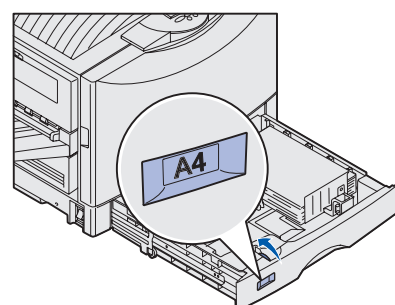

- Vrid på ratten för pappersformat tills rätt pappersformat visas.
- Skjut in magasinet helt.

Ladda universalarkmataren

Varning! Om du matar mer än ett ark med glansigt papper kan det skada fixeringsenheten.

Du kan fylla på upp till 100 ark vanligt papper, 10 kuvert eller ett ark banderollpapper eller glansigt papper i universalarkmataren. Information om kapacitetsbegränsningar för andra utskriftsmaterial finns på dokumentations-CD eller i *Installationshandbok*.

- Öppna och dra ut universalarkmataren.
- Skjut pappersstöden till rätt läge för det pappersformat som du laddar.
- Tryck ned pappersmatningsplattan tills den låses fast.
- Böj arken fram och tillbaka så att de lossnar från varandra och lufta dem sedan.
- Lägg papperet mellan pappersstöden med utskriftssidan uppåt.

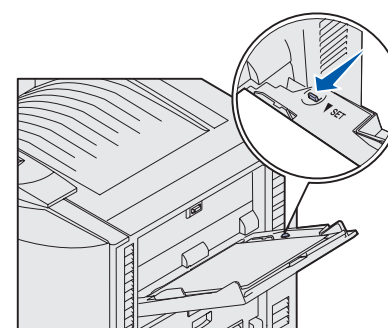
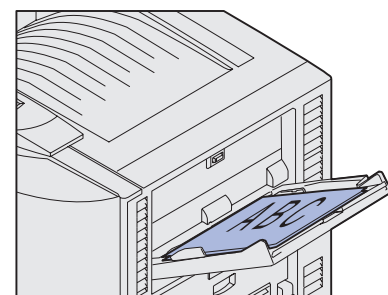
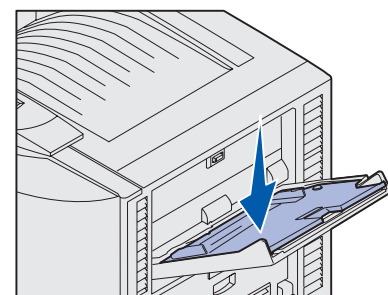
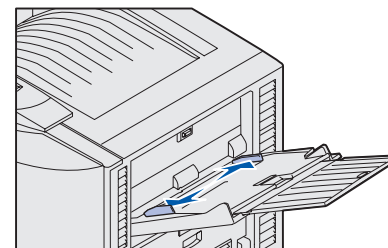

- Lösgör magasinet genom att föra låsknappen till vänster.

Ladda Arkmatare med hög kapacitet

Obs! Ladda endast vanligt papper i Arkmatare med hög kapacitet.

Du kan ladda upp till 3 000 ark vanligt papper i en Arkmatare med hög kapacitet.

- Öppna den övre luckan.
- Se efter hur pappersstöden är placerade.

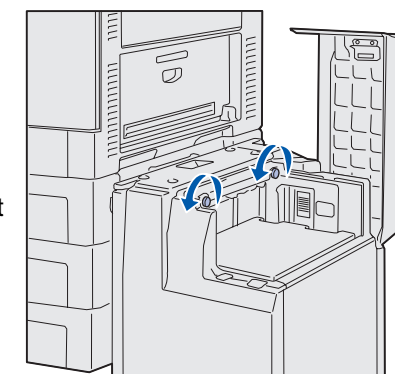

Om pappersstödens pilar är rätt inriktade mot pappersformatet som du laddar fortsätter du med steg 6. Om inte fortsätter du med steg 3.

- Lossa på skruvarna till vänstra och högra pappersstödet.
- Skjut pappersstöden åt höger eller vänster så att de kommer i rätt läge för det pappersformat som ska användas (A4 eller US Letter).
- Dra åt skruvarna till vänstra och högra pappersstödet.

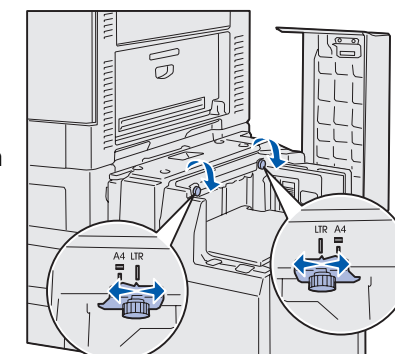

- Böj arken fram och tillbaka så att de lossnar från varandra och lufta dem sedan.
- Lägg papperet mot pappersstöden med utskriftssidan uppåt.

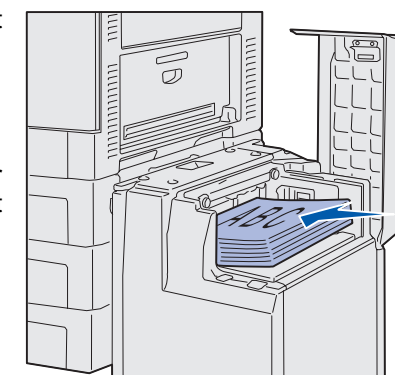

Obs! Om det finns för lite papper i magasinet går det inte att sänka ned det. Lägg i mer papper så sänks magasinet ned.

- Tryck på knappen på pappersmagasinet. Pappersmagasinet sänks så att du kan ladda ytterligare 500 ark papper.
- Upprepa steg 7 och 8 tills du har laddat önskad mängd.
- Stäng den övre luckan.

