

Pikaopas Lexmark-lasertulostin

Käyttöpaneeli

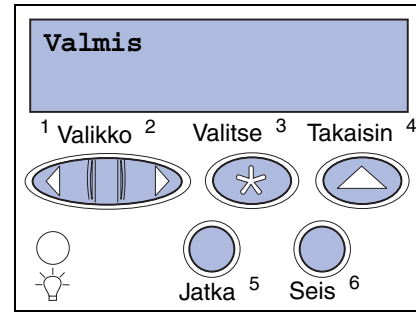

Painamalla **Valikko**-painiketta voit

- siirtyä valikkoihin Valmis-tilasta
- selata valikoita tai asetusvaihtoehtoja
- suurentaa tai pienentää numeroarvoa
- tuoda esiin Työvalikon, kun tulostin on käytössä.

Painamalla **Valitse**-painiketta voit

- valita näytön toisella rivillä olevan valikon kohdan
- tallentaa valinnan uudeksi oletusasetukseksi.

Painamalla **Takaisin**-painiketta voit

- palata edelliselle valikkotasolle.

Painamalla **Jatka**-painiketta voit

- poistua tulostinvalikoista ja palata Valmis-tilaan
- poistaa ilmoitukset.

Painamalla **Seis**-painiketta voit

- tilapäisesti lopettaa kaiken tulostuksen tietoja menettämättä.

Paperilokeron täyttäminen

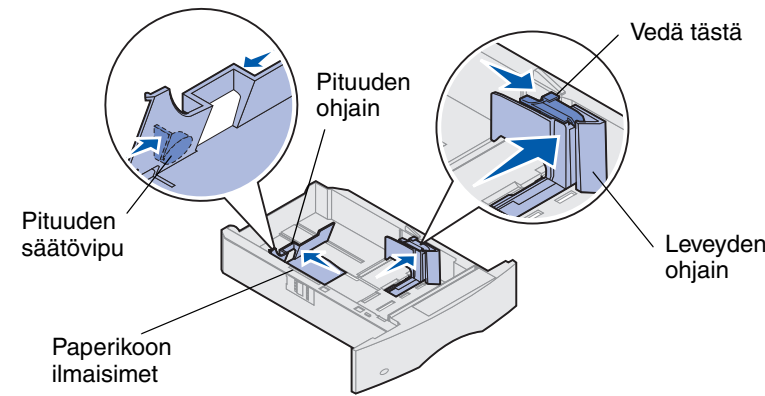

Lisää paperia vakiolokeroon tai lisälokeroon näiden ohjeiden mukaisesti. Kaikkiin paperilokeroihin lisätään paperia samalla tavalla.

- 1 Irrota paperilokero.
- 2 Vedä leveyden ohjaimen salpaa ja siirrä leveyden ohjain lokeron oikeaan reunaan.
- 3 Purista pituuden säätövipua ja siirrä pituuden ohjain oikeaan paikkaan lisättävän paperin koon mukaan.
- 4 Aseta paperi paperilokeroon suositeltu tulostuspuoli alaspäin, jos tulostetaan yksipuolisia tulosteita, tai ylöspäin, jos tulostetaan kaksipuolisia tulosteita. Älä lisää paperia yli paperin täyttörajan.

Vedä leveyden ohjaimen salpaa ja siirrä leveyden ohjainta vasemmalle, kunnes se nojaa kevyesti paperipinon reunaan.

Monisyöttölaitteen täyttäminen

- 1 Paina alempaa vapautuspainiketta.
- 2 Vedä metallituki niin ulos, että paperilla on riittävä tuki.
- 3 Siirrä paperin leveyden ohjain oikeaan reunaan.

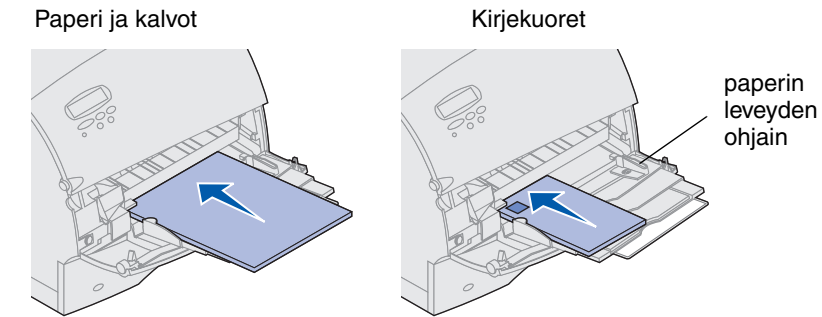

Tuetut tulostusmateriaalin koot ja lajit

Lajit:

Tavallinen paperi	Tarrat	Esipainettu lomake	Kirjekuori
Kartonki	Kovapaperi	Värillinen paperi	
Kalvo	Kirjelomake	Mukautettu <x>	

Koot:

Letter	A4	B4	Folio*	9-kirjekuori
Legal	A5	JIS-B5	Statement*	DL-kirjekuori
Executive				B5-kirjekuori
				C5-kirjekuori
				7 3/4 -kirjekuori
				10-kirjekuori
				Muut kirjekuoret

*Tätä kokoa voi käyttää vasta, kun koon tunnustustoiminto on poistettu käytöstä. Lisätietoja on tulostimen sähköisissä oppaissa.

Kirjelomakkeen lisääminen

Kirjelomakkeen lisääminen tapahtuu eri tavalla sen mukaan, tulostetaanko työt yksi- tai kaksipuolisina.

	Paperilokeroon	Monisyöttölaiteeseen
Yksipuolinen tulostus		
Kaksipuolinen tulostus		

Copyright © 2001 Lexmark International, Inc. Kaikki oikeudet pidätetään.
Painettu USA:ssa.

Tämä asiakirja on painettu kierrätyspaperille. 5/01

E.C. 2H0003



P/N 09H0416

Käyttöpaneelin valikot

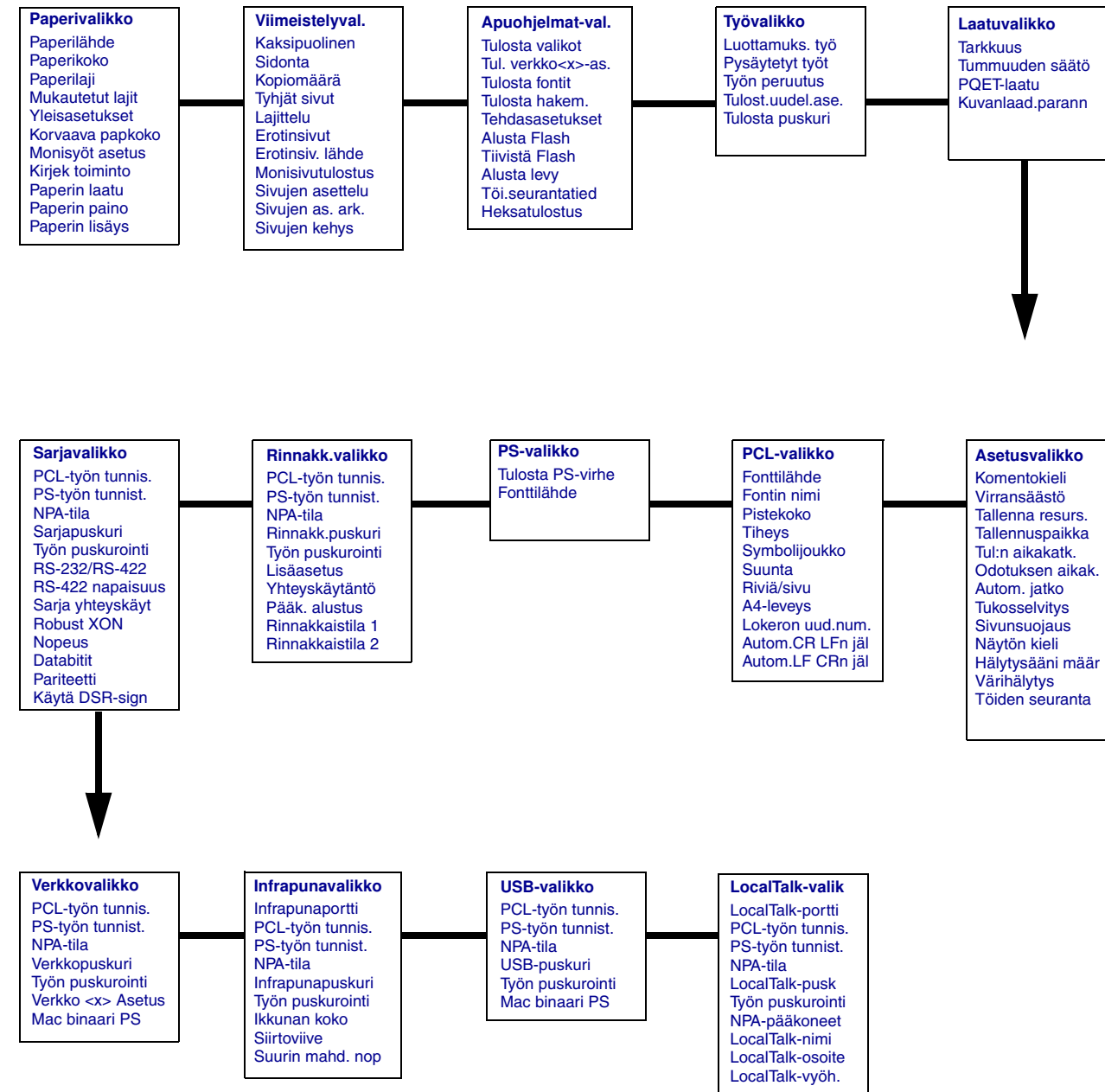

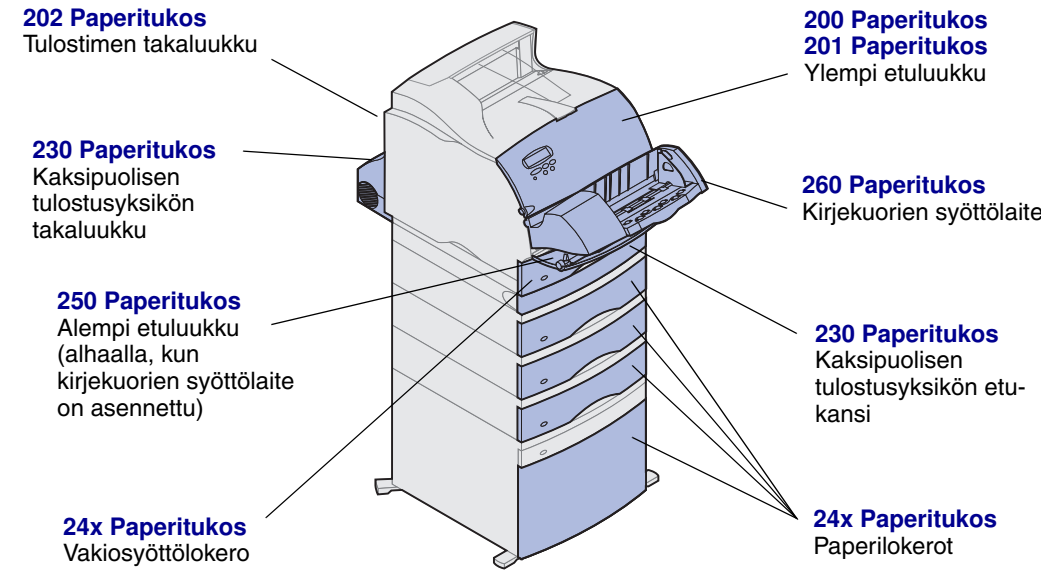

Paperitukosalueisiin pääsy

Paperitukosalueisiin pääsee avaamalla luukkuja ja kansia sekä poistamalla paperilokeroita ja lisävarusteita. Jos tulostimessa on monisyöttölaite, se näkyy, kun alempi etuluukku on avattu. Kuvasta näkyy, missä paperilähteet ja mahdolliset paperitukosalueet ovat.

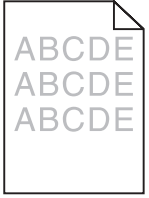
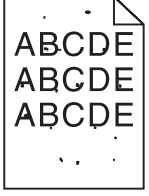

Varoitus: Älä käytä paperitukosten selvittämiseen työkaluja tai muita apuvälineitä. Tämä voi aiheuttaa tulostimelle pysyviä vahinkoja.

Tulostuslaatuongelmat

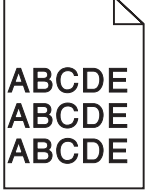
Ongelma	Toimi
Tulostusjälki on liian vaalea. 	<ul style="list-style-type: none"> Väri voi olla vähissä. Jos haluat käyttää jäljellä olevan väriaineen, poista ensin kasetti tarttumalla sen kahvoihin molemmin käsin. Ravista värikasettia varovasti edestakaisin, kun kasetin nuolet osoittavat alaspäin. Aseta kasetti paikalleen ja paina sitten Jatka-painiketta. Muuta Laatuvalikon Tummuuden säätö -asetusta. Jos tulostat epätasaiselle pinnalle, muuta Paperivalikon Paperin paino- ja Paperin laatu -asetusta. Tarkista, että käytät oikeaa tulostusmateriaalia.
Sivulla näkyy taustavarjoja tai väriainehiukkasia. 	<ul style="list-style-type: none"> Tarkista, että värikasetti on asennettu oikein. Vaihda värikasetti. Jos ongelma ei häviä, vaihda varausrulla.
Sivulla näkyy raitoja. 	<ul style="list-style-type: none"> Väri voi olla vähissä. Jos haluat käyttää jäljellä olevan väriaineen, poista ensin kasetti tarttumalla sen kahvoihin molemmin käsin ja ravista sitten kasettia varovasti. Aseta värikasetti takaisin paikalleen. Jos käytät esipainettuja lomakkeita, varmista, että muste kestää 212 °C:n lämpötilan.
Työ tulostuu, mutta ylä- ja sivumarginaali ovat väärin. 	<ul style="list-style-type: none"> Varmista, että Paperivalikon Paperikoko-asetus on oikein. Varmista, että marginaalit on asetettu oikein sovellusohjelmistossa.