

# Oversigt Lexmark T620 og T622 Laserprinter

## Kontrolpanel

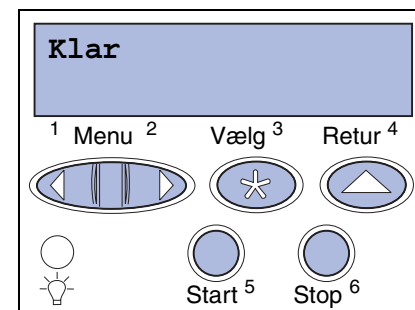

### Tryk på **Menu** for at:

- Åbne menuerne fra tilstanden Klar
- Rulle gennem menuer eller værdier
- Forøge eller formindske en numerisk værdi
- Vise Jobmenu eller menuen Forbrugsstoffer, mens printeren er optaget

### Tryk på **Vælg** for at:

- Vælge menupunktet på den anden linje i displayet
- Gemme det valgte som en ny standardindstilling

### Tryk på **Retur** for at:

- Vende tilbage til forrige menuniveau

### Tryk på **Start** for at:

- Forlade udskrivningsmenuerne og vend tilbage til tilstanden Klar
- Slette meddelelser

### Tryk på **Stop** for at:

- Stoppe alle udskrivningsaktiviteter midlertidigt uden at miste data

## Kontrolpanelmenuer

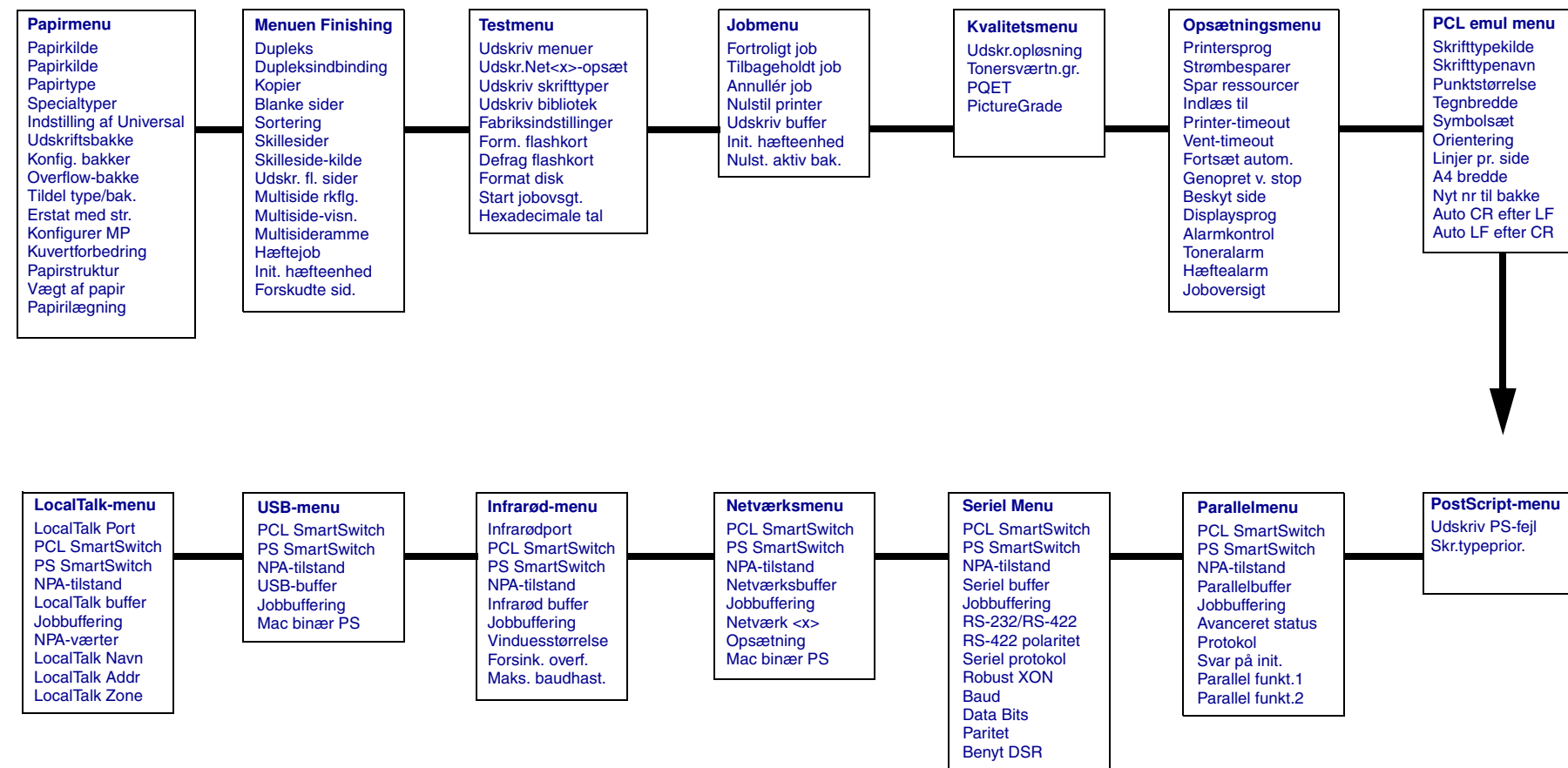

## Adgang til områder med papirstop

Du kan åbne paneler og dæksler, fjerne papirskuffer og fjerne optioner for at få adgang til områder med papirstop. Hvis printeren har en MP-arkføder, kan du se den, når det nederste frontpanel åbnes. Illustrationen viser placeringen af papirkilder og mulige områder med papirstop.

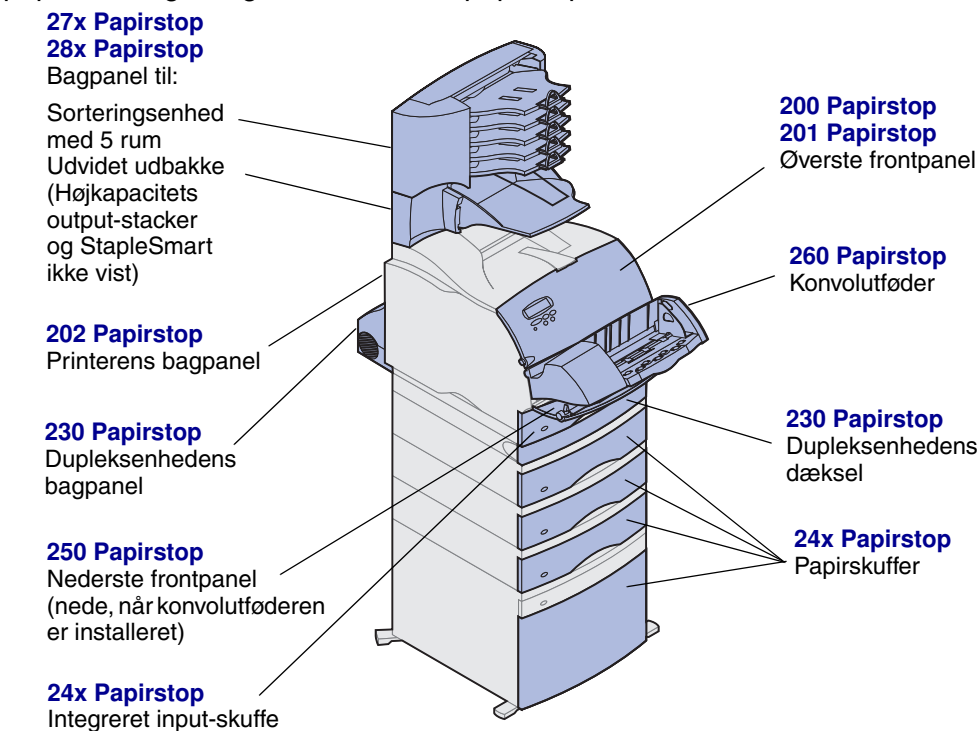

**Advarsel:** Forsøg ikke at fjerne papirstop ved brug af værktøj eller andre genstande. Dette kan forårsage permanent beskadigelse af printeren.

## Ilægning af papir i en skuffe

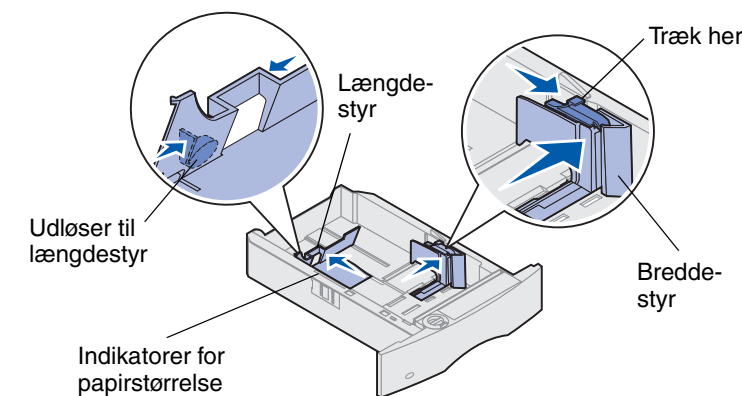

Følg nedenstående vejledning, når du skal lægge udskriftsmateriale i en af standardskufferne eller optionsskufferne. Papiret lægges i på samme måde i alle papirskuffer.

- 1 Tag papirskuffen ud.
- 2 Træk i breddestyrets tap, og skub breddestyret helt til højre i skuffen.
- 3 Klem sammen om længdestyrets udløser, og placer længdestyret i den korrekte position til den papirstørrelse, der lægges i skuffen.
- 4 Læg papiret i papirskuffen med den anbefalede udskriftsside nedad til enkl-sidede udskrivning og opad til udskrivning på begge sider af papiret. Læg kun papir i op til opfyldningsmærket.
- 5 Træk i breddestyrets tap, og skub breddestyret til venstre, indtil det berører siden af papirstakken.

## Ilægning af brevpapir

Ilægningen af brevpapir skal afpasses efter de optioner, der er installeret på printeren.

	I en papirskuffe	I MP-arkføderen
<b>Uden finisher, enkl-sidede udskrivning</b>		
<b>Uden finisher, dobbeltsidede udskrivning</b>		
<b>Med finisher, enkl-sidede udskrivning</b>		
<b>Med finisher, dobbeltsidede udskrivning</b>		

## Problemer med udskriftskvaliteten

Problem	Handling
Udskriften er for lys. 	<ul style="list-style-type: none"> <li>• Toneren er måske ved at være opbrugt. Hvis du vil bruge den resterende toner, skal du fjerne tonerkassetten ved at tage fat i håndtagene med begge hænder. Sørg for, at pilene på tonerkassetten peger nedad, og ryst tonerkassetten frem og tilbage. Installer kassetten igen, og tryk derefter på <b>Start</b>.</li> <li>• Skift indstillingen Tonersvært.n.gr. i Kvalitetsmenuen.</li> <li>• Hvis du udskriver på en ujævn overflade, skal du ændre indstillingerne for Vægt af papir og Papirstruktur i Papirmenuen.</li> </ul> Kontroller, at der bruges det rigtige udskriftsmateriale.
Der vises tonerafsmitning eller grålig baggrund på siden. 	<ul style="list-style-type: none"> <li>• Kontroller, at tonerkassetten er installeret korrekt.</li> <li>• Udskift tonerkassetten.</li> <li>• Udskift laderullen, hvis problemet fortsætter.</li> </ul>
Der er streger på siden. 	<ul style="list-style-type: none"> <li>• Toneren er måske ved at være opbrugt. Hvis du vil bruge den resterende toner, skal du fjerne tonerkassetten ved at tage fat i håndtagene med begge hænder og derefter ryste tonerkassetten kraftigt. Sæt den samme tonerkassette i igen.</li> <li>• Hvis der bruges fortrykte formularer, skal trykket kunne tåle temperaturer på op til 212°C.</li> </ul>
Jobbet udskrives, men topmargin og sidemarginerne er forkerte. 	<ul style="list-style-type: none"> <li>• Sørg for, at indstillingen for Papirstørrelse i Papirmenuen er korrekt.</li> <li>• Sørg for, at marginerne er angivet korrekt i programmet.</li> </ul>

## Ilægning af papir i MP-arkføderen

- 1 Skub til den nederste udløser.
- 2 Træk metalstøtten så langt ud, så den passer til papirets størrelse.
- 3 Skub breddestyret helt til venstre.

Papir og transparenter

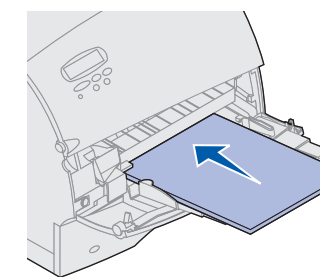

Konvolutter

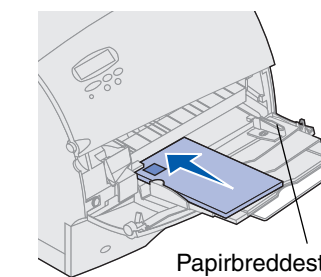

Papirbreddestyr

## Udskriftsmaterialestørrelser og -typer

Denne printer understøtter følgende:

Typer

Almindeligt papir	Etiketter	Fortrykt	Konvolut
Karton	Tykt sk. papir	Farvet papir	
Transparent	Brevpapir	Specialtype <x>	

Størrelser:

Letter	A3	B4	Folio*	9 kuvert
Legal	A4	B5	Statement*	DL kuvert
Executive	A5	11x17		B5 kuvert
				C5 kuvert
				7 3/4 kuvert
				10 kuvert

\*Denne størrelse er kun tilgængelig, når størrelsesregistrering er deaktiveret. Du finder flere oplysninger i onlineoplysningerne.