

Kurzanleitung Lexmark T620 und T622 Laserdrucker

Bedienerkonsole

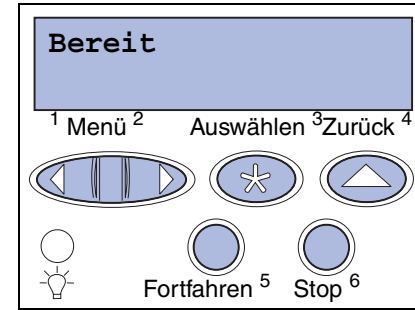

Drücken Sie **Menü** für folgende Operationen:

- Aufrufen der Menüs aus dem Status **Bereit**
- Blättern durch Menüs oder Werte
- Erhöhen oder Verringern eines numerischen Wertes
- Aufrufen von **Menü Auftrag** oder **Menü Verbr.Mat.**, während der Drucker aktiv ist

Drücken Sie **Auswählen** für folgende Operationen:

- Auswählen der Option in der zweiten Zeile der Anzeige
- Speichern der Auswahl als neue Standardeinstellung

Drücken Sie **Zurück** für folgende Operation:

- Zurückkehren zur vorherigen Menüebene

Drücken Sie **Fortfahren** für folgende Operationen:

- Verlassen der Druckermenüs und Zurückkehren in den Status **Bereit**
- Löschen von Meldungen

Drücken Sie **Stop** für folgende Operation:

- Vorübergehendes Unterbrechen aller Druckeraktivitäten ohne Datenverlust

Menüs der Bedienerkonsole

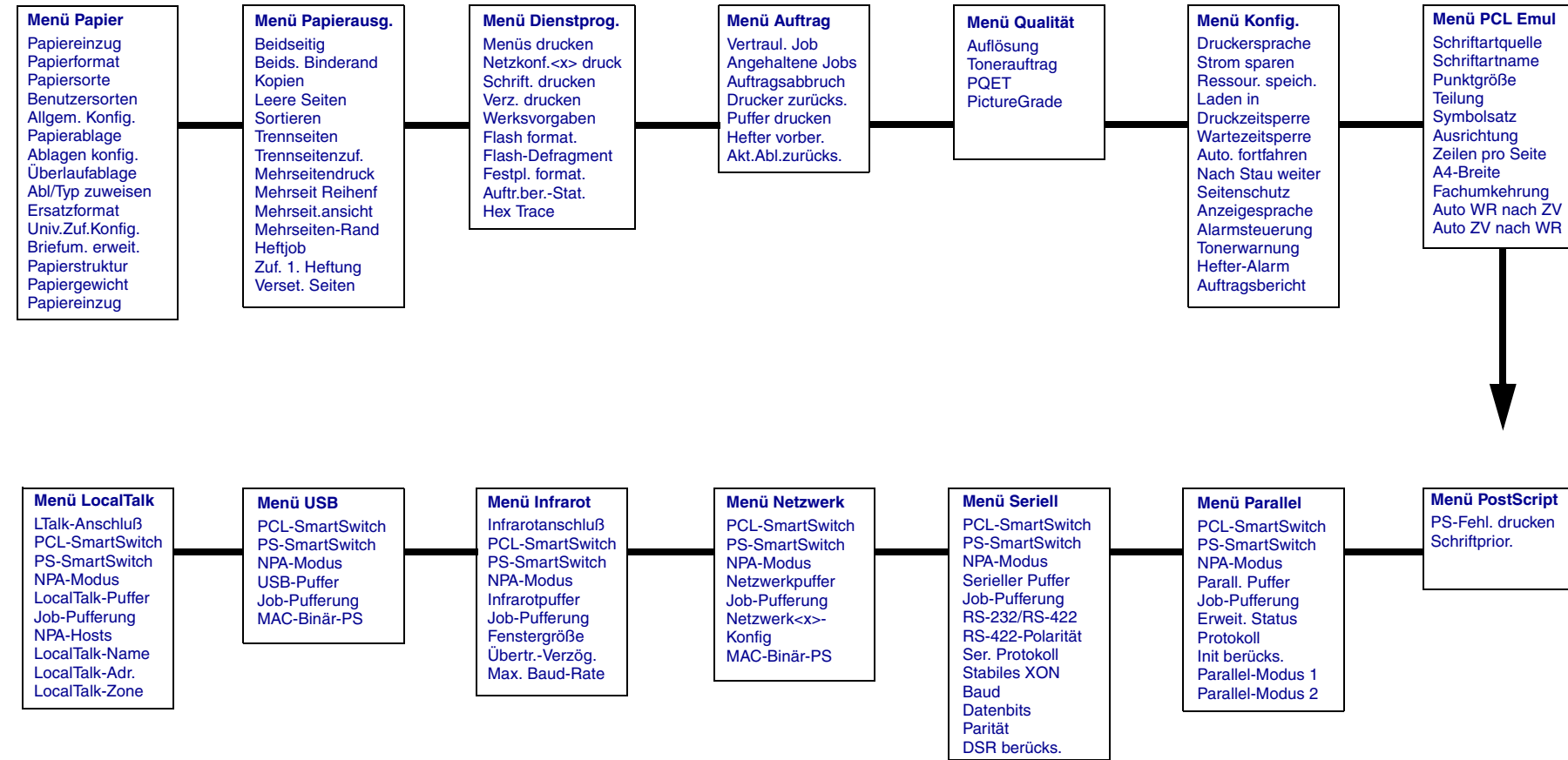

Zugreifen auf Bereiche mit einem Papierstau

Um auf Bereiche mit einem Papierstau zuzugreifen, öffnen Sie Klappen und Abdeckungen, nehmen Papierfächer heraus und entfernen Optionen. Wenn an Ihrem Drucker eine Universalzuführung angebracht ist, so ist diese sichtbar, wenn die untere Vorderklappe des Druckers geöffnet ist. Die Abbildung zeigt die Position der Papierzuführungen und mögliche Bereiche mit Papierstaus.

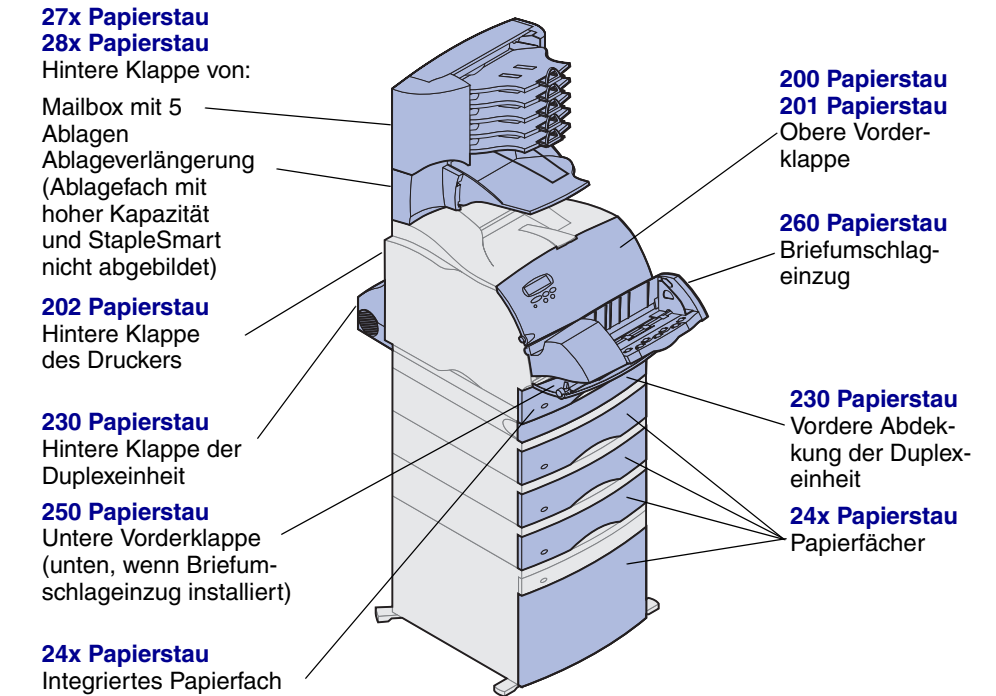

Warnung: Versuchen Sie nicht, Papierstaus mit Hilfe von Werkzeugen zu beseitigen. Hierdurch kann der Drucker dauerhaft beschädigt werden.

Einlegen von Papier in ein Papierfach

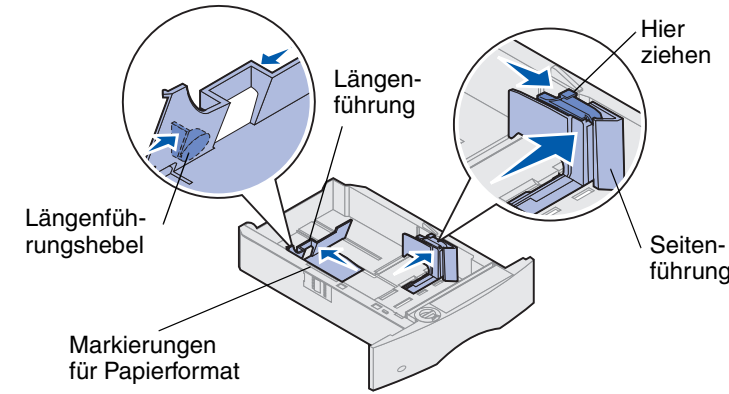

Befolgen Sie diese Anweisungen, um Druckmedien in eines der Standard- oder der optionalen Papierfächer einzulegen. Das Papier wird in alle Papierfächer auf die gleiche Weise eingelegt.

- 1 Nehmen Sie das Papierfach heraus.
- 2 Drücken Sie die Seitenführungsverstellung, und schieben Sie die Seitenführung im Papierfach ganz nach rechts.
- 3 Drücken Sie den Längsführungshebel, und schieben Sie die Längsführung an die richtige Stelle für das Papierformat, das Sie einlegen.
- 4 Legen Sie das Papier in das Papierfach ein. Beim einseitigen Druck legen Sie das Papier so ein, daß die empfohlene Druckseite nach unten zeigt, bei doppelseitigem Druck so, daß sie nach oben weist. Legen Sie nur soviel Papier ein, daß die Kapazitätsmarkierung (Füllstandslinie) nicht überschritten wird.
- 5 Drücken Sie die Seitenführungsverstellung, und schieben Sie die Seitenführung nach links, bis sie die Kante des Papierstapels leicht berührt.

Einlegen von Briefbögen

Briefbögen müssen verschieden eingelegt werden, je nachdem, welche Optionen am Drucker installiert sind.

	In Papierfach	In Universalzuführung
Ohne Finisher, einseitiger Druck		
Ohne Finisher, beidseitiger Druck		
Mit Finisher, einseitiger Druck		
Mit Finisher, beidseitiger Druck		

Probleme mit der Druckqualität

Problem	Maßnahme
Der Ausdruck ist zu schwach. 	<ul style="list-style-type: none"> • Der Tonervorrat geht zur Neige. Um den restlichen Toner zu nutzen, ziehen Sie die Kassette an beiden Griffen heraus, halten Sie sie mit den Pfeilen nach unten, und schütteln Sie sie. Setzen Sie die Kassette wieder ein, und drücken Sie Fortfahren. • Ändern Sie die Einstellung Tonerauftrag im Menü Qualität. • Wenn Sie auf einer unebenen Oberfläche drucken, ändern Sie die Optionen Papiergewicht und Papierstruktur im Menü Papier. <p>Überprüfen Sie, ob Sie das richtige Druckmedium verwenden.</p>
Tonerschleier oder Hintergrundschattierung erscheinen auf der Seite. 	<ul style="list-style-type: none"> • Vergewissern Sie sich, daß die Druckkassette richtig eingesetzt ist. • Wechseln Sie die Druckkassette aus. • Wenn das Problem fortbesteht, wechseln Sie die Laderolle aus.
Streifen auf der Seite. 	<ul style="list-style-type: none"> • Der Tonervorrat geht zur Neige. Um den restlichen Toner zu nutzen, ziehen Sie die Kassette an beiden Griffen heraus, und schütteln Sie sie kräftig. Setzen Sie dieselbe Druckkassette wieder ein. • Wenn Sie vorgedruckte Formulare verwenden, achten Sie darauf, daß die Tinte eine Temperatur von 212 °C aushalten kann.
Auftrag wird gedruckt, oberer und seitlicher Rand sind jedoch falsch. 	<ul style="list-style-type: none"> • Überprüfen Sie die Einstellung Papierformat im Menü Papier. • Vergewissern Sie sich, daß die Ränder in der Softwareanwendung richtig eingestellt wurden.

Einlegen von Papier in die Universalzuführung

- 1 Drücken Sie den unteren Entriegelungshebel.
- 2 Ziehen Sie die Metalleiste so weit heraus, daß das gewünschte Papierformat gestützt wird.
- 3 Schieben Sie die Seitenführung ganz nach rechts.

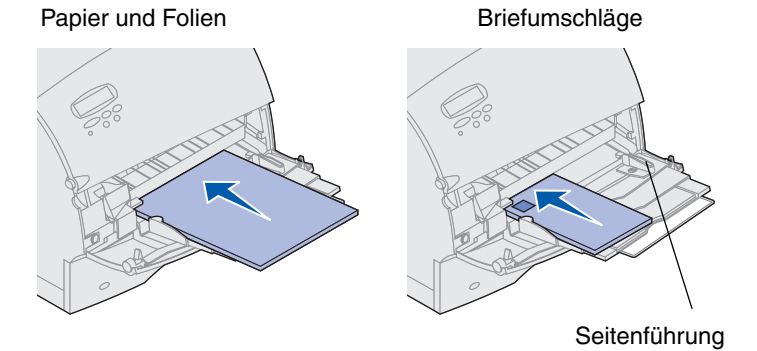

Druckmedienformate und -sorten

Dieser Drucker unterstützt folgendes:

Sorten

Normalpapier	Etiketten	Vorgedruckt	Briefumschlag
Karteikarten	Feinpostpapier	Farbpapier	
Folien	Briefbogen	Benutzerdef. <x>	

Formate:

Letter	A3	B4	Folio*	9 Briefumschl
Legal	A4	B5	Statement*	DL Briefumschl
Executive	A5	11x17		B5 Briefumschl
				C5 Briefumschl
				7 3/4 Briefum.
				10 Briefumschl

*Dieses Format ist erst verfügbar, nachdem die Formaterkennung deaktiviert wurde. Weitere Informationen finden Sie in den Online-Informationen.