

Lexmark™ T620 y T622 Clasificador StapleSmart™ Referencia rápida

Instalación de la barra portapapeles de apilamiento

- 1 Levante la cubierta de la bandeja de salida del clasificador hasta que encaje en su posición.
- 2 Coloque las dos piezas de la barra portapapeles en las ranuras debajo de la cubierta de la bandeja de salida.

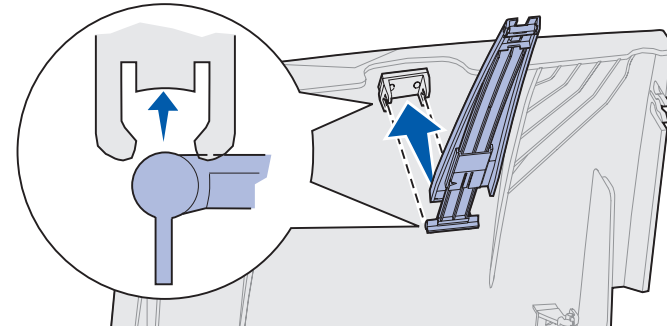

Ajuste de la barra portapapeles de apilamiento

Deslice el final de la barra portapapeles hacia dentro o hacia fuera hasta que el tamaño del papel del trabajo de impresión esté alineado con la flecha.

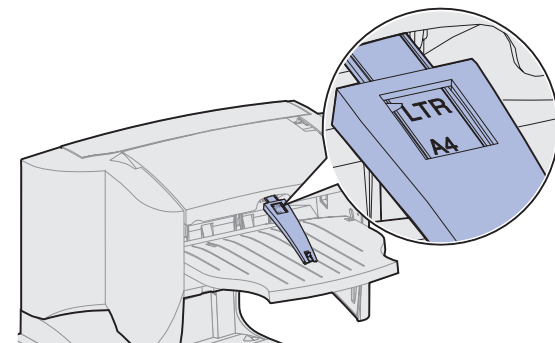

Uso del gancho de la barra portapapeles

El gancho de la barra portapapeles impide que las hojas individuales de la bandeja de salida se deslicen hacia delante cuando se introduce un trabajo grapado o separado de gran tamaño en la bandeja de salida. Para utilizar el gancho de la barra portapapeles, ajuste la barra portapapeles al mayor tamaño del papel de la impresora y gire el gancho desde la posición de almacenamiento. Cuando no vaya a utilizar el gancho de la barra portapapeles, vuelva a *colocar* en la posición de almacenamiento.

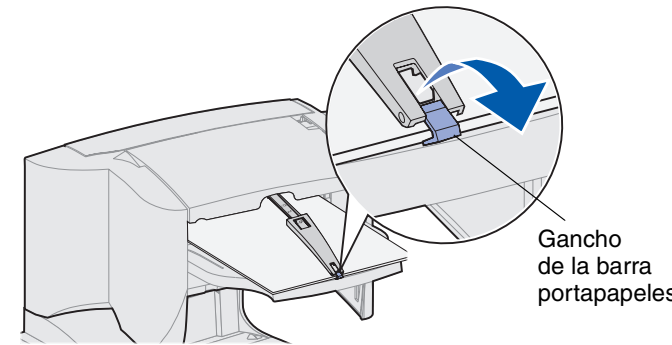

Gancho de la barra portapapeles

Eliminación de atascos de grapas

281 (o 282) Atasco grapa Comp. grapadora

- 1 Levante la cubierta de la bandeja de salida del finisher hasta que encaje en su posición.

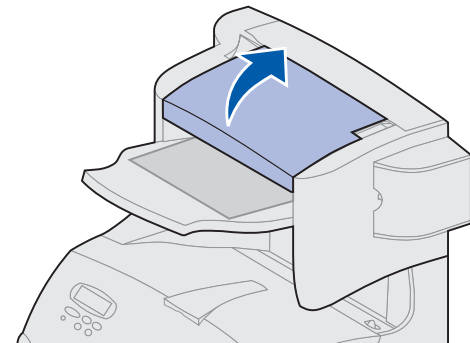

- 2 Elimine la pila de papel.

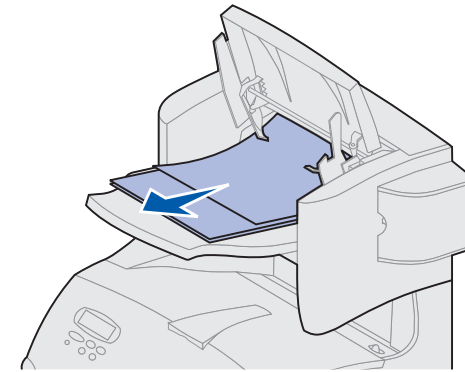

- 3 Continúe con el paso 1 de la sección 283 *Atasco grapa* (sólo para 282 *Atasco grapa*).

283 *Atasco grapa* Comp. grapadora

- 1 Pulse el pestillo para abrir la puerta de acceso a la grapadora.

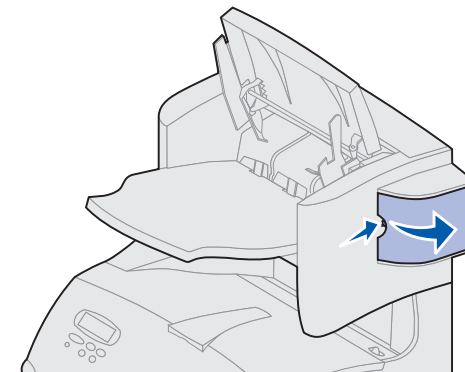

- 2 Tire con firmeza de la lengüeta de color para extraer el soporte del cartucho de grapas de la grapadora.

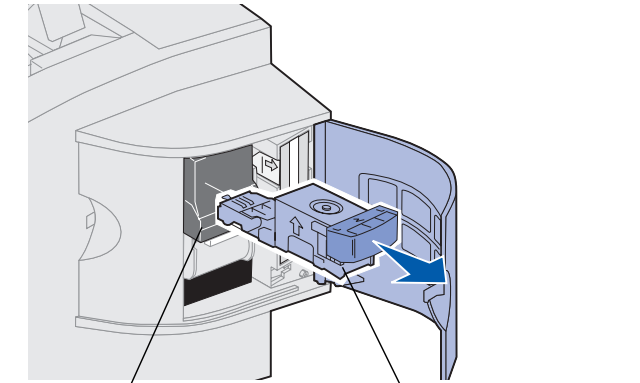

Grapadora

Soporte del cartucho de grapas

- 3 Oriente el soporte del cartucho como se muestra en la ilustración del step 4.
- 4 Utilice la lengüeta metálica para abrir el protector de grapas y, a continuación, extraiga la hoja de grapas. Descarte la hoja entera.

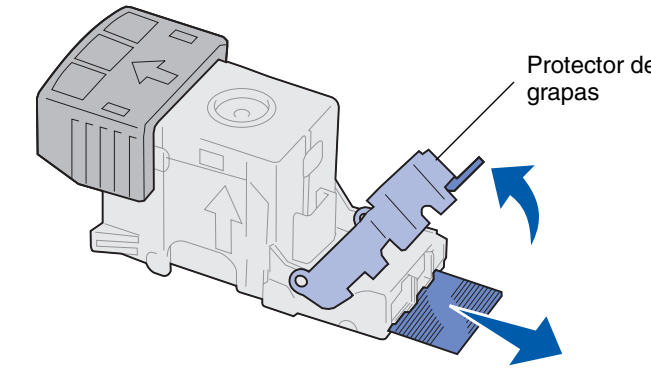

Protector de grapas

- 5 Elimine cualquier grapa suelta del interior del protector de grapas.
- 6 Mire en el hueco de la parte inferior del soporte del cartucho para asegurarse de que ninguna grapa atasca el orificio de entrada.

- 7 Presione el protector de grapas hasta que *encaje* en su lugar.

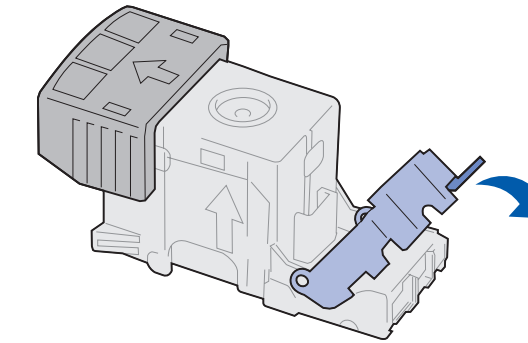

- 8 Ajuste el soporte del contenedor en la grapadora hasta que este *encaje* en su lugar.

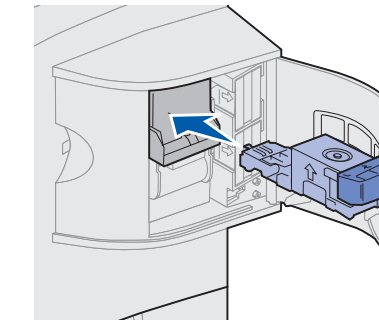

- 9 Cierre la puerta de acceso de la grapadora.

Preparando grp aparece en pantalla del panel del operador. La preparación se produce de forma automática y asegura el correcto funcionamiento de la grapadora.

- 10 Cierre la cubierta de la bandeja de salida del finisher.

Solución de problemas

Si los trabajos de impresión grapados no se encuadernan juntos en un conjunto ordenado, es posible que necesite sustituir el rodillo de alineación del papel.

Para solicitar rodillos de repuesta con un kit de mantenimiento, utilice el número de referencia 99A2480. Consulte el CD de *publicaciones* para obtener más información sobre los kits de mantenimiento.

Si está en los Estados Unidos o en Canadá, llame al 1-800-438-2468 para obtener información acerca de los distribuidores autorizados de suministros de Lexmark en su área o visite el sitio Web de Lexmark en www.lexmark.com. En los demás países, póngase en contacto con el establecimiento donde adquirió la impresora.

