

# Druckermenüs – Übersicht

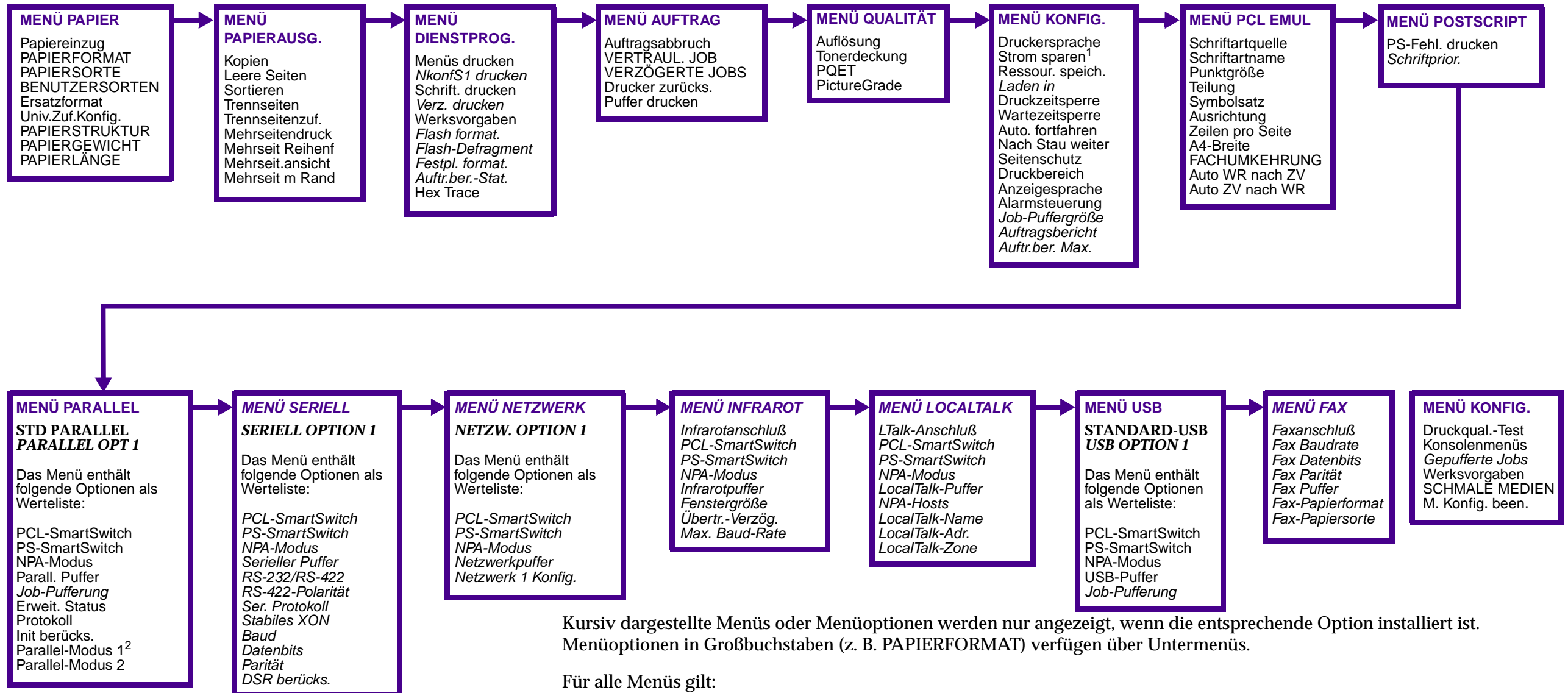

Kursiv dargestellte Menüs oder Menüoptionen werden nur angezeigt, wenn die entsprechende Option installiert ist. Menüoptionen in Großbuchstaben (z. B. PAPIERFORMAT) verfügen über Untermenüs.

Für alle Menüs gilt:

- Drücken Sie **Menü>** oder **<Menü**, um die Menüs aufzurufen und durch die Optionen zu blättern.
- Drücken Sie **Auswählen**, um ein Menü, eine Menüoption oder einen Wert auszuwählen.
- Drücken Sie **Zurück**, um zur vorherigen Menüebene zurückzukehren.

Für alle Menüs mit Ausnahme von MENÜ KONFIG. gilt:

- Drücken Sie **Fortfahren**, um den Drucker in den Status **Bereit** zu setzen.

<sup>1</sup> Bei einigen Druckermodellen, die im Jahr 2000 oder später entwickelt wurden und als Energy Star-Drucker gekennzeichnet sind, kann die Stromsparfunktion nicht deaktiviert werden.

<sup>2</sup> Parallel-Modus 1 wird auf dem Optra M412-Drucker nicht unterstützt.

# Lexmark Optra M410 und M412 Kurzanleitung

## Einlegen von Druckmaterial in das 250-Blatt-Papierfach

- 1 Nehmen Sie das Papierfach ganz aus dem Drucker.
  - 2 Drücken Sie auf die Metallplatte, bis sie einrastet.
  - 3 Drücken Sie auf den Längsführungshebel, und schieben Sie die Längsführung an die richtige Position für das verwendete Druckmaterialformat.
  - 4 Drücken Sie auf den Breitenführungshebel, und schieben Sie die Breitenführung im Papierfach ganz nach rechts.
  - 5 Biegen Sie den Druckmaterialstapel in beide Richtungen, und fächern Sie ihn auf.
  - 6 Legen Sie das Druckmaterial so an der linken Fachseite an, daß die empfohlene Druckseite nach unten und die Vorderkante des Stapels zur Fachvorderseite zeigt.
- Hinweis:** Beachten Sie beim Einlegen von Druckmaterial die Markierung für die maximale Stapelhöhe. Sie befindet sich innen links im Fach, in der Nähe der Metallklammer.
- 7 Schieben Sie das Druckmaterial unter die Metallklammer.
  - 8 Drücken Sie auf die rechte Seite der Breitenführung, um sie nach links zu bewegen, bis sie leicht an der Kante des

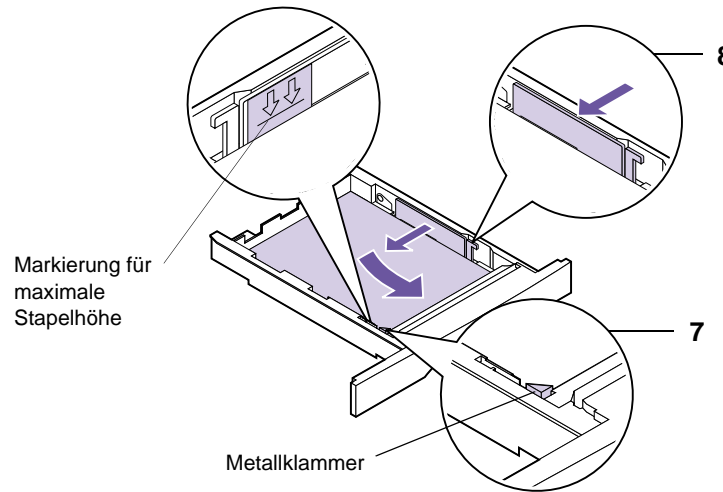
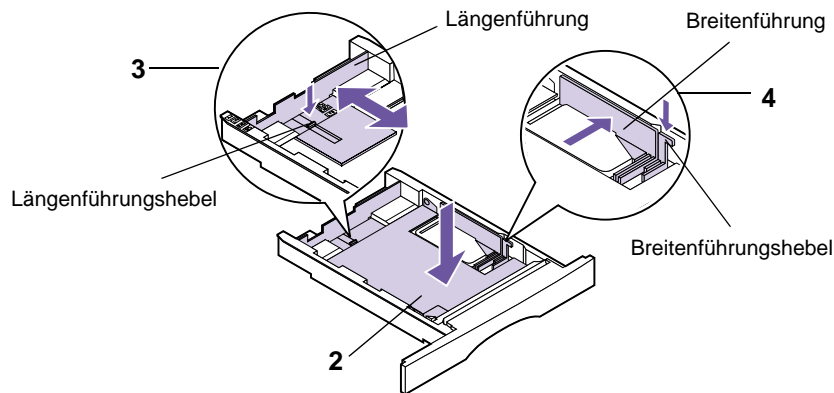

## Zugreifen auf Bereiche mit einem Papierstau

Sollte ein Papierstau auftreten, so müssen Sie möglicherweise Klappen und Abdeckungen öffnen, Papierfächer herausnehmen oder Optionen entfernen.

**ACHTUNG: Der hintere Teil des Druckerinnenraums ist möglicherweise heiß.**

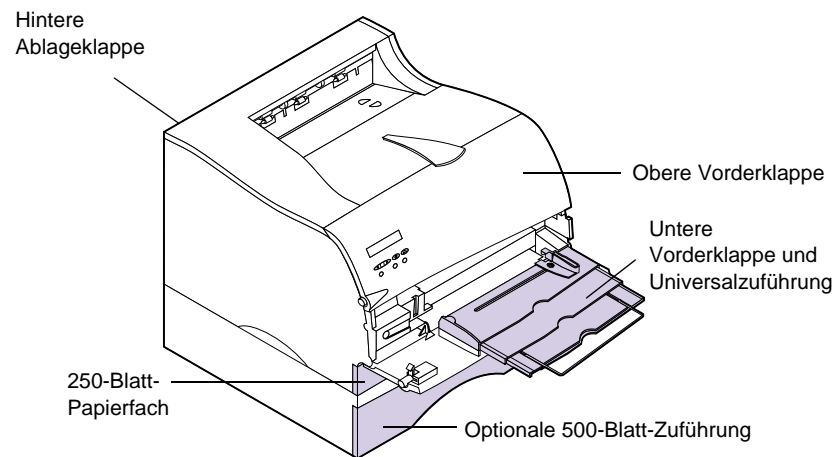

© Copyright Lexmark International, Inc. 2000. Alle Rechte vorbehalten. Gedruckt in Frankreich.  
Dieses Dokument ist zu 100 % recycelbar. 5/00

E.C. 1G0003



Teilenr. 17G0076

## Bedienerkonsole

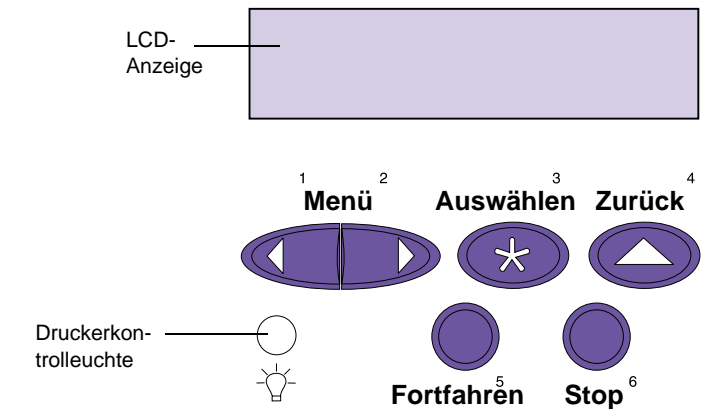

### <Menü>

- Wird **Bereit** angezeigt, geht der Drucker offline (verläßt den Status **Bereit**, und die Menüs werden aufgerufen).
- Wird **Belegt** angezeigt, wird das **MENÜ AUFTRAG** aufgerufen.
- Ist der Drucker offline (nicht bereit), drücken Sie die Taste **Menü>**, um zur nächsten Menüoption zu wechseln, bzw. die Taste **<Menü**, um zur vorherigen Menüoption zu wechseln.
- Drücken Sie die Taste **Menü>** bzw. **<Menü**, und halten Sie sie gedrückt, um in Menüs mit numerischen Werten vor- bzw. zurückzublättern.

### Auswählen

- Wählt die Menüoption in der zweiten Anzeigezeile aus.
- Speichert die Auswahl als neue Standardeinstellung.

### Zurück

- Kehrt zur vorherigen Menüebene bzw. zur vorherigen Menüoption zurück.

### Fortfahren

- Versetzt den Drucker wieder in den Status **Bereit**.
- Setzt den Druckvorgang nach dem Einlegen von Druckmaterial und dem Beseitigen von Papierstaus fort.

### Stop

- Stoppt alle Druckaktivitäten. (Es gehen keine Daten verloren.)

### 1, 2, 3, 4, 5 und 6

- Dienen zur Eingabe der PIN (Persönliche Identifizierungsnummer) nach dem Senden eines vertraulichen Auftrags.