

# Snabbguide

## Ladda magasin

- 1 Ta ut magasinet helt.

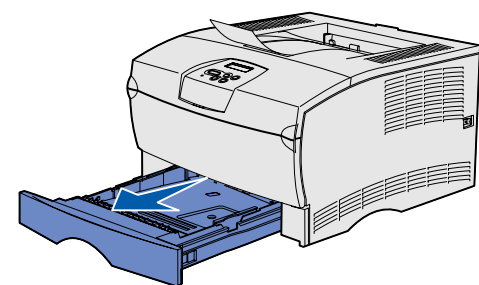

Öppna locket till tillbehörsmagasinet för 500 ark.

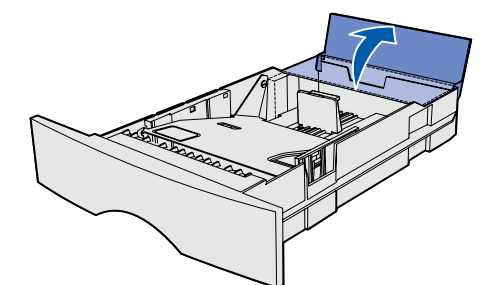

- 2 Tryck ned metallplattan.

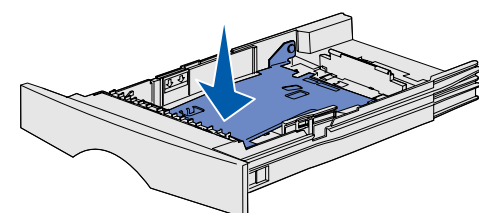

- 3 Tryck breddstödet tapp och breddstödet mot varandra och skjut sedan stödet längst åt höger.
- 4 Tryck längdstödets tapp och längdstödet mot varandra och dra sedan ut stödet helt.

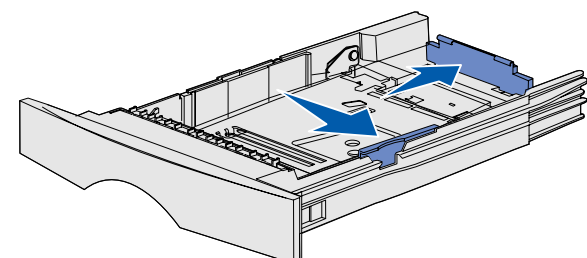

- 5 Böj pappersbunten fram och tillbaka och lufta den sedan. Undvik att vika eller skrynkla utskriftsmaterialet. Rätta till buntens kanter mot ett plant underlag.

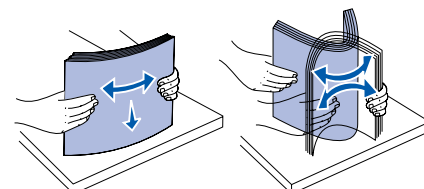

- 6 Placera utskriftsmaterialet mot magasinets vänstra sida och sätt in den under metallstoppet med utskriftssidan nedåt. Böj eller skrynkla inte arken.

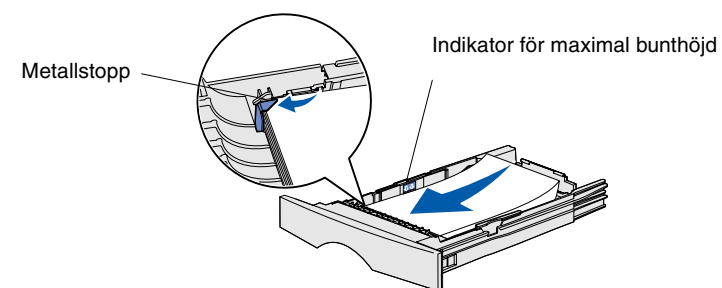

**Obs!** Överskrid inte den maximala bunthöjden. Laddar du så att magasinet blir överfullt kan det leda till att papper fastnar.

- 7 Skjut sido- och längdstöden tills de nuddar utskriftsmaterialet.

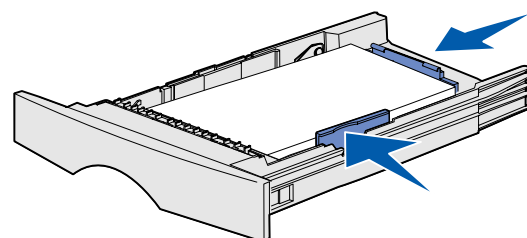

- 8 Stäng locket till tillbehörsmagasinet för 500 ark.

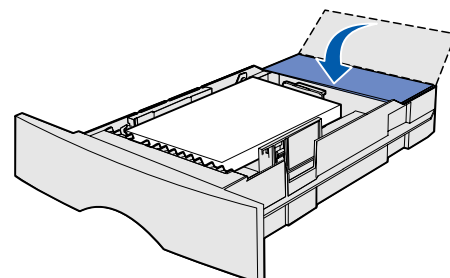

- 9 Sätt in magasinet igen.

## Ladda universalarkmataren

Du kan ladda vanligt papper, kuvert, OH-filmark, tjockt papper och etiketter i universalarkmataren.

- 1 Öppna luckan till universalarkmataren och dra sedan ut förlängaren.

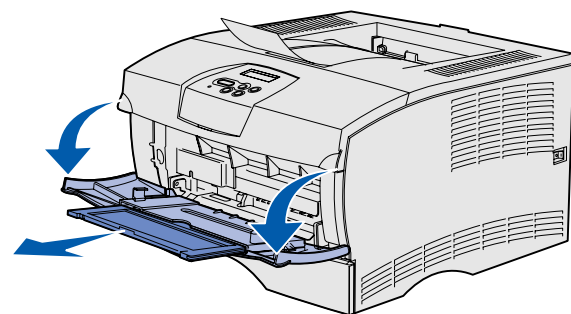

- 2 Veckla ut förlängaren.

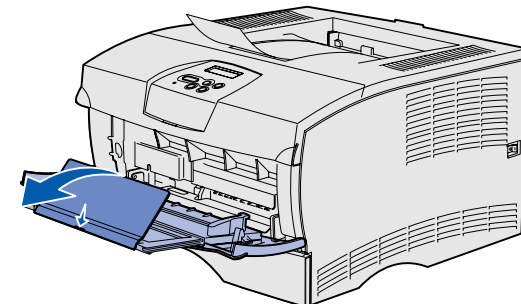

- 3 Skjut sidostödet så långt det går åt höger.

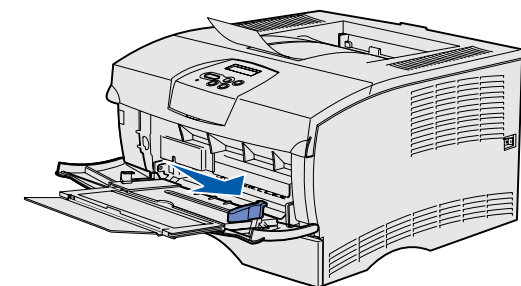

- 4 Placera papperet med utskriftssidan uppåt, eller kuvert med fliksidan nedåt i arkmataren. Tryck in utskriftsmaterialet utan att tvinga in det.

**Obs!** Lägg utskriftsmaterialet i rätt riktning enligt det format, typ eller utskriftsmetod som du använder. Detaljerad information om hur utskriftsmaterial hanteras finns på dokumentations-CD:n. Överfyll inte mataren.

- 5 Skjut fram breddstödet tills det nuddar sidan på bunten.

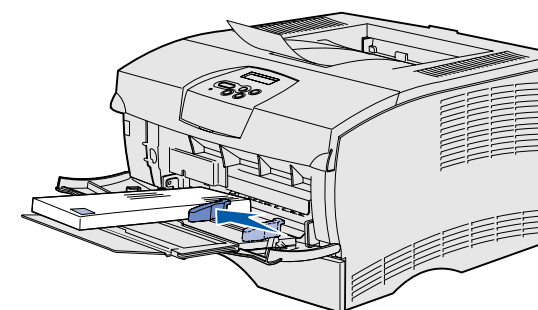

- 6 I det program där du arbetar väljer du **Arkiv** → **Skriv ut**.
- 7 Visa skrivarens drivrutinsinställningar genom att klicka på **Egenskaper** (eller **Alternativ**, **Skrivare** eller **Skrivarinställning** beroende på vad du använder för program).
- 8 Välj **Universalarkmatare** i listrutan för källa.
- 9 Välj materialtyp för utskrift (kuvert, OH-filmark, osv) i listrutan för materialtyp.
- 10 Klicka på **OK**, och skicka utskriftsjobbet som vanligt.

## Avbryta utskriftsjobb

Om du vill avbryta ett pågående utskriftsjobb och meddelandet Upptagen visas i teckenfönstret:

- 1 Tryck på **Meny** tills du ser **Jobbmeny**. Tryck därefter på **Välj**.
- 2 Tryck på **Meny** tills **Avbryt jobb** visas. Tryck sedan på **Välj**.

## Skriva ut en sida med menyinställningar

- 1 Se till att skrivaren är på och att meddelandet **Klar** visas.
- 2 Fortsätt att trycka på **Meny** tills du ser **Testmeny**. Tryck sedan på **Välj**.
- 3 Fortsätt att trycka på **Meny** tills du ser **Skriv ut menyer**. Tryck sedan på **Välj**.

## Vanliga meddelanden på manöverpanelen

En detaljerad lista över meddelanden för manöverpanelen finner du på dokumentations-CD:n.

Meddelande	Åtgärd
<b>Byt i magasin &lt;x&gt;</b> Skrivaren begär en annan typ av utskriftsmaterial eller annat format än vad som är laddat.	<ul style="list-style-type: none"><li>• Ta bort utskriftsmaterialet ur det magasin som anges och ladda det utskriftsmaterial som efterfrågas.</li><li>• Ta bort meddelandet genom att trycka på <b>Välj</b> om du vill skriva ut på det utskriftsmaterial som ligger i magasinet nu.</li><li>• Avbryt det aktuella utskriftsjobbet.</li></ul>
<b>Ladda manuellt</b> Skrivaren är klar att ta emot utskriftsmaterial i universalarkmataren.	<ul style="list-style-type: none"><li>• Ladda utskriftsmaterial, av den sort som anges på teckenfönstrets andra rad, i universalarkmataren.</li><li>• Tryck på <b>Välj</b> eller <b>Starta</b> för att ignorera begäran om manuell inmatning och skriva ut på media som redan finns i något av magasinerna.</li><li>• Avbryt det aktuella utskriftsjobbet.</li></ul>
<b>Väntar</b> Skrivaren har tagit emot data som ska skrivas ut, men inväntar ett kommando eller ytterligare data.	<ul style="list-style-type: none"><li>• Skriv ut innehållet i bufferten genom att trycka på <b>Starta</b>.</li><li>• Avbryt det aktuella utskriftsjobbet.</li></ul>
<b>Inte klar</b> Skrivaren är inte redo att bearbeta data.	Gör skrivaren redo att ta emot jobb genom att trycka på <b>Starta</b> .
<b>Tömmer buffert</b> Skrivaren tar bort det aktuella utskriftsjobbet.	<ul style="list-style-type: none"><li>• Vänta tills meddelandet försvinner.</li><li>• Ibland betyder meddelandet att drivrutinens data inte var vad skrivaren hade förväntat sig. Om situationen återkommer, försök skriva ut från en annan skrivardrivrutin.</li></ul>

© 2004 Lexmark International, Inc., Alla rättigheter förbehålles.

Artikelnr. 26H0093  
E.C. 10H044



Tryckt i Frankrike  
03/04

## Åtgärda papperskvadd

Följande bild visar papperets bana genom skrivaren. Banan varierar beroende på vilken inmatningskälla och vilket utmatningsfack du använder.

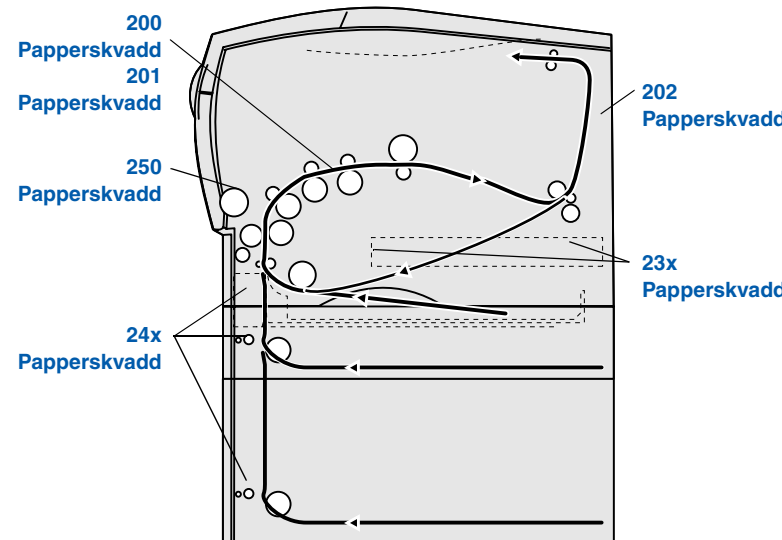

**Obs!** Du återställer felmeddelandet om papperskvadd genom att ta bort allt fastnat papper från hela pappersbanan och sedan trycka på **Starta**.

### 200/201 Papperskvadd, Ta bort kassett

- 1 Öppna den övre framluckan.

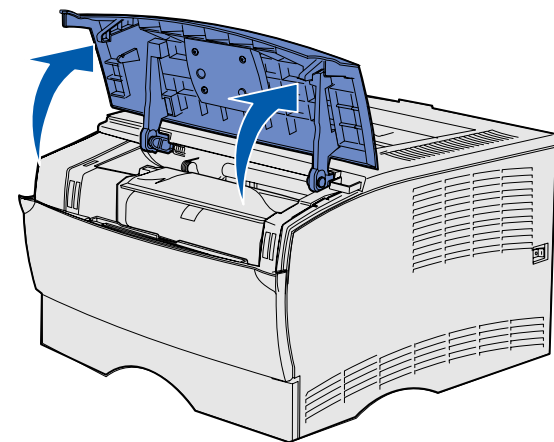

- 2 Ta bort tonerkassetten.

**VAR FÖRSIKTIG:** Den bakre delen av skrivarens insida kan vara het.

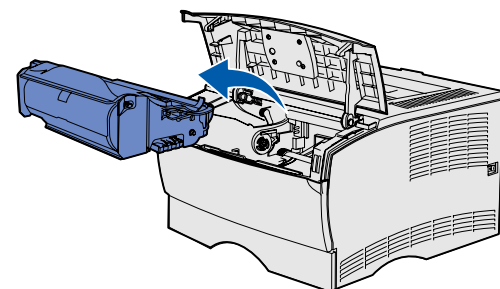

**Varning!** Rör inte vid fotoenhetens trumma på tonerkassetten undersida.

- 3 Ta bort kvadd.

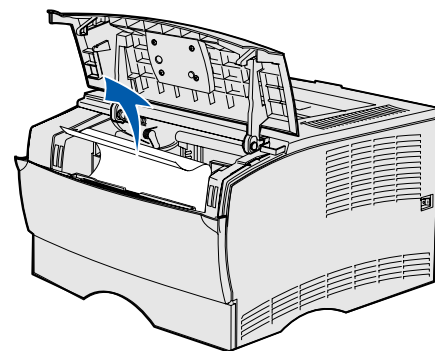

- 4 Sätt tillbaka tonerkassetten.
- 5 Stäng den övre främre luckan.

### 202 Papperskvadd, Öppna baklucka

- 1 Öppna utmatningsfackets bakre lucka.

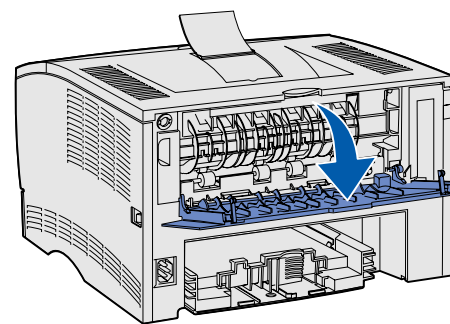

- 2 Ta bort kvadd.

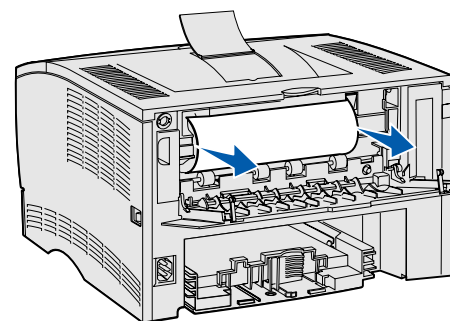

**Obs!** Du kanske måste ta bort tonerkassetten för att få bort kvadd här.

- 3 Stäng utmatningsfackets bakre lucka.

### 23x Papperskvadd (duplex-kvadd)

Utskriftsmaterial kan fastna under skrivaren och över magasin 1 när duplexfunktionen används. Du rensar den här typen av kvadd genom att följa de instruktioner som ges nedanför respektive felmeddelande om papperskvadd.

#### 23x Papperskvadd, Ta bort magasin 1, Fäll ned spaken på skrivarens framsida

- 1 Dra ut magasin 1 helt.
- 2 Titta under skrivaren och försök hitta en grön spak till vänster.

- 3 Skjut spaken nedåt.

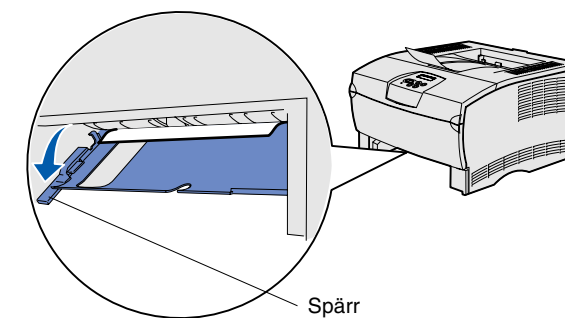

- 4 Dra försiktigt kvaddet mot dig.

- 5 Sätt in magasinet.

**Obs!** Kontrollera att metallplattan under utskriftsmaterialet är fastlåst.

#### 23x Papperskvadd, Ta bort magasin 1, Fäll ned spaken på skrivarens baksida

- 1 Dra ut magasin 1 helt.
- 2 Titta under skrivarens baksida och försök hitta en grön spak till höger.
- 3 Tryck spaken nedåt.

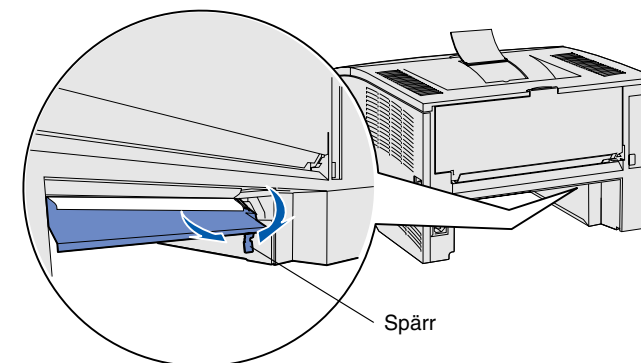

- 4 Dra försiktigt kvaddet mot dig.

- 5 Sätt in magasinet.

**Obs!** Kontrollera att metallplattan under utskriftsmaterialet är fastlåst.

### 24x Papperskvadd, Kontrollera magasin <x>

- 1 Öppna försiktigt magasinet tills du kan se kvaddet.
- 2 Ta bort kvadd.

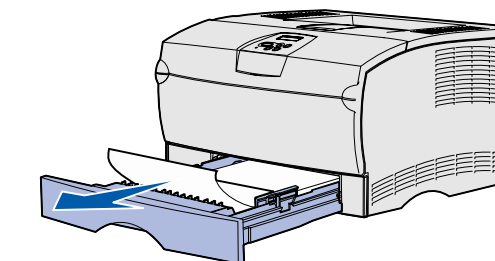
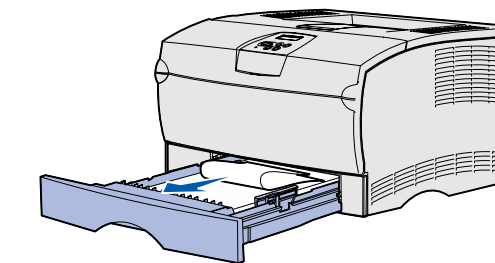

Om det finns utskriftsmaterial ovanför metallstoppet tar du ut magasinet helt. Tryck utskriftsmaterialet nedåt tills metallplattan nedanför det låses på plats. Ta bort och sätt sedan tillbaka utskriftsmaterialet under metallstoppet.

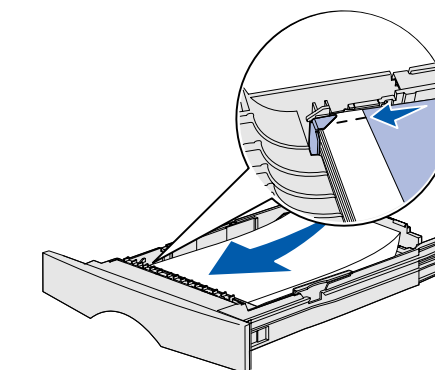

- 3 Sätt in magasinet igen.

### 250 Papperskvadd, Kontrollera universalarkmatare

Dra försiktigt ut kvaddet från universalarkmataren.

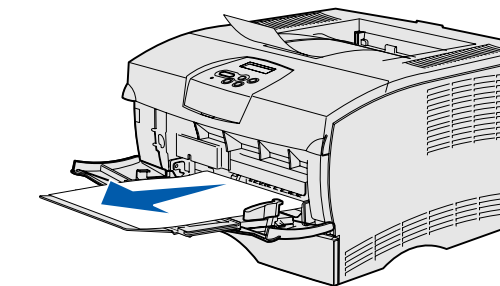

## Om du behöver mer information

- Information om användning och underhåll av skrivaren hittar du i *Installationsguiden* och på dokumentations-CD:n.
- Kontakta administratören eller den systemansvarige om du har frågor om nätverksutskrift.