

# KytKentäopas

**Huomautus:** Paikallista tulostusta varten on asennettava tulostimen ohjelmisto (ohjaimet) ennen USB-kaapelin liittämistä.

## Tulostimen ja ohjelmiston asentaminen Windowsiin paikallista tulostusta varten

1 Käynnistä tulostimen mukana toimitettu ohjain-CD.

2 Napsauta **Asenna tulostinohjelmisto**.

**Huomautus:** Jotkin Windows-käyttöjärjestelmät edellyttävät, että käyttäjällä on järjestelmänvalvojan oikeudet asennettaessa tulostinohjaimia tietokoneeseen.

3 Hyväksy käyttöoikeussopimus napsauttamalla **Hyväksyn**.

4 Valitse **Suositus** ja napsauta sitten **Seuraava**.

Suositteltu asennusvaihtoehto on oletusvaihtoehto paikallisen tulostimen asennuksessa. Jos asennat apuohjelmia, muutat asetuksia tai mukautat laiteohjaimia, valitse **Mukautettu**. Seuraa tietokoneen näytön ohjeita.

5 Valitse **Paikallisesti liitetty** ja valitse sitten **Valmis**.

**Huomautus:** Ohjaimien lataaminen voi kestää muutaman minuutin.

6 Sulje ohjain-CD:n asennusohjelma.

7 Yhdistä USB-kaapeli. Kohdista kaapelissa oleva USB-symboli tulostimessa olevaan USB-symboliin.

**Huomautus:** Vain Windows 98 SE-, Windows Me-, Windows 2000-, Windows XP- ja Windows Server 2003 - käyttöjärjestelmät tukevat USB-liitäntöjä. Myös jotkin UNIX-, Linux- ja Macintosh-tietokoneet tukevat USB-liitäntöjä. Tarkista tietokoneen käyttöjärjestelmän oppaista, tukeeko järjestelmä USB-liitäntää.

8 Kytke tulostimen virtajohdon toinen pää tulostimen taustapuolen liitäntään ja toinen pää maadoitettuun *pistorasiaan*, joka sijaitsee tulostimen lähellä.

9 Käynnistä tulostin.

Kun USB-kaapeli kytketään ja tulostin käynnistetään, Windows-käyttöjärjestelmä asentaa tulostimen ohjatusti uutena laitteena. Tulostinohjelmiston (ohjainten) asentaminen vaiheessa 1 riittää ohjatun toiminnon käynnistämiseen. Kun ohjattu toiminto on valmis, Tulostimet-kansioon ilmestyy tulostinkuvake.

**Huomautus:** Kun tulostin on tehnyt sisäiset testinsä, **Valmis**-ilmoitus osoittaa, että tulostin on valmis vastaanottamaan töitä. Jos näytössä on jokin muu ilmoitus kuin **Valmis**, katso Julkaisut-CD-levyltä, miten ilmoitus poistetaan näytöstä.

10 Tulosta testisivu.

### **Rinnakkais- tai sarjakaapelin käyttäminen**

Lisätietoja on tulostimen mukana toimitetulla Julkaisut-CD:llä olevassa *käyttöoppaassa*.

### **Paikallinen tulostaminen Mac- tai UNIX-/Linux-käyttöjärjestelmässä**

Lisätietoja on tulostimen mukana toimitetulla Julkaisut-CD:llä olevassa *käyttöoppaassa*.

## Tulostimen ja ohjelmiston asentaminen Windowsiin verkkotulostusta varten

- 1 Varmista, että tulostimen virta on katkaistu ja virtajohto on irrotettu pistorasiasta.
- 2 Kytke tulostin LAN-liittimeen tai -keskittimeen käyttämällä Ethernet-kaapelia, joka on yhteensopiva verkon kanssa.
- 3 Kytke tulostimen virtajohdon toinen pää tulostimen takana olevaan liittimeen ja toinen pää asianmukaisesti maadoitettuun pistorasiaan.
- 4 Käynnistä tulostin.

**Huomautus:** Kun tulostin on tehnyt sisäiset testinsä, **Valmis**-ilmoitus osoittaa, että tulostin on valmis vastaanottamaan töitä. Jos näytössä on jokin muu ilmoitus kuin **Valmis**, katso Julkaisut-CD-levyltä, miten ilmoitus poistetaan näytöstä.

- 5 Käynnistä tulostimen mukana toimitettu ohjain-CD samassa verkossa olevassa toisessa tietokoneessa.
- 6 Napsauta **Asenna tulostinohjelmisto**.
- 7 Hyväksy käyttöoikeussopimus napsauttamalla **Hyväksyn**.
- 8 Valitse **Suositus** ja napsauta sitten **Seuraava**.
- 9 Valitse **Liitetty verkkoon** ja valitse sitten **Seuraava**.
- 10 Valitse tulostimen malli luettelosta ja napsauta sitten **Seuraava**.
- 11 Valitse tulostinportti luettelosta ja suorita asennus loppuun napsauttamalla **Valmis**. Tulostinobjekti luodaan tietokoneen Tulostimet-kansioon.

Jos tulostinportti ei näy luettelossa, napsauta **Lisää portti**. Luo uusi tulostinportti antamalla tarvittavat tiedot. Luo uusi Enhanced TCP/IP Network Port -tyyppinen portti. Käyttämällä tätä asetusta voit käyttää tulostinta monipuolisimmin.

- 12 Tulosta testisivu.

### Muut verkkokaapelivaihtoehdot

Myös seuraavat vaihtoehdot saattavat olla käytettävissä verkkotulostukseen. Lisätietoja on tulostimen mukana toimitetulla Julkaisut-CD-levyllä olevassa *käyttöoppaassa*.

- Sisäiset valokuitutulostuspalvelimet
- Sisäiset Ethernet-tulostuspalvelimet
- Sisäiset langattomat tulostuspalvelimet
- Ulkoiset Ethernet-tulostuspalvelimet
- Ulkoiset langattomat tulostuspalvelimet

Tuotteen mukana toimitetaan yksityiskohtaiset asennusohjeet.

### Verkkotulostus Mac-, UNIX-/Linux- tai NetWare-ympäristössä

Lisätietoja tästä tuesta on tulostimen mukana toimitetun Julkaisut-CD-levyn *käyttöoppaassa*.

Tulostimen mukana toimitetulla ohjain-CD:llä on lisätietoja. Käynnistä ohjain-CD ja napsauta **View Documentation**.

## Tieto-opas

Tulostinta ja sen toimintoja kuvaillaan useissa oppaissa. Tämän sivun avulla löydät tulostimen julkaisuja ja muita tietoja.

### Ohjevalikon sivut

Tulostimessa on ohjevalikon sivuja. Kaikki aiheet voidaan tulostaa erikseen. Ne kaikki voidaan myös tulostaa kerralla valitsemalla **Tul. kaikki**.

Asetus	Käyttötarkoitus
Tul. kaikki	Kaikkien oppaiden tulostaminen.
Tieto-opas (tämä sivu)	Lisätietojen etsiminen.
Tulostuslaatuopas	Tulostuslaadun ja vianmääritysongelmien ratkaiseminen.
Tulostusopas	Tulostustöiden lähettäminen, tulostaminen ja peruuttaminen sekä tulostusmateriaalin lisääminen.
Tarvikeopas	Tarvikkeiden tilaaminen.
Tulostusmateriaaliopas	Luettelo tulostimen tukemista tulostusmateriaaleista.
Valikkokartta	Valikkojen ja valikkotoimintojen esittely.
KytKentäopas	Tulostimen kytkeminen paikalliseksi tai verkkotulostimeksi.
Kuljetusopas	Tulostimen kuljettaminen turvallisesti.

### Asennusohje

Tulostimen mukana toimitetussa *asennusohjeessa* on tietoja tulostimen asentamisesta.

### Julkaisut-CD-levy

Tulostimen mukana toimitetulla Julkaisut-CD-levyllä on *Käyttöopas, asennusohje, Valikko- ja ilmoitusopas* sekä ohjevalikon sivujen kopiot.

*Käyttöopas*paassa on tietoja tulostusmateriaalin lisäämisestä, tarvikkeiden tilaamisesta, vianmäärityksestä, paperitukosten selvittämisestä sekä lisävarusteiden irrottamisesta. Lisäksi siinä on tukitietoja.

*Valikko- ja ilmoitusopas*paassa on tietoja tulostinasetusten muuttamisesta. Siinä on valikkojen, valikkokohtien ja niiden arvojen kuvaukset.

### Lexmarkin web-sivusto

*Käyttöopas, asennusohje, Valikko- ja ilmoitusopas* ja ohjevalikon sivut ovat saatavissa Lexmarkin Web-sivustosta osoitteessa [www.lexmark.com](http://www.lexmark.com).

### Ohjaimet-CD-levy

Tulostimen mukana toimitettu ohjain-CD sisältää tulostinohjaimet, joiden avulla tulostinta käytetään. Se voi sisältää myös tulostinapuohjelmia, näyttöfontteja ja lisätietoja.

### Muut kielet

*Käyttöopas, asennusohje, Valikko- ja ilmoitusopas* ja ohjevalikon sivut ovat saatavissa myös muilla kielillä.

# Tulostusmateriaaliopas

Tulostin tukee seuraavia tulostusmateriaalikokoja. Universal-asetuksessa voit valita mukautettuja paperikokoja enimmäiskokoon asti.

Selitys: ✓ — tuettu		✗ — ei tuettu		
Tulostusmateriaalikoko	Mitat	250 ja 500 arkin lokerot	Monisyöttölaite	2000 arkin syöttölaite
A4	210 x 297 mm	✓	✓	✓
A5	148 x 210 mm	✓	✓	✓
JIS B5	182 x 257 mm	✓	✓	✓
Letter	215,9 x 279,4 mm	✓	✓	✓
Legal	215,9 x 355,6 mm	✓	✓	✓
Executive	184,2 x 266,7 mm	✓	✓	✓
Folio	216 x 330 mm	✓*	✓	✗
Statement	139,7 x 215,9 mm	✓*	✓	✗
Universal**	69,85 x 210 mm to 229 x 355,6 mm	✓	✓	✗
7 ¾ - kirjekuori (Monarch)	98,4 x 190,5 mm	✗	✓	✗
9-kirjekuori	98,4 x 225,4 mm	✗	✓	✗
Com 10 - kirjekuori	104,8 x 241,3 mm	✗	✓	✗
DL-kirjekuori	110 x 220 mm	✗	✓	✗
C5-kirjekuori	162 x 229 mm	✗	✓	✗
B5-kirjekuori	176 x 250 mm	✗	✓	✗
Muut kirjekuoret	98,4 x 89,0 mm - 297,0 x 431,8 mm	✗	✓	✗

\* Tämä koko näkyy Paperikoko-valikossa vasta, kun Automaattinen koon tunnistus -asetusta muutetaan. Lisätietoja on käyttöoppaassa.

\*\* Tämä kokoasetus määrittää sivun kooksi 215,9 x 355,6 mm, paitsi jos koko määritetään ohjelmistosovelluksessa.

## Tulostusmateriaalin säilyttäminen

Säilytä tulostusmateriaalia seuraavasti. Siten voit välttää syöttöhäiriöt ja tulostuslaadun vaihtelut:

- Varastoi tulostusmateriaali paikkaan, jonka lämpötila on noin 21 °C ja suhteellinen kosteus 40 %.
- Aseta paperilaatikat mieluummin alustalle tai hyllylle kuin suoraan lattialle.
- Varmista, että asetat laatikosta otetut erilliset paperipaketit tasaiselle alustalle, ettei paperin reuna taivu tai käyristy.
- Älä aseta mitään paperipakettien päälle.
- Säilytä paperia alkuperäisessä pakkauksessaan, kunnes lisäät paperia tulostimeen.

## Tukosten välttämismihjeitä

Voit välttää tukoksia noudattamalla seuraavia ohjeita:

- Käytä ainoastaan suositeltua paperia tai erikoismateriaalia (tulostusmateriaalia).
- Älä lisää materiaalilähteisiin liikaa tulostusmateriaalia. Varmista, että pinon korkeus ei ylitä materiaalilähteiden latausviivoja.
- Älä lisää laitteeseen rypistynyttä, taittunutta, kostea tai käpristynyttä materiaalia.
- Taivuta, ilmasta ja suorista paperi, ennen kuin lisäät sen tulostimeen. Jos tulostimeen tulee paperitukoksia, kokeile lisätä paperia arkki kerrallaan monisyöttölaitteen kautta.
- Älä käytä käsin leikattua tai rajattua materiaalia.
- Älä käytä samassa materiaalilähteessä eri kokoisia, painoisia tai tyyppisiä materiaaleja.
- Varmista, että lähteeseen on lisätty suositellun kokoista paperia yksi- tai kaksipuolisen tulostuksen tarpeiden mukaisesti.
- Säilytä tulostusmateriaali hyväksyttävässä ympäristössä. Lisätietoja on kohdassa "Tulostusmateriaalin säilyttäminen".
- Älä poista lokeroita tulostustyön aikana.
- Työnnä kaikki lokerot kunnolla paikalleen, kun olet lisännyt materiaalin.
- Varmista, että lokeron ohjaimet on asetettu vastaamaan tulostimeen asetettua materiaalia. Varmista, että ohjaimet eivät ole liian tiukasti kiinni materiaalipinossa.
- Varmista, että kaikki tulostimen kaapelit on kytketty oikein. Lisätietoja on *asennusohjeessa*.
- Jos tulostimeen tulee tukos, poista kaikki materiaali paperiradalta. Lisätietoja tukosten selvittämisestä on *käyttöoppaassa*.

# Valikkokartta

Ohjauspaneelin valikkojen avulla tulostimen asetuksia voidaan muuttaa helposti. Valikot ja niiden komennot esitellään alla olevassa valikkokartassa. Lisätietoja valikkokomennoista on Julkaisut-CD-levyn *Valikko- ja ilmoitusoppaassa*.

**Huomautus:** Jotkin valikkokohdat eivät ole käytettävissä kaikissa tulostinmalleissa tai -kokoospanoissa.

<p><b>Paperivalikko</b>            Oletuslähde            Paperikoko/-laji            Monisyöt asetus            Kirjek toiminto            Korvaava papkoko            Paperin laatu            Paperin paino            Paperin lisäys            Mukautetut lajit            Universal            Alustan asetus</p>	<p><b>Raportit</b>            Valikkoasetussivu            Laitetilastot            Verkkoasennussivu            Verkon [x] asennussivu            Profiililuettelo            NetWare-asennussivu            Tulosta fontit            Tulosta hakem.</p>	<p><b>Asetukset</b>            Asetusvalikko            Viimeistelyvalikko            Laatuvalikko            Apuohjelmat-valikko            PDF-valikko            PS-valikko            PCL-valikko            HTML-valikko            Kuvavalikko</p>	<p><b>Verkko/Portit</b>            TCP/IP            IPv6            Vakioverkko            Verkko [x]            Vakio-USB            USB [x]            Rinnakkaiskaapeli            Rinnakk.portti [x]            Sarjaportti [x]            NetWare            AppleTalk            LexLink</p>	<p><b>Suojaus</b>            Virheellinen maks.            PIN            Työn vanheneminen</p> <p><b>Ohje</b>            Tul. kaikki            Laatuopas            Tulostusopas            Tarvikeopas            Tulostusmateriaaliopas            Valikkokartta            Tieto-opas            KytKentäopas            Kuljetusopas</p>
---	--	--	---	--

## Ohjauspaneelin käyttäminen

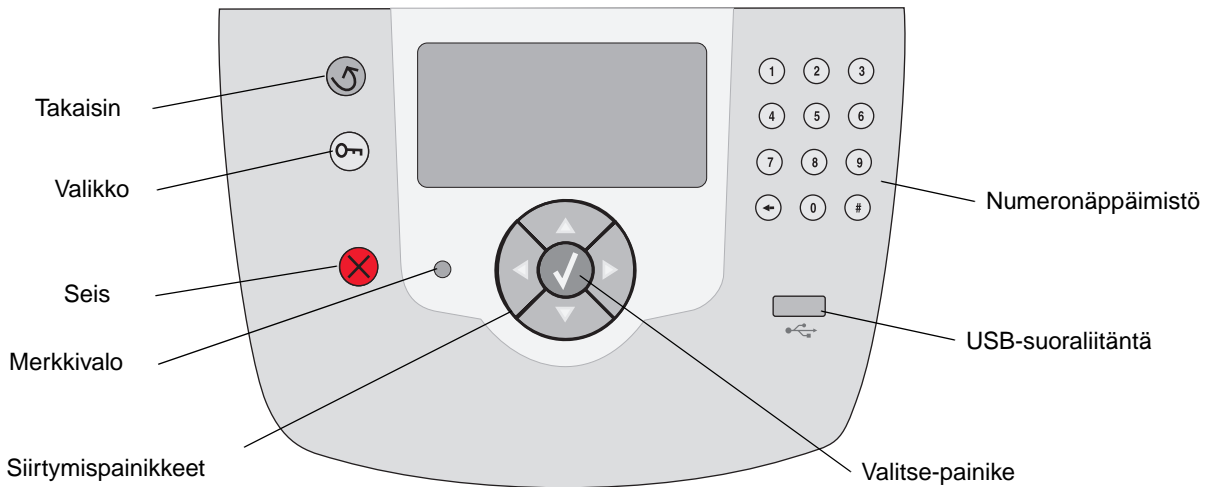

Lisätietoja ohjauspaneelistä on Julkaisut-CD:n *käyttöoppaassa*.

# Tulostimen siirtäminen

Voit siirtää tulostimen toiseen paikkaan näiden ohjeiden mukaisesti.

**VAARA:** Tulostin painaa 23 kg. Sen turvalliseen nostamiseen tarvitaan vähintään kaksi henkilöä. Nosta tulostinta kädensijoista ja varo, että sormesi eivät jää sen alle laskiessasi sen.

**VAARA:** Noudata näitä ohjeita, jotta et vahingoittaisi itseäsi tai tulostinta:

- Irrota kaikki lisävarusteet, ennen kuin siirrät tulostinta. Aseta lisävarusteet alkuperäisiin pakkauksiinsa.
- Tulostimen nostamiseen tarvitaan ainakin kaksi henkilöä.
- Katkaise tulostimen virta aina virtakytkimestä, ennen kuin siirrät tulostinta.
- Irrota kaikki johdot ja kaapelit tulostimesta, ennen kuin siirrät sitä.

**Huomautus:** Tulostimen takuu ei korvaa vahinkoa, jonka syynä on vääränlainen siirtely.

## Tulostimen ja lisävarusteiden siirtäminen toiseen paikkaan

Tulostin ja lisävarusteet voidaan siirtää turvallisesti toiseen paikkaan näiden ohjeiden mukaisesti:

- Pidä tulostin pystyssä.
- Tulostimen siirtämiseen käytettävien kärryjen tulee olla senkokoiset, että ne tukevat tulostimen koko alapintaa. Lisävarusteiden siirtämiseen käytettävien kärryjen on oltava niin suuret, että lisävarusteet mahtuvat siihen kokonaan.
- Kova tärinä voi vahingoittaa tulostinta tai lisävarusteita, joten sitä on vältettävä.

# Tulostusopas

Tässä ohjeaiheessa on tietoja työn lähettämisestä tulostimeen, tulostamisesta USB-muistilaitteesta, tulostustyön peruuttamisesta, valikkoasetussivun tulostamisesta, luottamuksellisten töiden tulostamisesta, tulostamisesta erikoismateriaalille ja paperin lisäämisestä.

## Työn lähettäminen tulostimeen

Tulostinohjain on ohjelmisto, jonka avulla tietokone on yhteydessä tulostimeen. Kun valitset ohjelmistosovelluksesta **Tulosta**, näyttöön tulee tulostinohjainta vastaava ikkuna. Sen jälkeen voit valita tulostimeen lähetettävän työn mukaiset asetukset. Ohjaimesta valitut tulostusasetukset ohittavat tulostimen ohjauspaneelista valitut oletusasetukset.

Jos haluat näyttää kaikki muutettavissa olevat tulostusasetukset, sinun on ehkä valittava Tulosta-valintaikkunassa **Ominaisuudet** tai **Asetukset**. Voit näyttää lisätietoja tulostinohjainikkunan ominaisuuksista avaamalla käytönaikaisen ohjeen.

Voit käyttää kaikkia tulostimen toimintoja käyttämällä tulostimen mukana toimitettuja mukautettuja Lexmark-tulostinohjaimia. Päivitetyt ohjaimet sekä ohjainpakkausten ja Lexmark-ohjaintuen yksityiskohtaiset tiedot ovat saatavissa Lexmarkin Web-sivustosta.

Työn tulostus tavallisesta Windows-sovelluksesta:

- 1 Avaa tulostettava tiedosto.
- 2 Valitse Tiedosto-valikosta **Tulosta**.
- 3 Valitse oikea tulostin ja muuta tulostinasetuksia tarpeen mukaan (esimerkiksi tulostettavia sivuja tai kopiomäärää).
- 4 Napsauttamalla **Ominaisuudet** tai **Asetukset** voit säätää niitä tulostusasetuksia, jotka eivät näy ensimmäisessä tulostusikkunassa. Napsauta lopuksi **OK**.
- 5 Lähetä työ tulostimeen napsauttamalla **OK**- tai **Tulosta**-painiketta.

## Tulostaminen USB-muistilaitteesta

Ohjauspaneelissa on USB-suoraliitäntä, johon voit asettaa USB-muistilaitteen ja tulostaa PDF-tiedostoja.

- 1 Varmista, että tulostimen virta on kytketty, ja näytössä on teksti **Valmis**.
- 2 Aseta tulostimen USB-suoraliitäntään USB-muistilaite.

**Huomautus:** Jos asetat USB-aseman paikalleen, kun tulostin tulostaa muita töitä, näyttöön tulee ilmoitus **Tulostetaan muita töitä**. Valitse **Jatka**, niin työ tulostuu USB-laitteesta muiden töiden jälkeen.

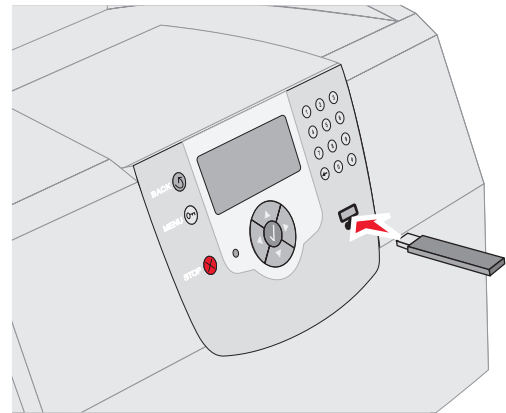

- 3 Paina ▼-painiketta, kunnes tulostettavan asiakirjan vieressä näkyy ✓-merkki.
- 4 Paina ✓-painiketta.  
Näyttöön tulee ikkuna, jossa määritetään tulostettavien kopioiden määrä.
- 5 Voit tulostaa yhden kopion painamalla ✓-painiketta. Paina muussa tapauksessa ▲-painiketta, määritä kopiomäärä ja paina ✓-painiketta.

**Huomautus:** Älä poista USB-muistilaitetta liitännästä, ennen kuin asiakirja on tulostunut.

Asiakirjan tulostaminen alkaa.



## Tulostustyön peruutus





Tulostustyöt voidaan peruuttaa monella tavalla.

- Työn peruuttaminen tulostimen ohjauspaneelistä
- Työn peruuttaminen Windows-tietokoneesta
  - Työn peruuttaminen tehtäväpalkista
  - Työn peruuttaminen työpöydältä
- Työn peruuttaminen Macintosh-tietokoneesta (Mac OS 9.x)
- Työn peruuttaminen Macintosh-tietokoneesta (Mac OS X)

### Työn peruuttaminen tulostimen ohjauspaneelistä

**Huomautus:** Lisätietoja ohjauspaneelistä on *käyttöoppaan* kohdassa Tulostimen ohjauspaneelin käyttäminen.

Jos peruutettava työ on tulostumassa ja näytössä näkyy **Käytössä:**

- 1 Paina ohjauspaneelin -painiketta.
  - 2 Paina -painiketta, kunnes **Peruuta työ** -kohdan vieressä on -merkki.
  - 3 Paina -painiketta.
- Näytössä on ilmoitus **Työ peruutetaan**, kunnes työ on peruutettu.

### Työn peruuttaminen Windows-tietokoneesta

#### Työn peruuttaminen tehtäväpalkista

Kun työ lähetetään tulostimeen, tehtäväpalkin oikeaan reunaan ilmestyy pieni tulostimen kuvake.

- 1 Kaksoisnapsauta tulostimen kuvaketta.  
Tulostinikkunaan tulee tulostustöiden luettelo.
- 2 Valitse työ, jonka haluat peruuttaa.
- 3 Paina näppäimistön **Delete**-näppäintä.

#### Työn peruuttaminen työpöydältä

- 1 Näytä työpöytä pienentämällä kaikki sovellusikkunat.
- 2 Kaksoisnapsauta **Oma tietokone** -kuvaketta.

- 3 Kaksoisnapsauta **Tulostimet**-kuvaketta.

Esiin tulee luettelo käytettävissä olevista tulostimista.

- 4 Kaksoisnapsauta tulostinta, jonka valitsit lähettäessäsi työn tulostettavaksi.  
Tulostinikkunaan tulee tulostustöiden luettelo.
- 5 Valitse työ, jonka haluat peruuttaa.
- 6 Paina näppäimistön **Delete**-näppäintä.

### Työn peruuttaminen Macintosh-tietokoneesta (Mac OS 9.x)

Kun lähetät työn tulostettavaksi, valitun tulostimen symboli ilmestyy työpöydälle.







- 1 Kaksoisosoita tulostimen kuvaketta työpöydällä.  
Tulostinikkunaan tulee tulostustöiden luettelo.
- 2 Valitse työ, jonka haluat peruuttaa.
- 3 Paina painiketta, jossa on roskakorin kuva.

### Työn peruuttaminen Macintosh-tietokoneesta (Mac OS X)

- 1 Avaa **Ohjelmat** → **Lisäohjelmat** ja kaksoisosoita **Tulostuskeskus** tai **Kirjoittimen asetustyökalu**.
- 2 Kaksoisosoita tulostinta, johon tulostat.
- 3 Valitse peruutettava tulostustyö tulostinikkunassa.
- 4 Paina **Delete**-näppäintä.

## Valikkoasetussivun tulostus

Tulostamalla valikkoasetussivu voidaan tarkistaa tulostimen oletusasetukset ja varmistaa, että tulostimen lisävarusteet on asennettu oikein.







- 1 Varmista, että tulostimeen on kytketty virta.
- 2 Paina ohjauspaneelin -painiketta.
- 3 Paina -painiketta, kunnes **Raportit** -kohdan vieressä on -merkki.
- 4 Paina -painiketta.
- 5 Paina -painiketta, kunnes **Valikkoasetussivu**-kohdan vieressä on -merkki.

- 6 Paina  -painiketta.

Sivu tulostuu, ja tulostin palaa **valmis**-tilaan.

## Verkkoasetussivun tulostus

Tulostamalla verkkoasetussivu voidaan tarkistaa tulostimen oletusasetukset ja varmistaa, että tulostimen lisävarusteet on asennettu oikein.

- 1 Varmista, että tulostimeen on kytketty virta
- 2 Paina ohjauspaneelin  -painiketta.
- 3 Paina  -painiketta, kunnes **Raportit**-kohdan vieressä on  -merkki.
- 4 Paina  -painiketta.
- 5 Paina  -painiketta, kunnes **Verkkoasetussivu**- tai **Verkon <x> asennussivu** -kohdan vieressä on  -merkki.
- 6 Paina  -painiketta.

Verkkoasetussivu tulostuu, ja tulostin palaa valmiustilaan.

## Luottamuksellisten ja pysäytettyjen töiden tulostaminen

Luottamuksellisten ja pysäytettyjen töiden toiminnolla voit tulostaa tai poistaa luottamuksellisen työn, verify print-, reserve print- tai repeat print -työn.

Kun työ lähetetään tulostimeen, tulostinohjaimessa voidaan määrittää, että työ säilytetään muistissa. Kun työ on tallennettu tulostimen muistiin, määritä tehtävä toimenpide tulostimen ohjauspaneelista.

Kaikkiin luottamuksellisiin ja pysäytettyihin töihin liitetään käyttäjätunnus. Voit käyttää luottamuksellisia tai pysäytettyjä töitä valitsemalla alkunäytössä

Pysäytetyt työt ja sen jälkeen oman käyttäjätunnuksesi. Kun olet valinnut käyttäjätunnuksesi, voit valita

<b>Tul. kaikki työt</b>	<b>Poistetaanko kaikki työt?</b>
<b>Tulosta työ</b>	<b>Poista työ</b>
<b>Kopioiden määrä</b>	

## Luottamuksellisen työn tulostaminen

Kun luottamuksellinen työ lähetetään tulostimeen, voidaan syöttää henkilökohtainen PIN-koodi ohjaimesta. PIN-koodissa on oltava neljä numeroa (0 - 9). Työ pysyy tällöin tulostimen muistissa, kunnes annat tulostimen ohjauspaneelista saman nelinumeroisen PIN-koodin ja määrität, tulostetaanko vai poistetaanko työ. Näin työ ei tulostu ennen kuin pääset sitä noutamaan. Kukaan muu ei voi tulostaa työtä ilman PIN-koodia.

### Windows

- 1 Valitse tekstinkäsittelyohjelmassa, taulukkolaskentaohjelmassa, selaimessa tai muussa sovelluksessa **Tiedosto** → **Tulosta**.
- 2 Napsauta **Ominaisuudet**. (Jos Ominaisuudet-painiketta ei ole, valitse **Asetukset** ja **Ominaisuudet**.)
- 3 Joissakin käyttöjärjestelmissä on valittava **Muut asetukset** välilehti → ja sen jälkeen **Print and Hold**.

**Huomautus:** Jos et löydä Print and Hold → Luottamuksellinen tulostus -kohtaa, valitse **Ohje** ja hae aihetta Luottamuksellinen tulostus tai Print and Hold ja noudata ohjaimen ohjeita.

- 4 Anna käyttäjätunnus ja PIN-koodi.
- 5 Lähetä työ tulostimeen.

Nouda luottamuksellinen työ tulostimesta ja tulosta pysäytetyt työt ohjeiden mukaisesti.

### Macintosh

- 1 Valitse tekstinkäsittelyohjelmassa, taulukkolaskentaohjelmassa, selaimessa tai muussa sovelluksessa **Arkisto** → **Tulosta**.
- 2 Valitse Sivut ja kopiot- tai Yleiset-ponnahdusvalikosta **Työn reititys**.
  - a Jos Työn reititys ei näy ponnahdusvalikossa Mac OS 9 -käyttöjärjestelmässä, valitse **Plug-in-asetukset** → **Tulostusaikasuotimet**.
  - a Käännä sen jälkeen **Print Time Filters (Tulostusaikasuotimet)** -kohdan viereinen avauskolmio alaspäin ja valitse **Job Routing (Työn reititys)**.
  - b Valitse sen jälkeen ponnahdusvalikosta **Job Routing (Työn reititys)**.

- 3 Valitse valintaryhmästä **Confidential Print (Luottamuksellinen tulostus)**.
- 4 Anna käyttäjätunnus ja PIN-koodi.
- 5 Lähetä työ tulostimeen.  
Nouda luottamuksellinen työ tulostimesta ja noudata "Tulostimen luona" -kohdan sivu 4 - ohjeita.

### Tulostimen luona

- 1 Paina ▼-painiketta, kunnes **Pysäytetyt työt** -kohdan vieressä on ✓ -merkki.
- 2 Paina ✓-painiketta.
- 3 Paina ▼-painiketta, kunnes käyttäjätunnuksesi vieressä on ✓ -merkki.
- 4 Paina ✓-painiketta.
- 5 Paina ▼-painiketta, kunnes **Luottamukselliset työt** -kohdan vieressä on ✓ -merkki.
- 6 Paina ✓-painiketta.
- 7 Anna PIN-koodisi.  
Kun haluat lisätietoja, katso "Henkilökohtaisen tunnusluvun (PIN-koodin) antaminen".
- 8 Paina ▼-painiketta, kunnes tulostettavan työn vieressä näkyy ✓ -merkki.
- 9 Paina ✓-painiketta.

**Huomautus:** Kun työ on tulostettu, se poistetaan tulostimen muistista.

### Henkilökohtaisen tunnusluvun (PIN-koodin) antaminen

Kun olet valinnut käyttäjätunnuksesi ja Luottamukselliset työt, näyttöön tulee Anna työn PIN -ikkuna.

- 1 Kirjoita luottamukselliseen työhön liitetty nelinumeroinen PIN-koodi näytön oikealla puolella olevalla näppäimistöllä.

**Huomautus:** Kun kirjoitat PIN-koodia, numerot näkyvät ohjauspaneelissa tähtinä luottamuksellisuuden takaamiseksi.

Jos annat väärän PIN-koodin, näyttöön tulee Väärä PIN -ikkuna.

Paina ✓-painiketta ja anna PIN-koodi uudelleen tai paina ▼-painiketta, kunnes **Peruuta**-kohdan vieressä on ✓ -merkki. Paina sen jälkeen ✓-painiketta.

- 2 Paina ▼-painiketta, kunnes tulostettavan työn vieressä näkyy ✓ -merkki.
- 3 Paina ✓-painiketta.

**Huomautus:** Kun työ on tulostettu, se poistetaan tulostimen muistista.

### *Pysäytettyjen töiden tulostus ja poisto*

Pysäytetyt työt (Verify Print, Reserve Print tai Repeat Print) tulostetaan tai poistetaan tulostimen ohjauspaneelista. Niiden yhteydessä ei tarvita PIN-koodia.

#### Verify Print -työ

Kun tulostimeen lähetetään Verify Print -työ, tulostin tulostaa yhden kopion ja pitää tulostimen muistissa jäljellä olevat kopiot, jotka olet määrittänyt tulostettavaksi. Käyttämällä Verify Print -toimintoa voidaan tarkistaa, että ensimmäinen kopio on halutunlainen ennen muiden kopioiden tulostamista. Kun kaikki kopiot on tulostettu, Verify Print -työ poistuu tulostimen muistista automaattisesti.

#### Reserve Print -työ

Jos lähetät Reserve Print -työn, tulostin ei tulosta sitä heti. Työ tallentuu tulostimen muistiin, mistä voit tulostaa sen myöhemmin. Työ säilyy muistissa, kunnes poistat sen Pysäytetyt työt -valikosta. Reserve Print -työt saattavat kadota, jos tulostin tarvitsee lisää muistia muiden pysäytettyjen töiden käsittelyä varten.

#### Repeat Print -työ

Jos lähetät Repeat Print -työn, tulostin tulostaa kaikki pyydetyt kopiot työstä ja tallentaa työn muistiin. Näin voit tulostaa lisäkopioita myöhemmin. Voit tulostaa lisäkopioita niin kauan kuin työ on tallennettuna muistissa.

**Huomautus:** Repeat Print -työt poistetaan automaattisesti tulostimen muistista, kun tulostimessa tarvitaan lisää muistia muiden pysäytettyjen töiden käsittelyä varten.

## Windows

- 1 Valitse tekstinkäsittelyohjelmassa, taulukkolaskentaohjelmassa, selaimessa tai muussa sovelluksessa **Tiedosto** → **Tulosta**.
- 2 Napsauta **Ominaisuudet**. (Jos Ominaisuudet-painiketta ei ole, valitse **Asetukset** ja **Ominaisuudet**.)
- 3 Joissakin käyttöjärjestelmissä on valittava **Muut asetukset** välilehti ja sen jälkeen **Print and Hold**.

**Huomautus:** Jos et löydä Print and Hold → Luottamuksellinen tulostus -kohtaa, valitse **Ohje** ja hae aihetta Luottamuksellinen tulostus tai Print and Hold. Noudata ohjaimen ohjeita.

- 4 Valitse haluamasi pysäytetyn työn tyyppi ja lähetä työ tulostimeen.  
  
Nouda luottamuksellinen työ tulostimesta ja noudata "Tulostimen luona" -kohdan (sivu 5) ohjeita.

## Macintosh

- 1 Valitse tekstinkäsittelyohjelmassa, taulukkolaskentaohjelmassa, selaimessa tai muussa sovelluksessa **Arkisto** → **Tulosta**.
- 2 Valitse **Sivut ja kopiot**- tai **Yleiset**-ponnahdusvalikosta **Työn reititys**.
  - a Jos Työn reititys ei näy ponnahdusvalikossa Mac OS 9 -käyttöjärjestelmässä, valitse **Plug-in-asetukset** → **Tulostusaikasuotimet**.
  - c Käännä sen jälkeen **Print Time Filters (Tulostusaikasuotimet)** -kohdan viereinen avauskolmio alaspäin ja valitse **Job Routing (Työn reititys)**.
  - d Valitse sen jälkeen ponnahdusvalikosta **Job Routing (Työn reititys)**.
- 3 Valitse valintaryhmässä haluamasi pysäytetyn työn tyyppi, anna käyttäjätunnus ja lähetä työ tulostimeen.  
  
Nouda luottamuksellinen työ tulostimesta ja noudata "Tulostimen luona" -kohdan (sivu 5) ohjeita.

## Tulostimen luona

- 1 Paina ▼-painiketta, kunnes **Pysäytetyt työt** -kohdan vieressä on ✓ -merkki.
- 2 Paina ✓-painiketta.
- 3 Paina ▼-painiketta, kunnes käyttäjätunnuksesi vieressä on ✓ -merkki.
- 4 Paina ✓-painiketta.
- 5 Paina ▼-painiketta, kunnes ✓ -merkki näkyy haluamasi toimintotyypin vieressä:

<b>Tul. kaikki työt</b>	<b>Poistetaanko kaikki työt?</b>
<b>Tulosta työ</b>	<b>Poista työ</b>
<b>Kopioiden määrä</b>	

- 6 Paina ✓-painiketta.
- 7 Paina ▼-painiketta, kunnes haluamasi työn vieressä näkyy ✓ -merkki.
- 8 Paina ✓-painiketta.  
  
Työ tulostetaan tai poistetaan sen mukaan, minkä tyyppisen tulostustyön ja toiminnon valitsit.

## Tulostaminen erikoismateriaaleille

*Tulostusmateriaalilla* tarkoitetaan paperia, kartonkia, kalvoja, tarroja ja kirjekuoria. Muita kuin paperia kutsutaan joskus *erikoistulostusmateriaaleiksi*. Näiden ohjeiden avulla voit tulostaa erikoismateriaaleille.

- 1 Lisää materiaali käyttämäsi lokeron määritysten mukaan. Jos tarvitset lisätietoja, katso kohtaa "Tulostusmateriaalin lisääminen" sivulla 6.
- 2 Määritä Paperilaji- ja Paperikoko-asetus tulostimen ohjauspaneelista lokeroon lisätyn tulostusmateriaalin mukaisesti. Jos tarvitset lisätietoja, katso kohtaa "Paperilajin ja -koon määrittäminen" sivulla 8.
- 3 Määritä paperilaji, -koko ja -lähde tietokoneen sovellusohjelmassa lokeroon lisätyn tulostusmateriaalin mukaisesti.

## Windows

- a Valitse tekstinkäsittelyohjelmassa, taulukkolaskentaohjelmassa, selaimessa tai muussa sovelluksessa **Tiedosto** → **Tulosta**.

- e Näytä tulostinohjaimen asetukset napsauttamalla **Ominaisuudet** (tai **Asetukset, Tulostin** tai **Asetus** sovelluksen mukaan).
- f Valitse **Paperi**-välilehti.  
Näyttöön tulee paperilokeroluettelo.
- g Valitse lokero, jossa erikoismateriaali on.

**Huomautus:** Jos et löydä paperilokeroluettelo, valitse **Ohje** ja seuraa ohjaimen ohjeita.

- h Valitse tulostusmateriaalin laji (esimerkiksi kalvot tai kirjekuoret) **Paperilaji**-luetteloruudusta.
- i Valitse **Paperikoko**-luetteloruudusta erikoismateriaalin koko.
- j Napsauta **OK** ja lähetä tulostustyö sitten tavalliseen tapaan.

### Mac OS 9

- a Valitse tekstinkäsittelyohjelmassa, taulukkolaskentaohjelmassa, selaimessa tai muussa sovelluksessa **Arkisto** → **Arkin määrittely**.
- k Valitse **Paperi**-ponnahdusvalikosta erikoismateriaalin koko.
- l Valitse **OK**.
- m Valitse tekstinkäsittelyohjelmassa, taulukkolaskentaohjelmassa, selaimessa tai muussa sovelluksessa **Arkisto** → **Tulosta**.
- n Kun ylimmästä ponnahdusvalikosta on valittu **Yleiset**, siirry **Paperilähde**-ponnahdusvalikkoihin ja valitse lokero, jossa erikoismateriaali on, tai materiaalin nimi.
- o Valitse **Tulosta**.

### Mac OS X

- a Valitse tekstinkäsittelyohjelmassa, taulukkolaskentaohjelmassa, selaimessa tai muussa sovelluksessa **Arkisto** → **Arkin määrittely**.
- p Valitse tulostin **Muotoile**-ponnahdusvalikosta.
- q Valitse **Paperi**-ponnahdusvalikosta erikoismateriaalin koko.
- r Valitse **OK**.

- s Valitse tekstinkäsittelyohjelmassa, taulukkolaskentaohjelmassa, selaimessa tai muussa sovelluksessa **Arkisto** → **Tulosta**.
- t Valitse **Sivut ja kopiot**-ponnahdusvalikosta **Imaging (Tulostusasetukset)**.
- u Valitse erikoismateriaali **Paper Type (Paperilaji)** -ponnahdusvalikosta.
- v Valitse **Imaging (Tulostusasetukset)** - ponnahdusvalikosta **Paper Feed (Paperinsyöttö)**.
- w Valitse lokero, jossa erikoismateriaali on, **All pages from (Kaikki sivut kohteesta)**- tai **First page from / Remaining (Ensimmäinen sivu kohteesta / Jäljellä)** - ponnahdusvalikoista.
- x Valitse **Tulosta**.

## Tulostusmateriaalin lisääminen

Paras tulos saadaan, kun paperin lisäys lokeroihin ja paperilajin ja -koon asetus tehdään oikein.

### Yleiset ohjeet

- Älä lisää materiaalilähteisiin liikaa tulostusmateriaalia.
- Varmista, että pinon korkeus ei ylitä ohjainten latausviivoja. Liiallinen materiaali voi aiheuttaa tukoksia.
- Älä koskaan sekoita eri tulostusmateriaaleja keskenään samaan lokeroon.

### **Materiaalin lisääminen 250 tai 500 arkin lokeroon tai säädettävään yleislokeroon**

Älä poista lokeroita tulostustyön tulostamisen aikana tai kun ohjauspaneelissa näkyy teksti **Käytössä**. Muutoin tulostimeen voi tulla paperitukos.

- 1 Irrota lokero tulostimesta ja aseta se tasaiselle ja suoralle alustalle.

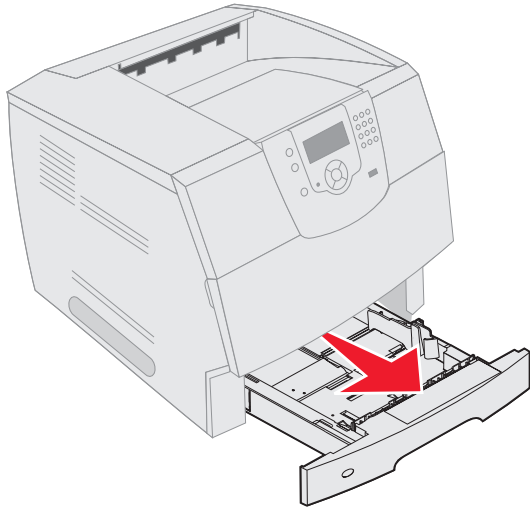

- 2 Purista sivuohjaimen kielekettä ja siirrä ohjain lokeron ulkopuolelle.

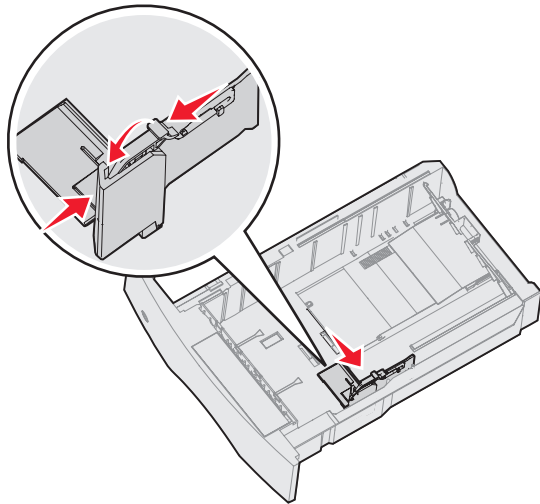

- 3 Purista takaohjaimen kielekettä ja siirrä ohjain oikeaan kohtaan lisättävän materiaalin koon mukaan.

Koon osoittimet

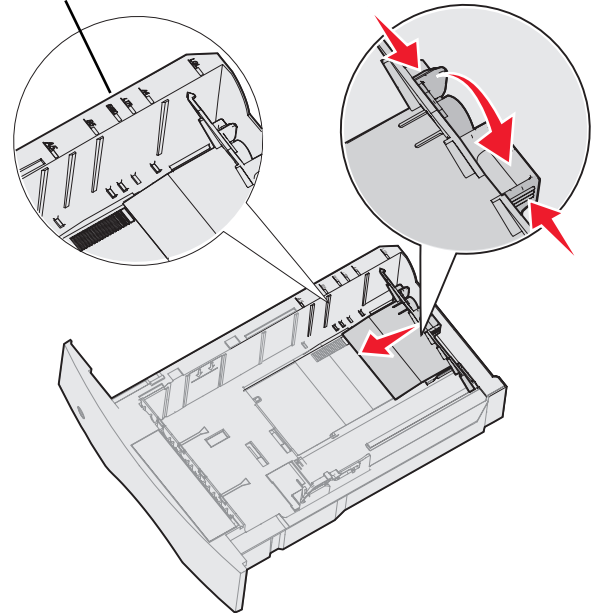

- 4 Taivuttele nippua, jotta arkit irtoavat toisistaan, ja ilmasta sitten nippu. Älä kuitenkaan taita tai rypistä tulostusmateriaalia. Suorista reunat tasaista pintaa vasten.

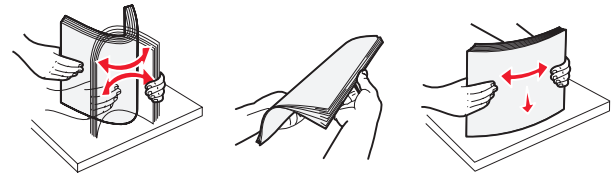

- 5 Aseta tulostusmateriaali lokeroon:

**Huomautus:** Paperi lisätään lokeroihin eri tavoin käytettäessä eri lisävarusteita.

- tulostuspuoli alaspäin *yksipuolista* tulostusta varten
- tulostuspuoli ylöspäin *kaksipuolista* tulostusta varten

## Ilman valinnaista viimeistelijää

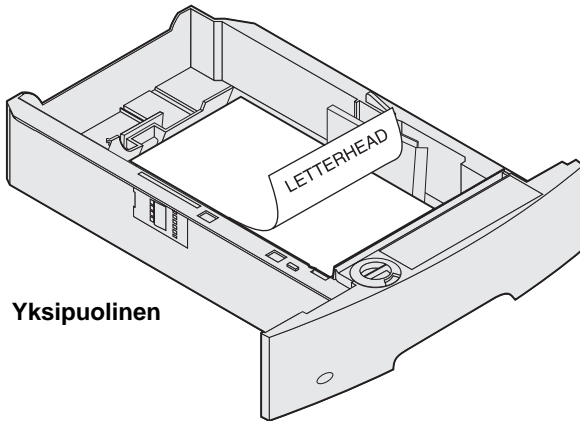

Yksipuolinen

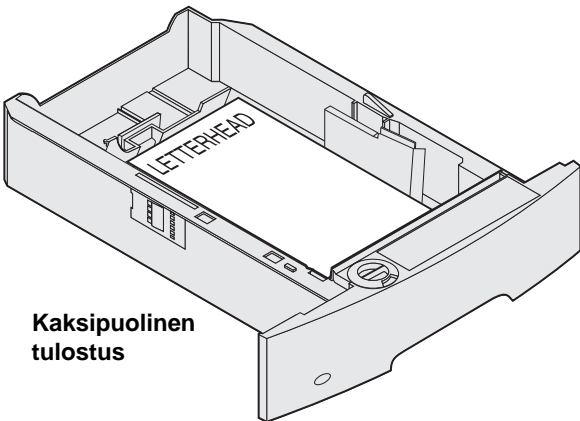
Kaksipuolinen  
tulostus

- 6 Purista sivuohjaimen kielekettä ja siirrä ohjainta sisäänpäin, kunnes se koskettaa materiaalin reunaa kevyesti.
- 7 Työnnä lokero tulostimeen.















## Paperilajin ja -koon määrittäminen

Kun olet määrittänyt Paperilaji- ja Paperikoko-asetuksen lokeroihin lisätyn paperin mukaan, tulostin liittää samankokoista ja -lajista paperia sisältävät lokerot automaattisesti.

**Huomautus:** Jos lisäämäsi materiaali on samankokoista kuin aikaisemmin lisätty, älä muuta Paperikoko-asetusta.

Paperikoko- ja Paperilaji-asetuksen muuttaminen:

- 1 Varmista, että tulostimeen on kytketty virta
- 2 Paina ohjauspaneelin  -painiketta.

- 3 Paina  -painiketta, kunnes Paperivalikko-kohdan vieressä on  -merkki.
- 4 Paina  -painiketta.
- 5 Paina  -painiketta, kunnes Paperikoko/-laji-kohdan vieressä on  -merkki.
- 6 Paina  -painiketta.
- 7 Paina  -painiketta, kunnes käytettävän materiaali-lähteen vieressä on  -merkki.
- 8 Paina  -painiketta.
- 9 Paina  -painiketta, kunnes käytettävän paperikoon vieressä on  -merkki.
- 10 Paina  -painiketta.
- 11 Paina  -painiketta, kunnes käytettävän paperilajin vieressä on  -merkki.
- 12 Paina  -painiketta.

Asetus tallennetaan käyttäjä uudeksi koko- tai lajiasetukseksi.

Näyttöön tulee ilmoitus **Lähetetään valinta**. Tulostin palaa **Valmis**-tilaan.

## Lisätietoja on

- Ohje-valikon tulostusmateriaalioppaassa.
- Julkaisut-CD-levyn käyttöoppaassa.

## Tulostuslaatu ja vianmääritys

Tulostuslaatuongelmat voidaan usein ratkaista vaihtamalla tulostustarvike tai huoltotarvike, jonka käyttöikä on lopussa. Tarkista tulostimen tarvikkeen tila ohjauspaneelista. *Käyttöoppaassa* on tietoja vaihdettavien tarvikkeiden tunnistamisesta.

**Huomautus:** Käytä ainoastaan Lexmarkin osia ja tarvikkeita. Muiden valmistajien tarvikkeet voivat huonontaa tulostuslaatua, suorituskykyä ja turvallisuutta.

Laatu-valikon ohjauspaneelien asetuksilla voidaan parantaa tulostuslaatua. Lisätietoja on Julkaisut-CD:n *Valikko- ja ilmoitusoppaassa*.

Valikkokohta	Käyttö	Asetusvaihtoehdot	
Tarkkuus	Määrittää tulostustarkkuuden pisteinä tuumalla (dpi).	600 dpi*	1200 Image Q
		1200 dpi	2400 Image Q
Tummuuden säätö	Vaalentaa tai tummentaa tulostetta ja säästää väriainetta.	1–10	Oletusasetus on <b>8</b> *. Valitsemalla pienemmän numeron voit vaalentaa tulostetta tai säästää väriainetta.
Kirkkaus	Säätää tulosteiden harmaata sävyä.	-6 – +6	Oletusasetus on <b>0</b> *.
Kontrasti	Säätää tulosteiden kontrastia.	0–5	Oletusasetus on <b>0</b> *.

Lisäksi tulostuslaatua voidaan parantaa Viivojen korjaus- ja Harmaankorjaus-asetuksella. Ne ovat käytettävissä ohjaimessa ja tulostimen EWS (Embedded Web Server) -käyttöliittymässä. Lisätietoja näistä asetuksista on ohjaimen ohjeessa.





Ohjaimen asetus	Käyttö	Arvot <sup>†</sup>	
Viivojen korjaus	Asetus, jolla voidaan ottaa käyttöön tulostustila ohuita viivoja sisältävien tiedostojen tulostamiseen. Näitä tiedostoja ovat esimerkiksi rakennuspiirustukset, kartat, virtapiirikaaviot ja vuokaaviot.	Ei käytössä	Valitse valintaruutu ohjaimessa.
		Ei käytössä*	Poista valintaruudun valinta ohjaimessa.
Harmaankorjaus	Säätää kuvissa käytetyn kontrastinparannuksen automaattisesti. <b>Huomautus:</b> Kun otat tämän toiminnon käyttöön, manuaalinen kirkkauden ja kontrastin säätö ei ole käytössä.	Autom.*	Valitse valintaruutu ohjaimessa.
		Käytössä	Poista valintaruudun valinta ohjaimessa.

<sup>†</sup> Tähdellä (\*) merkityt asetusvaihtoehdot ovat tehdasasetuksia.

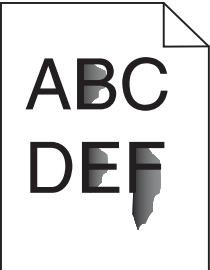
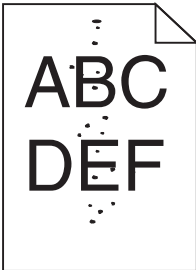
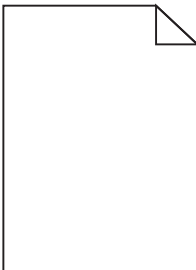

Seuraavan taulukon tietojen avulla voit ratkaista tulostuslaatuongelmia. Jos ongelmien ratkaiseminen ei onnistu näiden ohjeiden avulla, ota yhteys huoltoon. Jokin tulostimen osa on ehkä säädettävä tai vaihdettava.

Ongelma	Toimi
<p>Tuloste on liian vaalea.</p> 	<ul style="list-style-type: none"> <li>Väriaine voi olla vähissä. Voit ottaa jäljellä olevan väriaineen käyttöön poistamalla värikasetin. Ota sen kahvoista kiinni molemmin käsin. Kun kasetti osoittaa alaspäin, ravista sitä edestakaisin. Asenna kasetti uudelleen ja paina <input checked="" type="checkbox"/>.</li> <li>Muuta <b>Tummuuden säätö</b> -asetusta Laatu-valikosta.</li> <li>Jos tulostusmateriaalin pinta on epätasainen, muuta Paperin paino- ja Paperin laatu -asetuksia Paperi-valikosta.</li> <li>Tarkista, että käytössä on asianmukainen tulostusmateriaali.</li> </ul>
<p>Väriaine tahriintuu tai irtoaa sivulta.</p> 	<ul style="list-style-type: none"> <li>Jos tulostusmateriaalin pinta on epätasainen, muuta Paperin paino- ja Paperin laatu -asetuksia Paperi-valikosta.</li> <li>Tarkista, että tulostusmateriaali soveltuu tulostimeen. Lisätietoja on <i>käyttöoppaassa</i>. Jos ongelma ei häviä, sammuta tulostin ja ota yhteys jälleenmyyjään.</li> </ul>
<p>Tulosteen taustapuolella on väriainetta.</p>	<p>Siirtorullan pinnalla on väriainetta. Voit estää tämän olemalla lisäämättä tulostimeen tulostustyön sivukokoa pienempää tulostusmateriaalia.</p> <p>Avaamalla ja sulkemalla tulostimen yläetukannen voit alustaa tulostimen ja puhdistaa siirtorullan.</p>
<p>Sivulla on sumeaa väriainetta tai taustavarjostusta.</p> 	<ul style="list-style-type: none"> <li>Tarkista, että värikasetti on asennettu oikein.</li> <li>Vaihda värikasetti.</li> <li>Vaihda varausrullat.</li> </ul>
<p>Koko sivu on tyhjä.</p> 	<ul style="list-style-type: none"> <li>Varmista, että värikasetin pakkausmateriaali on poistettu.</li> <li>Tarkista, että värikasetti on asennettu oikein.</li> <li>Väriaine voi olla vähissä. Voit ottaa jäljellä olevan väriaineen käyttöön poistamalla värikasetin. Ota sen kahvoista kiinni molemmin käsin. Kun kasetin nuolet osoittavat alaspäin, ravista kasettia edestakaisin. Asenna kasetti uudelleen ja paina <input checked="" type="checkbox"/>.</li> </ul>

Ongelma	Toimi
<p>Sivulla on raitoja.</p> 	<ul style="list-style-type: none"><li>Väriaine voi olla vähissä. Voit ottaa jäljellä olevan väriaineen käyttöön poistamalla värikasetin. Ota sen kahvoista kiinni molemmin käsin. Kun kasetin nuolet osoittavat alaspäin, ravista kasettia edestakaisin. Asenna kasetti uudelleen ja paina .</li><li>Jos käytät esitulistettuja lomakkeita, varmista että muste kestää 212 asteen lämpötilan.</li></ul>
<p>Tulostusjälki on liian tumma.</p> 	<p>Muuta <b>Tummuuden säätö</b> -asetusta Laatu-valikosta. Lisätietoja on Julkaisut-CD:n <i>Valikko- ja ilmoitusoppaassa</i>.</p> <p><b>Huomautus:</b> Macintosh-käyttäjien kannattaa varmistaa, että viivoja tuumalla (lpi) -asetuksen arvoa ei ole määritetty liian korkeaksi sovelluksessa.</p>
<p>Merkkien reunat ovat rosoiset tai epätasaiset.</p> 	<ul style="list-style-type: none"><li>Vaihda Laatu-valikosta <b>Tarkkuus</b>-asetukseksi 600 dpi, 1200 Image Q, 1200 dpi tai 2400 Image Q. Lisätietoja asetuksista on Julkaisut-CD-levyn <i>Valikko- ja ilmoitusoppaassa</i>.</li><li>Jos käytät ladattuja fontteja, varmista että tulostin, isäntätietokone ja ohjelmistosovellus tukevat niitä.</li></ul>
<p>Koko sivu tai sen osa on musta.</p> 	<p>Tarkista, että värikasetti on asennettu oikein.</p> <p>Varmista, että varausrulla on tukevasti paikallaan eikä ole vanhentunut.</p>

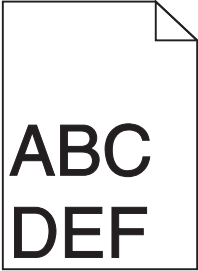
Ongelma	Toimi
<p>Työ tulostuu, mutta ylä- ja sivumarginaalit ovat virheelliset.</p> 	<ul style="list-style-type: none"><li>• Varmista, että Paperi-valikosta on valittu oikea <b>Paperikoko</b>.</li><li>• Varmista, että marginaalit on määritetty oikein sovelluksessa.</li></ul>
<p>Sivulla on haamukuvia.</p>	<ul style="list-style-type: none"><li>• Varmista, että Paperi-valikosta on valittu oikea <b>Paperilaji</b>.</li><li>• Vaihda värikasetti.</li></ul>
<p>Tausta on harmaa.</p>	<ul style="list-style-type: none"><li>• <b>Tummuuden säätö</b> -asetus voi olla liian korkea. Muuta <b>Tummuuden säätö</b> -asetusta Laatu-valikosta. Lisätietoja on Julkaisut-CD:n <i>Valikko- ja ilmoitusoppaassa</i>.</li><li>• Värikasetti voi olla viallinen. Vaihda värikasetti.</li></ul>
<p>Tulosteissa on toistuvia vikoja.</p>	<p>Värikasetissa, siirtorullissa tai kiinnitysyksikössä on vikaa. Lisätietoja on kohdassa "Tulostuslaadun vianmääritys".</p>
<p>Tulosteesta on leikkautunut osa pois paperin sivuilta, ylhäältä tai alhaalta.</p>	<p>Siirrä lokeron ohjaimet sopivaan kohtaan käytettävän tulostusmateriaalin koon mukaan.</p>
<p>Tuloste on vääristynyt tai vino.</p>	
<p>Kalvojen tulostuslaatu on huono.</p>	<ul style="list-style-type: none"><li>• Käytä vain tulostimen valmistajan suosittelemia kalvoja.</li><li>• Varmista, että Paperi-valikosta on valittu <b>Paperilaji</b>-asetukseksi Kalvo.</li></ul>

## Tulostuslaadun vianmääritys

Voit selvittää tulostuslaatuongelmia tulostamalla laadun testaussivut.

**Huomautus:** Valitun kohteen vasemmalla puolella näkyy ✓-merkki (valintamerkki).

1 Katkaise tulostimen virta.

2 Pidä - ja ►-painiketta alhaalla ja käynnistä tulostin.

Näyttöön tulee ilmoitus **Testaus käynnissä** ja **Määritys-valikko**.

3 Paina ▼-painiketta, kunnes **Tul. laatutestit** -teksti näkyy valittuna, ja paina .

Sivut alustetaan. Näyttöön tulee ilmoitus **Laadun testaussivujen tulostus**, ja sivut tulostuvat. Ilmoitus näkyy ohjauspaneelissa, kunnes kaikki sivut tulostuvat.

Laadun testaussivuja on neljä, ja ne ovat englanninkielisiä. Ensimmäisellä sivulla on tulostimen yleisiä tietoja. Toinen sivu on harmaa, ja sillä on kaksi mustaa nelikulmiota. Kolmas sivu on täysin musta. Neljäs sivu on tyhjä, joten siitä on helppo tarkistaa mahdolliset väriaineraidat tai -tahrat.

Voit poistua Määritys-valikosta laadun testaussivujen tulostamisen jälkeen seuraavasti:

4 Paina ▼-painiketta, kunnes **Poistu määr.val.** näkyy valittuna, ja paina .

5 Näyttöön tulevat ilmoitukset **Tulost. uudel.ase.** ja **Testaus käynnissä**, ja tulostin palaa **Valmis-**tilaan.

Jos muita tulostuslaatuongelmia ilmenee, katso lisätietoja Julkaisut-CD-levyn *Käyttöoppaan* Vianmääritys-osassa.

# Toistuvien virheiden opas

Vertaa tulosteessa olevaa toistuvaa virhekuviota jonkin pystyviivan merkintöihin. Viiva, joka parhaiten vastaa tulosteessa olevia virheitä, osoittaa, mikä tulostimen osa aiheuttaa virheen.

Esimerkiksi näiden merkkien väli viittaa toistuvaan virheeseen, joka toistuu 28,3 mm:n (1,11 tuuman) välein. Siksi varausrullat on vaihdettava.

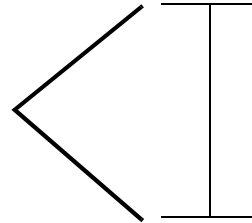

**Huomautus:** Jos virhe on yksipuolisen tulostustyön tulostuspuolella, vaihda **väriainekasetti** ennen **kiinnitysyksikön vaihtamista**.

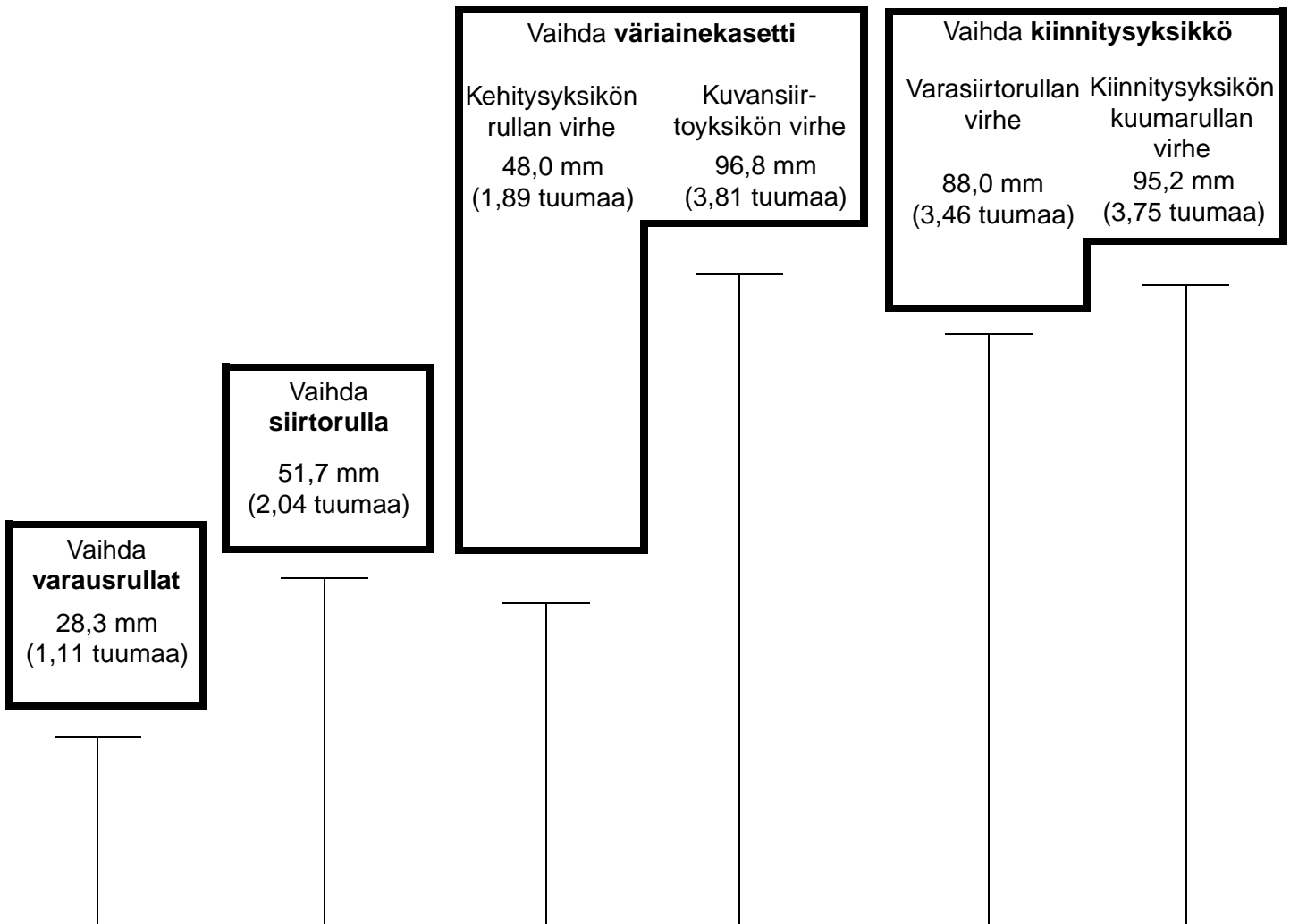

# Tarvikeopas

## Värikasetin tilaaminen

Kun näyttöön tulee ilmoitus **88 Väriaine vähissä**, tilaa uusi värikasetti. Värikasetilla voi ehkä tulostaa vielä useita sivuja **88 Väriaine vähissä** -ilmoituksen jälkeenkin, jos kasettia ravistetaan.

Saat lopun väriaineen käyttöön, kun poistat värikasetin tulostimesta ja ravistat kasettia edestakaisin.

Hanki uusi värikasetti, kun nykyisen värikasetin tulostuslaatu ei enää riitä. Seuraava taulukko sisältää värikasettien tuotenumerot tilaamista varten:

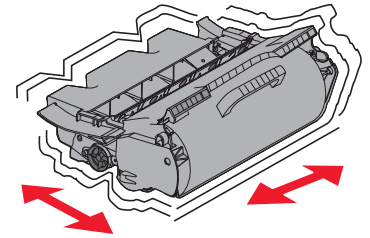

Tuotenumero	Kuvaus	Kasetin keskimääräinen riitto <sup>1</sup>	T640	T642	T644
<b>Suosittelvat värikasetit</b>					
64015SA <sup>2</sup> 64016SE <sup>3</sup> 64017SR <sup>4</sup>	Palautusohjelmavärikasetti	6 000 vakiosivua	X	X	X
64015HA <sup>2</sup> 64016HE <sup>3</sup> 64017HR <sup>4</sup>	Palautusohjelman riittokasetti	21 000 vakiosivua	X	X	X
64415XA <sup>2</sup> 64416XE <sup>3</sup> 64417XR <sup>4</sup>	Palautusohjelman suurriittokasetti	32 000 vakiosivua			X
64004HA <sup>2</sup> 64004HE <sup>3</sup> 64004HR <sup>4</sup>	Palautusohjelman riittokasetti tarrasovelluksille	21 000 vakiosivua	X	X	X
64404XA <sup>2</sup> 64404XE <sup>3</sup> 64404XR <sup>4</sup>	Palautusohjelman suurriittokasetti tarrasovelluksille	32 000 vakiosivua			X
<b>Muut saatavilla olevat värikasetit</b>					
64035SA <sup>2</sup> 64036SE <sup>3</sup> 64037SR <sup>4</sup>	Värikasetti	6 000 vakiosivua	X	X	X
64035HA <sup>2</sup> 64036HE <sup>3</sup> 64037HR <sup>4</sup>	Vakioriittokasetti	21 000 vakiosivua	X	X	X
64435XA <sup>2</sup> 64436XE <sup>3</sup> 64437XR <sup>4</sup>	Suurriittokasetti	32 000 vakiosivua			X

<sup>1</sup> ISO/IEC 19752 -standardin mukaisesti ilmoitettu riittoarvo.

<sup>2</sup> Suunniteltu käytettäväksi ainoastaan Pohjois-, Keski- ja Etelä-Amerikassa

<sup>3</sup> Suunniteltu käytettäväksi ainoastaan Euroopassa, Lähi-idässä ja Afrikassa.

<sup>4</sup> Suunniteltu käytettäväksi ainoastaan Aasiassa, Australiassa ja Uudessa-Seelannissa.