

Lexmark™ W820

Referência Rápida

Carregando as bandejas

- 1 Abra a bandeja.
- 2 Deslize as guias para fora. Levante a guia direita e pressione a alavanca na guia traseira. (As bandejas 4 e 5 possuem apenas uma guia traseira.)

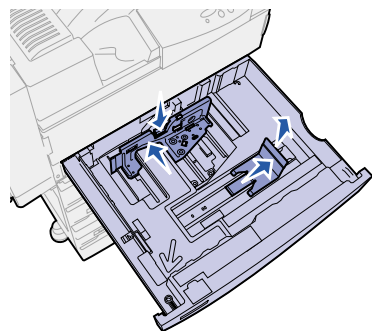

- 3 Coloque a mídia de impressão no canto frontal esquerdo da bandeja. As etiquetas da bandeja indicam o tamanho do papel e a orientação.

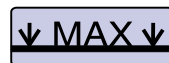
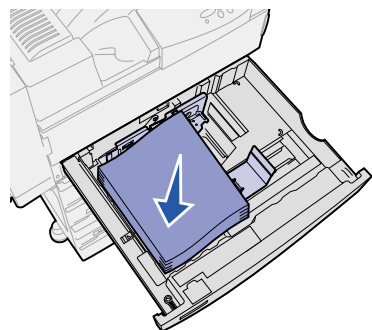

- 4 Ajuste as guias traseira e lateral de forma que elas toquem levemente os lados da pilha.

Carregando o alimentador multiuso

Utilize o alimentador multiuso para imprimir em mídia especial que ainda não foi carregada nas bandejas.

O alimentador multiuso aceita papel comum, envelopes, transparências, cartões e etiquetas.

- 1 Em seu processador de texto, planilha, navegador ou outro aplicativo, selecione **Arquivo > Imprimir**.
- 2 Clique em **Propriedades** (ou **Opções, Impressora** ou **Configuração** dependendo do aplicativo) para visualizar as configurações do driver da impressora.
- 3 Selecione Alimentador MP na caixa de listagem Origem do Formulário.
- 4 Especifique o tamanho e o tipo da mídia de impressão.
- 5 Clique em **OK** e, a seguir, envie o trabalho de impressão como sempre.
- 6 Vá à impressora. Uma mensagem no display o avisa para carregar mídia de impressão.
- 7 Abra o alimentador multiuso.
- 8 Deslize a guia lateral para trás.
- 9 Retire a guia de extensão para que ela suporte o tamanho total da mídia de impressão.

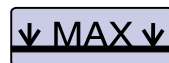

Nota: Não sobrecarregue o alimentador multiuso. Isso pode causar atolamentos da mídia de impressão. A etiqueta na guia indica a altura máxima da pilha.

Nota: Não sobrecarregue as bandejas. Isso pode causar atolamentos da mídia de impressão. A etiqueta na guia traseira indica a altura máxima da pilha.

- 10 Coloque a mídia de impressão no lado frontal do alimentador multiuso. As etiquetas indicam o tamanho do papel e a orientação.

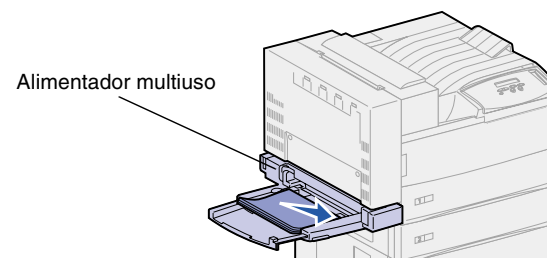

- 11 Empurre a mídia de impressão cuidadosamente na impressora.
- 12 Ajuste a guia lateral para que ela toque levemente no lado da pilha.
- 13 Pressione **Ir**.

Imprimindo em mídia especial

Envelopes

Sua impressora pode ter um alimentador multiuso ou um alimentador de envelopes. Use qualquer uma para envelopes.

Para carregar o alimentador de envelopes:

- 1 Deslize a guia para fora.
- 2 Levante o peso para envelope e segure-o.

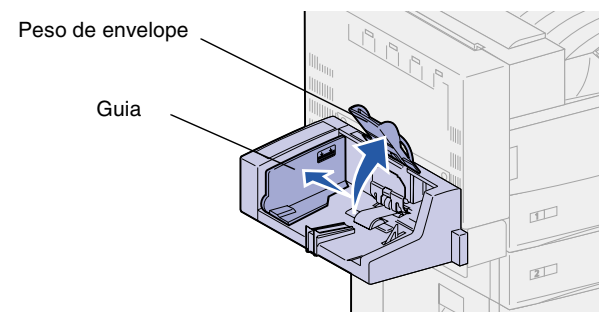

- 3 Coloque os envelopes no lado direito do alimentador de envelopes.

Carregue envelopes virados para baixo com a aba para cima. As etiquetas indicam o tamanho do papel, orientação e a altura máxima da pilha.

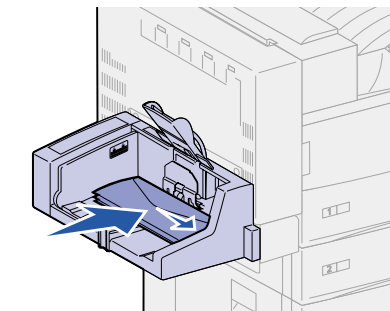

- 4 Abaixe o peso para envelopes.
- 5 Ajuste a guia para que ela toque levemente no lado da pilha.

Transparências

É possível utilizar o alimentador multiuso ou a Bandeja 1 para transparências. Carregue as transparências exatamente como você faria com qualquer outra mídia de impressão.

Cancelando um trabalho de impressão

Para cancelar um trabalho de impressão depois de ter iniciado a impressão:

- 1 Pressione **Menu** até aparecer o Menu Trabalho e, a seguir, pressione **Selecionar**.
- 2 Pressione **Menu** até aparecer Cancelar Trabalho e, a seguir, pressione **Selecionar**.

© Copyright 2001 Lexmark International, Inc.
Todos os direitos reservados.

Impresso nos E.U.A.

Este documento foi impresso em papel reciclado. 3/01



Imprimindo uma página de configurações de menu

Para verificar as configurações de Tamanho do Papel e Tipo de Papel e para verificar os opcionais instalados e a memória, imprima uma página de configurações do menu:

- 1 Pressione **Menu** até ver o item Menu Utilitários e, a seguir, pressione **Selecionar**.
- 2 Pressione **Menu** até aparecer o Imprimir Menus e, a seguir, pressione **Selecionar**.

Imprimindo trabalhos confidenciais

Se desejar imprimir um trabalho pessoal ou confidencial e não quiser que mais ninguém o veja, a impressora poderá manter o trabalho na memória até que você chegue na impressora.

Nota: Isso funciona apenas com os drivers de impressora personalizados Lexmark W820. Esses drivers podem ser encontrados no Cd de drivers enviados com sua impressora e na Web em www.lexmark.com.

Para imprimir um trabalho confidencial:

- 1 Em seu processador de texto, planilha, navegador ou outro aplicativo, selecione **Arquivo** ► **Imprimir**.
- 2 Clique em **Propriedades** (ou **Opções, Impressora** ou **Configuração** dependendo do aplicativo) para visualizar as configurações do driver da impressora.
- 3 Clique em **Ajuda** e consulte o tópico *impressão confidencial* ou *imprimir e reter*. Siga as instruções.

- 4 Vá para a impressora quando estiver pronto para recuperar seu trabalho de impressão confidencial e siga essas etapas:
 - a No painel de operador, pressione **Menu** até ver Trabalho Confidencial e, a seguir, pressione **Selecionar**.

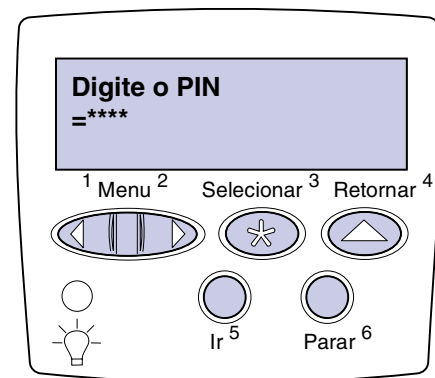

- b Pressione **Menu** até ver seu nome de usuário e, a seguir, pressione **Selecionar**.
- c Digite o PIN de quatro dígitos utilizando os botões de números no painel do operador. À medida que você digita seu PIN, são exibidos asteriscos no display.
- d Pressione **Menu** até aparecer Imprimir 1 Trab. e, a seguir, pressione **Selecionar**. (Imp. todos trabs. envia todos os trabalhos com o mesmo nome de usuário e PIN imediatamente para a impressora.)
- e Pressione **Menu** até ver o trabalho que deseja imprimir e, a seguir, pressione **Selecionar**.
- f Pressione **Ir** para enviar o trabalho para a impressora.

Depois de imprimir o trabalho, o trabalho é excluído da memória da impressora e ela retornará ao estado Pronta.

Mensagens comuns da impressora

Mensagem	Ações
Mudar Bandeja <x> A impressora está solicitando um tamanho diferente do tipo de mídia de impressão carregado.	<ul style="list-style-type: none"> • Remova a mídia de impressão carregada atualmente da bandeja especificada e carregue a mídia solicitada. • Pressione Selecionar para apagar a mensagem e imprimir na mídia atualmente carregada na bandeja. • Cancele o trabalho atual.
Carregar Alim. MF A impressora está pronta para a mídia de impressão a ser inserida no alimentador multiuso.	<ul style="list-style-type: none"> • Carregue o alimentador multiuso com a mídia de impressão especificada na segunda linha do display. • Pressione Selecionar ou Ir para ignorar a solicitação de alimentação manual e imprimir na mídia de impressão já instalada em uma das bandejas. • Cancele o trabalho atual.
Verificar <fonte> Guia do Papel A guia na fonte da mídia de impressão foi definida incorretamente ou a mídia de impressão foi carregada incorretamente.	<ul style="list-style-type: none"> • Mova a guia para a posição correta ou carregue a mídia de impressão corretamente.
Aguardando A impressora recebeu dados para imprimir, mas está aguardando um comando ou dados adicionais.	<ul style="list-style-type: none"> • Pressionar Ir para imprimir o conteúdo do buffer. • Cancele o trabalho atual.

Mensagem	Ações
Não pronta A impressora não está pronta para processar dados.	<ul style="list-style-type: none"> • Pressione Ir para tornar a impressora pronta para receber trabalhos.
Esvaziando buffer A impressora está descartando o trabalho de impressão atual.	<ul style="list-style-type: none"> • Aguarde até que a mensagem desapareça. • Às vezes, esta mensagem significa que os dados do driver não correspondem ao que a impressora esperava. Se a situação persistir, tente imprimir utilizando outro driver de impressora Lexmark W820 (Lexmark W820 PS3 ou Lexmark W820).
Nenhum trabalho localizado. O PIN inserido no painel do operador não corresponde àquele especificado quando você envia um trabalho de impressão.	<ul style="list-style-type: none"> • Pressione Ir para digitar novamente o PIN. • Pressione Retornar até que a impressora retorne para o estado Pronta.