

Lexmark™ W820

Élimination des brouillages papier

Lors d'un brouillage papier, l'imprimante affiche un message de type **2xx Brouillage papier** sur deux lignes et interrompt le processus d'impression. Pour dégager les brouillages, ouvrez chaque porte, capot et tiroir de l'imprimante, puis retirez avec précaution tout support d'impression bloqué.

Remarque : Reportez-vous à l'illustration suivante pour identifier les portes, capots et tiroirs de l'imprimante.

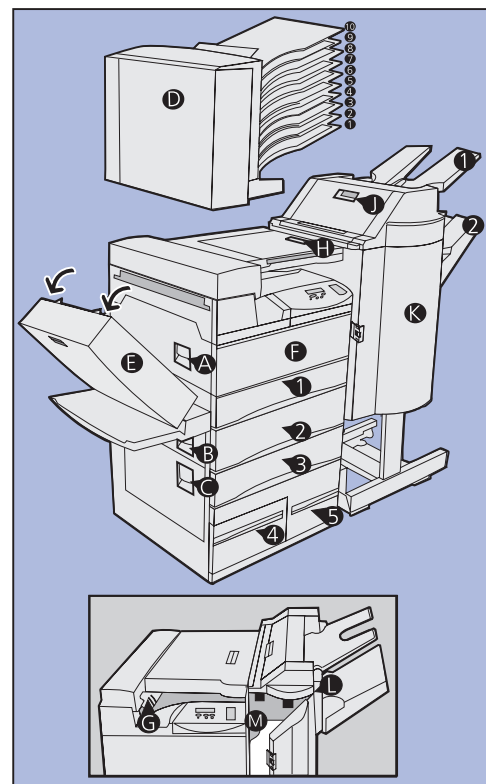

Une fois les brouillages éliminés, et les portes, capots et tiroirs correctement refermés, l'impression reprend automatiquement.

Dégagement du chemin du papier

- 1 Ouvrez les portes B et C.
- 2 Dégagez tout papier bloqué.
- 3 Ouvrez les tiroirs 1, 2, 3 et 4.
- 4 Dégagez tout papier bloqué.
- 5 Assurez-vous que le support d'impression est correctement chargé dans les tiroirs. Les guides de réglage doivent effleurer le support d'impression de manière à bloquer la pile.
- 6 Refermez les tiroirs 1, 2, 3 et 4.
- 7 Ouvrez le tiroir 5 et vérifiez la grille transparente. Dégagez tout papier bloqué.

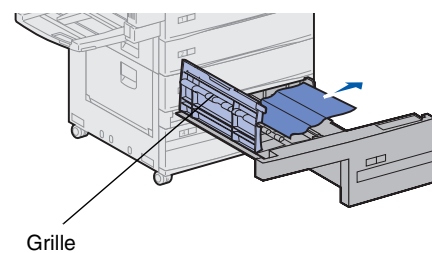

- 8 Refermez le tiroir 5.
- 9 Refermez les portes B et C.
- 10 Retirez le chargeur d'enveloppes, le cas échéant.
 - a Saisissez-le par les côtés.
 - b Inclinez-le légèrement vers le haut, puis sortez-le.

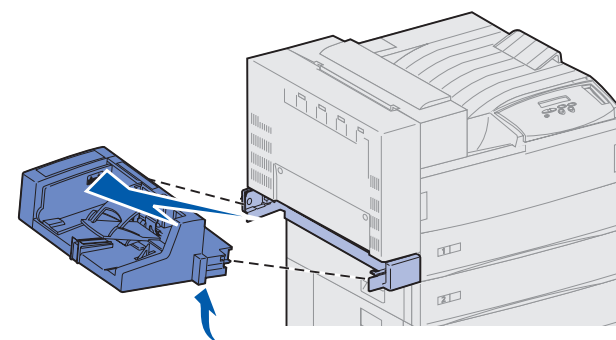

- c Mettez-le de côté.

Remarque : Si votre imprimante est équipée d'un chargeur multifonction, il n'est pas nécessaire de le retirer.

- 11 Ouvrez la porte E, le cas échéant.
- 12 Dégagez tout brouillage dans les rouleaux, les pignons ou la grille. Soulevez cette dernière si nécessaire.

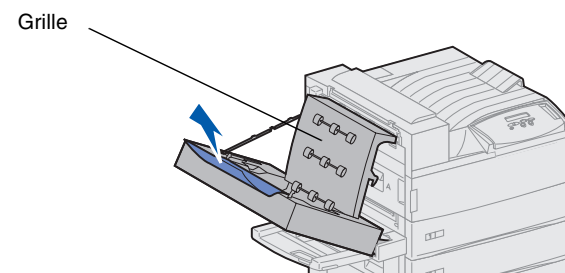

- 13 Ouvrez la porte A.

ATTENTION ! Il se peut que l'unité de fusion soit brûlante. Attendez qu'elle refroidisse avant de poursuivre.

- 14 Dégagez tout brouillage dans la zone située derrière la porte A.
- 15 Veillez à dégager les brouillages qui ne sont pas apparents :
 - a Poussez le levier vers l'arrière de l'imprimante pour le verrouiller sur le pignon.
 - b Déplacez-le de haut en bas à plusieurs reprises pour faire sortir le papier bloqué de la zone de l'unité de fusion.

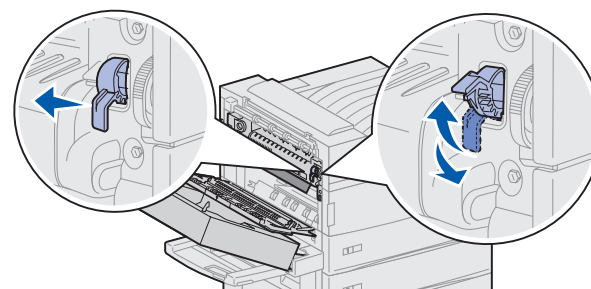

- c Relâchez le levier.
- 16 Refermez la porte A, puis la porte E, le cas échéant.
 - 17 Réinsérez le chargeur d'enveloppes, le cas échéant.

- 18 Dégagez la zone du réceptacle standard.

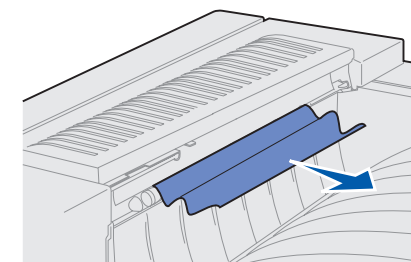

Élimination des brouillages de la boîte à lettres

- 1 Dégagez tout support bloqué dans les réceptacles.
- 2 Ouvrez la porte D.
- 3 Dégagez tout brouillage dans la zone située derrière cette porte.

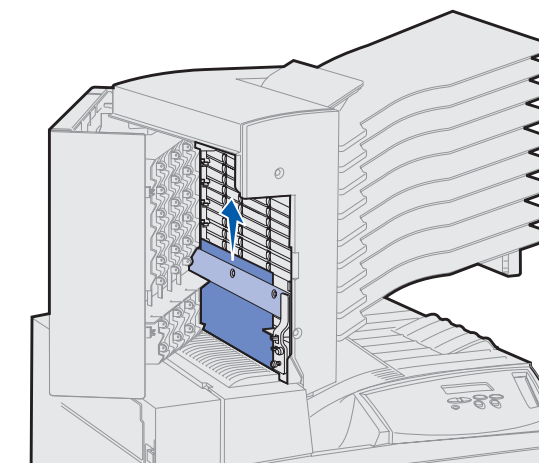

- 4 Soulevez le déflecteur en plastique et dégagez le support d'impression bloqué.

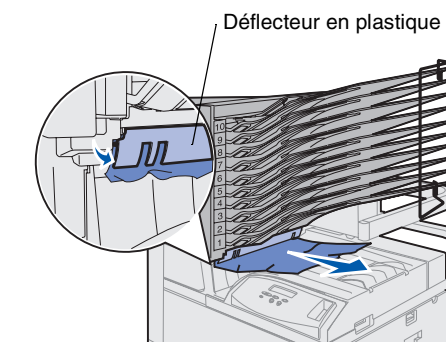

- 5 Refermez la porte D.

Élimination des brouillages de l'unité de finition

- 1 Soulevez le déflecteur en plastique (déflecteur G) et dégagez le support d'impression bloqué.

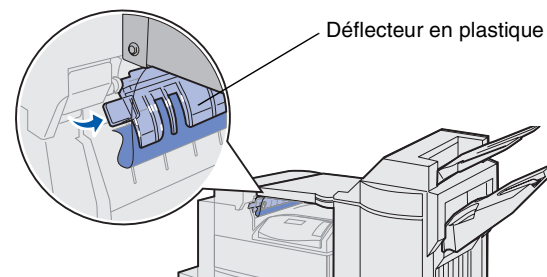

Si vous apercevez le support bloqué sous le déflecteur en plastique mais que vous ne pouvez pas l'atteindre :

- a Appuyez sur le loquet de l'unité de finition.

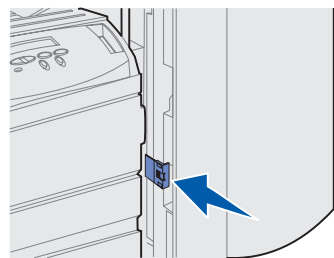

- b Faites glisser l'unité vers la droite.

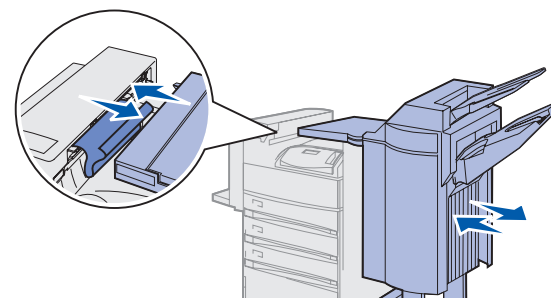

- c Dégagez le papier.
- 2 Ouvrez le capot H.

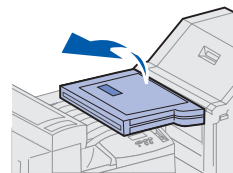

- 3 Dégagez tout papier bloqué.
- 4 Refermez le capot H.
- 5 Remettez l'unité de finition en place.

- 6 Ouvrez le capot J.

- 7 Dégagez tout support bloqué dans la zone du réceptacle 1.

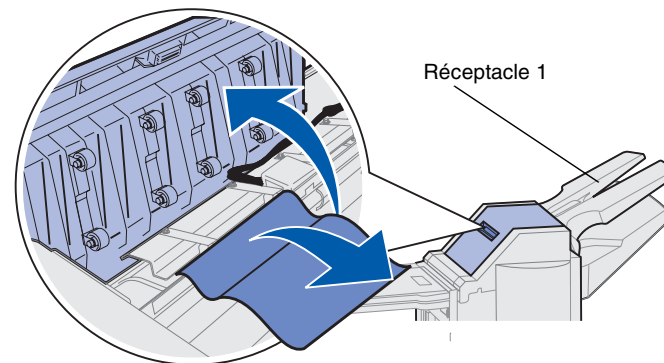

- 8 Refermez le capot J.

- 9 Ouvrez la porte K.

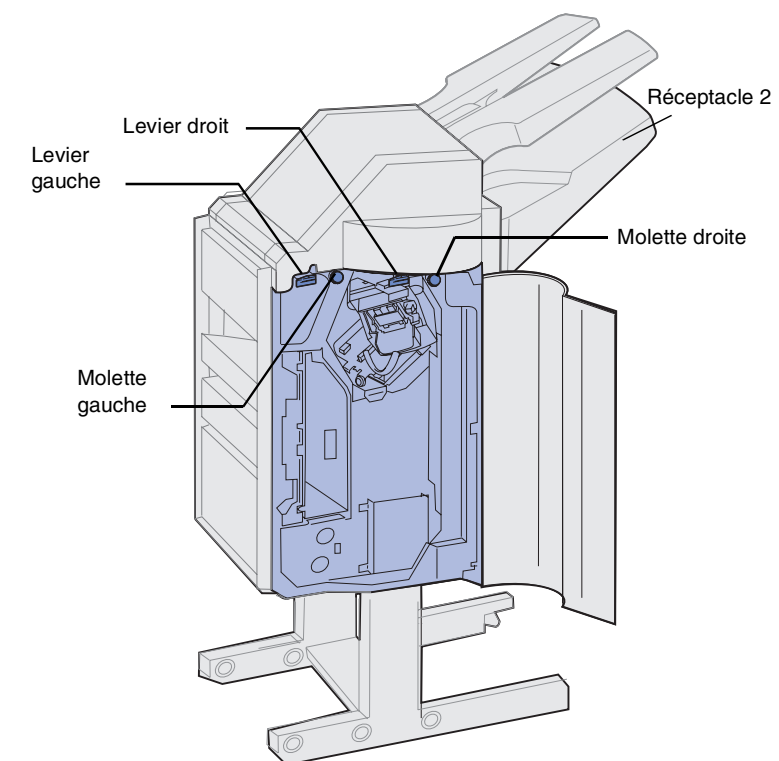

- 10 Poussez le levier gauche vert en direction du bas, puis vers la droite et maintenez-le dans cette position. Dégagez tout brouillage de la zone.

- 11 Relâchez le levier.

- 12 Poussez le levier droit vert en direction du bas, puis vers la droite et maintenez-le dans cette position. Retirez tout brouillage de la zone.

Si vous apercevez un brouillage dans cette zone sans pouvoir l'atteindre, tournez la molette gauche verte dans le sens des aiguilles d'une montre afin de débloquent le support d'impression.

- 13 Relâchez le levier.

- 14 Tournez la molette droite verte dans le même sens pour dégager tout support d'impression bloqué en entrant dans le réceptacle 2.

- 15 Refermez la porte K.

- 16 Dégagez tout papier bloqué dans le réceptacle 2.

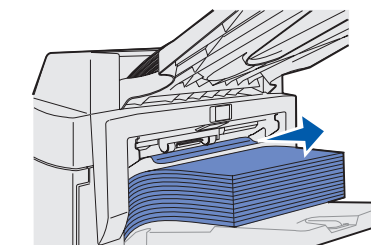

Si les problèmes subsistent

Le chemin du papier doit maintenant être totalement dégagé. Si l'imprimante continue à afficher un message de brouillage papier :

- 1 Mettez l'imprimante hors tension, puis de nouveau sous tension.
- 2 Si la situation persiste, assurez-vous qu'aucun support d'impression n'est bloqué derrière un tiroir :
 - a Retirez le tiroir 1 pour atteindre le papier éventuellement bloqué derrière.
 - b Réinsérez le tiroir 1.
 - c Retirez les tiroirs 2 et 3 pour atteindre le papier éventuellement bloqué derrière ceux-ci.
 - d Ouvrez les tiroirs 4 et 5.
 - e Dégagez tout support bloqué visible derrière les tiroirs 4 et 5.
 - f Refermez les tiroirs 4 et 5.
 - g Réinsérez les tiroirs 2 et 3.
- 3 Contactez votre administrateur ou l'assistance pour obtenir de l'aide supplémentaire.