

# Imprimante Lexmark™ W820 Carte de référence rapide

## Chargement des tiroirs

- 1 Ouvrez le tiroir.
- 2 Dégagez les guides de réglage. Tirez le guide de réglage droit vers le haut, puis appuyez sur le levier du guide arrière (les tiroirs 4 et 5 disposent d'un guide arrière uniquement).

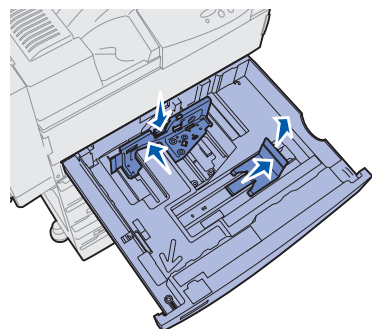

- 3 Calez le support d'impression contre l'angle avant gauche du tiroir. Les étiquettes sur le tiroir indiquent le format et l'orientation du papier.

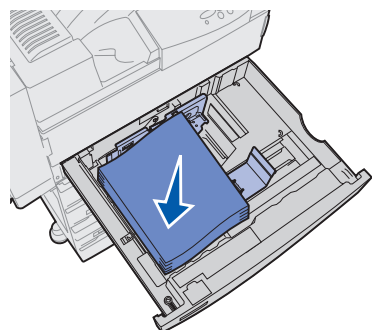

- 4 Ajustez les guides de réglage arrière et latéral afin qu'ils effleurent les côtés de la pile.

## Alimentation du chargeur multifonction

Le chargeur multifonction permet d'imprimer sur des supports spéciaux qui ne sont pas déjà chargés dans les tiroirs.

Vous pouvez alimenter le chargeur multifonction avec du papier ordinaire, des enveloppes, des transparents, des bostols et des étiquettes.

- 1 Depuis votre traitement de texte, votre feuille de calcul, votre navigateur ou une autre application, sélectionnez **Fichier** ► **Imprimer**.
- 2 Cliquez sur **Propriétés** (ou sur **Options, Imprimante** ou **Mise en page**, selon l'application) pour consulter les paramètres du pilote d'imprimante.
- 3 Sélectionnez Chargeur MF dans la zone de liste Alimentation papier.
- 4 Indiquez la taille et le type de support que vous souhaitez utiliser.
- 5 Cliquez sur **OK**, puis envoyez votre tâche d'impression normalement.
- 6 Sur l'écran de l'imprimante, un message vous invite à charger le support d'impression.
- 7 Ouvrez le chargeur multifonction.
- 8 Faites glisser le guide de réglage latéral vers l'arrière.
- 9 Tirez le guide d'extension afin qu'il soutienne le support d'impression sur toute sa longueur.



**Remarque :** Ne surchargez pas les tiroirs, au risque de provoquer des bourrages papier. L'étiquette située sur le guide de réglage arrière indique la hauteur maximale de la pile.

**Remarque :** Ne surchargez pas le chargeur multifonction, au risque de provoquer des bourrages papier. L'étiquette située sur le guide de réglage indique la hauteur maximale de la pile.

- 10 Calez le support d'impression contre le côté avant du chargeur multifonction. Les étiquettes indiquent le format et l'orientation du papier.

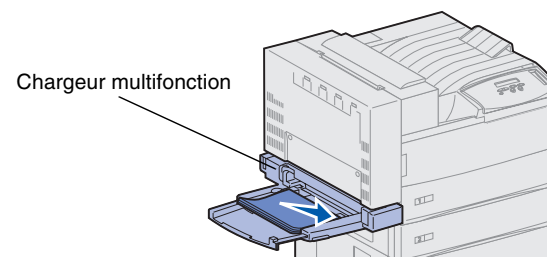

- 11 Insérez doucement le support d'impression dans l'imprimante.
- 12 Ajustez le guide latéral afin qu'il effleure le côté de la pile.
- 13 Appuyez sur **Reprise**.

## Impression sur un support particulier

### Enveloppes

Votre imprimante peut être équipée soit d'un chargeur multifonction, soit d'un chargeur d'enveloppes. Ces deux chargeurs permettent d'imprimer des enveloppes.

Pour alimenter le chargeur d'enveloppes :

- 1 Dégagez le guide de réglage.
- 2 Soulevez le galet presseur d'enveloppes et retenez-le.

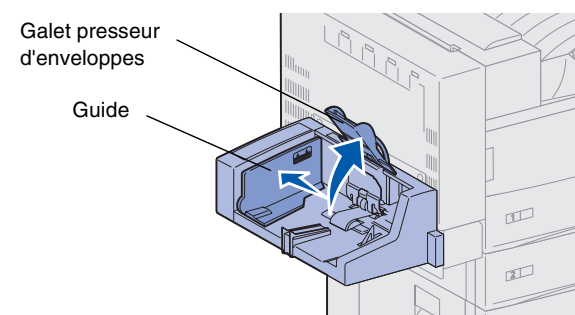

- 3 Placez les enveloppes le long du côté droit du chargeur d'enveloppes, face vers le bas, rabat vers le haut. Les étiquettes indiquent la taille des enveloppes, l'orientation et la hauteur maximale de la pile.

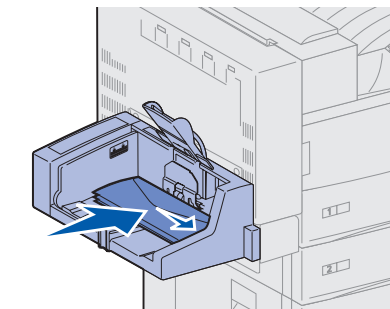

- 4 Abaissez le galet presseur d'enveloppes.
- 5 Ajustez le guide afin qu'il effleure le côté de la pile.

### Transparents

Pour les transparents, utilisez le chargeur multifonction ou le tiroir 1. Chargez les transparents comme tout autre support d'impression.

## Annulation d'une tâche d'impression

Pour annuler une tâche après le début de l'impression :

- 1 Appuyez sur **Menu** jusqu'à ce que le menu Travail s'affiche, puis sur **Sélectionner**.
- 2 Appuyez sur **Menu** jusqu'à ce que Annulation travail s'affiche, puis sur **Sélectionner**.



## Impression de la page des paramètres de menus

Imprimez une page des paramètres de menus afin de consulter les paramètres Taille papier et Type papier et de vérifier les options ainsi que la mémoire installée :

- 1 Appuyez sur **Menu** jusqu'à ce que le menu Utilitaires s'affiche, puis sur **Sélectionner**.
- 2 Appuyez sur **Menu** jusqu'à ce que Impression menus s'affiche, puis sur **Sélectionner**.

## Impression de tâches confidentielles

Si vous voulez imprimer une tâche personnelle ou confidentielle et que vous ne souhaitez pas qu'une autre personne puisse y avoir accès, il est possible de conserver cette tâche en mémoire jusqu'à ce que vous soyez devant l'imprimante.

**Remarque :** Cette fonction n'est disponible qu'avec les pilotes personnalisés de l'imprimante Lexmark W820. Vous trouverez ces pilotes sur le CD Pilotes fourni avec votre imprimante ou sur le Web à l'adresse suivante : [www.lexmark.com](http://www.lexmark.com).

Pour imprimer une tâche confidentielle :

- 1 Depuis votre traitement de texte, votre feuille de calcul, votre navigateur ou une autre application, sélectionnez **Fichier ► Imprimer**.
- 2 Cliquez sur **Propriétés** (ou sur **Options, Imprimante** ou **Mise en page**, selon l'application) pour consulter les paramètres du pilote d'imprimante.
- 3 Cliquez sur **Aide** et reportez-vous aux rubriques *Impression confidentielle* ou *Tâches suspendues*, et suivez les instructions.

4 Lorsque vous souhaitez récupérer vos travaux d'impression confidentiels, procédez comme suit :

- a Sur le panneau de commandes de l'imprimante, appuyez sur **Menu** jusqu'à ce que Tâche confident. s'affiche, puis appuyez sur **Sélectionner**.

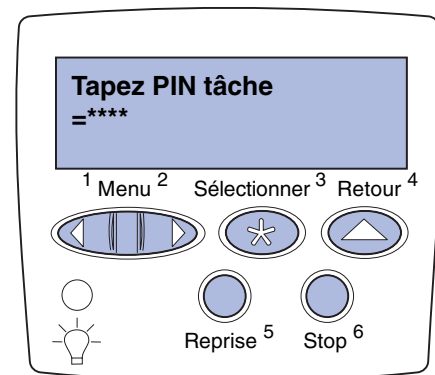

- b Appuyez sur **Menu** jusqu'à ce que votre nom d'utilisateur s'affiche, puis appuyez sur **Sélectionner**.
- c Entrez votre code personnel (PIN) à quatre chiffres à l'aide des touches numérotées du panneau de commandes. Lorsque vous entrez votre code PIN, des astérisques s'affichent à l'écran.
- d Appuyez sur **Menu** jusqu'à ce que Imprimer tâche s'affiche, puis sur **Sélectionner** (Impr. ttes tâches envoie tous les travaux correspondant au même nom d'utilisateur et au même code PIN immédiatement vers l'imprimante).
- e Appuyez sur **Menu** jusqu'à ce que la tâche que vous souhaitez imprimer s'affiche, puis appuyez sur **Sélectionner**.
- f Appuyez sur **Reprise** pour imprimer la tâche.

Une fois la tâche imprimée, elle est effacée de la mémoire de l'imprimante et cette dernière retourne à l'état Prêt.

## Messages courants de l'imprimante

Message	Interventions
<b>Changez tiroir &lt;x&gt;</b> L'imprimante requiert une taille ou un type de support d'impression différent de celui chargé.	<ul style="list-style-type: none"> <li>• Retirez le support actuellement chargé dans le tiroir indiqué, puis chargez le support requis.</li> <li>• Appuyez sur <b>Sélectionner</b> pour effacer le message et poursuivre l'impression sur le support chargé dans le tiroir.</li> <li>• Annulez le travail d'impression en cours.</li> </ul>
<b>Chargez charg MF</b> L'imprimante est prête pour l'insertion du support d'impression dans le chargeur multifonction.	<ul style="list-style-type: none"> <li>• Alimenter le chargeur multifonction avec le support d'impression spécifié sur la deuxième ligne de l'écran.</li> <li>• Appuyez sur <b>Sélectionner</b> ou <b>Reprise</b> pour ignorer la requête d'alimentation manuelle et imprimer sur le support déjà installé dans l'un des tiroirs.</li> <li>• Annulez le travail d'impression en cours.</li> </ul>
<b>Vérifier guide papier &lt;source&gt;</b> Le guide du support d'impression n'est pas réglé correctement ou le support n'est pas chargé de la manière appropriée.	<ul style="list-style-type: none"> <li>• Placez le guide dans la position appropriée ou chargez le support d'impression correctement.</li> </ul>
<b>Attente</b> L'imprimante a reçu des données à imprimer mais attend une commande ou des données supplémentaires.	<ul style="list-style-type: none"> <li>• Appuyez sur <b>Reprise</b> pour imprimer le contenu de la mémoire tampon.</li> <li>• Annulez le travail d'impression en cours.</li> </ul>

Message	Interventions
<b>Imprimante non prête</b> L'imprimante n'est pas prête à traiter des données.	<ul style="list-style-type: none"> <li>• Appuyez sur <b>Reprise</b> pour permettre à l'imprimante de recevoir à nouveau des travaux.</li> </ul>
<b>Impression annulée</b> L'imprimante annule la tâche d'impression en cours.	<ul style="list-style-type: none"> <li>• Attendez que le message disparaisse.</li> <li>• Ce message signifie parfois que les données du pilote ne correspondent pas à celles attendues par l'imprimante. Si le problème est récurrent, imprimez à l'aide d'un autre pilote d'imprimante Lexmark W820 (Lexmark W820 PS3 ou Lexmark W820).</li> </ul>
<b>Pas d'impr. trouv Réessayer ?</b> Le code PIN que vous avez saisi sur le panneau de commandes ne correspond pas à celui entré lorsque vous avez envoyé l'impression.	<ul style="list-style-type: none"> <li>• Appuyez sur <b>Reprise</b> pour saisir votre code PIN de nouveau.</li> <li>• Appuyez sur <b>Reprise</b> jusqu'à ce que l'imprimante revienne à l'état Prêt.</li> </ul>