

Lexmark™ W820

Beheben von Papierstaus

Bei einem Papierstau zeigt der Drucker eine zweizeilige Meldung vom Typ **2xx Papierstau** an und unterbricht den Druckvorgang. Beseitigen Sie Papierstaus, indem Sie alle Klappen, Abdeckungen und Fächer des Druckers öffnen und die gestauten Druckmedien vorsichtig entfernen.

Hinweis: In der folgenden Abbildung sind die Klappen, Abdeckungen und Fächer des Druckers dargestellt.

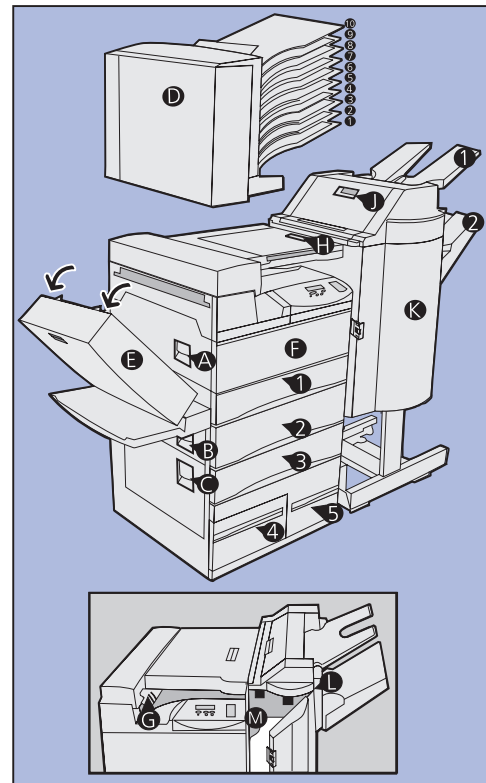

Nachdem alle Papierstaus beseitigt und alle Klappen, Abdeckungen und Fächer geschlossen wurden, wird automatisch mit dem Drucken fortgefahren.

Leeren des Papierpfads

- 1 Öffnen Sie die Klappen B und C.
- 2 Beseitigen Sie alle Papierstaus.
- 3 Öffnen Sie die Fächer 1, 2, 3 und 4.
- 4 Beseitigen Sie alle Papierstaus.
- 5 Stellen Sie sicher, daß die Druckmedien ordnungsgemäß in den Papierfächern eingelegt sind. Die Papierführungen sollten die Druckmedien leicht berühren, so daß der Stapel sich nicht bewegen kann.
- 6 Schließen Sie die Fächer 1, 2, 3 und 4.
- 7 Öffnen Sie Fach 5, und überprüfen Sie die durchsichtige Abdeckung. Beseitigen Sie alle Papierstaus.

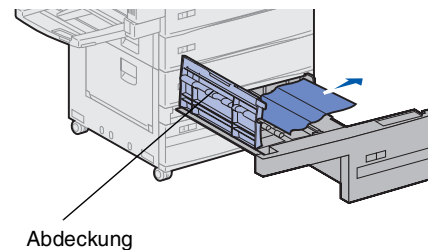

- 8 Schließen Sie Fach 5.
- 9 Schließen Sie die Klappen B und C.
- 10 Entfernen Sie gegebenenfalls den Briefumschlageinzug.
 - a Fassen Sie den Briefumschlageinzug an beiden Seiten an.
 - b Bewegen Sie ihn leicht nach oben, und ziehen Sie ihn dann gerade heraus.

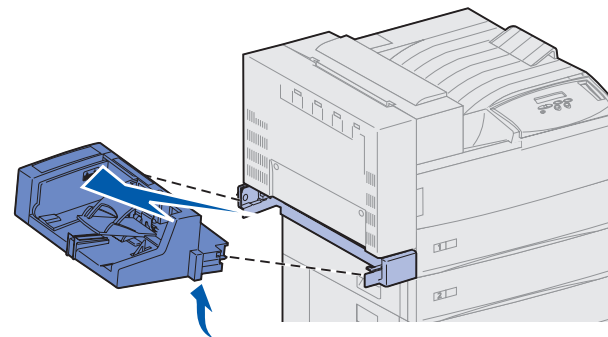

- c Legen Sie den Briefumschlageinzug zur Seite.

Hinweis: Wenn Sie über eine Universalzuführung verfügen, muß diese nicht abgenommen werden.

- 11 Öffnen Sie die Klappe E, wenn vorhanden.
- 12 Entfernen Sie das gestaute Papier an den Rollen, Zahnrädern und der Abdeckung. Heben Sie die Abdeckung gegebenenfalls an.

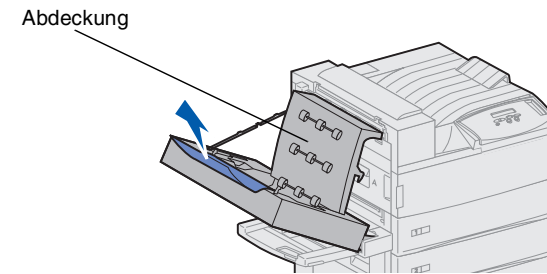

- 13 Öffnen Sie die Klappe A.

ACHTUNG! Die Fixierstation ist möglicherweise heiß. Warten Sie, bis die Fixierstation abgekühlt ist.

- 14 Beseitigen Sie die Papierstaus hinter der Klappe A.
- 15 Suchen Sie nach Papierstaus, die nicht offensichtlich sind:
 - a Drücken Sie den Hebel nach hinten, bis er einrastet.
 - b Bewegen Sie den Hebel mehrmals auf und ab, um die Druckmedien aus dem Fixierbereich zu lösen.

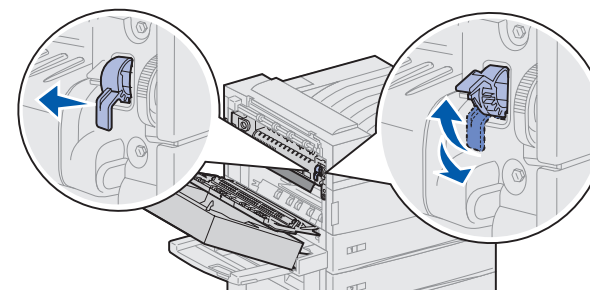

- c Lassen Sie den Hebel los.

- 16 Schließen Sie die Klappe A und die Klappe E, wenn vorhanden.
- 17 Setzen Sie gegebenenfalls den Briefumschlageinzug wieder ein.

- 18 Leeren Sie die Standardablage.

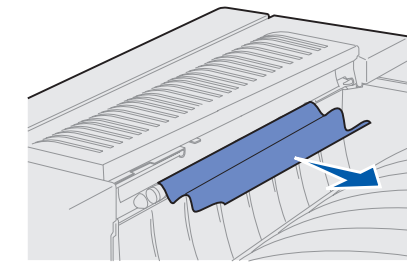

Beseitigen von Papierstaus in der Mailbox

- 1 Ziehen Sie alle in den Ablagen gestauten Druckmedien gerade heraus.
- 2 Öffnen Sie die Klappe D.
- 3 Beseitigen Sie die Papierstaus hinter der Klappe.

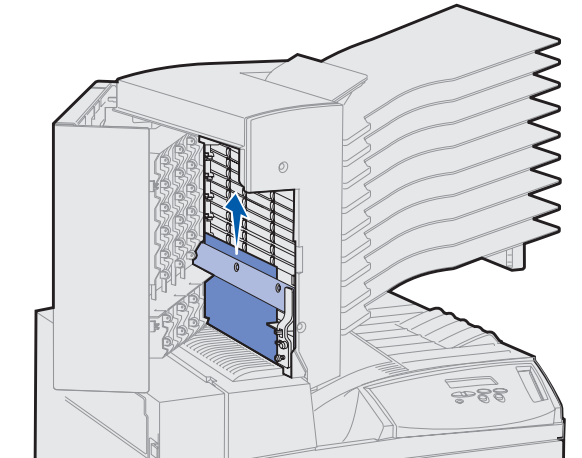

- 4 Heben Sie den Kunststoffdeflektor an, und ziehen Sie die Druckmedien heraus.

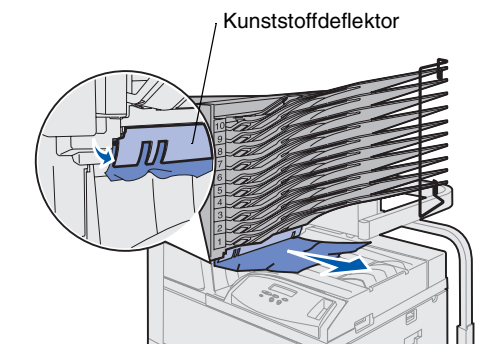

- 5 Schließen Sie die Klappe D.

Beheben von Staus im Finisher

- 1 Heben Sie den Kunststoffdeflektor an (Deflektor G), und ziehen Sie die Druckmedien heraus.

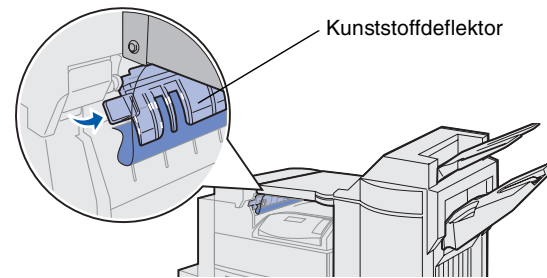

Gehen Sie wie folgt vor, wenn Sie gestaute Druckmedien unter dem Kunststoffdeflektor sehen können, diese aber nicht erreichen können:

- a Drücken Sie die Entriegelung des Finishers.

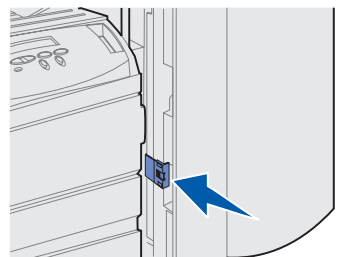

- b Schieben Sie den Finisher nach rechts.

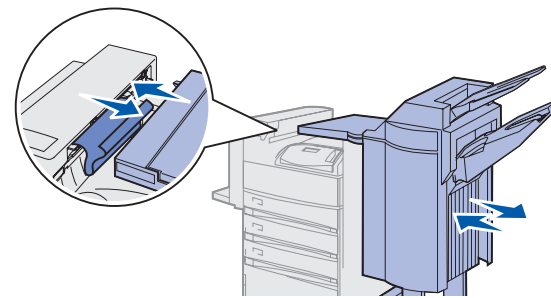

- c Beseitigen Sie den Papierstau.
- 2 Öffnen Sie die Klappe H.

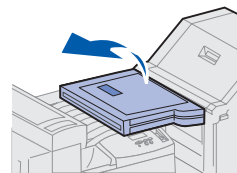

- 3 Beseitigen Sie alle Papierstau.
- 4 Schließen Sie die Klappe H.
- 5 Schieben Sie den Finisher zurück an seinen Platz.

- 6 Öffnen Sie die Abdeckung J.
- 7 Beseitigen Sie alle Papierstau im Bereich der Ablage 1.

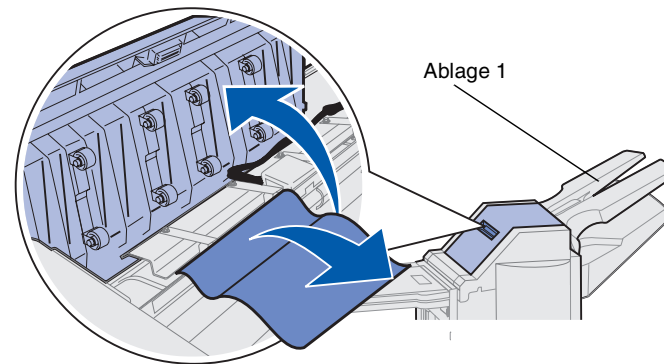

- 8 Schließen Sie die Abdeckung J.

- 9 Öffnen Sie die Klappe K.

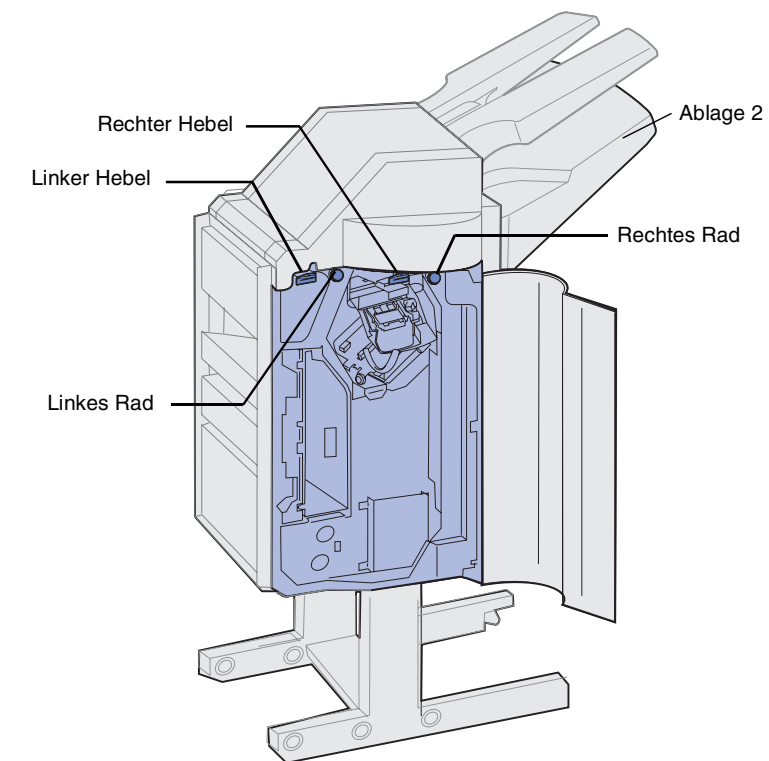

- 10 Drücken Sie den linken grünen Hebel nach unten und nach rechts, und halten Sie ihn zur Seite. Entfernen Sie das gesamte gestaute Papier in diesem Bereich.
- 11 Lassen Sie den Hebel los.
- 12 Drücken Sie den rechten grünen Hebel nach unten und nach rechts, und halten Sie ihn zur Seite. Entfernen Sie das gesamte gestaute Papier in diesem Bereich.

Wenn Sie einen Stau in diesem Bereich sehen können, aber nicht darauf zugreifen können, drehen Sie das linke grüne Rad im Uhrzeigersinn, um den Papierstau auszuwerfen.

- 13 Lassen Sie den Hebel los.
- 14 Drehen Sie das rechte grüne Rad im Uhrzeigersinn, um Druckmedien auszuwerfen, die beim Eintritt in die Ablage 2 gestaut wurden.
- 15 Schließen Sie die Klappe K.

- 16 Entfernen Sie das gesamte gestaute Papier in der Ablage 2.

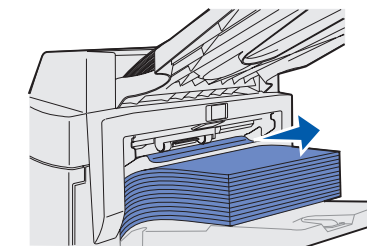

Wenn Sie weitere Hilfe benötigen

Der gesamte Papierpfad sollte nun geleert sein. Wenn der Drucker weiterhin eine Papierstaumeldung anzeigt, gehen Sie wie folgt vor:

- 1 Schalten Sie den Drucker aus und wieder ein.
- 2 Wenn sich das Problem nicht beheben läßt, überprüfen Sie, ob Druckmedien hinter den Fächern gestaut sind:
 - a Entfernen Sie das Fach 1, um an dahinter gestaute Druckmedien zu gelangen.
 - b Setzen Sie Fach 1 wieder ein.
 - c Entfernen Sie die Fächer 2 und 3, um an dahinter gestaute Druckmedien zu gelangen.
 - d Öffnen Sie die Fächer 4 und 5.
 - e Entfernen Sie alle sichtbaren Druckmedien hinter Fach 4 und 5.
 - f Schließen Sie die Fächer 4 und 5.
 - g Setzen Sie die Fächer 2 und 3 wieder ein.
- 3 Wenn Sie weitere Hilfe benötigen, wenden Sie sich an Ihren Systemverwalter oder das HelpDesk.