

Informationsvejledning

Der findes mange publikationer, der hjælper dig med at forstå printeren og dens funktioner.

Hjælpemenusider

Der findes hjælpemenusider på printeren. Du kan vælge at udskrive siderne enkeltvist eller udskrive alle siderne ved at vælge **Udskriv alt**.

Menupunkt:	Brug det for at:
Udskriv alt	Udskrive alle vejledninger.
Informationsvejledning (denne side)	Finde flere informationer.
Vejledning til udskriftskvalitet	Løse problemer med udskriftskvalitet og fejlfinding.
Udskrivningsvejledning	Lægge mediet i printeren.
Vejledning til forbrugsstoffer	Bestille forbrugsstoffer.
Medievejledning	Se, hvilke medietyper der understøttes af printeren.
Udskriftsfejl	Finde ud af, hvilken del der muligvis er skyld i en gentagen fejl.
Menuoversigt	Vise alle tilgængelige menuer og menupunkter.
Tilslutningsvejledning	Tilslutte printeren som lokal printer eller netværksprinter.
Vejledning til flytning af printeren	Flytte printeren sikkert.

Installationsark

Installationsarket, der fulgte med printeren, indeholder oplysninger om installation af printeren og dens optioner.

Publications-cd

Publications-cd'en, der fulgte med printeren, indeholder en *Brugervejledning*, *installationsark*, *Vejledning til menuer og meddelelser* og en kopi af hjælpemenusiderne.

Brugervejledning indeholder oplysninger om ilægning af medie, bestilling af forbrugsstoffer, fejlfinding, udredning af papirstop og fjernelse af optioner. Den indeholder også administrative supportoplysninger.

Vejledning til menuer og meddelelser indeholder oplysninger om, hvordan man ændrer printerens indstillinger. Den beskriver tilgængelige menuer, menupunkter under hver menu og tilgængelige værdier.

Lexmarks websted

Kopier af *Brugervejledning*, *installationsarket*, *Vejledning til menuer og meddelelser* og hjælpemenusider findes på Lexmarks websted på www.lexmark.com.

Drivers-cd

Drivers-cd'en, der fulgte med printeren, indeholder de printerdrivere, som du skal bruge til printeren. Den kan også indeholde printerhjelpeprogrammer, skærmskrifttyper samt yderligere dokumentation.

Andre sprog

Brugervejledning, *installationsarket* *Vejledning til menuer og meddelelser* og hjælpemenusiderne findes også på andre sprog på publications-cd'en.

Tilslutningsvejledning

Bemærk: Ved lokal udskrivning skal du installere printersoftware (drivere) inden tilslutning af USB-kablet.

Installation af printer og software til lokal udskrivning ved hjælp af Windows

- 1 Start cd'en med drivere, som fulgte med printeren.
- 2 Klik på **Installer printer og software**.

Bemærk: Nogle Windows-operativsystemer kræver, at du har administratorrettigheder for at installere printersoftware (drivere) på computeren.

- 3 Klik på **Accepter** for at acceptere licensaftalen.
- 4 Vælg **Foreslået**, og klik derefter på **Næste**.

Indstillingen Foreslået er standardinstallationen for lokal konfiguration. Hvis du skal installere hjælpeprogrammer, ændre indstillinger eller tilpasse enhedsdrivere, skal du vælge **Brugerdefineret**. Følg vejledningen på computerskærmen.

- 5 Vælg **Lokalt tilsluttet**, og klik derefter på **Udfør**.

Bemærk: Indlæsningen af driverne kan tage nogle få minutter.

- 6 Luk installationsprogrammet, der findes på cd'en med drivere.
- 7 Tilslut USB-kablet. Kontroller, at USB-symbolet på kablet passer til USB-symbolet på printeren.

Bemærk: Det er kun Windows 98 SE, Windows Me, Windows 2000, Windows XP og Windows Server 2003-operativsystemer, der understøtter USB-tilslutninger. Visse UNIX-, Linux- og Macintosh-computere understøtter også USB-forbindelser. Se i dokumentationen til computerens operativsystem, om systemet understøtter USB.

- 8 Tilslut den ene ende af printerens netledning til stikket bag på printeren og den anden ende til en stikkontakt, der er korrekt jordforbundet.
- 9 Tænd printeren.

Hvis du tilslutter USB-kablet og tænder for printeren, bliver Windows-operativsystemet bedt om at køre "plug and play" for at installere printeren som en ny hardwareenhed. Installationen af printersoftware (drivere), der er udført i trin 1, skal opfylde kravene til "plug and play". Når Plug and Play-proceduren er udført, vises et printerobjekt i mappen Printere.

Bemærk: Når printeren har afsluttet de interne test, angiver meddelelsen **Klar**, at printeren er klar til at modtage job. Hvis der vises en anden meddelelse end **Klar** i displayet, skal du se publications-cd'en for at få vejledning i at slette meddelelsen.

- 10 Udskriv en testside.

Brug af parallel- eller serielkabel

Se den *Brugervejledning* på publications-cd'en'en der fulgte med printeren for at få yderligere oplysninger.

Lokal udskrivning med Mac eller UNIX/Linux

Se den *Brugervejledning* på publications-cd'en, der fulgte med printeren for at få yderligere oplysninger.

Installation af printer og software til netværksudskrivning i Windows

- 1 Kontroller, at printeren er slukket, og at stikket er taget ud.
- 2 Slut printeren til et LAN drop eller hub ved hjælp af et Ethernet-kabel, der er kompatibelt med dit netværk.
- 3 Tilslut den ene ende af printerens netledning til stikket bag på printeren og den anden ende til en stikkontakt, der er korrekt jordforbundet.
- 4 Tænd for printeren.

Bemærk: Når printeren har afsluttet de interne test, angiver meddelelsen **klar**, at printeren er klar til at modtage job. Hvis der vises en anden meddelelse end **klar** i displayet, skal du se publications-cd'en for at få vejledning i at slette meddelelsen.

- 5 Gå til en computer på samme netværk, og start cd'en med drivere, der fulgte med printeren.
- 6 Klik på **Installer printer og software**.
- 7 Klik på **Accepter** for at acceptere licensaftalen.
- 8 Vælg **Foreslået**, og klik derefter på **Næste**.
- 9 Vælg **Tilslut til netværk**, og klik derefter på **Næste**.
- 10 Vælg din printermodel på listen, og klik derefter på **Næste**.
- 11 Vælg din printerport på listen, og klik derefter på **Udfør** for at afslutte installationen. Der oprettes et printerobjekt i mappen Printere på computeren.

Hvis din printerport ikke vises, skal du klikke på **Tilføj port**. Indtast de nødvendige oplysninger for at oprette en ny printerport. Vælg funktionen til at oprette en Enhanced TCP/IP-netværksport. Andre portfunktioner giver dig ikke den fulde funktionalitet.

- 12 Send en testside til udskrift.

Andre netværkskabelfunktioner

Nedenstående kan også være tilgængelige som netværksfunktioner til printeren. Flere oplysninger findes i *Brugervejledningen* på publications-cd'en, der fulgte med printeren.

- Fiberoptik, interne printservere
- Ethernet, interne printservere
- Trådløse, interne printservere
- Ethernet, eksterne printservere
- Trådløse, eksterne printservere

Detaljerede installationsinstruktioner fulgte med produktet.

Netværksudskrivning ved hjælp af Mac, UNIX/Linux eller NetWare

Oplysninger om denne support findes i *Brugervejledningen* på publications-cd'en, der fulgte med printeren.

Du kan finde flere oplysninger på cd'en med drivere, der fulgte med printeren. Start cd'en, og klik på **Vis dokumentation**.

Medievejledning

Printeren understøtter følgende mediestørrelser. Vælg brugerdefinerede størrelser op til det angivne maksimum i indstillingen Universal.

Legend: ✓ — understøttes ✗ — understøttes ikke				
Mediестørrelse	Dimensioner	Skuffer til 500 ark	MP-arkføder	Dobbeltskuffe til 850+1150 ark
A3	297 x 420 mm	✓	✓	✗
A4	210 x 297 mm	✓	✓	✓
A5*	148 x 210 mm	✓	✓	✗
JIS B4	257 x 364 mm	✓	✓	✗
JIS B5*	182 x 257 mm	✓	✓	✓
Letter	215,9 x 279,4 mm	✓	✓	✓
Legal	215,9 x 355,6 mm	✓	✓	✗
Executive	184,2 x 266,7 mm	✓	✓	✓
Folio	216 x 330 mm	✓	✓	✗
Statement	139,7 x 215,9 mm	✓	✓	✗
Tabloid	279 x 432 mm	✓	✓	✗
Universal**	98,4 x 89,0 mm til 297,0 x 431,8 mm	✓	✓	✗
7 ³ / ₄ -konvolut (Monarch)	98,4 x 190,5 mm	✗	✓	✗
Com 10-konvolut	104,8 x 241,3 mm	✗	✓	✗
DL-konvolut	110 x 220 mm	✗	✓	✗
C5-konvolut	162 x 229 mm	✗	✓	✗
Anden konvolut	98,4 x 89,0 mm til 297,0 x 431,8 mm	✗	✓	✗

* Denne størrelse vises ikke i menuen Papirstørrelse, før automatisk størrelsesregistrering ændres. Se *Brugervejledningen* for at få flere oplysninger.

** Denne størrelsesindstilling formaterer siden til 297,0 x 431,8 mm, medmindre størrelsen angives af programmet.

Opbevaring af papir

Følg nedenstående retningslinjer for korrekt opbevaring af udskriftsmedie. Derved undgås mediefremføringsproblemer og uens udskriftskvalitet:

- For at opnå de bedste resultater skal medier opbevares i et miljø, hvor temperaturen er cirka 21° C, og luftfugtigheden er 40%.
- Opbevar kasser med medier på en palle eller hylde - og ikke direkte på gulvet.
- Hvis du opbevarer de enkelte papirpakker andre steder end i den oprindelige kasse, skal du sikre dig, at de står på en plan overflade, så kanterne ikke bøjer eller krøller.
- Læg ikke noget oven på pakkerne med medier.

Tip, der forebygger af papirstop

Følgende tip kan hjælpe dig med at forebygge papirstop:

- Anvend kun anbefalet papir eller specialmedier (kaldes medier).
- Læg ikke for meget i medieskufferne. Sørg for, at stakhøjden ikke overskrider den maksimale stakhøjde, der angives af markeringsmærkaterne i kilderne.
- Læg ikke rynket, krøllet eller fugtigt papir i skufferne.
- Bøj, luft og ret papiret ind, før du lægger det i skufferne.
- Anvend ikke medier, der er klippet eller beskåret manuelt.
- Bland ikke medier af forskellige størrelser, vægt eller typer i den samme skuffe.
- Kontroller, at den anbefalede udskriftsside ligger opad, når du lægger papir i skufferne til enkeltsidet udskrivning.
- Opbevar medier i et acceptabelt miljø. Se "Opbevaring af papir".
- Fjern ikke skufferne under udskrivning af et job.
- Skub alle skuffer helt ind, når udskriftsmediet er blevet ilagt.
- Kontroller, at styrene i skuffen er korrekt placeret i forhold til den papirstørrelse, der er lagt i. Kontroller, at styrene ikke er placeret for tæt mod stakken med medier.
- Kontroller, at alle kabler, der er sluttet til printeren, er tilsluttet korrekt. Se *installationsarket* for at få flere oplysninger.
- Hvis der opstår papirstop, skal du fjerne papir fra hele mediestien. Du kan finde yderligere oplysninger om mediestien i *Brugervejledningen*.

Menuoversigt

Der findes en række menuer på kontrolpanelet, der gør det let at ændre printerindstillinger. Menuoversigten herunder viser, hvilke menuer og menupunkter der findes. Se *Vejledning til menuer og meddelelser* på publications-cd for at få flere oplysninger om menupunkter. Enkelte menupunkter er muligvis ikke tilgængelige, da de er baseret på printermodellen eller installerede optioner.

<p>Papirmenu</p> <p>Standardkilde Papirformat/type Konfigurer MP Erstat med str. Papirstruktur Papirilægning Specialtyper Indstilling af Universal Indstilling af bakke</p>	<p>Rapporter</p> <p>Side med menuindstillinger Enhedsstatistik Side med netværk- sindstillinger Side med netværks- indstillinger [x] Profiliste Udskriv Oversigt Side med NetWare- indstilling Udsk. skr.typer Udskriv biblio. Udskriv demo</p>	<p>Standardindstillinger</p> <p>Menuen Opsætning Menuen Finishing Menuen Kvalitet Testmenu Pdf-menu PostScript-menu PCL-emul-menu PPDS-menu HTML-menu Billedmenu</p>	<p>Netværk/porte</p> <p>TCP/IP IPv6 Standardnetværk Netværk [x] Standard-USB USB [x] USB-port på forsiden Parallel Parallel [x] Seriel Seriel [x] NetWare AppleTalk LexLink</p>	<p>Sikkerhed</p> <p>Maks. ugyldig PIN Jobudløb</p>
				<p>Hjælp</p> <p>Udskriv alt Udskriftskvalitet Udskrivningsvejled- ning Medievejledning Udskriftsfejl Menuoversigt Informationsvejledning Tilslutningsvejledning Vejledning til flytning af printer</p>

Om kontrolpanelet

Kontrolpanelet består af:

- LCD-display med plads til 160 x 64 tegn, der kan vise tekst og grafik
- Otte knapper (Tilbage, Menu, Stop, Vælg, <, >, ^ og v)
- Indikatorlampe
- USB-port

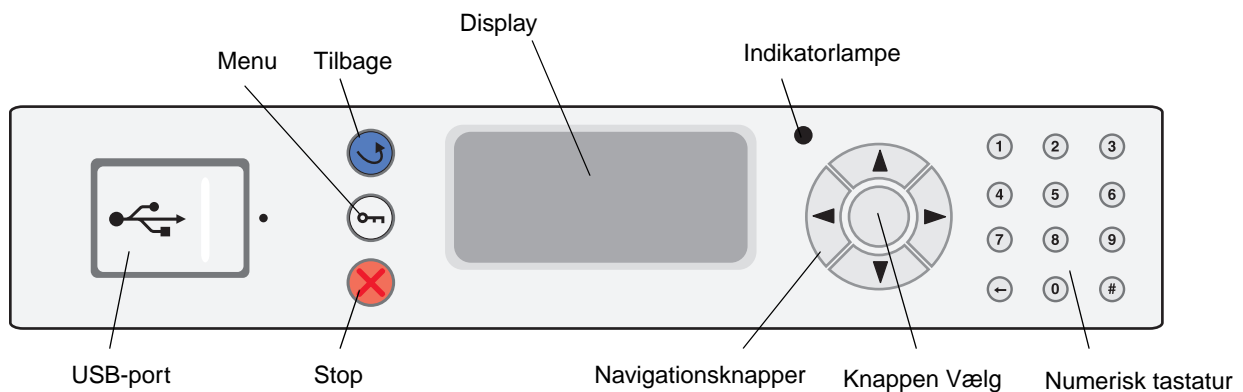

Se *Brugervejledningen* på publications-cd'en for at få flere oplysninger om kontrolpanelet.

Sådan flytter du printeren

Følg disse retningslinjer for at flytte printeren til et andet sted.

FORSIGTIG: Printeren alene vejer 49 kg. Der skal mindst to personer til at løfte den. Brug håndtagene på printeren for at løfte den, og undgå at holde fingrene under printeren, når du sætter den ned.

FORSIGTIG: Følg disse retningslinjer for at undgå, at du selv eller printeren lider overlast:

- Der skal mindst to personer til at løfte printeren på en sikker måde.
- Sluk altid for printeren, inden du flytter den.
- Tag netledningen ud af stikket i væggen, inden du tager den ud af printeren.
- Tag alle ledninger og kabler ud af printeren, inden du flytter den.
- Afmonter alle printeroptioner, inden du flytter printeren. Læg optionerne tilbage i originalemballagen.

Bemærk: Skader på printeren, der skyldes forkert håndtering, dækkes ikke af printerens garanti.

Flytning af printer og optioner til et andet sted

Når skuffeoptionerne til 500 ark eller dobbeltskuffeoptionen til 850+1150 ark er tilsluttet, kan printeren trilles på en jævn overflade, fordi optionerne er udstyret med ruller på undersiden. Men hvis printeren skal flyttes over en ujævn overflade, skal den først løftes væk fra optionerne inden flytningen.

Printeren og optionerne kan flyttes til et andet sted på en sikker måde ved at følge nedenstående retningslinjer:

- Printeren skal holdes oprejst.
- Hvis der bruges en vogn til at transportere printeren, skal den kunne støtte hele printerens underside. Hvis der bruges en vogn til optionerne, skal den kunne støtte optionernes mål.
- Udsæt ikke printeren eller optionerne for voldsomme rystelser, da det kan beskadige dem.

Udskrivningsvejledning

Få det meste ud af din printer ved at lægge medier korrekt i skufferne og angive type og størrelse.

Ilægning af papir

Generelle retningslinjer

- Læg ikke for meget i medieskufferne.
- Kontroller, at stakhøjden ikke overstiger den maksimale stakhøjde, som er angivet på mærkater i styrene. Hvis skuffen overfyldes, kan der opstå papirstop.
- Bland aldrig medietyper i en skuffe.

Ilægning af papir i skufferne til 500 ark

Fjern ikke skufferne, mens der udskrives, eller **I brug** blinker på kontrolpanelet. Dette kan forårsage papirstop.

- 1 Træk skuffen ud.

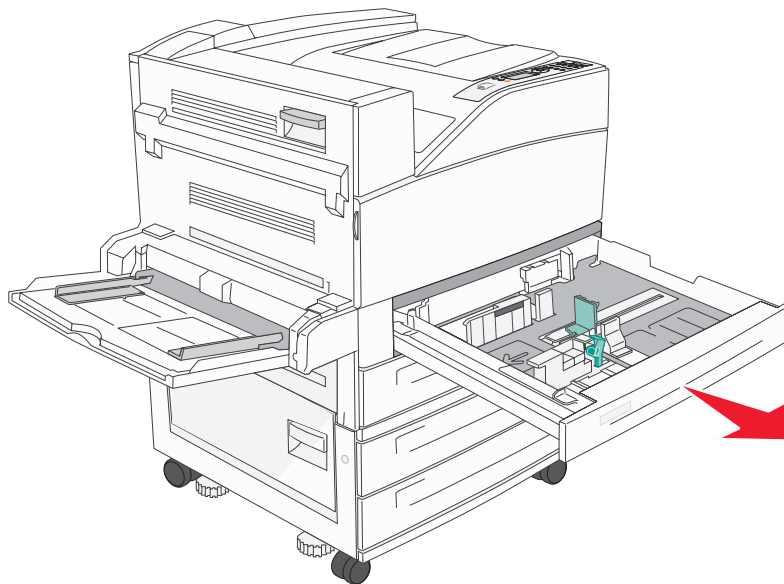

- 2 Klem sammen om sidestyrets udløser, og skub styret udenpå skuffen.
- 3 Klem sammen om tappen på det forreste styr, og placer styret i den korrekte position i forhold til den papirstørrelse, du ilægger.

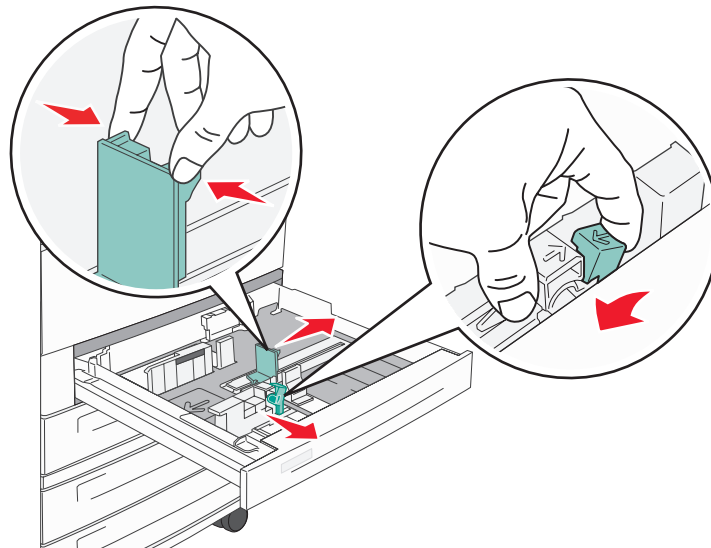

- 4 Bøj arkene frem og tilbage for at løsne dem, og luft derefter papiret. Undgå at folde eller krølle papiret. Ret kanterne på stakken ind på en plan overflade.

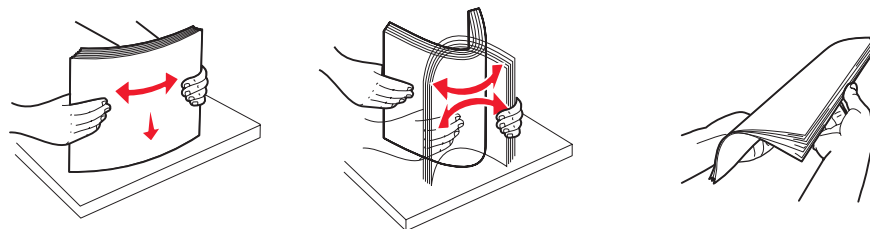

- 5 Ilæg papir i bakken med udskriftssiden opad.

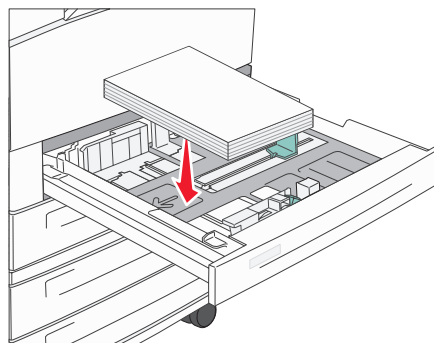

Bemærk: Yderligere oplysninger om ilægning af papir, der fødes langs den korte kant findes i *Brugervejledningen*.

- 6 Klem sammen om sidestyrets tap, og skub styret, indtil det hviler let mod kanten af papiret.

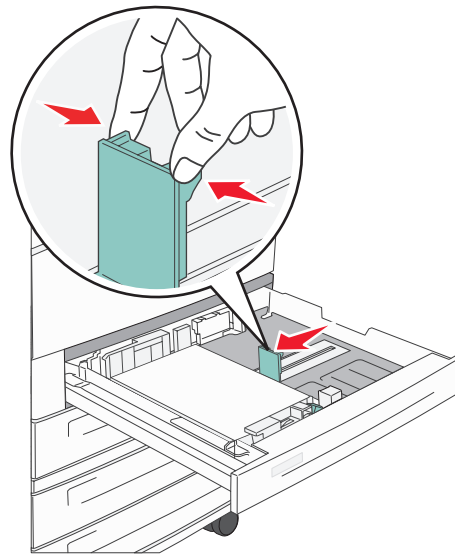

- 7 Skub skuffen ind i printeren.

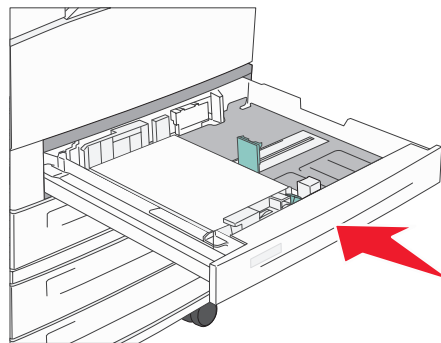

Der er oplysninger om ilægning af medie i andre kilder i "Yderligere oplysninger" på side 4.

Indstilling af papirtype og papirstørrelse

Når du har angivet de korrekte værdier for papirtype og papirstørrelse i forhold til det, der er lagt i skufferne, sammenkædes skuffer, der indeholder den samme type og størrelse, automatisk af printeren.

Bemærk: Hvis den mediestørrelse du ilægger, er den samme som den forrige mediestørrelse, behøver du ikke at ændre indstillingen for papirstørrelse.

Sådan ændres indstillingen for papirstørrelse og papirtype:

- 1 Kontroller, at printeren er tændt, og at meddelelsen **Klar** vises i displayet.
- 2 Tryk på ∇ , indtil \checkmark vises ved siden af **Papirmenu**, og tryk derefter på \checkmark .
- 3 Tryk på ∇ , indtil \checkmark vises ved siden af **Papirtype** (eller **Papirstørrelse**), og tryk derefter på \checkmark .
- 4 Tryk på ∇ , indtil \checkmark vises ved siden af **Skuffe x type** (eller **Størrelse i skuffe x**), og tryk derefter på \checkmark .
- 5 Tryk på ∇ for at rulle gennem en liste over mulige papirtyper (eller -størrelser) for at finde den korrekte type eller størrelse. Kontroller, at typen eller størrelsen er fremhævet med \checkmark ved siden af, og tryk derefter på \checkmark . Dette gemmer indstillingen som ny standardindstilling for type eller størrelse.

Meddelelsen **Sender valg** vises. Printeren vender tilbage til tilstanden **Klar**.

Udskrivning på specialmedier

Medier er papir, karton, transparenter, mærkater og konvolutter. De sidste fire kaldes nogle gange for *specialmedier*. Følg denne vejledning ved udskrivning på specialmedie.

- 1 Ilæg mediet som angivet for den skuffe, der skal bruges. Se "Ilægning af papir" på side 1 for at få hjælp.
- 2 Angiv for Papirtype og Papirstørrelse på kontrolpanelet i henhold til den ilagte medietype. Se "Indstilling af papirtype og papirstørrelse" på side 3 for at få hjælp.
- 3 Angiv papirtypen, papirstørrelsen og kilden i programmet i henhold til den ilagte medietype.
 - a Vælg **Filer** → **Udskriv** i et tekstbehandlings-, regnearksprogram, en browser eller et andet program..
 - b Klik på **Egenskaber** (eller **Indstillinger**, **Printer** eller **Konfiguration** afhængigt af programmet) for at få vist indstillingerne for printerdriveren.
 - c Vælg den skuffe, der indeholder specialmediet, på listen **Formatkilde**.
 - d Vælg medietypen (transparenter, konvolutter osv.) på listen **Medietype**.
 - e Vælg specialmediets størrelse på listen **Formulartype**.
- 4 Klik på **OK**, og send derefter udskriftsjobbet som normalt.

Yderligere oplysninger

Du kan finde oplysninger om	Se i
Medie	Der findes en medievejledning i hjælpemenuen.
Sådan ilægger du udskriftsmedie i MP-arkføderen	<i>Brugervejledningen</i> på publications-cd'en.
Ilægning af medie i dobbeltskufferne til 850+1150 ark	
Ilægning af medie i højkapacitets-arkføderen til 2000 ark	

Fejlfinding i forbindelse med udskriftskvalitet

Du kan løse mange problemer med udskriftskvaliteten ved at udskifte et forbrugsstof eller en vedligeholdelsesdel, hvis levetid er ved at være opbrugt. Kontroller, om der vises en meddelelse om en af printerens forbrugsstoffer i kontrolpanelet. Se *Brugervejledningen* for at få oplysninger om andre måder, du kan identificere de forbrugsstoffer, der skal udskiftes.

Indstillingerne i menuen Kvalitet på kontrolpanelet kan justeres for at hjælpe med at forbedre udskriftskvaliteten. Se *Vejledning til menuer og meddelelser* på publications-cd'en for at få flere oplysninger om disse menuindstillinger.



Menuvalg	Formål	Værdier	
Udskrivningsop-løsning	Angiver antallet af punkter, der udskrives pr. tomme (dpi).	600 dpi 1200 dpi 2400 billedkvalitet*	
Tonersvært-ningsgrad	Gør det udskrevne output lysere eller mørkere, og spar på toneren.	1–10	8* er standardindstillingen. Vælg et lavere tal for at gøre det udskrevne output lysere og spare på toneren.
Lysstyrke	Justerer gråtoneværdien for udskrevne objekter.	-6 – +6	0* er standardindstillingen.
Kontrast	Justerer kontrasten for udskrevne objekter.	0–5	0* er standardindstillingen.





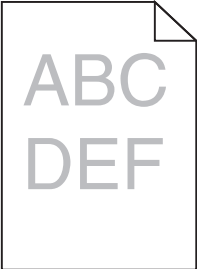

Endvidere kan udskriftskvaliteten forbedres ved at aktivere indstillingerne Fremhæv tynde linjer og Gråtoneforbedring. Disse indstillinger findes i driveren og i EWS-interfacet (Embedded Web Server) på printerens. Der er yderligere oplysninger om disse indstillinger i hjælpen til driveren.

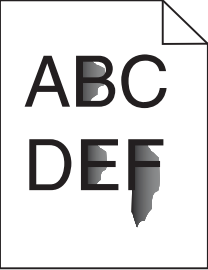
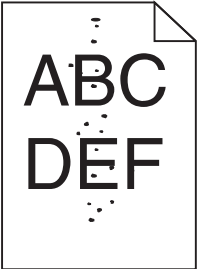
Driveroption	Formål	Værdier†	
Fremhæv tynde linjer	Her kan du vælge en foretrukken udskrivningstilstand til filer, der indeholder fine linjer, f.eks. arkitekttegninger, kort, elektroniske kredsløgsdiagrammer og rutediagrammer.	Aktiveret	Marker afkrydsningsfeltet i driveren.
		Deaktiv.*	Fjern markeringen af afkrydsningsfeltet i driveren.
Gråtoneforbedring	Justerer automatisk kontrastforbedring, der anvendes på billeder. Bemærk: Når funktionen angives til Auto, deaktiveres de manuelle indstillinger for Lysstyrke og Kontrast.	Auto*	Marker afkrydsningsfeltet i driveren.
		Deaktiveret	Fjern markeringen fra afkrydsningsfeltet i driveren.

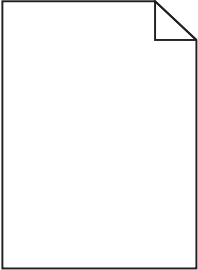
† Værdier markeret med en stjerne (*) er fabriksindstillinger.

Oplysningerne i nedenstående tabel kan hjælpe dig med at løse problemer med udskriftskvaliteten. Hvis disse forslag ikke hjælper dig med at løse problemet, skal du tilkalde service. En af printerens dele skal muligvis justeres eller udskiftes.

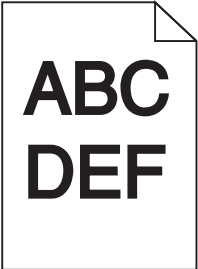
Problem	Handling
<p>Udskriften er for lys.</p> 	<ul style="list-style-type: none"> • Toneren er måske ved at være opbrugt. Hvis du vil bruge den resterende toner, skal du fjerne tonerkassetten ved at tage fat i håndtagene med begge hænder. Sørg for, at pilene på tonerkassetten peger nedad, og ryst tonerkassetten frem og tilbage. Installer kassetten igen, og tryk derefter på . • Skift indstillingen for Tonersvævningsgrad i Kvalitetsmenu. • Hvis du udskriver på en ujævn overflade, skal du ændre indstillingerne for Vægt af papir og Papirstruktur i Papirmenu. • Kontroller, at der bruges det rigtige udskriftsmedie.
<p>Toneren tværes ud eller smitter af.</p> 	<ul style="list-style-type: none"> • Hvis du udskriver på en ujævn overflade, skal du ændre indstillingerne for Vægt af papir og Papirstruktur i Papirmenu. • Kontroller, at udskriftsmediet overholder printerens specifikationer. Du kan finde flere oplysninger i <i>Brugervejledningen</i>. <p>Hvis problemet fortsætter, skal du slukke printeren og kontakte det sted, hvor du købte printeren.</p>
<p>Der er toner bag på den udskrevne side.</p>	<p>Der er toner på overførselsrullen. For at undgå dette må der ikke ilægges udskriftsmedie, som er mindre end sidestørrelsen på det job, der skal udskrives.</p> <p>Åbn og luk printerens øverste frontdæksel, så printeren gennemgår startcyklussen og renser overførselsrullen.</p>
<p>Der vises tonerafsmitning eller grålig baggrund på siden.</p> 	<ul style="list-style-type: none"> • Kontroller, at tonerkassetten er indsat korrekt. • Udskift tonerkassetten.

Problem	Handling
<p>Hele siden er blank.</p> 	<ul style="list-style-type: none"> • Kontroller, at pakkematerialet er fjernet fra tonerkassetten. • Kontroller, at tonerkassetten er indsat korrekt. • Toneren er måske ved at være opbrugt. Hvis du vil bruge den resterende toner, skal du fjerne tonerkassetten ved at tage fat i håndtagene med begge hænder. Sørg for, at pilene på tonerkassetten peger nedad, og ryst tonerkassetten frem og tilbage. Installer kassetten igen, og tryk derefter på .
<p>Der er streger på siden.</p> 	<ul style="list-style-type: none"> • Toneren er måske ved at være opbrugt. Hvis du vil bruge den resterende toner, skal du fjerne tonerkassetten ved at tage fat i håndtagene med begge hænder. Sørg for, at pilene på tonerkassetten peger nedad, og ryst tonerkassetten frem og tilbage. Installer kassetten igen, og tryk derefter på . • Hvis der bruges fortrykte formularer, skal blækket kunne tåle temperaturer på op til 212° C.
<p>Udskriften er for mørk.</p> 	<p>Skift indstillingen for Tonersværningsgrad i Kvalitetsmenu. Der er flere oplysninger om <i>Vejledning til menuer og meddelelser</i> på publications-cd'en.</p> <p>Bemærk: Macintosh-brugere skal sikre sig, at indstillingen til linjer pr. tomme (lpi) ikke er sat for højt i programmet.</p>
<p>Tegnene er takkede eller ujævne.</p> 	<ul style="list-style-type: none"> • Rediger indstillingen Udskrivningsopløsning i Kvalitetsmenu til 600 dpi, 1200 dpi eller 2400 IQ. Der findes yderligere oplysninger om indstillinger under <i>Vejledning til menuer og meddelelser</i> på <i>Publications-cd</i>'en. • Hvis du anvender indlæste skrifttyper, skal du kontrollere, hvilke skrifttyper der understøttes af printeren, værtscomputeren og programmet.

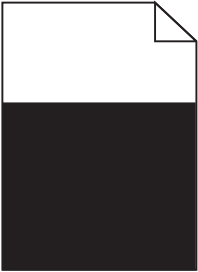
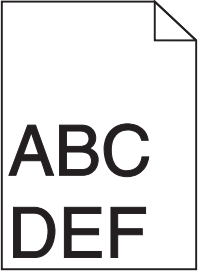
Problem	Handling
<p>Hele eller dele af siden er sort.</p> 	<p>Kontroller, at tonerkassetten er indsat korrekt.</p>
<p>Jobbet udskrives, men topmargin og sidemarginerne er forkerte.</p> 	<ul style="list-style-type: none"> • Kontroller, at indstillingen Papirstørrelse i papirmenuen er korrekt. • Kontroller, at margenerne er angivet korrekt i programmet.
<p>Der vises ekkobilleder.</p>	<ul style="list-style-type: none"> • Kontroller, at indstillingen for Papirtype i papirmenuen er korrekt. • Udskift fotokonduktorsættet.
<p>Der udskrives grå baggrund.</p>	<ul style="list-style-type: none"> • Indstillingen Tonersvævningsgrad kan være for mørk. Skift indstillingen for Tonersvævningsgrad i Kvalitetsmenu. Der er flere oplysninger om <i>Vejledning til menuer og meddelelser</i> på publications-cd'en. • Tonerkassetten er muligvis defekt. Udskift tonerkassetten.
<p>Der forekommer gentagne fejl.</p>	<p>Tonerkassetten, fotokonduktorsættet eller fuserenheden er defekt. Se "Fejlfinding i forbindelse med udskriftskvalitet", hvis du vil have yderligere oplysninger.</p>
<p>Noget af udskriften er beskåret i siderne, øverst eller nederst.</p>	<p>Flyt styrene i skuffen til den korrekte position i forhold til den ilagte papirstørrelse.</p>
<p>Udskrifterne er skæve, eller det udskrevne står placeret skævt på siden.</p>	
<p>Udskriftskvaliteten for transparenter er dårlig.</p>	<ul style="list-style-type: none"> • Brug kun transparenter, der anbefales af printerproducenten. • Indstillingen for Papirtype skal være angivet til Transparent i Papirmenu.

Fejlfinding i forbindelse med udskriftskvalitet

Udskriv kvalitetstestsider som en hjælp til at identificere problemer med udskriftskvaliteten:

Bemærk: Der vises et ✓ (afkrydsningsfelt) til venstre for et punkt for at markere, at det er fremhævet.

1 Sluk printeren.

2 Hold ✓ og > nede, og tænd for printeren.

Meddelelsen **Udfører selvtest** vises efterfulgt af **Konfig-menu**.

3 Tryk på v, indtil **Udskr.kval.sider** er fremhævet, og tryk derefter på ✓.

Siderne formateres. Meddelelsen **Udskriver kval.testsider** vises, og siderne udskrives. Meddelelsen forbliver på kontrolpanelet, indtil alle sider er udskrevet.

Efter udskrivning af kvalitetstestsider skal du afslutte Konfig-menuen:

4 Tryk på v, indtil **Afslut Konfig-menu** står fremhævet, og tryk derefter på ✓.

5 Meddelelserne **Nulstil printer** og **Udfører selvtest** vises, og printeren vender tilbage til **Klar**.

Når siderne er udskrevet, skal du bruge diagrammet for linjeafstandsfejl til at rette problemet med udskriftskvaliteten. Tæl antallet af sorte linjer mellem hver fejl på udskriften for at finde afstanden mellem fejlene.

Måling	Problem	Løsning
Fejl i udskriftskvalitet er gentaget for hver 6 enheder.	Fotokonduktorsæt	Udskift fotokonduktorsættet.
Fejl i udskriftskvalitet er gentaget for hver 15 enheder.	Fotokonduktorsæt	Udskift fotokonduktorsættet.
Fejl i udskriftskvalitet er gentaget for hver 7 eller 8 enheder.	Tonerkassette	Udskift tonerkassetten.
Fejl i udskriftskvalitet er gentaget for hver 22 enheder.	Fuser	Udskift fuserenheden.

Hvis der er andre problemer med udskriftskvaliteten, kan du se kapitlet om fejlfinding i *Brugervejledning* på publications-cd'en.

Vejledningen Udskriftsfejl

Sammenlign et sæt gentagne fejl i et udskriftsjob med mærkerne på en af de lodrette linjer. Den linje, der matcher fejlene i udskriftsjobbet, angiver, hvilken del der er skyld i fejlen.

Hvis fejlen findes på udskriftssiden af et enkelt-sidede udskriftsjob, skal du udskifte **fotokonduktorsættet**.

Hvis fejlene optræder på bagsiden, skal du udskifte **fuserenheden**.

94,2 mm

Udskift
fotokonduktorsættet.

44 mm

Udskift
fuserenheden.

78,5 mm

Afstanden mellem disse to mærker repræsenterer f.eks. en gentagen fejl, der forekommer for hver 44 mm, hvilket betyder, at fotokonduktorsættet skal udskiftes.

Udskift
overførselsrullen.

58,7 mm

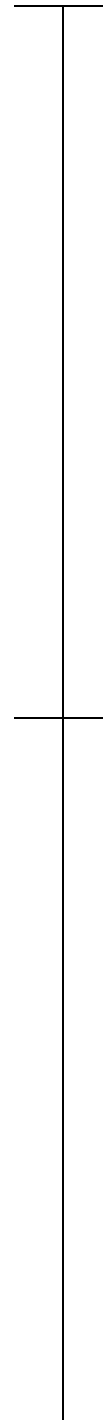
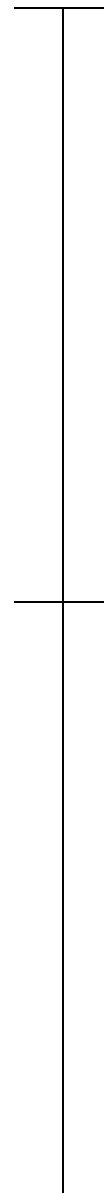
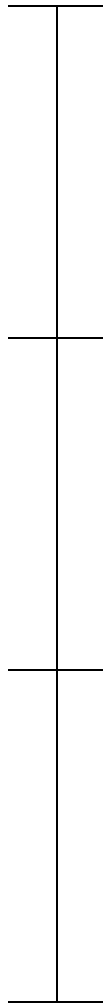
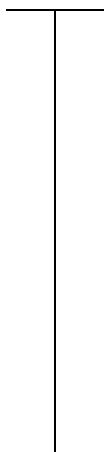

Vejledning til forbrugsstoffer

Nedenstående tabel viser de varenumre, som du skal bruge, når du bestiller forbrugsstoffer:

Varenummer	Varenummer
Tonerkassette (high yield)	W84020H
Fotokonduktorsæt	W84030H
Vedligeholdelsessæt (svagstrøm)	25A0014
Vedligeholdelsessæt (højspænding)	25A0015
Hæftekassette	25A0013

Oplysninger om besparelse på forbrugsstoffer findes i *Brugervejledningen* på publications-cd'en.