

Tieto-opas

Tulostinta ja sen toimintoja kuvaillaan useissa oppaissa.

Ohjevalikon sivut

Tulostimessa on ohjevalikon sivuja. Voit tulostaa kaikki yksitellen tai tulostaa kaikki valitsemalla **Tul. kaikki**.

Valikkokohta	Käyttötarkoitus
Tul. kaikki	Kaikkien oppaiden tulostaminen
Tieto-opas (tämä sivu)	Lisätietojen etsiminen
Tulostuslaatuopas	Tulostuslaadun ja vianmääritysongelmien ratkaiseminen
Tulostusopas	Tulostusmateriaalin lisääminen tulostimeen
Tarvikeopas	Tarvikkeiden tilaaminen
Tulostusmateriaaliopas	Luettelo tulostimen tukemista tulostusmateriaaleista
Toistuva virhekuviopas	Toistuvien virheiden aiheuttajien selvittämiseen
Valikkokartta	Valikkojen ja valikkotoimintojen esittely
KytKentäopas	Tulostimen kytkeminen paikalliseksi tai verkkotulostimeksi
Kuljetusopas	Tulostimen kuljettaminen turvallisesti

Asennusohje

Tulostimen mukana toimitetussa asennusohjeessa on tietoja tulostimen asentamisesta.

Julkaisut-CD-levy

Tulostimen mukana toimitetulla Julkaisut-CD-levyllä on *Käyttöopas, asennusohje, Valikko- ja ilmoitusopas* sekä ohjevalikon sivujen kopiot.

Käyttöoppaassa on tietoja tulostusmateriaalin lisäämisestä, tarvikkeiden tilaamisesta, vianmäärityksestä, paperitukosten selvittämisestä sekä lisävarusteiden irrottamisesta. Lisäksi siinä on tukitietoja.

Valikko- ja ilmoitusopaspaassa on tietoja tulostinasetusten muuttamisesta. Siinä on valikkojen, valikkokohtien ja niiden arvojen kuvaukset.

Lexmarkin web-sivut

Käyttöopas, asennusohje, Valikko- ja ilmoitusopas ja ohjevalikon sivut ovat saatavissa Lexmarkin Web-sivustosta osoitteessa **www.lexmark.com**.

Ohjaimet-CD-levy

Tulostimen mukana toimitetulla Ohjaimet-CD-levyllä on kaikki tulostinohjaimet, jotka tarvitaan tulostimen käyttämiseen. Se saattaa sisältää myös tulostuksen apuohjelmia, näyttöfontteja ja muita oppaita.

Muut kielet

Käyttöopas, Asennusohje, Valikko- ja ilmoitusopas sekä Ohje-valikon sivut ovat saatavissa muilla kielillä Julkaisut-CD-levyllä.

KytKentäopas

Huomautus: Paikallista tulostusta varten on asennettava tulostimen ohjelmisto (ohjaimet) ennen USB-kaapelin liittämistä.

Tulostimen ja ohjelmiston asentaminen Windowsiin paikallista tulostusta varten

1 Käynnistä tulostimen mukana toimitettu ohjain-CD.

2 Napsauta **Asenna tulostinohjelmisto**.

Huomautus: Jotkin Windows-käyttöjärjestelmät edellyttävät, että käyttäjällä on järjestelmänvalvojan oikeudet asennettaessa tulostinohjaimia tietokoneeseen.

3 Hyväksy käyttöoikeussopimus napsauttamalla Hyväksyn.

4 Valitse Suositus ja napsauta sitten Seuraava.

Suositteltu asennusvaihtoehto on oletusvaihtoehto paikallisen tulostimen asennuksessa. Jos asennat apuohjelmia, muutat asetuksia tai mukautat laiteohjaimia, valitse **Mukautettu**. Seuraa tietokoneen näytön ohjeita.

5 Valitse **Paikallisesti liitetty** ja valitse sitten **Valmis**.

Huomautus: Ohjaimien lataaminen voi kestää muutaman minuutin.

6 Sulje ohjain-CD:n asennusohjelma.

7 Yhdistä USB-kaapeli. Kohdistaa kaapelissa oleva USB-symboli tulostimessa olevaan USB-symboliin.

Huomautus: Vain Windows 98 SE-, Windows Me-, Windows 2000-, Windows XP- ja Windows Server 2003 - käyttöjärjestelmät tukevat USB-liitäntöjä. Myös jotkin UNIX-, Linux- ja Macintosh-tietokoneet tukevat USB-liitäntöjä. Tarkista tietokoneen käyttöjärjestelmän oppaista, tukeeko järjestelmä USB-liitäntää.

8 Kytke tulostimen virtajohdon toinen pää tulostimen takana olevaan liittimeen ja toinen pää asianmukaisesti maadoitettuun pistorasiaan.

9 Käynnistä tulostin.

Kun USB-kaapeli kytketään ja tulostin käynnistetään, Windows-käyttöjärjestelmä asentaa tulostimen ohjatusti uutena laitteena. Tulostinohjelmiston (ohjainten) asentaminen vaiheessa 1 riittää ohjatun toiminnon käynnistämiseen. Kun ohjattu toiminto on valmis, Tulostimet-kansioon ilmestyy tulostinkuvake.

Huomautus: Kun tulostin on tehnyt sisäiset testinsä, **Valmis**-ilmoitus osoittaa, että tulostin on valmis vastaanottamaan töitä. Jos näytössä on jokin muu ilmoitus kuin **Valmis**, katso Julkaisut-CD-levyltä, miten ilmoitus poistetaan näytöstä.

10 Tulosta testisivu.

Rinnakkais- tai sarjakaapelin käyttäminen

Lisätietoja on tulostimen mukana toimitetulla Julkaisut-CD-levyllä olevassa *käyttöoppaassa*.

Paikallinen tulostaminen Mac- tai UNIX-/Linux-käyttöjärjestelmässä

Lisätietoja on tulostimen mukana toimitetulla Julkaisut-CD:llä olevassa *käyttöoppaassa*.

Tulostimen ja ohjelmiston asentaminen Windowsiin verkkotulostusta varten

- 1 Varmista, että tulostimesta on katkaistu virta ja pistoke on irrotettu pistorasiasta.
- 2 Kytke tulostin LAN-liittimeen tai -keskittimeen käyttämällä Ethernet-kaapelia, joka on yhteensopiva verkon kanssa.
- 3 Kytke tulostimen virtajohdon toinen pää tulostimen takana olevaan liittimeen ja toinen pää asianmukaisesti maadoitettuun pistorasiaan.
- 4 Käynnistä tulostin.

Huomautus: Kun tulostin on tehnyt sisäiset testinsä, **Valmis**-ilmoitus osoittaa, että tulostin on valmis vastaanottamaan töitä. Jos näytössä on jokin muu ilmoitus kuin **Valmis**, katso Julkaisut-CD-levyltä, miten ilmoitus poistetaan näytöstä.

- 5 Käynnistä tulostimen mukana toimitettu ohjain-CD samassa verkossa olevassa toisessa tietokoneessa.
- 6 Napsauta **Asenna tulostinohjelmisto**.
- 7 Hyväksy käyttöoikeussopimus napsauttamalla Hyväksyn.
- 8 Valitse Suositus ja napsauta sitten Seuraava.
- 9 Valitse **Liitetty verkkoon** ja valitse sitten **Seuraava**.
- 10 Valitse tulostimen malli luettelosta ja napsauta sitten **Seuraava**.
- 11 Valitse tulostinportti luettelosta ja suorita asennus loppuun napsauttamalla **Valmis**. Tulostinobjekti luodaan tietokoneen Tulostimet-kansioon.

Jos tulostinportti ei näy luettelossa, napsauta **Lisää portti**. Luo uusi tulostinportti antamalla tarvittavat tiedot. Luo uusi Enhanced TCP/IP Network Port -tyyppinen portti. Käyttämällä tätä asetusta voit käyttää tulostinta monipuolisimmin.

- 12 Tulosta testisivu.

Muut verkkokaapelivaihtoehdot

Myös seuraavat vaihtoehdot saattavat olla käytettävissä verkkotulostukseen. Lisätietoja on tulostimen mukana toimitetulla Julkaisut-CD-levyllä olevassa *käyttöoppaassa*.

- Sisäiset valokuitutulostuspalvelimet
- Sisäiset Ethernet-tulostuspalvelimet
- Sisäiset langattomat tulostuspalvelimet
- Ulkoiset Ethernet-tulostuspalvelimet
- Ulkoiset langattomat tulostuspalvelimet

Tuotteen mukana toimitetaan yksityiskohtaiset asennusohjeet.

Verkkotulostus Mac-, UNIX-/Linux- tai NetWare-ympäristössä

Lisätietoja tästä tuesta on tulostimen mukana toimitetun Julkaisut-CD-levyn *käyttöoppaassa*.

Tulostimen mukana toimitetulla ohjain-CD:llä on lisätietoja. Käynnistä ohjain-CD ja napsauta **View Documentation**.

Tulostusmateriaaliopas

Tulostin tukee seuraavia tulostusmateriaalikokoja. Universal-asetuksessa voit valita mukautettuja paperikokoja enimmäiskokoon asti.

Selitys:	✓ — tuettu	✗ — ei tuettu		
Tulostusmateriaalikoko	Mitat	500 arkin lokerot	Monisyöttölaite	850+1150 arkin kaksoissyöttölaite
A3	297 x 420 mm	✓	✓	✗
A4	210 x 297 mm	✓	✓	✓
A5*	148 x 210 mm	✓	✓	✗
JIS B4	257 x 364 mm	✓	✓	✗
JIS B5*	182 x 257 mm	✓	✓	✓
Letter	215,9 x 279,4 mm	✓	✓	✓
Legal	215,9 x 355,6 mm	✓	✓	✗
Executive	184,2 x 266,7 mm	✓	✓	✓
Folio	216 x 330 mm	✓	✓	✗
Statement	139,7 x 215,9 mm	✓	✓	✗
Tabloid	279 x 432 mm	✓	✓	✗
Universal**	98,4 x 89,0 mm - 297,0 x 431,8 mm	✓	✓	✗
7 ¾ - kirjekuori (Monarch)	98,4 x 190,5 mm	✗	✓	✗
Com 10 - kirjekuori	104,8 x 241,3 mm	✗	✓	✗
DL-kirjekuori	110 x 220 mm	✗	✓	✗

* Tämä koko näkyy Paperikoko-valikossa vasta, kun Automaattinen koon tunnistus -asetusta muutetaan. Lisätietoja on käyttöoppaassa.

** Tämä kokoasetus määrittää sivun kooksi 297,0 x 431,8 mm, paitsi jos koko määritetään ohjelmistosovelluksessa.

Selitys: ✓ — tuettu		✗ — ei tuettu		
Tulostusmateriaalikoko	Mitat	500 arkin lokerot	Monisyöttölaite	850+1150 arkin kaksoissyöttölaite
C5-kirjekuori	162 x 229 mm	✗	✓	✗
Muut kirjekuoret	98,4 x 89,0 mm - 297,0 x 431,8 mm	✗	✓	✗

* Tämä koko näkyy Paperikoko-valikossa vasta, kun Automaattinen koon tunnistus -asetusta muutetaan. Lisätietoja on *käyttöoppaassa*.

** Tämä kokoasetus määrittää sivun kooksi 297,0 x 431,8 mm, paitsi jos koko määritetään ohjelmistosovelluksessa.

Tulostusmateriaalin säilyttäminen

Säilytä tulostusmateriaalia seuraavasti. Siten voit välttää syöttöhäiriöt ja tulostuslaadun vaihtelut:

- Varastoi tulostusmateriaali paikkaan, jonka lämpötila on noin 21 °C ja suhteellinen kosteus 40 %.
- Aseta paperilaatikat mieluummin alustalle tai hyllylle kuin suoraan lattialle.
- Varmista, että asetat laatikosta otetut erilliset paperipaketit tasaiselle alustalle, ettei paperin reuna taivu tai käyristy.
- Älä aseta mitään paperipakettien päälle.

Tukosten välttäminen

Voit välttää tukoksia noudattamalla seuraavia ohjeita:

- Käytä ainoastaan suositeltua paperia tai erikoismateriaalia (tulostusmateriaalia).
- Älä lisää materiaalilähteisiin liikaa tulostusmateriaalia. Varmista, ettei pinon enimmäiskorkeus ylitä lokeroihin merkittyjä pinon enimmäiskorkeuksia.
- Älä lisää laitteeseen rypistynyttä, taittunutta, kosteaa tai käpristynyttä materiaalia.
- Taivuta, ilmasta ja suorista paperi, ennen kuin lisäät sen tulostimeen.
- Älä käytä käsin leikattua tai rajattua materiaalia.
- Älä käytä samassa materiaalilähteessä eri kokoisia, painoisia tai tyyppisiä materiaaleja.
- Varmista, että suositeltava tulostuspuoli on alaspäin kaikissa lokeroissa, kun tulostat yksipuolisesti.
- Säilytä tulostusmateriaali hyväksyttävässä ympäristössä. Katso kohtaa "Tulostusmateriaalin säilyttäminen".
- Älä poista lokeroita tulostimesta kesken tulostuksen.
- Varmista, että lokerot on työnnetty kokonaan tulostimeen, kun ne on täytetty.
- Varmista, että lokeron ohjaimet on asetettu vastaamaan tulostimeen asetettua materiaalia. Varmista, että ohjaimet eivät ole liian tiukasti kiinni materiaalipinossa.
- Varmista, että kaikki tulostimeen liitetyt kaapelit on kytketty oikein. Lisätietoja on *asennusohjeessa*.
- Jos tulostimeen tulee tukos, poista kaikki materiaali paperiradalta. Lisätietoja paperiradasta on *käyttöoppaassa*.

Valikkokartta

Ohjauspaneelin valikkojen avulla tulostimen asetuksia voidaan muuttaa helposti. Valikot ja niiden komennot esitellään alla olevassa valikkokartassa. Lisätietoja valikkokomennoista on Julkaisut-CD-levyn *Valikko- ja ilmoitusoppaassa*. Jotkin valikkokohdat eivät ole käytettävissä kaikissa tulostinmalleissa tai -koko-panoissa.

<p>Paperivalikko</p> <p>Oletuslähde Paperikoko/-laji Monisyöt asetus Korvaava papkoko Paperin laatu Paperin lisäys Mukautetut lajit Yleisasetukset Alustan asetus</p>	<p>Raportit</p> <p>Valikkoasetussivu Laitetilastot Verkkoasennussivu Verkon [x] asennussivu Profiililuettelo Tulosta pikaohje NetWare- asennussivu Tulosta fontit Tulosta hakem. Tulosta esitys</p>	<p>Oletukset</p> <p>Asetusvalikko Viimeistelyvalikko Laatuvalikko Apuohjelmat-val. PDF-valikko PS-valikko PCL-valikko PPDS-valikko HTML-valikko Kuvavalikko</p>	<p>Verkko/Portit</p> <p>TCP/IP IPv6 Vakioverkko Verkko [x] Vakio-USB USB [x] Etupuolen USB- liitäntä Rinnakkaisportti Rinnakk.portti [x] Sarjakaapeli Sarjaportti [x] Netware AppleTalk LexLink</p>	<p>Suojaus</p> <p>Virheellinen maks. PIN Työn vanheneminen</p> <p>Ohje</p> <p>Tul. kaikki Laatuopas Tulostusopas Tulostusmateriaalio- pas Toistuva virhekuvio- opas Valikkokartta Tieto-opas KytKentäopas Kuljetusopas</p>
--	--	--	--	--

Käyttöpaneelin esittely

Käyttöpaneelin osat:

- 160 x 64 merkin nestekidenäyttö (LCD), joka näyttää tekstiä ja grafiikkaa.
- Kahdeksan painiketta (Takaisin, Valikko, Seis, Valitse, <, >, ^ ja v)
- Merkkivalo
- USB-portti

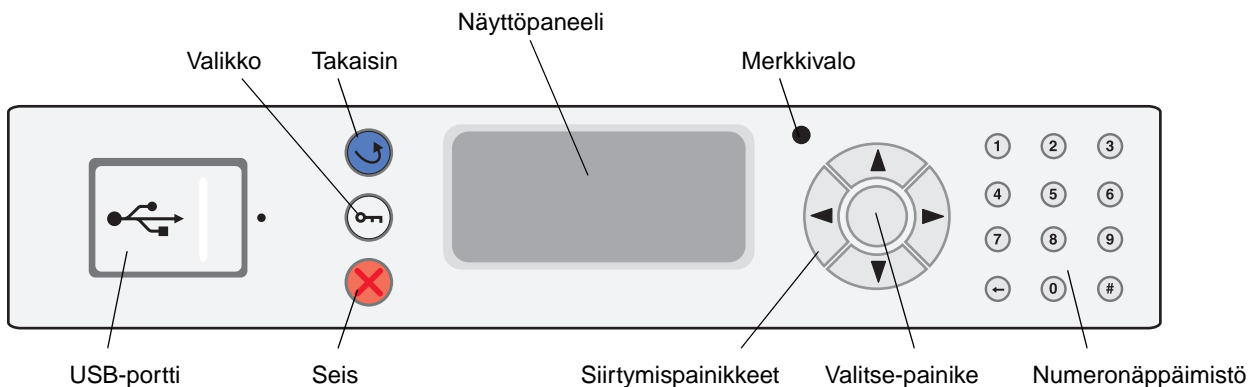

Lisätietoja ohjauspaneelistä on Julkaisut-CD:n *käyttöoppaassa*.

Tulostimen siirtäminen

Voit siirtää tulostimen toiseen paikkaan näiden ohjeiden mukaisesti.

VAARA: Perustulostin painaa 49 kg. Sen turvalliseen nostamiseen tarvitaan vähintään kaksi (2) henkilöä. Nosta tulostinta kädensijoista ja varo, että sormesi eivät jää sen alle laskiessasi sen.

VAARA: Noudata näitä ohjeita, jotta et vahingoittaisi itseäsi tai tulostinta:

- Tulostimen nostamiseen tarvitaan ainakin kaksi henkilöä.
- Katkaise tulostimen virta aina virtakytkimestä, ennen kuin siirrät tulostinta.
- Irrota virtajohto ensin pistorasiasta ja sitten tulostimesta.
- Irrota kaikki johdot ja kaapelit tulostimesta, ennen kuin siirrät sitä.
- Irrota kaikki lisävarusteet, ennen kuin siirrät tulostinta. Aseta lisävarusteet alkuperäisiin pakkauksiinsa.

Huomautus: Tulostimen takuu ei korvaa vahinkoa, jonka syynä on vääränlainen siirtely.

Tulostimen ja lisävarusteiden siirtäminen toiseen paikkaan

Kun valinnaiset 500 arkin lokerot tai 850+1150 arkin kaksoissyöttölaite liitetään tulostimeen, tulostinta voi työntää tasaisella alustalla, koska näiden lisälaitteiden pohjissa on pyörät. Jos tulostinta siirretään epätasaisella alustalla, se on ensin nostettava lisälaitteiden päältä.

Tulostin ja lisävarusteet voidaan siirtää turvallisesti toiseen paikkaan näiden ohjeiden mukaisesti:

- Pidä tulostin pystyasennossa.
- Tulostimen siirtämiseen käytettävien kärryjen on oltava niin suuret, että ne tukevat tulostimen koko jalustaa. Lisävarusteiden siirtämiseen käytettävien kärryjen on oltava niin suuret, että lisävarusteet mahtuvat siihen kokonaan.
- Kova tärinä voi vahingoittaa tulostinta tai lisävarusteita, joten sitä on vältettävä.

Tulostusopas

Paras tulos saadaan, kun paperin lisäys lokeroihin ja paperilajin ja -koon asetus tehdään oikein.

Paperin lisääminen

Yleiset ohjeet

- Älä lisää materiaalilähteisiin liikaa tulostusmateriaalia.
- Varmista, että pinon korkeus ei ylitä ohjainten latausviivoja. Liiallinen materiaali voi aiheuttaa tukoksia.
- Älä koskaan laita erityyppisiä materiaaleja samaan lokeroon.

500 arkin lokeron täyttäminen

Älä poista lokeroita tulostustyön tulostamisen aikana tai kun ohjauspaneelissa näkyy teksti **Käytössä**. Tämä voi aiheuttaa tukoksen.

- 1 Vedä lokero auki.

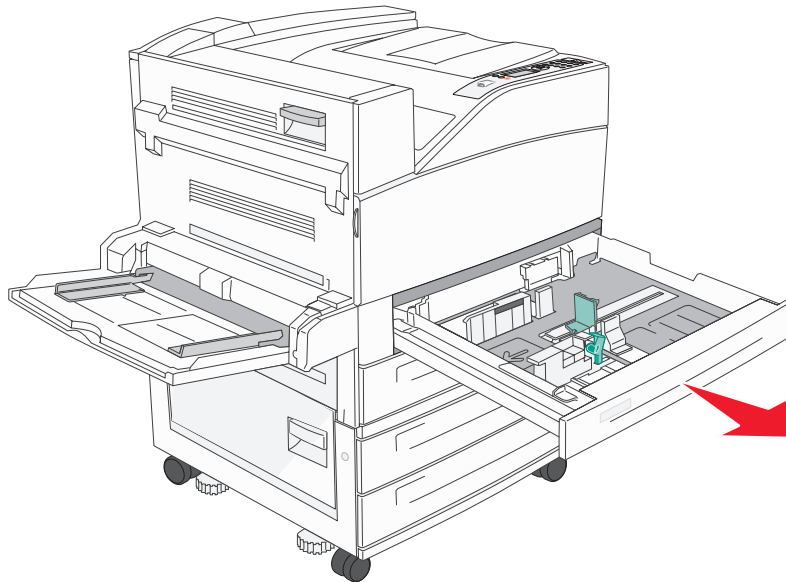

- 2 Purista sivuohjaimen kielekettä ja siirrä ohjain lokeron ulkopuolelle.
- 3 Purista etuohjaimen kielekettä ja siirrä ohjain oikeaan paikkaan lisättävän paperin koon mukaan.

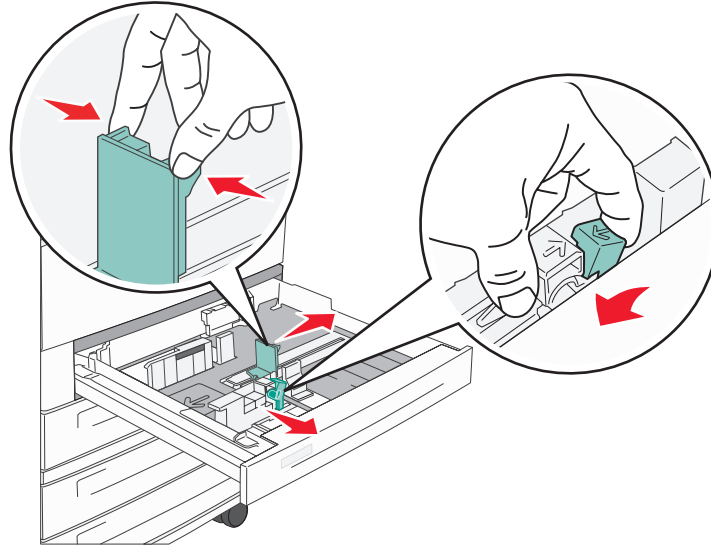

- 4 Taivuttele nippua, jotta arkit irtoavat toisistaan, ja ilmasta nippu. Älä taita tai rypistä papereita. Suorista reunat tasaisella alustalla.

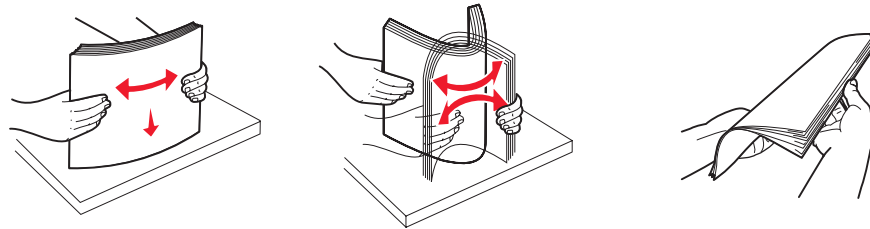

- 5 Lisää paperi lokeroon tulostuspuoli ylöspäin.

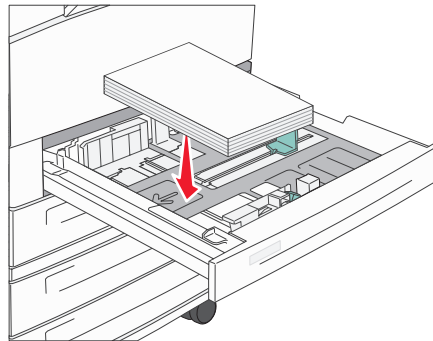

Huomautus: Lisätietoja paperin lisäämisestä lyhyt reuna edellä on *käyttöoppaassa*.

- 6 Purista sivuohjaimen kielekettä ja siirrä ohjainta, kunnes se on paperin reunaa vasten.

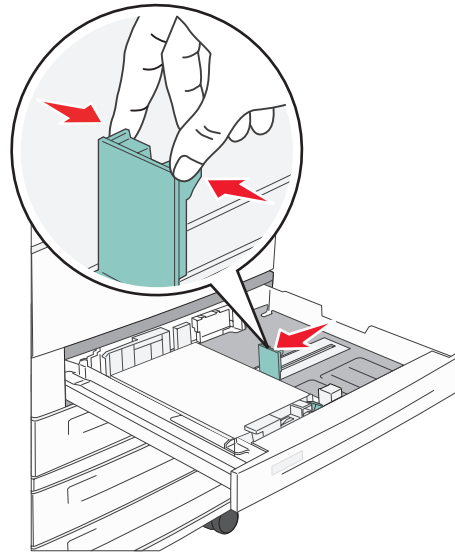

- 7 Työnnä lokero tulostimeen.

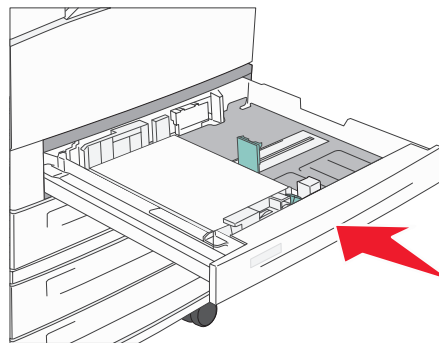

Lisätietoja tulostusmateriaalin lisäämisestä muihin paperilähteisiin on kohdassa "Lisätietoja" sivulla 4.

Paperilajin ja -koon määrittäminen

Kun olet määrittänyt Paperilaji- ja Paperikoko-asetuksen lokeroihin lisätyn paperin mukaan, tulostin liittää samankokoista ja -lajista paperia sisältävät lokerot automaattisesti.

Huomautus: Jos lisäämäsi materiaali on samankokoista kuin aikaisemmin lisätty, älä muuta Paperikoko-asetusta.

Paperikoko- ja Paperilaji-asetuksen muuttaminen:

- 1 Tarkista, että tulostimeen on kytketty virta ja että näytössä näkyy **valmis**-ilmoitus.
- 2 Paina **∨**, kunnes **✓** näkyy **Paperivalikko**-valinnan vieressä, ja paina **✓**.
- 3 Paina **∨**, kunnes **✓** näkyy **Paperilaji-** (tai **Paperikoko**)-valinnan vieressä, ja paina **✓**.
- 4 Paina **∨**, kunnes **✓** näkyy **Lokero x laji-** (tai **Lokero x koko**) -valinnan vieressä, ja paina **✓**.
- 5 Etsi oikea laji tai koko paperilajien tai -kokojen luettelosta painamalla **∨**. Varmista, että lajin tai koon vieressä on **✓**-korostusmerkki ja paina **✓**. Tämä asetus tallennetaan uuden käyttäjän käyttämän paperilajin tai -koon oletusasetuksena.

Näyttöön tulee ilmoitus **Lähetetään valinta**. Tulostin palaa **valmis**-tilaan.

Tulostaminen erikoismateriaaleille

Tulostusmateriaalilla tarkoitetaan paperia, kartonkia, kalvoja, tarroja ja kirjekuoria. Muita kuin paperia kutsutaan joskus *erikoistulostusmateriaaleiksi*. Näiden ohjeiden avulla voit tulostaa erikoismateriaaleille.

- 1 Lisää materiaali käyttämäsi lokeron määritysten mukaan. Jos tarvitset lisätietoja, katso kohtaa "Paperin lisääminen" sivulla 1.
- 2 Määritä Paperilaji- ja Paperikoko-asetus tulostimen käyttöpaneelista lokeroon lisätyn tulostusmateriaalin mukaisesti. Jos tarvitset lisätietoja, katso kohtaa "Paperilajin ja -koon määrittäminen" sivulla 3.
- 3 Määritä paperilaji, -koko ja -lähde tietokoneen sovellusohjelmassa lokeroon lisätyn tulostusmateriaalin mukaisesti.
 - a Valitse tekstinkäsittelyohjelmassa, taulukkolaskentaohjelmassa, selaimessa tai muussa sovelluksessa **Tiedosto** → **Tulosta**.
 - b Avaa tulostinohjaimen asetukset napsauttamalla **Ominaisuudet** (tai **Asetukset, Tulostin** tai **Määritykset** sovelluksen mukaan).
 - c Valitse **Paperilähde**-luetteloruudusta erikoismateriaalin sisältävä lokero.
 - d Valitse tulostusmateriaalin laji (esimerkiksi kalvot tai kirjekuoret) **Paperilaji**-luetteloruudusta.
 - e Valitse **Lomakelaji**-luetteloruudusta erikoismateriaalin koko.
- 4 Napsauta **OK** ja lähetä tulostustyö sitten tavalliseen tapaan.

Lisätietoja

Lisätietoja	on
tulostusmateriaalista	Ohje-valikon tulostusmateriaalioppaassa
monisyöttölaitteen täytöstä	Julkaisut-CD-levyn käyttöoppaassa
paperin lisäämisestä 850+1150 arkin kaksoispaperilokeroihin	
paperin lisäämisestä 2000 arkin suurkapasiteettiseen syöttölaitteeseen	

Tulostuslaatu ja vianmääritys

Tulostuslaatuongelmat voidaan usein ratkaista vaihtamalla tulostustarvike tai huoltotarvike, jonka käyttöikä on lopussa. Tarkista tulostimen tarvikkeen tila käyttöpaneelistä. *Käyttöoppaassa* on tietoja vaihdettavien tarvikkeiden tunnistamisesta.

Ohjauspaneelin Laatu-valikon asetuksilla voidaan parantaa tulostuslaatua. Lisätietoja on Julkaisut-CD:n *Valikko- ja ilmoitusoppaassa*.



Valikkokohta	Käyttö	Asetusvaihtoehdot	
Tarkkuus	Määrittää tulostustarkkuuden pisteinä tuumalla (dpi).	600 dpi 1200 dpi 2400 kuvalaatu*	
Tummuuden säätö	Vaalentaa tai tummentaa tulostetta ja säästää väriainetta.	1–10	Oletusasetus on 8 *. Valitsemalla pienemmän numeron voit vaalentaa tulostetta tai säästää väriainetta.
Kirkkaus	Säätää tulosteiden harmaata sävyä.	-6 – +6	Oletusasetus on 0 *.
Kontrasti	Säätää tulosteiden kontrastia.	0–5	Oletusasetus on 0 *.





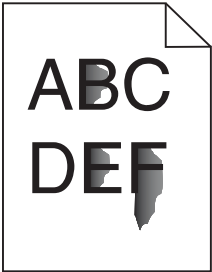
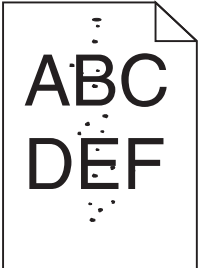

Lisäksi tulostuslaatua voidaan parantaa Viivojen korjaus- ja Harmaankorjaus-asetuksella. Ne ovat käytettävissä ohjaimessa ja tulostimen EWS (Embedded Web Server) -käyttöliittymässä. Lisätietoja näistä asetuksista on ohjaimen ohjeessa.

Ohjaimen asetus	Käyttö	Arvot [†]	
Viivojen korjaus	Asetus, jolla voidaan ottaa käyttöön tulostustila ohuita viivoja sisältävien tiedostojen tulostamiseen. Näitä tiedostoja ovat esimerkiksi rakennuspiirustukset, kartat, virtapiirikaaviot ja vuokaaviot.	Käytössä	Valitse valintaruutu ohjaimessa.
		Ei käytössä*	Poista valintaruudun valinta ohjaimessa.
Harmaankorjaus	Säätää kuvissa käytetyn kontrastinparannuksen automaattisesti. Huomautus: Kun asetuksena on Autom., manuaalinen kirkkauden ja kontrastin säätö ei ole käytössä.	Autom.*	Valitse valintaruutu ohjaimessa.
		Ei käytössä	Poista valintaruudun valinta ohjaimessa.

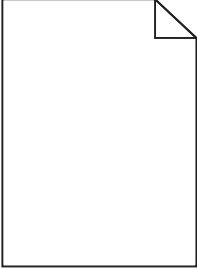
[†] Tähdellä (*) merkityt asetusvaihtoehdot ovat tehdasasetuksia.

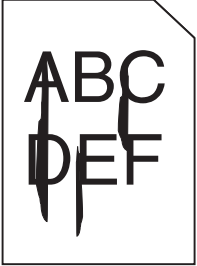
Seuraavan taulukon tietojen avulla voit ratkaista tulostuslaatuongelmia. Jos ongelmien ratkaiseminen ei onnistu näiden ohjeiden avulla, ota yhteys huoltoon. Jokin tulostimen osa on ehkä säädettävä tai vaihdettava.

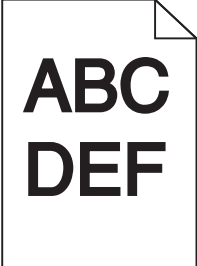
Ongelma	Korjaustoimi
<p>Tulostusjälki on liian vaalea.</p> 	<ul style="list-style-type: none">Väri voi olla vähissä. Jos haluat käyttää jäljellä olevan väriaineen, poista ensin kasetti tarttumalla sen kahvoihin molemmiin käsin. Ravista värikasettia varovasti, kun kasetin nuolet osoittavat alaspäin. Asenna kasetti uudelleen ja paina .Muuta Tummuuden säätö -asetusta Laatu-valikosta.Jos tulostat epätasaiselle pinnalle, muuta Paperivalikon Paperin paino- ja Paperin laatu -asetusta.Tarkista, että käytössä on asianmukainen tulostusmateriaali.
<p>Väri leviää tai väriaine irtoaa paperista.</p> 	<ul style="list-style-type: none">Jos tulostat epätasaiselle pinnalle, muuta Paperivalikon Paperin paino- ja Paperin laatu -asetusta.Tarkista, että tulostusmateriaali soveltuu tulostimeen. Lisätietoja on <i>käyttöoppaassa</i>. Jos ongelma ei ratkea, katkaise tulostimesta virta ja ota yhteyttä tulostimen myyjään.
<p>Tulosteen taustapuolella on väriainetta.</p>	<p>Siirtorullassa on väriainetta. Estääksesi tämän älä lisää tulostusmateriaalia, joka on pienempi kuin tulostettavan työn sivukoko.</p> <p>Avaamalla ja sulkemalla tulostimen yläetukannen voit alustaa tulostimen ja puhdistaa siirtorullan.</p>
<p>Sivulla näkyy taustavarjoja tai sumumainen väriainekuvio.</p> 	<ul style="list-style-type: none">Tarkista, että värikasetti on asennettu oikein.Vaihda värikasetti.

Ongelma	Korjaustoimi
<p>Koko sivu on valkoinen.</p> 	<ul style="list-style-type: none">• Varmista, että värikasetista on poistettu pakkausmateriaali.• Tarkista, että värikasetti on asennettu oikein.• Väri voi olla vähissä. Jos haluat käyttää jäljellä olevan väriaineen, poista ensin kasetti tarttumalla sen kahvoihin molemmin käsin. Ravista värikasettia varovasti, kun kasetin nuolet osoittavat alaspäin. Asenna kasetti uudelleen ja paina .
<p>Sivulla näkyy raitoja.</p> 	<ul style="list-style-type: none">• Väri voi olla vähissä. Jos haluat käyttää jäljellä olevan väriaineen, poista ensin kasetti tarttumalla sen kahvoihin molemmin käsin. Ravista värikasettia varovasti, kun kasetin nuolet osoittavat alaspäin. Asenna kasetti uudelleen ja paina .• Jos käytät esipainettuja lomakkeita, varmista, että muste kestää 212 °C:n lämpötilan.
<p>Tulostusjälki on liian tumma.</p> 	<p>Muuta Tummuuden säätö -asetusta Laatu-valikosta. Lisätietoja on Julkaisut-CD:n <i>Valikko- ja ilmoitusoppaassa</i>.</p> <p>Huomautus: Macintosh-käyttäjien pitäisi varmistaa, että viivoja per tuuma (lpi) -asetus ei ole määritetty liian suureksi sovelluksessa.</p>
<p>Merkeissä on sahalaitaiset tai epätasaiset reunat.</p> 	<ul style="list-style-type: none">• Muuta Laatu-valikon Tarkkuus-asetukseksi 600 dpi, 1200 dpi tai 2400 IQ. Lisätietoja on <i>Julkaisut-CD-levyn Valikko- ja ilmoitusoppaassa</i>.• Jos käytät ladattuja fontteja, varmista että tulostin, isäntätietokone ja ohjelmistosovellus tukevat niitä.

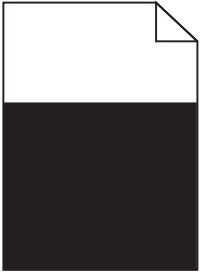
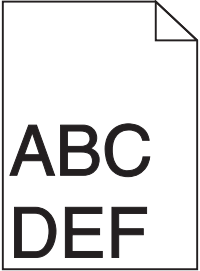
Ongelma	Korjaustoimi
<p>Osa sivusta tai koko sivu on tulostunut mustana.</p> 	<p>Tarkista, että värikasetti on asennettu oikein.</p>
<p>Työ tulostuu, mutta ylä- ja sivumarginaali ovat virheellisiä.</p> 	<ul style="list-style-type: none"> • Varmista, että Paperi-valikosta on valittu oikea Paperikoko. • Varmista, että marginaalit on asetettu oikein sovellusohjelmistossa.
<p>Sivulla on haamukuvia.</p>	<ul style="list-style-type: none"> • Varmista, että Paperi-valikosta on valittu oikea Paperilaji. • Vaihda kuvansiirtopakkaus.
<p>Tausta on harmaa.</p>	<ul style="list-style-type: none"> • Tummuuden säätö -asetus voi olla liian korkea. Muuta Tummuuden säätö -asetusta Laatu-valikosta. Lisätietoja on Julkaisut-CD:n <i>Valikko- ja ilmoitusoppaassa</i>. • Väriainekasetti voi olla viallinen. Vaihda väriainekasetti.
<p>Tulosteissa on toistuvia vikoja.</p>	<p>Väriainekasetissa, kuvansiirtopakkauksessa tai kiinnitysyksikössä on vikaa. Lisätietoja on kohdassa "Tulostuslaadun vianmääritys".</p>
<p>Tulosteesta on leikkautunut osa pois paperin sivuilta, ylhäältä tai alhaalta.</p>	<p>Siirrä lokeron ohjaimet sopivaan kohtaan käytettävän tulostusmateriaalin koon mukaan.</p>
<p>Tuloste on vääristynyt tai vino.</p>	
<p>Kalvojen tulostuslaatu on huono.</p>	<ul style="list-style-type: none"> • Käytä vain tulostimen valmistajan suosittelemia kalvoja. • Varmista, että Paperi-valikosta on valittu Paperilaji-asetukseksi Kalvo.

Tulostuslaadun vianmääritys

Voit selvittää tulostuslaatuongelmia tulostamalla laadun testaussivut.

Huomautus: Valitun kohteen vasemmalla puolella näkyy ✓ -valintamerkki.

1 Sammuta tulostin.

2 Pidä ✓ - ja >-painikkeita alhaalla ja käynnistä tulostin.

Näyttöön tulee ilmoitus **Testaus käynnissä** ja **Määritys-valikko**.

3 Paina √, kunnes **Tul. laatutestit** näkyy korostettuna, ja paina ✓.

Sivut alustetaan. Näyttöön tulee ilmoitus **Laadun testaussivujen tulostus**, ja sivut tulostuvat. Ilmoitus näkyy ohjauspaneelissa, kunnes kaikki sivut tulostuvat.

Voit poistua Määritys-valikosta laadun testaussivujen tulostamisen jälkeen seuraavasti:

4 Paina √, kunnes **Poistu määr.val.** näkyy korostettuna, ja paina ✓.

5 Näyttöön tulevat ilmoitukset **Tulost. uudel.ase.** ja **Testaus käynnissä**, ja tulostin palaa **Valmis-**tilaan.

Kun sivut tulostuvat, korjaa tulostuslaatuongelma virheiden esiintymisvälin näyttävän taulukon avulla. Virheiden esiintymisvälin saat selville laskemalla virheiden välissä olevien mustien viivojen määrän.

Mitta	Ongelma	Ratkaisu
Tulostuslaatuongelma toistuu kuuden yksikön välein.	Kuvansiirtopakkaus	Vaihda kuvansiirtopakkaus.
Tulostuslaatuongelma toistuu 15 yksikön välein.	Kuvansiirtopakkaus	Vaihda kuvansiirtopakkaus.
Tulostuslaatuongelma toistuu seitsemän tai kahdeksan yksikön välein.	Väriainekasetti	Vaihda väriainekasetti.
Tulostuslaatuongelma toistuu 22 yksikön välein.	Kiinn.yksikkö	Vaihda kiinnitysyksikkö.

Jos muita tulostuslaatuongelmia ilmenee, katso lisätietoja Julkaisut-CD-levyn *Käyttöoppaan* Vianmääritys-osasta.

Toistuvien virheiden opas

Vertaa tulosteessa olevaa toistuvaa virhekuviota jonkin pystyviivan merkintöihin. Viiva, joka parhaiten vastaa tulosteessa olevia virheitä, osoittaa, mikä tulostimen osa aiheuttaa virheen.

Jos virhe ilmenee yksipuolisen tulostustyön tulostuspuolella, vaihda **kuvansiirtopakkaus**.

Jos virhe ilmenee myös taustapuolella, vaihda **kiinnitysyksikkö**.

94,2 mm

Vaihda **kuvansiirtopakkaus**.

44 mm

Vaihda **kiinnitysyksikkö**.

78,5 mm

Esimerkiksi näiden kahden merkin välinen etäisyys osoittaa 44 mm:n välein toistuvan virheen. Se tarkoittaa, että kuvansiirtopakkaus on vaihdettava.

Vaihda **siirtorulla**.

58,7 mm

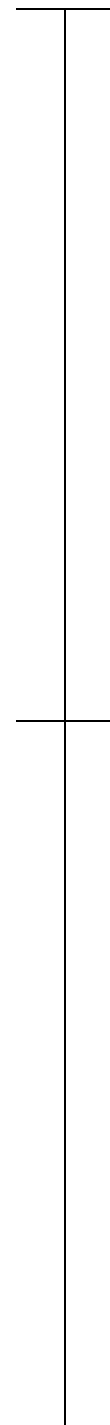
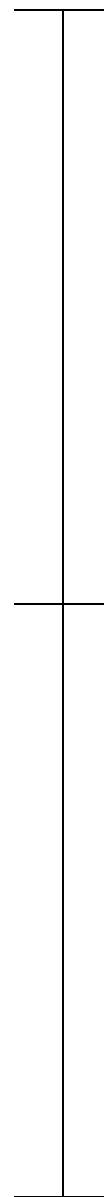
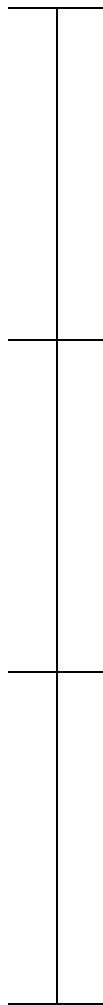
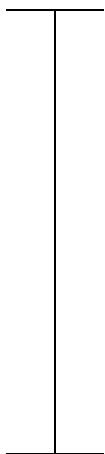

Tarvikeopas

Seuraava taulukko sisältää tarvikkeiden tuotenumerot tilaamista varten:

Tuotteen nimi	Tuotenumero
Riittäväriainekasetti	W84020H
Kuvansiirtopakkaus	W84030H
Määräaikaishuoltopaketti (alhainen jännite)	25A0014
Määräaikaishuoltopaketti (korkea jännite)	25A0015
Nitojan kasetti	25A0013

Lisätietoja tarvikkeiden käyttöiän pidentämisestä on *käyttöoppaassa* Julkaisut-CD:llä.