

Informasjon

Det er flere publikasjoner tilgjengelig for å hjelpe deg med å forstå skriveren og funksjonene.

Emner på Hjelp-menyen

Skriveren har innebygde hjelpeemner. Velg om du vil skrive ut emnene hver for seg, eller velg **skriv ut alle** hvis du vil skrive ut alle emnene.

Menyelement:	Brukes til å:
Skriv ut alle	skrive ut alle veiledningene
Informasjon (denne siden)	finne tilleggsinformasjon
Utskriftskvalitet	løse problemer med utskriftskvalitet og feilsøking
Utskrift	legge utskriftsmateriale i skriveren
Rekvisita	bestille rekvisita
Utskriftsmateriale	se hva slags typer utskriftsmateriale skriveren støtter
Gjentatte feil	finne ut hvilken del som kan være årsaken til en gjentatt feil
Menyoversikt	vise alle tilgjengelige menyer og menyelementer
Tilkobling	koble til skriveren som en lokal skriver eller nettverksskriver
Flytting	flytte skriveren på en sikker måte

Installeringsanvisninger

Installeringsanvisningene som følger med skriveren, inneholder informasjon om hvordan du installerer skriveren og tilleggsenheter.

Publications-CDen

Publications-CDen som fulgte med skriveren, inneholder *Brukerhåndbok*, *installeringsanvisninger*, veiledningen *Menyer og meldinger* og en kopi av emnene på Hjelp-menyen.

Brukerhåndbok inneholder informasjon om ilegging av utskriftsmateriale, bestilling av rekvisita, feilsøking, fjerning av fastkjørt papir og fjerning av tilleggsutstyr. Den inneholder også informasjon om administrativ kundestøtte.

Veiledningen *Menyer og meldinger* inneholder informasjon om hvordan du endrer skriverinnstillingene. Den beskriver de tilgjengelige menyene, menyelementene på hver meny og de tilgjengelige verdiene.

Lexmark på Internett

Du finner kopier av *Brukerhåndbok*, *installeringsanvisningene*, veiledningen *Menyer og meldinger* og emnene på Hjelp-menyen på Lexmarks hjemmeside på www.lexmark.com.

Driver-CD

Driver-CDen som fulgte med skriveren, inneholder de nødvendige skriverdriverne som trengs for å gjøre skriveren klar til bruk. I tillegg kan den inneholde skriververktøy, skjermkrifter og annen dokumentasjon.

Andre språk

Brukerhåndbok, *installeringsanvisningene*, veiledningen *Menyer og meldinger* og emnene på Hjelp-menyen er også tilgjengelige på andre språk på Publications-CDen.

Tilkobling

Merk: Du må installere skriverprogramvaren (driverne) før du kobler til USB-kabelen, for å skrive ut lokalt.

Installere skriver og programvare for lokal utskrift med Windows

1 Start driver-CDen som fulgte med skriveren.

2 Klikk på **Install Printer and Software (Installer skriver og programvare)**.

Merk: Noen Windows-operativsystemer krever at du har administratortilgang når du skal installere skriverprogramvare (drivere) på datamaskinen.

3 Klikk på **Agree (Enig)** for å godta lisensavtalen.

4 Velg **Suggested (Foreslått)**, og klikk deretter på **Next (Neste)**.

Alternativet Suggested (Foreslått) er standardinstallasjonen for en lokal konfigurasjon. Hvis du skal installere verktøy, endre innstillinger eller tilpasse enhetsdrivere, velger du **Custom (Tilpasset)**. Følg instruksjonene på dataskjermen.

5 Velg **Local Attach (Lokal tilknyttet)**, og klikk på **Finish (Fullfør)**.

Merk: Det kan ta et par minutter før driverne er lastet helt inn.

6 Lukk installasjonsprogrammet for driver-CDen.

7 Koble til USB-kabelen. Kontroller at USB-symbolet på kabelen stemmer med USB-symbolet på skriveren.

Merk: Bare operativsystemene Windows 98 SE, Windows Me, Windows 2000, Windows XP og Windows Server 2003 støtter USB-tilkobling. Noen UNIX-, Linux- og Macintosh-maskiner støtter også USB-tilkobling. Se om systemet støtter USB i dokumentasjonen for datamaskinens operativsystem.

8 Koble den ene enden av skriverens strømledning i kontakten bak på skriveren og den andre enden i en jordet stikkontakt.

9 Slå skriveren på.

Når du kobler til USB-kabelen og slår skriveren på, blir Windows bedt om å kjøre plug-and-play-skjermbildene for å installere skriveren som ny maskinvare. Installeringen av skriverprogramvare (drivere) i trinn 1 bør oppfylle plug-and-play-kravene. Når plug-and-play er fullført, vises et skriverobjekt i Skrivere-mappen.

Merk: Når skriveren har fullført de interne testene, vil meldingen **klar** indikere at skriveren er klar til å motta jobber. Hvis du ser en annen melding enn **klar** på skjermen, kan du se Publications-CDen for instruksjoner om hvordan du kan fjerne meldingen.

10 Send en testside til utskrift.

Bruke en parallell- eller seriellkabel

Se *brugerhåndboken* på Publications-CDen som fulgte med skriveren, for å få detaljerte instruksjoner.

Lokal utskrift med Mac eller UNIX/Linux

Se *brugerhåndboken* på Publications-CDen som fulgte med skriveren, for å få detaljerte instruksjoner.

Installere skriver og programvare for nettverksutskrift med Windows

- 1 Kontroller at skriveren er slått av og koblet fra strømmettet.
- 2 Koble skriveren til en nettverkskontakt eller hub med en Ethernet-kabel som er kompatibel med nettverket.
- 3 Koble den ene enden av skriverens strømledning i kontakten bak på skriveren og den andre enden i en jordet stikkontakt.
- 4 Slå skriveren på.

Merk: Når skriveren har fullført de interne testene, vil meldingen **klar** indikere at skriveren er klar til å motta jobber. Hvis du ser en annen melding enn **klar** på skjermen, kan du se Publications-CDen for instruksjoner om hvordan du kan fjerne meldingen.

- 5 Gå til en datamaskin i samme nettverk, og start driver-CDen som fulgte med skriveren.
- 6 Klikk på **Install Printer and Software (Installer skriver og programvare)**.
- 7 Klikk på **Agree (Enig)** for å godta lisensavtalen.
- 8 Velg **Suggested (Foreslått)**, og klikk deretter på **Next (Neste)**.
- 9 Velg **Network Attached (Nettverk tilknyttet)**, og klikk deretter på **Next (Neste)**.
- 10 Velg skrivermodell på listen, og klikk deretter på **Next (Neste)**.
- 11 Velg skriverport på listen, og klikk deretter på **Finish (Fullfør)** for å fullføre installeringen. Det opprettes et skriverobjekt i Skrivere-mappen på datamaskinen.

Hvis skriverporten ikke er oppført, klikker du på **Legg til port**. Angi informasjonen som trengs for å opprette en ny skriverport. Velg alternativet for oppretting av en utvidet TCP/IP-nettverksport. Andre portalternativer gir ikke full funksjonalitet.

- 12 Send en testside til utskrift.

Andre alternativer for nettverkstilkobling

Følgende kan også være tilgjengelig som nettverksalternativer for skriveren. Du finner mer informasjon i *brugerhåndboken* på Publications-CDen som fulgte med skriveren.

- interne fiberoptiske printservere
- interne Ethernet-printservere
- interne trådløse printservere
- eksterne Ethernet-printservere
- eksterne trådløse printservere

Detaljerte instruksjoner for installeringen følger med produktet.

Nettverksutskrift med Mac, UNIX/Linux eller NetWare

Hvis du vil vite mer om denne støtten, se *brugerhåndboken* på Publications-CDen som fulgte med skriveren.

Du finner tilleggsinformasjon på driver-CDen som fulgte med skriveren. Start driver-CDen og klikk på **View Documentation (Vis dokumentasjon)**.

Utskriftsmateriale

Skriveren støtter de følgende størrelsene for utskriftsmateriale. Velg egendefinerte størrelser opptil de maksimale målene for Universal-innstillingen.

Forklaring: ✓ – støttes		✗ – støttes ikke		
Medie-størrelse	Mål	500-arks skuffer	Flerbruksmater	Dobbeltskuff for 850+1150 ark
A3	297 x 420 mm (11,7 x 16,5 tommer)	✓	✓	✗
A4	210 x 297 mm (8,27 x 11,7 tommer)	✓	✓	✓
A5*	148 x 210 mm (5,83 x 8,27 tommer)	✓	✓	✗
JIS B4	257 x 364 mm (10,1 x 14,3 tommer)	✓	✓	✗
JIS B5*	182 x 257 mm (7,17 x 10,1 tommer)	✓	✓	✓
Letter	215,9 x 279,4 mm (8,5 x 11 tommer)	✓	✓	✓
Legal	215,9 x 355,6 mm (8,5 x 14 tommer)	✓	✓	✗
Executive	184,2 x 266,7 mm (7,25 x 10,5 tommer)	✓	✓	✓
Folio	216 x 330 mm (8,5 x 13 tommer)	✓	✓	✗
Statement	139,7 x 215,9 mm (5,5 x 8,5 tommer)	✓	✓	✗
Tabloid	279 x 432 mm (11 x 17 tommer)	✓	✓	✗
Universal**	98,4 x 89,0 mm til 297,0 x 431,8 mm (3,9 x 3,5 tommer til 11,7 x 17,0 tommer)	✓	✓	✗
7 ¾-konvolutt (Monarch)	98,4 x 190,5 mm (3,875 x 7,5 tommer)	✗	✓	✗
Com 10-konvolutt	104,8 x 241,3 mm (4,12 x 9,5 tommer)	✗	✓	✗
DL-konvolutt	110 x 220 mm (4,33 x 8,66 tommer)	✗	✓	✗

* Denne størrelsen vises ikke på Papirstørrelse-menyen før innstillingen Autom. str.registr. er endret. Se *brugerhåndboken* for mer informasjon.

** Denne størrelsesinnstillingen formaterer siden for 297,0 x 431,8 mm (11,7 x 17,0 tommer) med mindre størrelsen angis fra programmet du skriver ut fra.

Forklaring: ✓ – støttes		✗ – støttes ikke		
Medie-størrelse	Mål	500-arks skuffer	Flerbruksmater	Dobbeltskuff for 850+1150 ark
C5-konvolutt	162 x 229 mm (6,38 x 9,01 tommer)	✗	✓	✗
Andre konvolutter	98,4 x 89,0 mm til 297,0 x 431,8 mm (3,9 x 3,5 tommer til 11,7 x 17,0 tommer)	✗	✓	✗

* Denne størrelsen vises ikke på Papirstørrelse-menyen før innstillingen Autom. str.registr. er endret. Se *brugerhåndboken* for mer informasjon.

** Denne størrelsesinnstillingen formaterer siden for 297,0 x 431,8 mm (11,7 x 17,0 tommer) med mindre størrelsen angis fra programmet du skriver ut fra.

Oppbevare utskriftsmateriale

Følg disse retningslinjene for å oppbevare utskriftsmaterialet på riktig måte. De hjelper deg med å unngå matingsproblemer og ujevn utskriftskvalitet:

- Du får best resultater ved å oppbevare utskriftsmaterialet et sted der temperaturen er omtrent 21 °C og den relative luftfuktigheten er 40 %.
- Oppbevar esker med utskriftsmateriale på en pall eller i en hylle i stedet for å sette dem rett på gulvet.
- Når du oppbevarer enkeltpakker med utskriftsmateriale utenfor originalemballasjen, må du sørge for at de ligger på et flatt underlag, slik at kantene ikke bretter eller krøller seg.
- Ikke sett noe oppå pakkene med utskriftsmateriale.

Tips til hvordan du kan unngå papirstopp

Disse tipsene kan hjelpe deg å unngå papirstopp:

- Bare bruk anbefalt papir eller spesialpapir (også kalt utskriftsmateriale).
- Ikke legg for mye utskriftsmateriale i papirkildene. Kontroller at bunken ikke er høyere enn kapasitetsmerket på etikettene i kildene.
- Ikke legg i utskriftsmateriale som er krøllet, brettet eller fuktig.
- Bøy, luft og rett ut utskriftsmaterialet før du legger det i skriveren.
- Ikke bruk utskriftsmateriale som er klippet eller beskåret for hånd.
- Ikke bland størrelser, tykkelser eller typer av utskriftsmateriale i samme papirkilde.
- Kontroller at anbefalt utskriftsside vender opp ved enkeltsidig utskrift fra alle skuffer.
- Lagre utskriftsmaterialet i passende omgivelser. Se "Oppbevare utskriftsmateriale".
- Ikke ta ut skuffene mens en utskriftsjobb pågår.
- Skyv alle skuffene godt inn når du har lagt i dem.
- Kontroller at førerne er riktig justert i forhold til størrelsen på utskriftsmaterialet i skuffen. Kontroller at førerne ikke står for tett inntil bunken med utskriftsmateriale.
- Kontroller at alle kablene som er koblet til skriveren, er koblet i ordentlig. Se *installeringsanvisningene* hvis du vil ha mer informasjon.
- Tøm hele papirbanen hvis papiret kjører seg fast. Se *brugerhåndboken* hvis du vil ha informasjon om utskriftsmaterialets bane.

Menyoversikt

En rekke menyer er tilgjengelige på kontrollpanelet for å gjøre det enkelt å endre skriverinnstillinger. Menyoversikten nedenfor viser menyene og menyelementene som er tilgjengelige. Hvis du vil vite mer om menyelementene, kan du se *Menyer og meldinger* på Publications-CDen. Enkelte menyelementer er kanskje ikke tilgjengelige avhengig av skrivermodellen eller tilleggsutstyret som er installert.

<p>Papirmeny</p> <ul style="list-style-type: none"> Standardkilde Papirstørrelse/type Konfigurer FB Skift størrelse Papirstruktur Papirilegging Tilpassede typer Universaloppsett Skuffinstallasjon 	<p>Rapporter</p> <ul style="list-style-type: none"> Menyinnstillinger Enhetsstatistikk Oppsettside for nettverk Nettverk [x]-oppsett Profilliste Skriv ut hurtigref. Oppsettside for Netware Skriv skrifter Skriv ut katalog Skriv ut demo 	<p>Standarder</p> <ul style="list-style-type: none"> Oppsettmeny Ferdiggjørermeny Kvalitetmeny Verktøymeny PDF-meny PostScriptmeny PCL-emul.-meny PPDS-meny HTML-meny Bildemeny 	<p>Nettverk/porter</p> <ul style="list-style-type: none"> TCP/IP IPv6 Standard nettverk Nettverk [x] Standard USB USB [x] Front-USB Parallell Parallell [x] Seriell Seriell [x] Netware AppleTalk LexLink 	<p>Sikkerhet</p> <ul style="list-style-type: none"> Maks. ugyldig PIN Jobb utløper
				<p>Hjelp</p> <ul style="list-style-type: none"> Skriv ut alle Utskriftskvalitet Utskrift Utskriftsmateriale Gjentatte feil Menyoversikt Informasjon Tilkobling Flytting

Forstå kontrollpanelet

Kontrollpanelet består av disse elementene:

- LCD-skjerm på 160 x 64 tegn som kan vise tekst og grafikk
- åtte knapper (Tilbake, Meny, Stopp, Velg, <, >, ^ og v)
- indikatorlampe
- USB-port

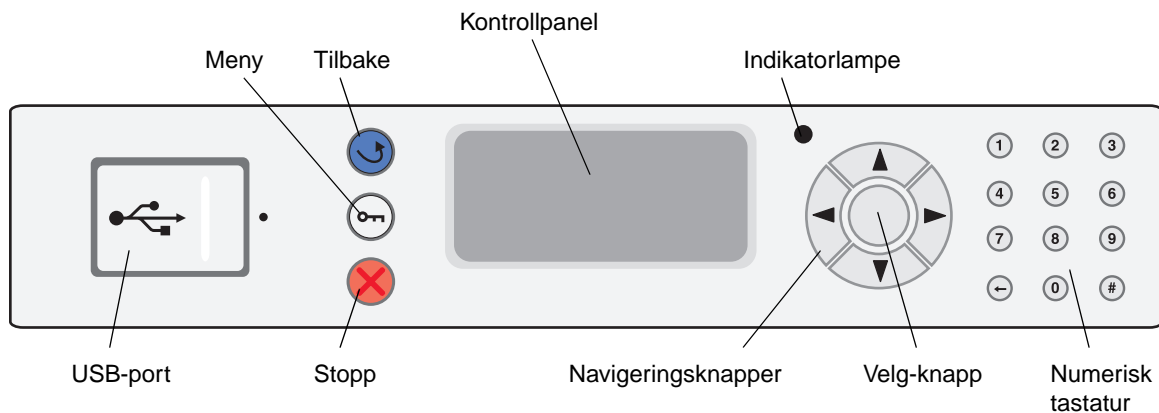

Hvis du vil vite mer om kontrollpanelet, kan du se *brugerhåndboken* på Publications-CDen.

Flytte skriveren

Følg disse retningslinjene når du skal flytte skriveren til et annet sted.

FORSIKTIG: Grunnmodellen av skriveren veier 49 kg. Det trengs minst to personer for å løfte den på en sikker måte. Bruk håndtakene på skriveren for å løfte den, og pass på at fingrene ikke er under skriveren når du setter den ned.

FORSIKTIG: Følg disse retningslinjene for å unngå å skade deg selv eller skriveren.

- Vær alltid minst to personer når skriveren skal løftes.
- Slå alltid skriveren av med strømbryteren før du flytter den.
- Trekk støpselet ut av stikkontakten før du tar ut strømledningen av skriveren.
- Koble alle ledninger og kabler fra skriveren før du flytter den.
- Fjern alt tilleggsutstyret før du flytter skriveren. Legg tilleggsutstyret i originalemballasjen.

Merk: Skade på skriveren som forårsakes av feilaktig flytteprosedyre, dekkes ikke av skrivergarantien.

Flytte skriveren og tilleggsutstyret til et annet sted

Når 500-arks skuffer eller dobbeltskuffen for 850+1150 ark er koblet til, kan skriveren rulles på en jevn overflate, siden dette tilleggsutstyret har hjul på undersiden. Hvis skriveren må flyttes over en ujevn overflate, må imidlertid dette tilleggsutstyret fjernes før skriveren flyttes.

Skriveren og tilleggsutstyret kan trygt flyttes til et annet sted så lenge følgende forholdsregler følges:

- Hold skriveren i oppreist posisjon.
- Hvis skriveren flyttes på en vogn eller lignende, må denne vognen ha en overflate som får plass til hele bunnplaten på skriverkabinettet. Vogner som brukes til å flytte tilleggsutstyr, må ha en overflate som er stor nok til tilleggsutstyret.
- Kraftig risting og sammenstøt kan skade skriveren og tilleggsutstyret og må unngås.

Utskrift

Få mest mulig ut av skriveren ved å legge riktig i skuffene og angi typer og størrelser for utskriftsmaterialet.

Legge i papir

Generelle retningslinjer

- Ikke legg for mye utskriftsmateriale i papirkildene.
- Kontroller at bunken ikke er høyere enn kapasitetsmerket på etikettene på førerne. For mye papir kan føre til papirstopp.
- Du må aldri blande flere typer utskriftsmateriale i én skuff.

Legge i 500-arks skuffer

Ikke ta ut skuffene mens en jobb skrives ut eller mens det blinker **Opptatt** på kontrollpanelet. Det kan føre til papirstopp.

- 1 Trekk ut skuffen.

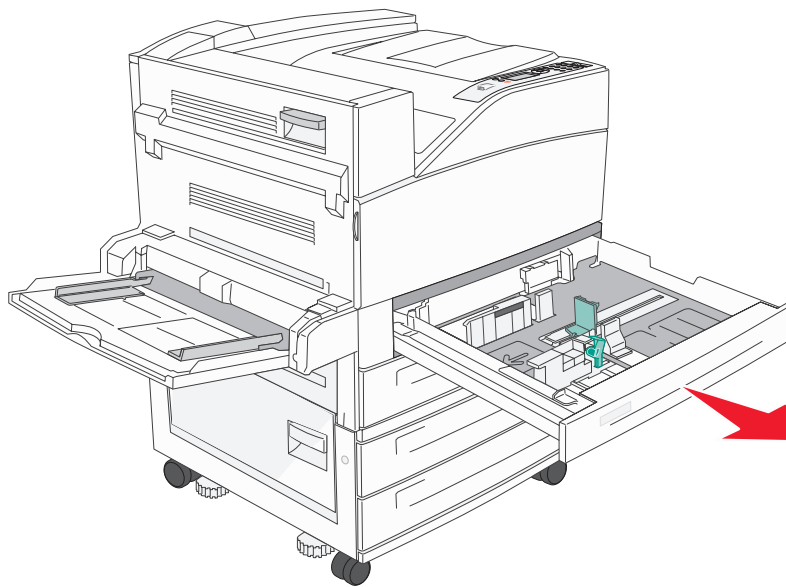

- 2 Trykk sammen tappen på sideføringen, og skyv føreren til utsiden av skuffen.
- 3 Trykk sammen tappen på den fremre papirføringen, og skyv føreren til den posisjonen som passer til papirstørrelsen du skal legge inn.

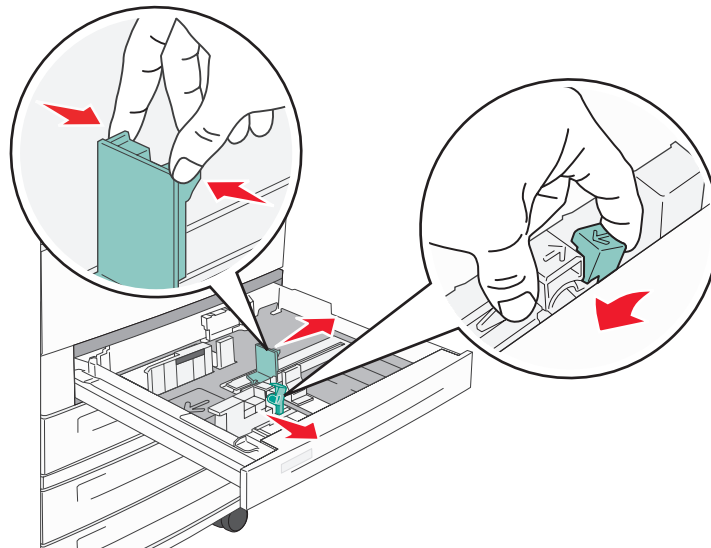

- 4 Bøy arkene frem og tilbake for å løsne dem, og luft dem. Ikke brett eller krøll papiret. Rett inn kantene på en plan overflate.

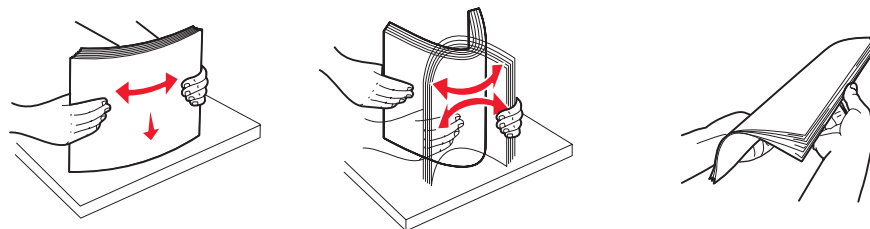

- 5 Legg papiret i skuffen med utskriftssiden opp.

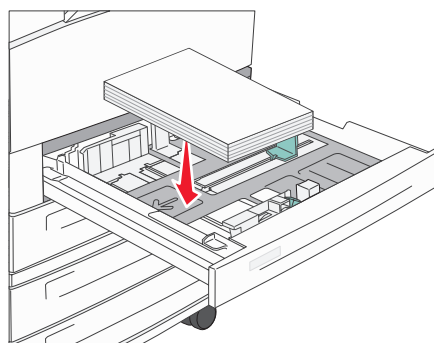

Merk: Les i *brugerhåndboken* hvis du vil ha informasjon om hvordan du legger i papir som skal trekkes inn med kortsiden først.

- 6 Trykk sammen tappen på sideførerens, og skyv føreren slik at den så vidt berører kanten av papiret.

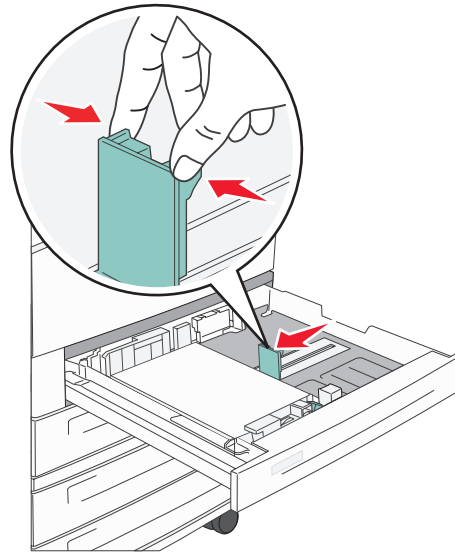

- 7 Sett skuffen inn i skriveren.

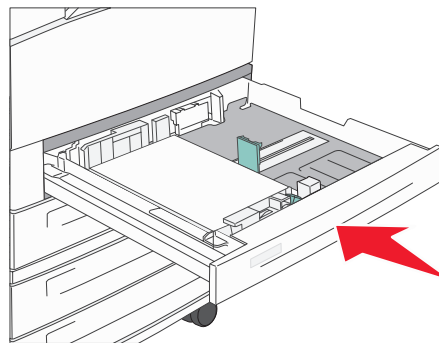

Se "Mer informasjon" på side 4 hvis du vil ha informasjon om hvordan du legger i andre kilder.

Angi papirtype og papirstørrelse

Når du har angitt riktige verdier for Papirtype og Papirstørrelse for den typen og størrelsen som er brukt i skuffene, kobler skriveren automatisk skuffer med samme størrelse og type.

Merk: Ikke endre Papirstørrelse-innstillingen hvis størrelsen på utskriftsmaterialet du legger i, er den samme som det som allerede var lagt i.

Slik endrer du innstillingene Papirstørrelse og Papirtype:

- 1 Sørg for at skriveren er på, og at meldingen **Klar** vises.
- 2 Trykk på \vee til \checkmark vises ved siden av **Papirmeny**, og trykk deretter på \checkmark .
- 3 Trykk på \vee til \checkmark vises ved siden av **Papirtype** (eller **Papirstørrelse**), og trykk deretter på \checkmark .
- 4 Trykk på \vee til \checkmark vises ved siden av **Type i skuff x** (eller **Størrelse i skuff x**), og trykk deretter på \checkmark .
- 5 Trykk på \vee for å bla gjennom en liste med mulige papirtyper (eller størrelser) for å finne riktig type eller størrelse. Kontroller at typen eller størrelsen er merket med \checkmark ved siden av seg, og trykk deretter på \checkmark . Dette lagrer denne innstillingen som den nye standard brukerinnstillingen for type eller størrelse.

Meldingen **sender valg** vises. Skriveren går tilbake til **Klar**-modus.

Skrive ut på spesialpapir

Utskriftsmateriale er papir, kartong, transparenter, etiketter og konvolutter. De siste fire kalles av og til *spesialpapir*. Følg disse instruksjonene for å skrive ut på spesialpapir.

- 1 Legg i utskriftsmaterialet som angitt for skuffen som brukes. Se "Legge i papir" på side 1 hvis du trenger hjelp.
- 2 Bruk skriverens kontrollpanel til å velge riktig papirtype og papirstørrelse for det utskriftsmaterialet du har lagt inn. Se "Angi papirtype og papirstørrelse" på side 3 hvis du trenger hjelp.
- 3 Bruk programmet du skal skrive ut fra, til å velge riktig papirtype, papirstørrelse og kilde for det utskriftsmaterialet du har lagt inn.
 - a Velg **Fil** → **Skriv ut** i et tekstbehandlingsprogram, et regneark, en nettleser eller et annet program.
 - b Klikk på **Egenskaper** (eller **Alternativer**, **Skriver** eller **Oppsett**, avhengig av programmet) for å vise innstillingene i skriverdriveren.
 - c Velg skuffen der spesialmaterialet ligger, fra listeboksen **Skjemakilde**.
 - d Velg type utskriftsmateriale (transparenter, konvolutter osv.) fra listeboksen **Papirtype**.
 - e Velg størrelsen på spesialmaterialet fra listeboksen **Skjematype**.
- 4 Klikk på **OK** og send utskriftsjobben på vanlig måte.

Mer informasjon

For mer informasjon om	Se
utskriftsmateriale	veiledningen Utskriftsmateriale på Hjelp-menyen.
å legge papir i flerbruksmateren	<i>brukerhåndboken</i> på Publications-CDen.
å legge i dobbeltskuffen for 850+1150 ark	
å legge i høykapasitetsmateren for 2000 ark	

Utskriftskvalitet og feilsøking

Mange problemer med utskriftskvaliteten kan løses ved at du skifter rekvisita eller vedlikeholdskomponenter som har nådd slutten på sin tiltenkte levetid. Se om kontrollpanelet viser en melding om en rekvisitakomponent i skriveren. Se *brugerhåndboken* hvis du vil ha informasjon om andre metoder for å identifisere forbrukskomponenter som bør skiftes.

Alternativene på Kvalitetmeny-kontrollpanelet kan justeres for å bedre utskriftskvaliteten. Hvis du vil ha mer informasjon om disse menyalternativene, kan du se *Menyer og meldinger* på Publications-CDen.



Menyvalg	Formål	Verdier	
Utskriftsoppløsning	Definerer antall punkt som skal skrives ut pr. tomme (ppt eller dpi - "dots per inch").	600 dpi 1200 dpi 2400 Bildekvalitet*	
Mørkhet	Gjør utskriften lysere eller mørkere og sparer toner.	1–10	8* er standardinnstillingen. Velg et lavere tall for å gjøre utskriften lysere eller spare toner.
Lysstyrke	Justerer verdien for grått på utskriften.	-6 – +6	0* er standardinnstillingen.
Kontrast	Justerer kontrasten på utskriften.	0–5	0* er standardinnstillingen.





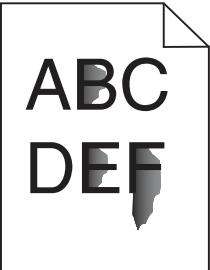
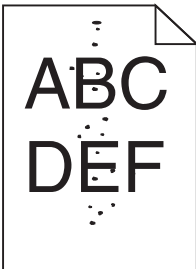

I tillegg kan alternativene Enhance Fine Lines (Forbedre fine linjer) og Gray Correction (Gråkorrigering) aktiveres for å bedre utskriftskvaliteten. Disse innstillingene er tilgjengelige på driveren og skriverens EWS-grensesnitt (Embedded Web Server). Se driverhjelpen hvis du vil ha mer informasjon om disse alternativene.

Driveralternativer	Formål	Verdier [†]	
Enhance Fine Lines (Forbedre fine linjer)	Brukes til å aktivere en foretrukket utskriftsmodus for enkelte filer med fine linjedetaljer, for eksempel arkitekttegninger, kart, diagrammer for elektroniske kretsløp og flytdiagrammer.	On (På)	Merk av i avmerkingsboksen i driveren.
		Off* (Av)	Fjern merket i avmerkingsboksen i driveren.
Gray Correction (Gråkorrigering)	Justerer automatisk kontrastforbedringen som er brukt i bilder. Merk: Når Auto er angitt, deaktiverer denne funksjonen de manuelle kontrollene for lysstyrke og kontrast.	Auto*	Merk av i avmerkingsboksen i driveren.
		Off (Av)	Fjern merket i avmerkingsboksen i driveren.

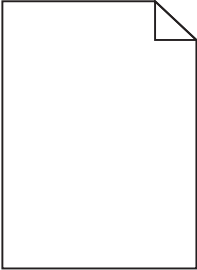
[†] Verdier som er merket med en stjerne (*), er standardinnstillinger fra produsenten.

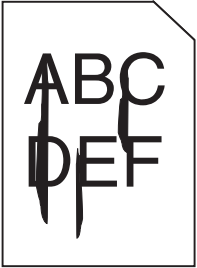
Informasjonen i tabellen nedenfor kan hjelpe deg å løse problemer med utskriftskvaliteten. Hvis disse forslagene heller ikke løser problemet, må du ringe etter service. Det kan være en skriverdel som må justeres eller skiftes ut.

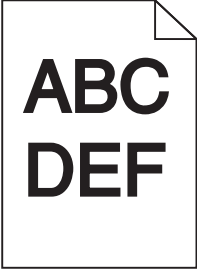
Problem	Handling
<p>Utskriften er for lys.</p> 	<ul style="list-style-type: none"> • Det kan være lite toner igjen. Ta ut tonerkassetten ved å ta tak i håndtakene med begge hendene for å bruke opp den resterende toneren. Rist tonerkassetten frem og tilbake mens pilene på kassetten peker ned. Sett kassetten inn igjen, og trykk på . • Endre Mørkhet-innstillingen på Kvalitetmeny. • Hvis du skriver ut på en ujevn overflate, bør du endre innstillingene Papirvekt og Papirstruktur på Papirmeny. • Kontroller at du bruker riktig utskriftsmateriale.
<p>Toneren gnis utover, eller utskriften går utenfor siden.</p> 	<ul style="list-style-type: none"> • Hvis du skriver ut på en ujevn overflate, bør du endre innstillingene Papirvekt og Papirstruktur på Papirmeny. • Kontroller at utskriftsmaterialet er i henhold til skriverspesifikasjonene. Se <i>brugerhåndboken</i> for flere detaljer. <p>Hvis problemet vedvarer, kan du slå av skriveren og kontakte stedet der du kjøpte skriveren.</p>
<p>Det er toner bak på utskriften.</p>	<p>Det er toner på overføringsvalsen. Dette kan du unngå ved ikke å legge i utskriftsmateriale som er mindre enn sidestørrelsen på utskriftsjobben.</p> <p>Åpne og lukk frontdekselet øverst på skriveren, slik at skriveroppsettsyklusen kjøres og renser overføringsvalsen.</p>
<p>Et slør av toner eller bakgrunnsskygge vises på siden.</p> 	<ul style="list-style-type: none"> • Kontroller at tonerkassetten er satt i på riktig måte. • Skift tonerkassetten.

Problem	Handling
<p>Hele siden er hvit.</p> 	<ul style="list-style-type: none"> • Kontroller at emballasjen er fjernet fra tonerkassetten. • Kontroller at tonerkassetten er satt i på riktig måte. • Det kan være lite toner igjen. Ta ut tonerkassetten ved å ta tak i håndtakene med begge hendene for å bruke opp den resterende toneren. Rist tonerkassetten frem og tilbake mens pilene på kassetten peker ned. Sett kassetten inn igjen og trykk på .
<p>Det vises streker på siden.</p> 	<ul style="list-style-type: none"> • Det kan være lite toner igjen. Ta ut tonerkassetten ved å ta tak i håndtakene med begge hendene for å bruke opp den resterende toneren. Rist tonerkassetten frem og tilbake mens pilene på kassetten peker ned. Sett kassetten inn igjen, og trykk på . • Hvis du bruker forhåndstrykte skjemaer, må du kontrollere at blekket tåler temperaturer på 212 °C.
<p>Utskriften er for mørk.</p> 	<p>Endre Mørkhet-innstillingen på Kvalitetmeny. Se <i>Menyer og meldinger</i> på Publications-CDen hvis du vil ha mer informasjon.</p> <p>Merk: Brukere av Macintosh-datamaskiner må kontrollere at innstillingen for linjer per tomme (lpi - lines per inch) ikke er for høy i programmet.</p>
<p>Tegn har taggete eller ujevne kanter.</p> 	<ul style="list-style-type: none"> • Endre Utskriftsoppløsning-innstillingen på Kvalitetmeny til 600 dpi, 1200 dpi eller 2400 Bildekvalitet. Se <i>Menyer og meldinger</i> på <i>Publications-CDen</i> for mer informasjon om innstillinger. • Hvis du bruker nedlastede skrifter, må du kontrollere at skriveren, vertsdatabasemaskinen og programmet støtter dem.

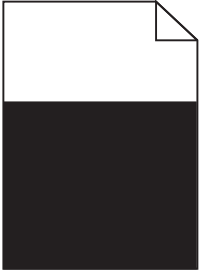
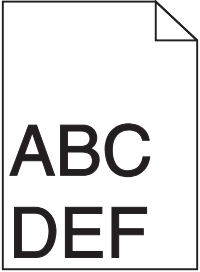
Problem	Handling
<p>Deler av eller hele siden skrives ut i sort.</p> 	<p>Kontroller at tonerkassetten er satt i på riktig måte.</p>
<p>Jobben skrives ut, men topp- og sidemargene er feil.</p> 	<ul style="list-style-type: none"> • Kontroller at Papirstørrelse-innstillingen på Papirmeny er riktig. • Kontroller at margene er riktig angitt i programmet.
<p>Uønskede bilder vises.</p>	<ul style="list-style-type: none"> • Kontroller at Papirtype-innstillingen på Papirmeny er riktig. • Skift fotoledersettet.
<p>En grå bakgrunn skrives ut.</p>	<ul style="list-style-type: none"> • Mørkhet-innstillingen er kanskje for mørk. Endre Mørkhet-innstillingen på Kvalitetmeny. Se <i>Menyer og meldinger</i> på Publications-CDen hvis du vil ha mer informasjon. • Tonerkassetten er kanskje defekt. Skift tonerkassetten.
<p>Gjentatte feil vises.</p>	<p>Det er fordi tonerkassetten, fotoledersettet eller fikseringsenheten er defekt. Se "Feilsøking for utskriftskvalitet" for mer informasjon.</p>
<p>En del av utskriften er klippet av på siden, toppen eller bunnen av arket.</p>	<p>Flytt papirførerne slik at de stemmer overens med papirstørrelsen i skuffen.</p>
<p>Utskriften er forskjøvet eller feilaktig skrånstilt.</p>	
<p>Utskriftskvaliteten på transparenter er dårlig.</p>	<ul style="list-style-type: none"> • Bruk bare transparenter som er anbefalt av skriverprodusenten. • Kontroller at Papirtype-innstillingen på Papirmeny er angitt til Transparent.

Feilsøking for utskriftskvalitet

Skriv ut testsiden for utskriftskvalitet for å isolere problemer med utskriftskvaliteten.

Merk: En ✓ (hake) vises til venstre for et objekt for å angi at det er valgt.

- 1 Slå av skriveren.
- 2 Hold nede ✓ , og slå på skriveren.

Meldingen **Utfører selvtest** vises etterfulgt av **Konfig.-meny**.

- 3 Trykk på ✓ til **Skriv ut testsider** er uthevet, og trykk deretter på ✓.

Sidene er formatert. Meldingen **skriver ut kvalitetstest** vises før sidene skrives ut. Meldingen vises på kontrollpanelet til alle sidene er skrevet ut.

Slik går du ut av konfigurasjonsmenyen når testsidene for utskriftskvalitet er skrevet ut:

- 4 Trykk på ✓ til **Avsl config.meny** er uthevet, og trykk deretter på ✓.
- 5 Meldingene **Tilbakestiller skriver** og **Utfører selvtest** vises, og skriveren går tilbake til **Klar**.

Når sidene er skrevet ut, kan du bruke tabellen for feil linjeavstand for å korrigere problemet med utskriftskvaliteten. For å finne målet for feil linjeavstand teller du antall sorte linjer mellom hver utskriftsfeil.

Mål	Problem	Løsning
Problemet med utskriftskvaliteten gjentas for hver 6. enhet.	Fotoledersett	Skift fotoledersettet.
Problemet med utskriftskvaliteten gjentas for hver 15. enhet.	Fotoledersett	Skift fotoledersettet.
Problemet med utskriftskvaliteten gjentas for hver 7. eller 8. enhet.	Tonerkassett	Skift tonerkassetten.
Problemet med utskriftskvaliteten gjentas for hver 22. enhet.	Fikseringsenhet	Skift fikseringsenheten.

Hvis det er andre problemer med utskriftskvaliteten, kan du se feilsøkingkapittelet i *Brukerhåndbok* på Publications-CDen.

Gjentatte feil

Sammenlign en utskriftsjobb som har gjentatte feil, med en av de lodrette linjene. Den linjen som passer best overens med feilene på utskriftsjobben, indikerer hvilken komponent som forårsaker feilen.

Hvis feilen vises på utskriftssiden til en enkeltsidig jobb, skifter du **fotoledersett**.

Hvis feilen vises på baksiden, bytter du **fikseringsenhet**.

94,2 mm
(3,71 tommer)

Skift **fotoledersettet**.

44 mm
(1,73 tommer)

Skift **fikserings-
enheten**.

78,5 mm
(3,09 tommer)

Avstanden mellom disse to merkene representerer for eksempel en gjentatt feil som inntreffer for hver 44. mm (1,73 tommer), noe som betyr at fotoledersettet må skiftes.

Skift **overføringsvalsen**.

58,7 mm
(2,31 tommer)

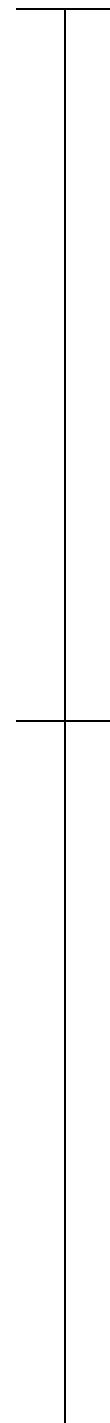
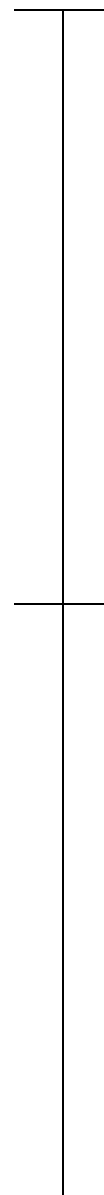
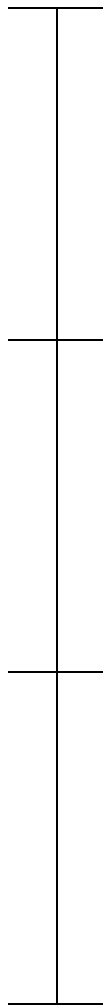
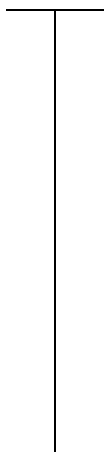

Rekvisita

Tabellen nedenfor viser varenumrene for bestilling av rekvisitakomponenter:

Varenavn	Varenummer
Høykapasitets tonerkassett	W84020H
Fotoledersett	W84030H
Vedlikeholdssett (lav spenning)	25A0014
Vedlikeholdssett (høy spenning)	25A0015
Stifte-kassett	25A0013

Hvis du vil vite mer om sparing av rekvisita, kan du se *brukerhåndboken* på Publications-CDen.